

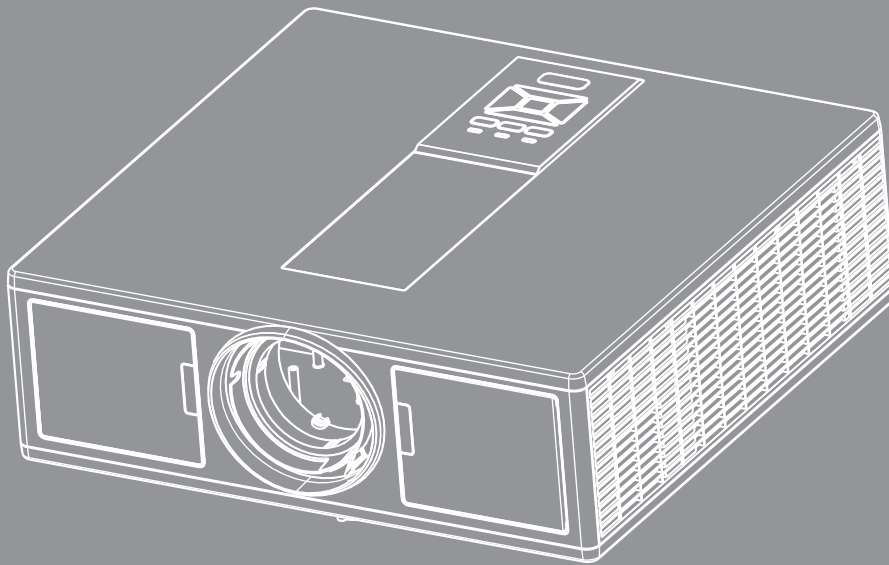

# DLP® Projector



# Daftar Isi

<b>SAFETY .....</b>	<b>3</b>
<i>Catatan Regulasi &amp; Keamanan .....</i>	<i>5</i>
<b>Pendahuluan .....</b>	<b>8</b>
<i>Ikhtisar Paket.....</i>	<i>8</i>
<i>Ikhtisar Produk .....</i>	<i>9</i>
<i>Unit Utama .....</i>	<i>9</i>
<i>Panel Kontrol.....</i>	<i>10</i>
<i>Sambungan.....</i>	<i>11</i>
<i>Remote Control .....</i>	<i>12</i>
<b>PERSIAPAN DAN PEMASANGAN .....</b>	<b>14</b>
<i>Menyambungkan Sumber ke Proyektor .....</i>	<i>14</i>
<i>Menghidupkan/Mematikan Proyektor.....</i>	<i>16</i>
<i>Indikator Peringatan .....</i>	<i>17</i>
<i>Mengatur Proyeksi Gambar .....</i>	<i>18</i>
<b>Kontrol Pengguna .....</b>	<b>21</b>
<i>Menggunakan Panel Kontrol.....</i>	<i>21</i>
<i>Menu Tampilan Menu Layar.....</i>	<i>22</i>
<i>Cara mengoperasikan.....</i>	<i>22</i>
<i>Struktur.....</i>	<i>23</i>
<i>Gambar .....</i>	<i>27</i>
<i>Layar .....</i>	<i>29</i>
<i>Pengaturan.....</i>	<i>31</i>
<i>Suara.....</i>	<i>32</i>
<i>Pilihan.....</i>	<i>33</i>
<i>3D.....</i>	<i>36</i>
<i>LAN .....</i>	<i>37</i>
<b>Lampiran .....</b>	<b>38</b>
<i>Masalah Proyektor .....</i>	<i>38</i>
<i>Cara menggunakan browser web untuk mengontrol proyektor.....</i>	<i>40</i>
<i>Alat Kontrol Crestron RoomView.....</i>	<i>41</i>
<i>Memasang dan Membersihkan Filter Debu Opsional .....</i>	<i>43</i>
<i>Mode Kompatibilitas.....</i>	<i>44</i>
<i>Pemasangan di Langit-Langit.....</i>	<i>47</i>
<i>Kantor Optoma Global.....</i>	<i>48</i>

# SAFETY

	Lampu yang berkedip dengan tanda panah di dalam di segitiga sama sisi ditujukan untuk memberitahu pengguna tentang adanya “voltase berbahaya” yang tidak diisolasi di dalam produk yang cukup tinggi untuk dapat menyebabkan risiko kejutan listrik bagi seseorang.
	Tanda seru di dalam segitiga sama sisi ditujukan untuk memberitahu pengguna tentang adanya petunjuk pengoperasian dan pemeliharaan (servis) yang penting di dalam literatur yang disertakan bersama perangkat.

**PERINGATAN:** UNTUK MENGURANGI RISIKO KEBAKARAN ATAU KEJUTAN LISTRIK, JANGAN MEMAPARKAN PERANGKAT KE HUJAN ATAU KELEMBAPAN. ADA VOLTASE TINGGI YANG BERBAHAYA DI DALAM PERANGKAT. JANGAN MEMBUKA KABINET. SERAHKAN SERVIS HANYA KE PETUGAS YANG BERPENGALAMAN.

## **Batas emisi Kelas B**

Perangkat digital Kelas B ini memenuhi semua persyaratan dari Peraturan Peralatan yang Menyebabkan Gangguan Kanada (Canadian Interference- Causing Equipment Regulations).

## **Petunjuk Keselamatan yang Penting**

1. Jangan menghalangi saluran ventilasi apa pun. Untuk memastikan pengoperasian proyektor yang benar dan melindunginya dari panas yang terlalu tinggi, disarankan untuk memasang proyektor di tempat yang tidak menghalangi ventilasinya. Sebagai contoh, jangan meletakkan proyektor di meja kecil yang penuh barang, sofa, kasur, dll. Jangan meletakkan proyektor di dalam wadah seperti tempat buku atau kabinet yang membatasi aliran udara.
2. Jangan menggunakan proyektor di dekat air atau tempat lembab. Untuk mengurangi risiko kebakaran dan/atau kejutan listrik, jangan memaparkan proyektor ke hujan atau kelembapan.
3. Jangan dipasang di dekat sumber panas seperti radiator, alat pemanas, kompor atau perangkat lainnya seperti amplifier yang menghasilkan panas.
4. Hanya bersihkan dengan kain yang kering.
5. Hanya gunakan pelengkap/aksesoris yang ditentukan oleh produsen.
6. Jangan menggunakan alat apabila rusak secara fisik atau disalahgunakan.  
Kerusakan fisik/penyalahgunaan termasuk (namun tidak terbatas pada):
  - Alat jatuh.
  - Kabel atau jack daya rusak.
  - Cairan tumpah ke proyektor.
  - Proyektor terpapar hujan atau kelembapan.
  - Sesuatu jatuh ke dalam proyektor atau ada sesuatu yang lepas di dalamnya.Jangan berusaha menyervis alat sendiri. Membuka atau melepas tutup dapat memaparkan Anda ke voltase yang berbahaya atau bahaya lainnya.
7. Jangan membiarkan suatu benda atau cairan masuk ke proyektor. Benda tersebut dapat menyentuh titik voltase berbahaya dan merusak suku cadang yang dapat menyebabkan kebakaran atau kejutan listrik.
8. Baca lampiran proyektor untuk tanda terkait keselamatan.
9. Alat hanya boleh diperbaiki oleh petugas servis yang berpengalaman.

## Tindakan pencegahan



*Ikuti semua peringatan, tindakan pencegahan dan pemeliharaan yang disarankan di dalam panduan bagi pengguna ini.*

- Peringatan - Jangan melihat ke arah lensa proyektor saat lampu hidup. Cahaya yang terang dapat melukai dan merusak mata.
- Peringatan - Untuk mengurangi risiko kebakaran atau kejutan listrik, jangan memaparkan proyektor ke hujan atau kelembapan.
- Peringatan - Jangan membuka atau membongkar proyektor karena tindakan ini dapat menyebabkan kejutan listrik.
- Peringatan - Jangan membuka atau membongkar proyektor karena tindakan ini dapat menyebabkan kejutan listrik.

### Lakukan:

- Matikan alat dan cabut jack daya dari stopkontak AC sebelum membersihkan produk.
- Gunakan kain kering yang lembut dibasahi dengan deterjen yang lembut untuk membersihkan rumah layar.
- Cabut jack daya dari stopkontak AC apabila produk tidak digunakan untuk jangka waktu yang lama.

### Jangan:

- Menghalangi slot dan bukaan ventilasi yang ada di alat.
- Menggunakan pembersih yang keras, lilin atau pelarut untuk membersihkan alat.
- Menggunakan di bawah kondisi berikut:
  - Di lingkungan yang terlalu panas, dingin, atau lembab.
    - ▶ Ketinggian laut sampai 1.8 km
    - Sangat amat panas: > 35°C
    - Sangat amat dingin: < 5°C
    - ▶ 1.8 km ke atas
    - Sangat amat panas: > 30°C
    - Sangat amat dingin: < 5°C
    - ▶ Sangat amat lembab: > 70% R.H. (Kelembapan Relatif)
  - Di area yang banyak terkena debu dan kotoran.
  - Di dekat perangkat yang menghasilkan medan magnet kuat.
  - Di bawah sinar matahari langsung.

## 3D Informasi Keselamatan

Ikuti semua peringatan dan pencegahan sesuai yang disarankan sebelum Anda atau anak Anda menggunakan fungsi 3D.

### Peringatan

Anak-anak dan remaja lebih rentan terhadap masalah kesehatan yang berkaitan dengan menonton dalam fungsi 3D dan harus diawasi dengan ketat saat melihat gambar.

#### Peringatan Serangan Fotosensitif dan Risiko Kesehatan Lainnya

- Beberapa penonton mungkin mengalami serangan epilepsi atau stroke saat melihat gambar atau sinar tertentu yang menyilaukan yang terdapat di dalam gambar atau game video tertentu di Proyektor. Apabila Anda mengidap, atau riwayat keluarga Anda ada yang mengidap epilepsi atau stroke, harap konsultasikan dengan ahli medis sebelum Anda menggunakan fungsi 3D.
- Meskipun tidak mengidap atau riwayat keluarganya tidak memiliki epilepsi atau stroke, seseorang mungkin memiliki kondisi yang tidak terdiagnosis yang dapat menyebabkan serangan epilepsi fotosensitif.
- Ibu hamil, manula, penderita masalah medis yang serius, orang yang kurang tidur atau yang berada di bawah pengaruh alkohol tidak boleh menggunakan fungsi 3D di perangkat ini.
- Apabila Anda mengalami salah satu dari gejala berikut ini, segera hentikan pemutaran gambar 3D dan hubungi ahli medis: (1) pandangan berkunang-kunang; (2) pening; (3) pusing; (4) gerakan yang tidak dapat dikendalikan seperti kejang mata atau otot; (5) sakit kepala; (6) mual; (7) hilang kesadaran; (8) kejang; (9) kram; dan/atau (10) disorientasi. Anak-anak dan remaja lebih cenderung mengalami gejala ini dibandingkan

orang dewasa. Orang tua harus memantau anak-anak dan menanyakan apakah mereka mengalami gejala tersebut.

- Menonton proyeksi 3D juga dapat menyebabkan mabuk, efek samping terhadap persepsi, disorientasi, mata tegang dan postur tubuh tidak stabil. Pengguna disarankan untuk sering beristirahat guna mengurangi kemungkinan efek di atas. Apabila mata telah menunjukkan gejala lelah atau kering, atau apabila Anda mengalami salah satu dari gejala di atas, segera hentikan penggunaan perangkat ini dan jangan melanjutkan penggunaan minimal tiga puluh menit hingga gejalanya mereda.
- Menonton proyeksi 3D dengan posisi duduk yang terlalu dekat pada layar dalam waktu lama dapat menyebabkan kerusakan pada penglihatan Anda. Jarak menonton yang ideal sekurangnya tiga kali dari panjang layar. Disarankan agar mata penonton sejajar dengan layar.
- Menonton proyeksi 3D sambil memakai kacamata 3D dalam waktu yang lama dapat menyebabkan sakit kepala atau kelelahan. Jika Anda mengalami sakit kepala, kelelahan atau pusing, berhentilah menonton proyeksi 3D dan istirahat.
- Jangan gunakan kacamata 3D untuk tujuan lain selain menonton proyeksi 3D.
- Memakai kacamata 3D untuk tujuan lain (sebagai kacamata biasa, kacamata matahari, kacamata pelindung, dsb.) dapat membahayakan kesehatan Anda dan memperburuk penglihatan.
- Menonton dalam fungsi 3D dapat menyebabkan disorientasi bagi beberapa penonton. Oleh karena itu, **JANGAN** meletakkan PROYEKTOR 3D di dekat tangga, kabel, balkon, atau objek lainnya yang dapat menyebabkan terpeleset, terjatuh, roboh, patah atau menimpa.

## Hak Cipta

Publikasi ini, termasuk semua foto, ilustrasi dan perangkat lunak, dilindungi oleh undang-undang hak cipta internasional, beserta semua hak-hak yang dilindungi. Buku panduan ini dan material lain yang terkandung disini tidak boleh diperbanyak tanpa persetujuan tertulis pemiliknya.

© Hak Cipta 2015

## Sanggahan

Informasi di dalam artikel ini dapat diubah tanpa pemberitahuan sebelumnya. Produsen tidak menyatakan atau menjamin sehubungan dengan konten yang terkandung di sini dan secara khusus menyanggah setiap jaminan tersirat terkait kelayakan untuk dijual atau kesesuaian untuk tujuan tertentu. Produsen berhak untuk merevisi publikasi ini dan membuat perubahan dari waktu ke waktu terkait konten yang ada di sini tanpa kewajiban bagi produsen untuk memberitahukan kepada setiap orang tentang revisi atau perubahan tersebut.

## Pengakuan Merek Dagang

Kensington adalah merek dagang terdaftar AS dari ACCO Brand Corporation dengan pendaftaran yang diterbitkan dan penerapan yang ditunda di negara lain di seluruh dunia.

HDMI, logo HDMI, dan High-Definition Multimedia Interface adalah merk dagang atau merk dagang terdaftar dari HDMI Licensing LLC di Amerika Serikat dan negara-negara lain.

IBM adalah merek dagang atau merek dagang terdaftar dari International Business Machines, Inc. Microsoft, PowerPoint, dan Windows adalah merek dagang atau merek dagang terdaftar dari Microsoft Corporation.

Adobe dan Acrobat adalah merek dagang atau merek dagang terdaftar dari Adobe Systems Incorporated.

DLP, DLP Link dan logo DLP adalah merek dagang terdaftar dari Texas Instruments dan BrilliantColor™ adalah merek dagang dari Texas Instruments.

Semua nama produk lainnya yang digunakan dalam buku panduan ini merupakan hak milik dari pemiliknya masing-masing dan diakui.

## Catatan Regulasi & Keamanan

*Lampiran ini mencantumkan pemberitahuan umum tentang proyektor.*

### **Pemberitahuan FCC**

Perangkat ini telah diuji dan telah mematuhi batas-batas perangkat digital Kelas B, menurut Bagian 15 dari Peraturan FCC. Batas-batas ini dirancang untuk menyediakan perlindungan yang layak terhadap interferensi yang membahayakan pada pemasangan di lingkungan pemukiman. Perangkat ini dapat menghasilkan, menggunakan dan memancarkan energi frekuensi radio dan, apabila tidak dipasang dan digunakan sesuai dengan petunjuk, dapat menyebabkan interferensi yang membahayakan komunikasi radio.

Namun, tidak ada jaminan bahwa interferensi tidak akan terjadi pada pemasangan tertentu. Apabila perangkat ini memang menimbulkan interferensi yang membahayakan bagi penerimaan siaran radio atau televisi, yang dapat ditentukan dari dihidupkan atau dimatikannya perangkat, pengguna disarankan untuk mencoba memperbaiki interferensi dengan melakukan satu atau beberapa tindakan berikut ini:

- Ubah arah atau pindahkan antena penerima.
- Jauhkan jarak pisah antara perangkat dan penerima.
- Sambungkan perangkat ke stopkontak yang berbeda dari yang digunakan oleh pesawat penerima.
- Hubungi dealer atau teknisi radio atau televisi yang berpengalaman untuk meminta bantuan.

### **Catatan: Kabel berpengaman**

Semua sambungan ke perangkat komputer lainnya harus menggunakan kabel berpengaman untuk mematuhi regulasi FCC.

### **Perhatian**

Perubahan atau modifikasi yang secara tertulis tidak disetujui oleh produsen dapat membatalkan wewenang pengguna, yang diberikan oleh Federal Communications Commission (FCC)/Komisi Komunikasi, untuk mengoperasikan proyektor ini.

### **Kondisi pengoperasian**

Perangkat ini mematuhi Bagian 15 dari Aturan FCC. Pengoperasian tunduk pada dua syarat berikut ini:

1. Perangkat ini tidak boleh menimbulkan interferensi yang membahayakan dan
2. Perangkat ini harus dapat menerima interferensi apa pun yang diterimanya, termasuk interferensi yang dapat menyebabkan gangguan operasional.

### **Catatan: Pengguna di Kanada**

Peralatan digital Kelas B ini mematuhi ICES-003 Kanada.

### **Remarque à l'intention des utilisateurs canadiens**

Cet appareil numérique de la classe B est conforme à la norme NMB-003 du Canada.

### **Deklarasi Kepatuhan untuk negara-negara EU**

- Petunjuk EMC 2004/108/EC (termasuk amandemen)
- Petunjuk Voltase Rendah 2006/95/EC
- Petunjuk R & TTE 1999/5/EC (apabila produk memiliki fungsi RF)

#### **Petunjuk pembuangan**



Jangan membuang peralatan listrik ini ke dalam sampah. Daur ulanglah perangkat untuk memperkecil polusi dan menjamin perlindungan terbaik terhadap lingkungan.

## Pemberitahuan keselamatan

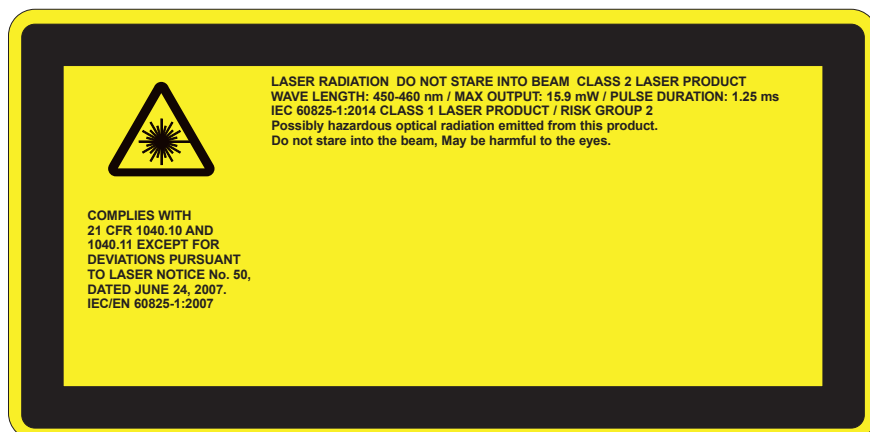

## PERINGATAN

- Produk ini diklasifikasikan sebagai Kelas 2 IEC 60825-1:2007 dan juga mematuhi 21 CFR 1040.10 dan 1040.11 kecuali untuk penyimpangan menurut Pemberitahuan Laser no. 50, tertanggal 24 Juni, 2007. IEC 60825-1:2014 PRODUK LASER KELAS 1 / GRUP RISIKO 2
- Label penjelasan menunjukkan semua informasi daya laser.
- Proyektor memiliki modul laser Kelas 4. Pembongkaran atau modifikasi sangatlah berbahaya dan sama sekali tidak boleh dilakukan.
- Segala pengoperasian atau penyesuaian yang tidak dengan jelas diterangkan oleh panduan bagi Pengguna akan memunculkan risiko paparan radiasi laser berbahaya.
- Jangan membuka atau membongkar proyektor karena tindakan ini menyebabkan cedera karena paparan radiasi laser.
- Jangan memandang langsung ke pancaran cahaya saat proyektor hidup. Cahaya terang dapat mengakibatkan cedera mata permanen.
- Ketika menyalakan proyektor, pastikan tidak ada seorangpun yang berada di area proyeksi dan melihat ke lensa.
- Tanpa kontrol berikut ini, penyesuaian prosedur pengoperasian dapat menyebabkan kerusakan karena paparan radiasi laser.
- Petunjuk untuk pemasangan, pengoperasian, dan pemeliharaan, termasuk peringatan jelas terkait pencegahan untuk menghindari kemungkinan paparan radiasi laser dan sekitarnya dalam kelebihan batas emisi yang dapat diakses di Kelas 2.
- Proyektor ini adalah perangkat laser Kelas 2 yang mematuhi arahan IEC 60825-1:2007 dan CFR 1040.10 dan 1040.11.
- Produk laser Kelas 2, Jangan Memandang Langsung ke Pancaran Cahaya.
- Proyektor memiliki modul laser Kelas 4. Pembongkaran atau modifikasi sangatlah berbahaya dan sama sekali tidak boleh dilakukan.
- Segala pengoperasian atau penyesuaian yang tidak dengan jelas diterangkan oleh panduan bagi Pengguna akan memunculkan risiko paparan radiasi laser berbahaya.
- Jangan membuka atau membongkar proyektor karena tindakan ini menyebabkan cedera karena paparan radiasi laser.
- Jangan memandang langsung ke pancaran cahaya saat proyektor hidup. Cahaya terang dapat mengakibatkan cedera mata permanen.
- Tanpa kontrol berikut ini, penyesuaian prosedur pengoperasian dapat menyebabkan kerusakan karena paparan radiasi laser.
- Petunjuk untuk pemasangan, pengoperasian, dan pemeliharaan, termasuk peringatan jelas terkait pencegahan untuk menghindari kemungkinan paparan radiasi laser dan sekitarnya dalam kelebihan batas emisi yang dapat diakses di Kelas 2.

# Pendahuluan

## Ikhtisar Paket

Buka kemasan dan periksa isi di dalam kotak untuk memastikan semua bagian yang dicantumkan di bawah ini disertakan. Apabila ada yang kurang, hubungi pusat layanan pelanggan terdekat.

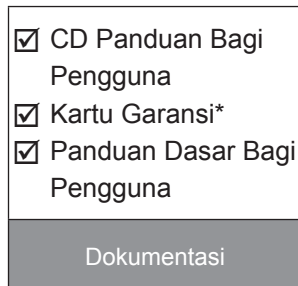
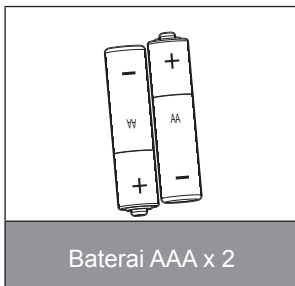
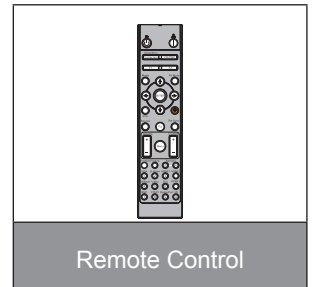
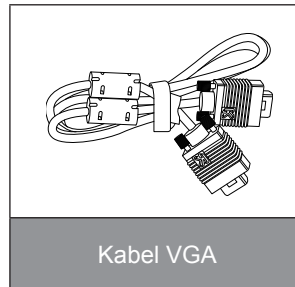
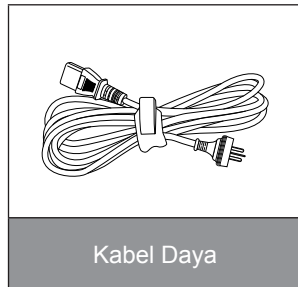
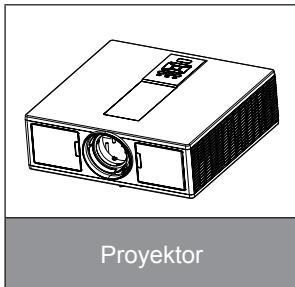

**Catatan:** \* Untuk Informasi garansi Eropa, kunjungi [www.optomaeurope.com](http://www.optomaeurope.com)  
Karena aplikasi yang berbeda di setiap negara, beberapa wilayah kemungkinan memiliki aksesoris yang berbeda.



# Pendahuluan

## Ikhtisar Produk

### Unit Utama

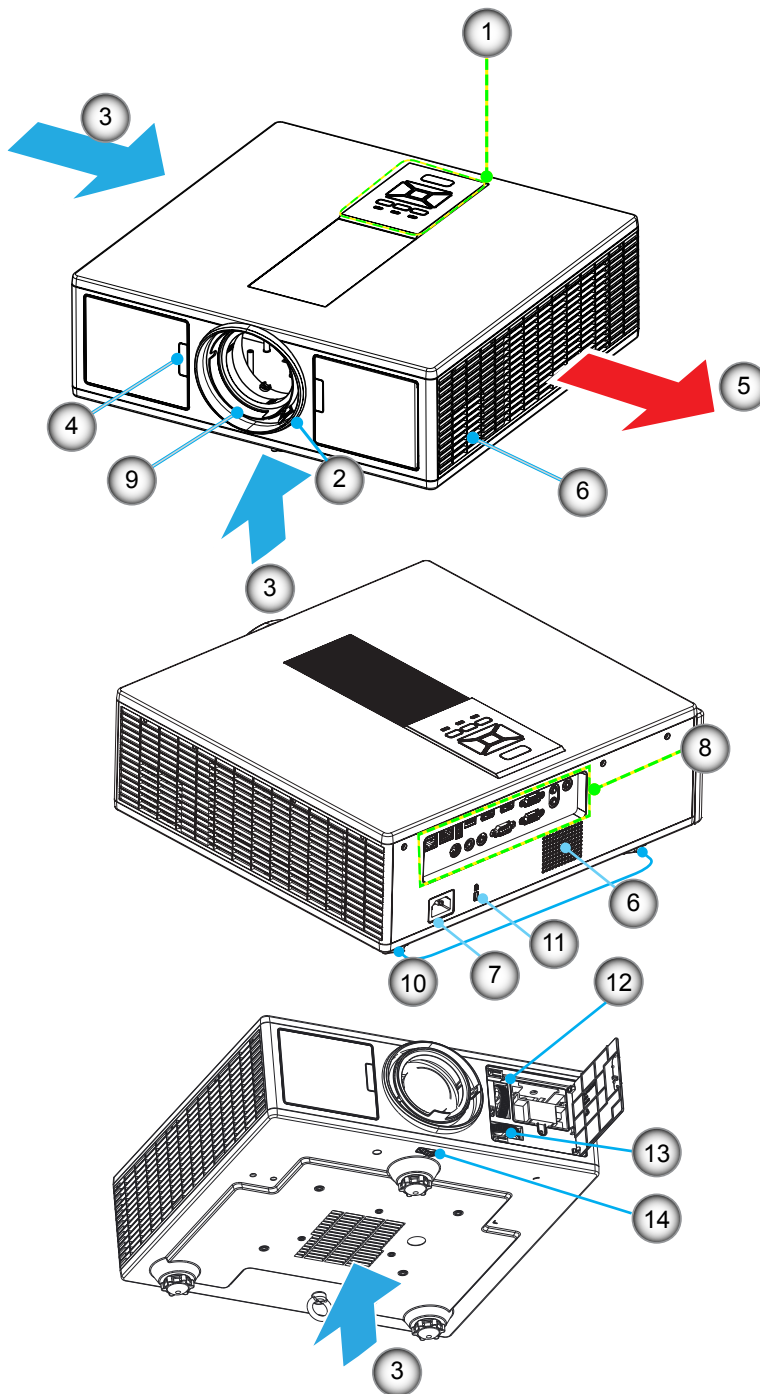

**Catatan:** Jangan menghalangi masuk atau keluar proyektor.

Tidak	Item
1.	Keypad
2.	Cincin Zoom
3.	Ventilasi (saluran masuk)
4.	Penerima IR
5.	Ventilasi (saluran keluar)
6.	Speaker
7.	Soket Daya

Tidak	Item
8.	Sambungan Input/Output
9.	Lensa
10.	Kaki Pengatur Kemiringan
11.	Kunci Kensington
12.	Penggeser Lensa (Vertikal)
13.	Penggeser Lensa (Horizontal)
14.	Pengunci lensa

# Pendahuluan

## Panel Kontrol

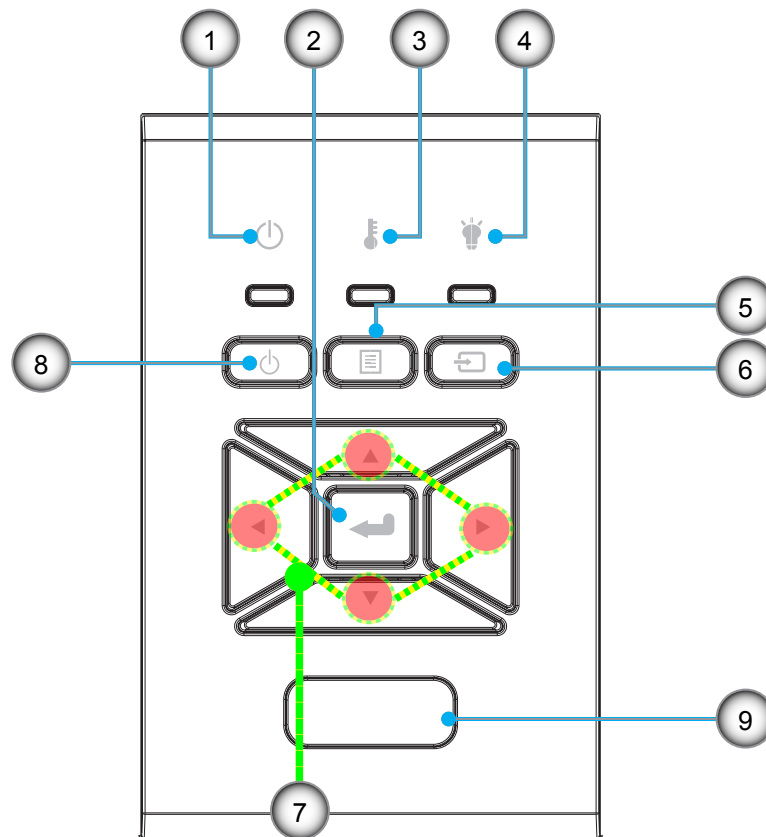

Tidak	Item
1.	LED Di/Siaga
2.	Enter
3.	LED Suhu
4.	LED Lampu
5.	Menu

Tidak	Item
6.	Sumber
7.	Tombol Pilihan Empat Arah
8.	Tombol Power/Siaga
9.	Penerima IR

# Pendahuluan

## Sambungan

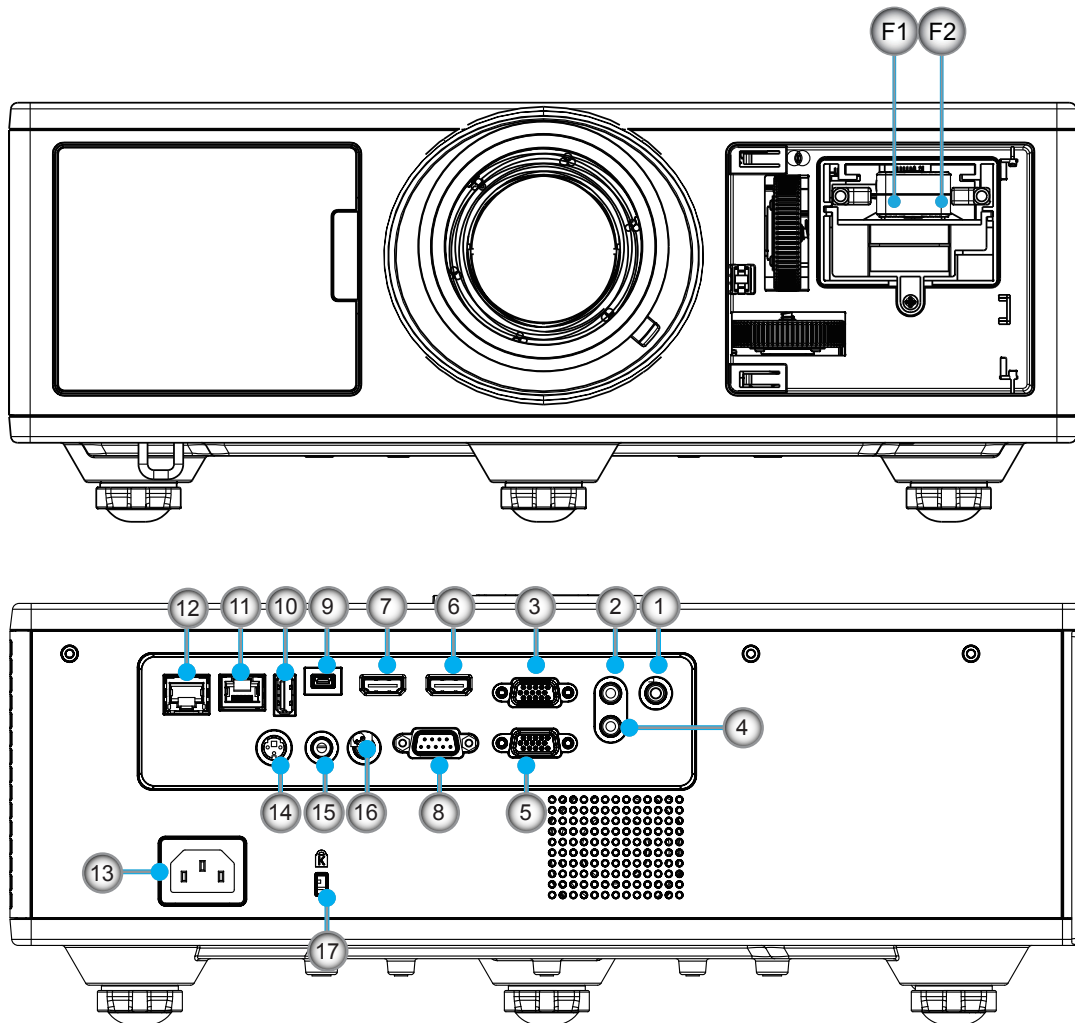

Tidak	Item
1.	Konektor mikrofon
2.	Konektor Audio In
3.	Konektor VGA In/YPbPr
4.	Konektor Audio Out
5.	Konektor VGA Out
6.	Konektor HDMI 1
7.	Konektor HDMI 2/MHL
8.	Konektor RS232C
9.	Konektor USB-B mini
10.	Konektor USB Power Out (5 V ---1.5 A)

Tidak	Item
11.	Konektor HDBaseT (Tergantung Model)
12.	RJ45
13.	Soket Daya
14.	Konektor 3D Sync Out (5V)
15.	Konektor Remote Control Berkabel
16.	Konektor Pemicu 12 V
17.	Kunci Kensington
F1	Konektor HDMI 3/MHL
F2	Port Daya USB

# Pendahuluan

## Remote Control

Tidak	Item
1.	Nyalakan Daya Nyalakan Daya proyektor.
2.	Perbaiki Geometris Meluncurkan menu Perbaiki Geometris.
3.	F1: Tes Corak Menampilkan tes corak.
4.	Mode Tampilan Memilih mode tampilan.
5.	Tombol pilihan empat arah Untuk memilih item atau membuat penyesuaian.
6.	Informasi Menampilkan kontak proyektor.
7.	F3: Kontrol Volume Meluncurkan menu pengaturan Pencocokan Warna.
8.	Pilihan Sumber Input Memilih sinyal input.
9.	Menu Meluncurkan menu OSD. Untuk keluar dari OSD, tekan lagi "Menu".
10.	Kontrol Volume +/- Menambah/mengurangi volume.
11.	Freeze Membekukan gambar yang diproyeksikan.
12.	Format Memilih format proyektor.
13.	VGA Mengganti ke sumber VGA.
14.	HDMI 1 Mengganti ke sumber HDMI 1.
15.	HDBaseT (Tergantung Model) Mengganti ke sumber HDBaseT.
16.	3D Mengganti ke sumber 3D.
17.	Daya Mati Mematikan proyektor.
18.	Menu PIP/PBP Meluncurkan menu PIP/PBP.

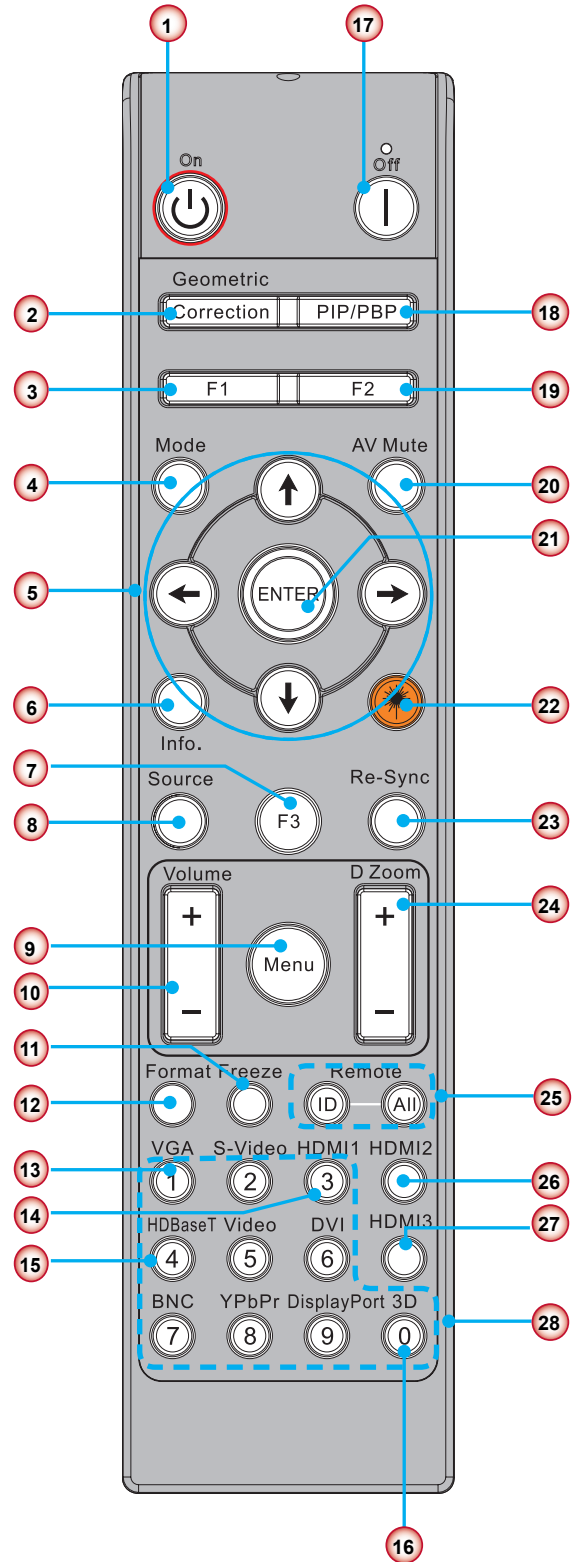

**Catatan:** Beberapa tombol mungkin tidak berfungsi pada model yang tidak mendukung fitur tersebut.

# Pendahuluan

Tidak	Item
19.	F2: Pengaturan LAN Meluncurkan Menu Pengaturan LAN.
20.	Matikan AV Sementara mematikan/menghidupkan audio dan video.
21.	Enter Mengkonfirmasi pilihan item.
22.	Laser Menggunakan pointer laser.
23.	Sinkronisasi Ulang Secara otomatis menyinkronkan proyektor ke sumber masukan.
24.	Digital Zoom +/- Memperbesar/memperkecil gambar yang diproyeksikan.
25.	Remote ID/Remote all Menetapkan ID remote kontrol
26.	HDMI 2 Mengganti ke sumber HDMI 2.
27.	HDMI 3 (Dongle) Mengganti ke sumber HDMI 3 (Dongle).
28.	Tombol Nomor (0 ~ 9) Menggunakan tombol angka "0 ~ 9".

# PERSIAPAN DAN PEMASANGAN

## Menyambungkan Sumber ke Proyektor Menyambungkan ke Komputer/Notebook

**Catatan:**

*Karena aplikasi yang berbeda di setiap negara, beberapa wilayah kemungkinan memiliki aksesoris yang berbeda.*

*(\*) Aksesoris opsional*

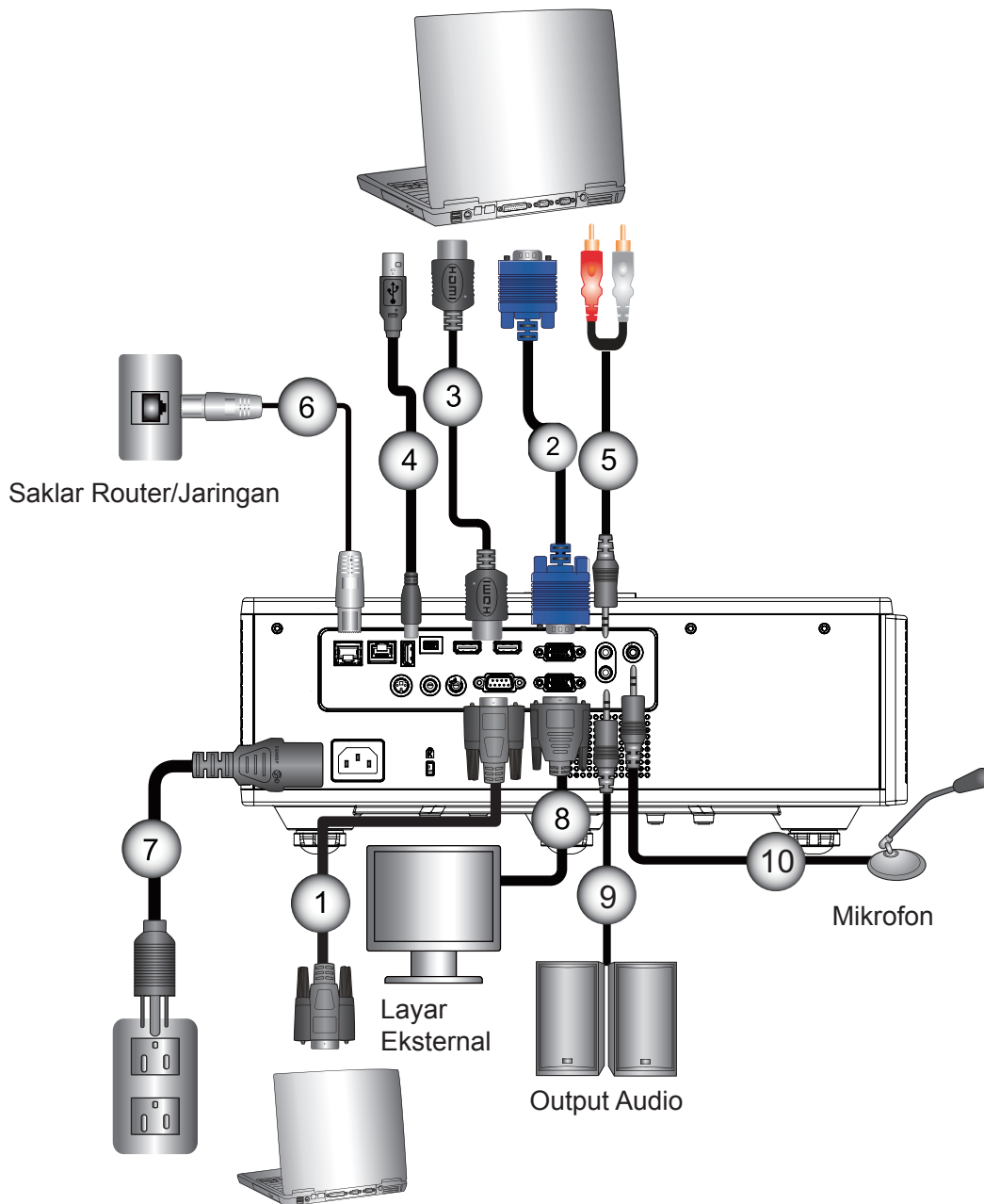

Tidak	Item
1.	Kabel RS232
2.	Kabel VGA
3.	Kabel HDMI
4.	Kabel USB
5.	Jack Audio in

Tidak	Item
6.	Kabel RJ45
7.	Kode Power
8.	Kabel VGA Out
9.	Kabel Audio Out
10.	Kabel Mikrofon

# PERSIAPAN DAN PEMASANGAN

## Menyambungkan ke Sumber Video

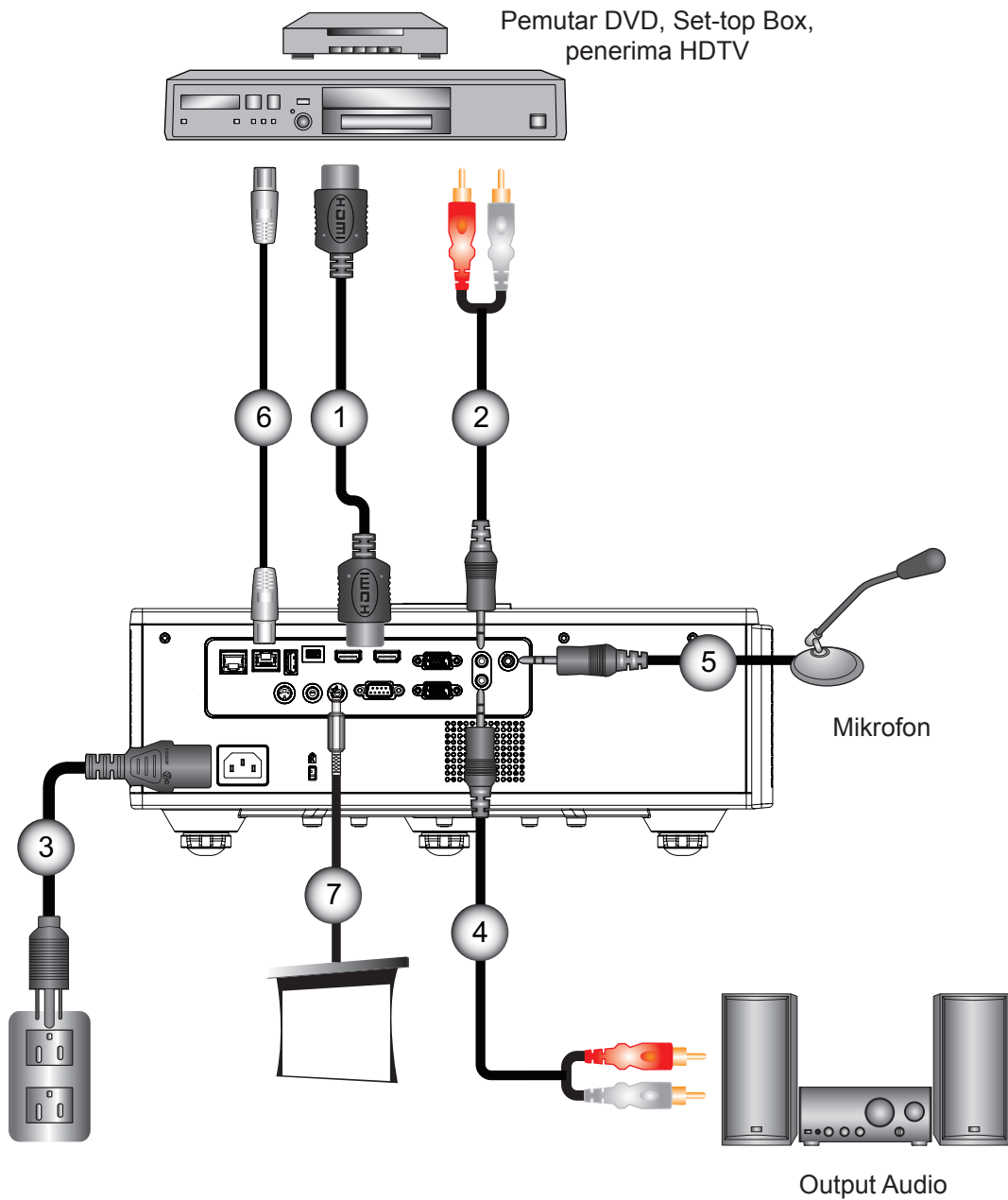

Tidak	Item	Tidak	Item
1.	Kabel HDMI	5.	Kabel Mikrofon
2.	Jack Audio in	6.	Kabel RJ-45 (Kabel Cat5)
3.	Kode Power	7.	Jack DC 12 V
4.	Kabel Audio Out	8.	Kabel HDMI3/MHL

**Catatan:**

*Karena aplikasi yang berbeda di setiap negara, beberapa wilayah kemungkinan memiliki aksesoris yang berbeda.*

*(\*) Aksesoris opsional*

# PERSIAPAN DAN PEMASANGAN

## Menghidupkan/Mematikan Proyektor

### Menghidupkan Proyektor

1. Sambungkan kabel daya dan kabel sinyal dengan kencang. Saat tersambung, LED Power akan menyala Merah.
2. Hidupkan lampu dengan menekan tombol "⏻" di bagian atas proyektor atau di remote control. Pada waktu ini, lampu LED HIDUP/SIAGA akan menyala biru. ①  
Layar awal akan ditampilkan selama sekitar 6 detik.
3. Hidupkan dan sambungkan sumber yang ingin ditampilkan di layar (komputer, notebook, pemutar video, dll). Proyektor akan mendeteksi sumber secara otomatis.
  - ▶ Apabila Anda menyambungkan banyak sumber sekaligus, tekan tombol "INPUT" di remote control untuk beralih di antara input.

**Catatan:** Ketika mode daya dalam mode siaga (konsumsi daya < 0,5 W), output/Remote kabel/LAN dan audio akan dimatikan ketika proyektor sedang siaga. Pengupangan audio out selalu aktif dalam mode siaga. Kontrol HDBaseT selalu dimatikan dalam mode siaga.

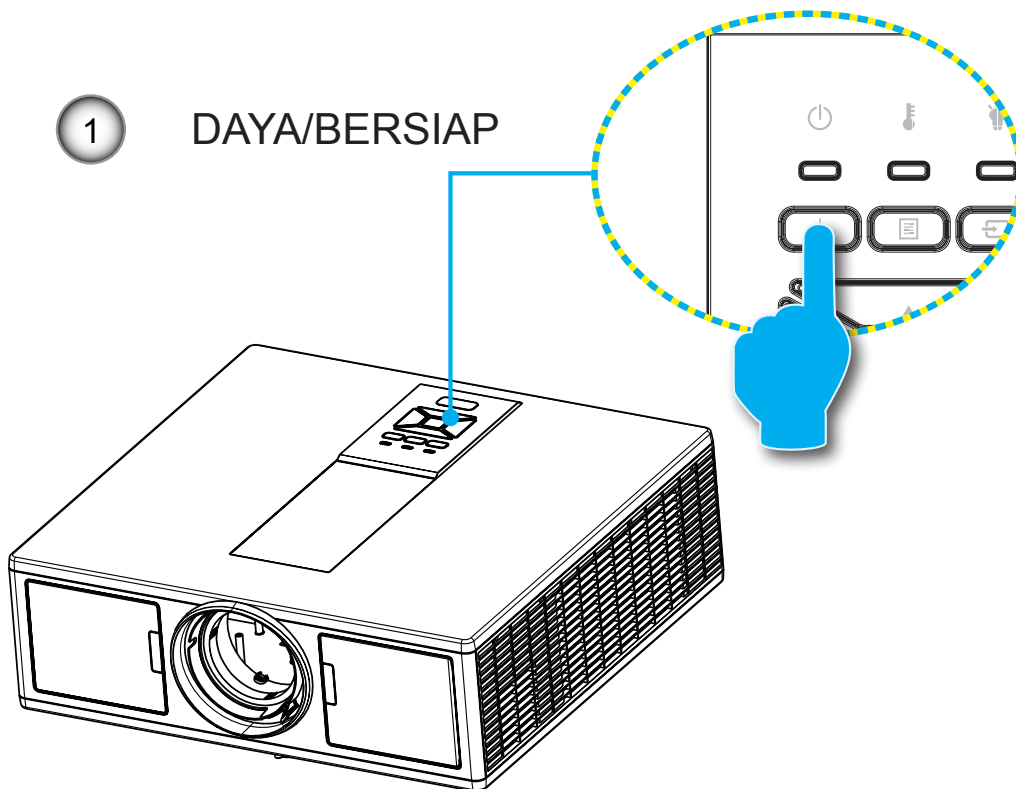



**Catatan:** Hidupkan proyektor terlebih dulu kemudian pilih sumber sinyal.



# PERSIAPAN DAN PEMASANGAN

## Menghidupkan/Mematikan Proyektor

1. Tekan tombol “

Tekan lagi tombol “

2. Kipas akan terus beroperasi selama 4 detik untuk siklus pendinginan dan LED POWER/STANDBY akan berkedip Merah. Ketika LED POWER/STANDBY menyala Merah, proyektor telah masuk ke mode siaga.

Apabila ingin menghidupkan lagi proyektor, Anda harus menunggu hingga proyektor menyelesaikan siklus pendinginan dan masuk ke mode siaga. Setelah masuk ke mode bersiap, cukup tekan tombol “

3. Cabut kabel daya dari stopkontak listrik dan proyektor.

## Indikator Peringatan

### Arti warna lampu LED

Ketika indikator peringatan (lihat di bawah) menyala, proyektor akan mati secara otomatis:

- ❖ Indikator LED “LAMP” menyala merah dan/atau jika indikator LED “TEMP” menyala merah.
- ❖ Indikator LED “TEMP” menyala merah, ini menunjukkan proyektor telah kelebihan panas. Dalam kondisi normal, proyektor dapat dinyalakan kembali.
- ❖ Indikator LED “TEMP” menyala merah.

Cabut kabel daya dari proyektor, tunggu selama 30 detik dan coba lagi. Apabila indikator peringatan menyala lagi, hubungi pusat servis terdekat untuk meminta bantuan.

Pesan	 LED Daya		 LED Suhu	 LED Lampu
	Merah	Biru	Merah	Merah
Standby State (LAN Off)	Menyala			
Standby State (LAN On)	Menyala	Menyala		
Nyalakan Daya		Menyala		
Warning Up	Berkedip			
Error (Power Good NG)			Menyala	Menyala
Error (Gangguan kipas)			Berkedip	
Error (Suhu Terlalu Panas)			Menyala	
Error (LD fail)				Menyala

# PERSIAPAN DAN PEMASANGAN

## Mengatur Proyeksi Gambar

### Mengatur Tinggi Proyektor

*Proyektor dilengkapi dengan kaki elevator untuk mengatur tinggi gambar.*

1. Letakkan kaki pengatur sesuai keinginan untuk menyesuaikan bagian bawah proyektor.
2. Putar cincin pengatur searah dengan arah putaran jarum jam untuk menaikkan proyektor atau berlawanan dengan arah putaran jarum jam untuk menurunkannya. Ulangi langkah yang sama untuk kaki-kaki lainnya bila perlu.

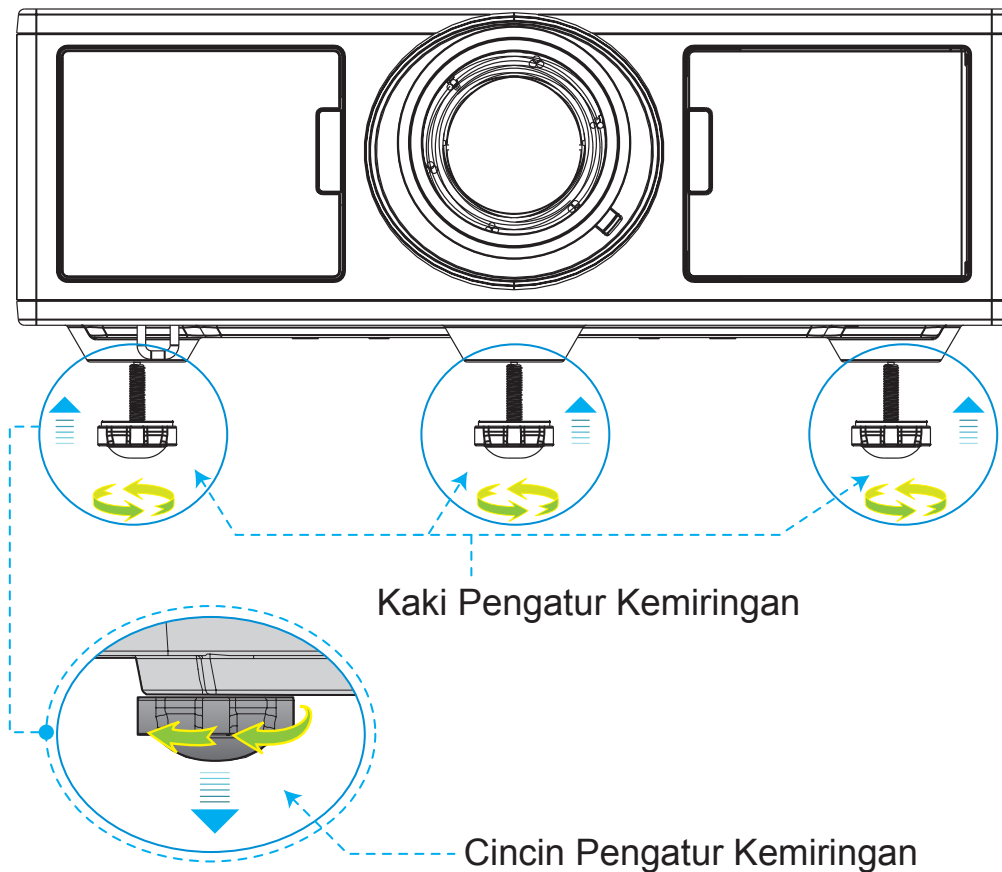

# PERSIAPAN DAN PEMASANGAN

## Pembesaran dan Fokus

1. Untuk menyesuaikan ukuran gambar, putar cincin pembesaran ke kanan atau ke kiri untuk memperbesar atau memperkecil ukuran gambar proyeksi.
2. Untuk menyesuaikan fokus, putar cincin fokus ke kanan atau ke kiri hingga gambar tampak jelas dan dapat dilihat.

Projektor akan fokus pada jarak (lensa ke dinding) dari 4.27 ~ 25.59 kaki (1.3 - 7.8 meter).

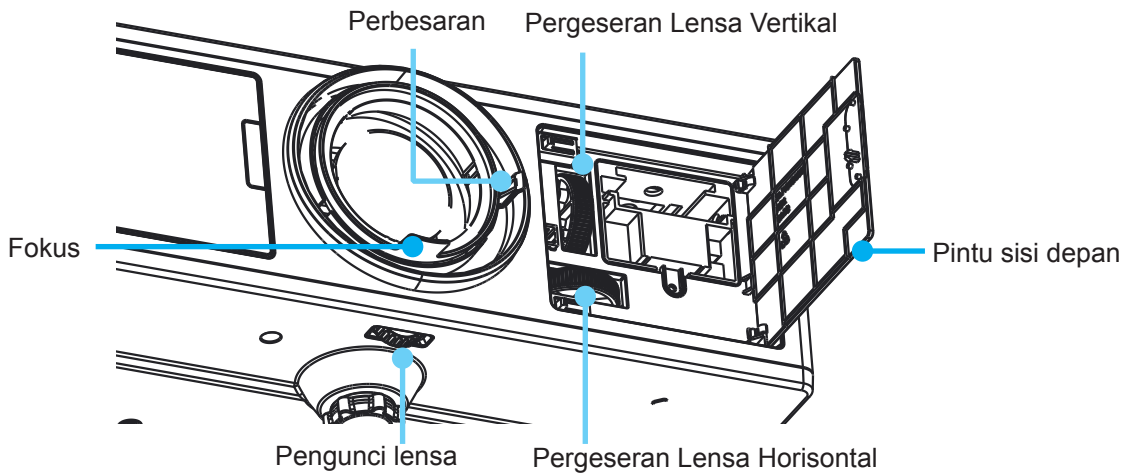

## Mengatur Ukuran Gambar Proyeksi (Diagonal)

Ukuran Gambar Proyeksi mulai 36" hingga 300" (1,09 ~ 9,09 meter).

1. Buka pintu sisi depan proyektor.
2. Buka kunci lensa sebelum menyesuaikan pergeseran lensa.
3. Putar kenop pergeseran lensa vertikal/horizontal untuk menggeser lensa.
4. Putar kunci lensa ke kanan untuk mengunci posisi lensa.  
(Kenop pergeseran lensa masih dapat diputar.)
5. Tutup pintu sisi depan proyektor.

**Catatan:** Gerakan pergeseran lensa dirancang dalam bentuk segitiga biasa, saat lensa disesuaikan ke posisi tengah horizontal, lensa dapat digeser secara vertikal ke titik tertinggi.

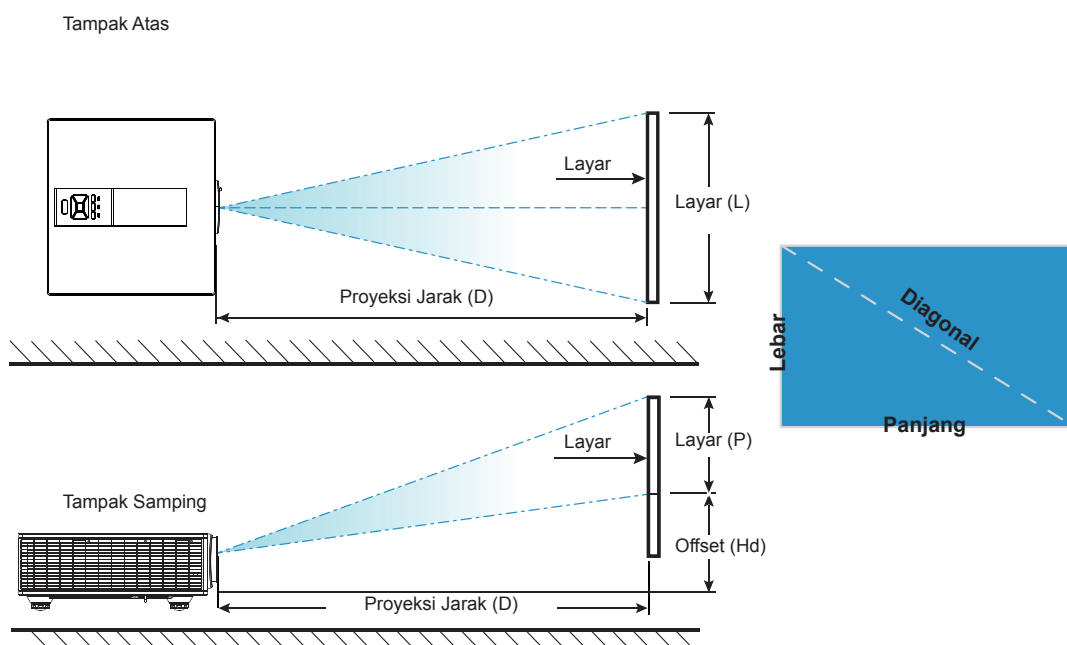

# PERSIAPAN DAN PEMASANGAN

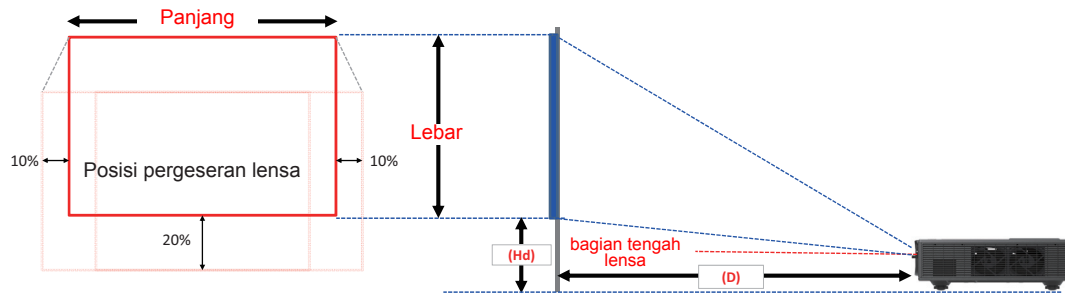









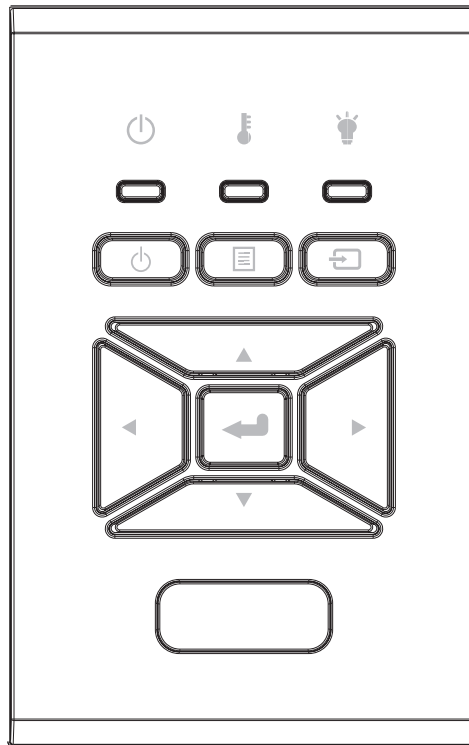



Offset gambar													
	ukuran gambar	Ukuran Layar P x L				Proyeksi Jarak (D)				Offset (Hd)			
	inci	cm		inci		cm		inci		cm		inci	
	Diagonal	Panjang	Lebar	Panjang	Lebar	Wide	Televisi	Wide	Televisi	Wide	Televisi	Wide	Televisi
<b>WUXGA 16:10</b>	36"	78,0	49,0	30,7	19,3	Tidak ada	170,0	Tidak ada	66,9	20,1	20,1	7,9	7,9
	100"	215,0	135,0	84,6	53,1	260,0	460,0	102,4	181,1	37,4	37,4	14,7	14,7
	150"	323,0	202,0	127,2	79,5	390,0	690,0	153,5	271,7	50,8	50,8	20,0	20,0
	200"	431,0	269,0	169,7	105,9	520,0	920,0	204,7	362,2	64,3	64,3	25,3	25,3
	250"	539,0	337,0	212,2	132,7	640,0	Tidak ada	252,0	Tidak ada	77,8	77,8	30,6	30,6
	300"	646,0	404,0	254,3	159,1	770,0	Tidak ada	303,1	Tidak ada	91,2	91,2	35,9	35,9

❖ Tabel ini hanya ditujukan untuk referensi bagi pengguna.

# Kontrol Pengguna

## Menggunakan Panel Kontrol



Nama	Deskripsi
DAYA 	Baca bagian "Menyalakan/mematikan Proyektor" di halaman 16 - 17.
Enter 	Mengkonfirmasi item yang dipilih.
INPUT 	Memilih metode input
MENU 	Meluncurkan menu on-screen display (OSD) [tampilan layar]. Untuk keluar dari OSD, tekan lagi "MENU".
Tombol Pilihan Empat Arah	Gunakan     untuk memilih item atau mengatur pilihan Anda.
LED LAMPU 	Lihat lampu LED untuk status sumber cahaya proyektor.
LED SUHU 	Lihat lampu LED untuk status suhu proyektor.
LED DI/SIAGA 	Lihat lampu LED untuk status sumber daya proyektor.

# Kontrol Pengguna

## Menu Tampilan Menu Layar

Proyektor memiliki menu Tampilan Menu Layar multi bahasa yang memungkinkan Anda membuat pengaturan gambar dan mengubah berbagai pengaturan.

### Cara mengoperasikan

1. Untuk membuka menu OSD, tekan "Menu" di Remote Control atau Keypad Proyektor.
2. Saat OSD muncul di layar, gunakan tombol ▲▼ untuk memilih item-item pilihan di menu utama. Setelah membuat pilihan pada halaman tertentu, tekan ► atau tombol "Enter" untuk masuk ke sub-menu.
3. Gunakan tombol ▲▼ untuk memilih item yang diinginkan dan sesuaikan pengaturan menggunakan tombol ◀▶.
4. Pilih item berikutnya yang akan diatur di sub menu dan sesuaikan seperti langkah di atas.
5. Press "Enter" to confirm.
6. Untuk keluar, tekan lagi "Menu". Menu OSD akan menutup dan proyektor akan secara otomatis menyimpan pengaturan baru.

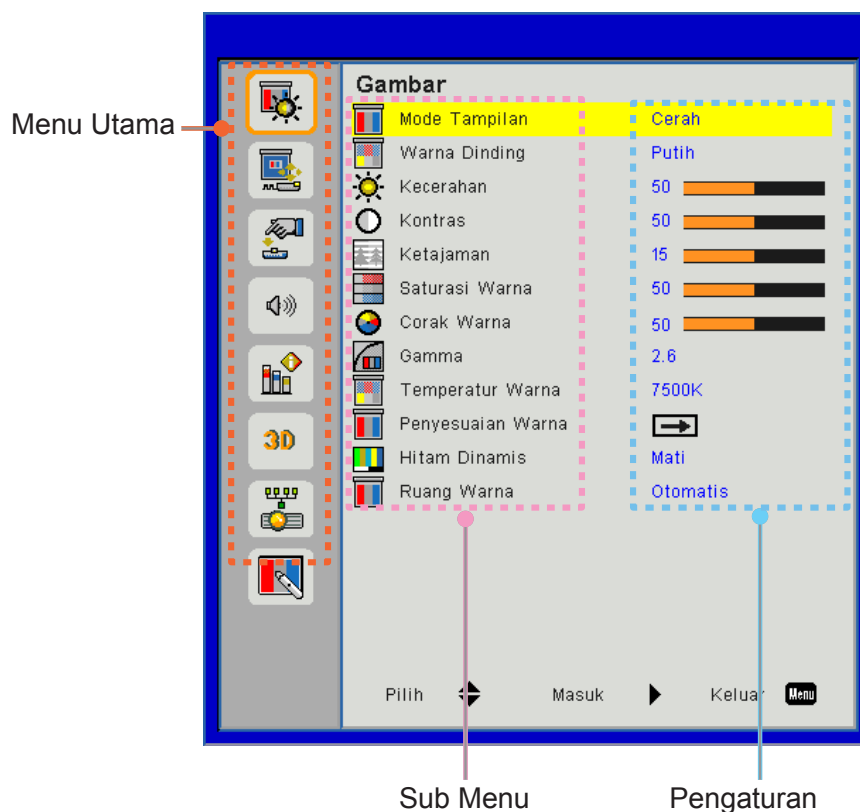

# Kontrol Pengguna

## Struktur

**Catatan:** Ingat, menu tampilan menu layar (OSD) berbeda-beda berdasarkan jenis sinyal yang dipilih dan model proyektor yang digunakan.

Menu Utama	Sub Menu	Pengaturan	
Gambar	Mode Tampilan	Bright/Presentation/Movie/sRGB/Blending/DICOM SIM./User (Ubah Mode Warna ke Mode Pengguna jika pengguna mengubah pengaturan)	
	Warna Dinding	White/Light Yellow/Light Blue/Pink/Dark Green	
	Kecerahan		
	Kontras		
	Ketajaman		
	Saturasi Warna	(Untuk sinyal komponen VGA saja)	
	Corak Warna	(Sinyal komponen VGA saja)	
	Gamma	Film/Graphics/1,8/2,0/2,2/2,6/Blackboard/DICOM SIM	
	Temperatur Warna	5500K/6500K/7500K/8500K/9500K	
	Penyesuaian Warna	Putih/Merah/ Hijau/Biru/Biru Muda/Ungi/ Kuning Hue/ Saturation /Gain	
	Hitam Dinamis	Hidup/Mati	
	Ruang Warna	Bukan Input HDMI: Auto/RGB/YUV Input HDMI: Auto/RGB(0~255)/RGB(16~235)/YUV	
Layar	Rasio Aspek	Otomatis/4:3/16:9/16:10	
	Fase		
	Jam		
	Posisi Horizontal		
	Posisi Vertikal		
	Digital Zoom		
	Proyeksi	Front/Front Ceiling/Rear/Rear Ceiling	
	Koreksi Geometrik	V. Keystone	
		H. Keystone	
		4 Sudut	Hidup/Mati
		Warna Kisi	Purple/Green
		Seting Ulang	Ya/Tidak
	Pengaturan PIP-PBP	Fungsi	PBP/PIP/Mati
		Sumber Utama	VGA/HDMI-1/HDMI-2/Dongle/HDBaseT
		Sub Sumber	VGA/HDMI-1/HDMI-2/Dongle/HDBaseT
		Lokasi	Top Left/Top Right/Bottom Left/Bottom Right
		Ukuran	Small/Medium/Large
Tukar			

# Kontrol Pengguna

Menu Utama	Sub Menu	Pengaturan	
Pengaturan	Bahasa		English/German/French/Italian/Spanish/Polish/Swedish/Dutch/Portugese/Japanese/Traditional Chinese/ Simplified Chinese/Korean/Russian/Arabic/Norsk/Turkish/Danish/Finnish/Greek/Hungarian/Czech/Romania/Thai/Farsi/Vietnam/Indonesian/Slovakian
	Lokasi Menu		Left Top, Right Top, Center, Left Bottom, Right Bottom
	VGA Out (Siaga)		Mati/Hidup
	LAN (Siaga)		Mati/Hidup
	Pola Uji		None / Grid / White
	Menghidupkan Langsung		Hidup/Mati
	Atur Ulang ke Semula		Ya/Tidak
Suara	Pengeras Suara Internal		Hidup/Mati
	Audio Out		Hidup/Mati
	Mikrofon		Hidup/Mati
	Mati		Hidup/Mati
	Suara		
	Suara Mikrofon		
	EQ		



# Kontrol Pengguna

Menu Utama	Sub Menu	Pengaturan		
Pilihan	Logo		Default/Pengguna	
	Penangkap Logo			
	Sumber Otomatis		Hidup/Mati	
	Input		VGA, HDMI-1, HDMI-2, Dongle, HDBaseT	
	Mematikan Otomatis (Mnt.)			
	Pengatur Waktu Tidur (mnt)			
	Pengaturan Ssi			Jam SSI Digunakan (Normal)
				Jam SSI Digunakan (ECO)
		SSI Mode Daya		Normal, ECO
	Ketinggian	Hidup/Mati		[Default Off]
	Pengaturan Filter Opsional	Filter Tambahan Terpasang		Ya/Tidak
		Filter Usage Hours		Read-Only
		Filter Reminder		
		Pengingat Membersihkan		Ya/Tidak
	Keamanan	Keamanan		Hidup/Mati
		Pengaturan Waktu Pengaman		Bulan/Hari/Jam
		Ganti Password		
	Pengaturan Remote	Fungsi IR		Hidup/Mati
		Kode Remote		00 ~ 99
	Kontrol HDBaseT	Auto		
		HDBaseT		
	Modul PIP-PBP			Versi
				HDMI EQ
				Seting Ulang
				USB Upgrade
	Penyembunyian Informasi	Hidup/Mati		
	Informasi			Nama Model
				SNID
				Source (Main Source / Sub Source)
				Sumber Utama Resolusi
				Sub Sumber Resolusi
				SW Version (DDP/MCU/LAN)
			Rasio Aspek	
			SSI Hours (Normal/Eco)	
			Alamat IP	
			Status Jaringan	
			Kode Remote	
			Kode Remote (Active)	

# Kontrol Pengguna

Menu Utama	Sub Menu	Pengaturan		
3D	3D		Otomatis/Hidup	
	Pembalikan 3D		Hidup/Mati	
	Format 3D			Frame Packing
				Side-by-Side (Half)
				Top and Bottom
				Frame Sequential
			Field Sequential	
1080p @ 24			96 Hz/144 Hz	
Jaringan	Status			
	Klien DHCP		Hidup/Mati	
	Alamat IP			
	Masker Subjaringan			
	Gerbang Jaringan			
	DNS			
	Simpan			
	Alamat MAC			
	Nama Grup			
	Nama Proyektor			
	Lokasi Menu			
	Kontak			

# Kontrol Pengguna

## Gambar



### Mode Tampilan

Ada berbagai prasetel pabrik yang dioptimalkan untuk berbagai jenis gambar. Gunakan tombol ◀ atau ▶ untuk memilih item.

- Pencahayaan: Untuk optimasi kecerahan.
- Presentasi: Untuk presentasi dalam rapat.
- Bioskop: Untuk memutar video.
- sRGB: Untuk bermain game.
- Blending: Untuk berbagai penerapan.
- DICOM Sim:
- Pengguna: Ingat pengaturan pengguna.

### Warna Dinding

Gunakan fungsi untuk mendapatkan gambar layar yang optimal untuk warna dinding. Anda dapat memilih antara "Putih", "Kuning Muda", "Biru Muda", "Pink", dan "Hijau Tua".

### Kecerahan

Menyesuaikan kecerahan gambar.

- Tekan tombol ◀ untuk menggelapkan gambar.
- Tekan tombol ▶ untuk mencerahkan gambar.

### Kontras

Kontras mengontrol perbedaan antara bagian paling gelap dan paling terang pada gambar. Menyesuaikan kontras hitam putih dalam gambar.

- Tekan tombol ◀ untuk mengurangi kontras.
- Tekan tombol ▶ untuk menambah kontras.

### Ketajaman

Untuk menyesuaikan ketajaman foto.

- Tekan tombol ◀ untuk mengurangi ketajaman.
- Tekan tombol ▶ untuk menambah ketajaman.

**Catatan:** Fungsi "Ketajaman", "Saturasi Warna" dan "Corak Warna" hanya didukung dalam mode Video.

# Kontrol Pengguna

## Saturasi Warna

Menyetel gambar video mulai hitam-putih hingga warna saturasi penuh.

- Tekan tombol ◀ untuk mengurangi jumlah tingkat saturasi gambar.
- Tekan tombol ▶ untuk menambah jumlah tingkat saturasi gambar.

## Corak Warna

Mengatur keseimbangan warna merah dan biru.

- Tekan tombol ◀ untuk menambah warna hijau dalam gambar.
- Tekan tombol ▶ untuk menambah warna merah dalam gambar.

## Gamma

Untuk menyesuaikan gamma untuk mendapatkan kontras gambar input yang lebih baik.

## Temperatur Warna

Digunakan untuk menyesuaikan suhu warna. Pada suhu tinggi, layar akan nampak lebih redup; pada suhu rendah; layar akan nampak lebih cerah.

## Penyesuaian Warna

Gunakan pengaturan ini untuk penyesuaian lanjutan warna Merah, Hijau, Biru, Cyan, Magenta dan Kuning dan Putih.

## Hitam Dinamis

Gunakan fungsi ini untuk menambah rasio kontras.

## Ruang Warna

Memilih jenis matriks warna yang sesuai dari AUTO, RGB, RGB (0 - 255), RGB (16 - 235) atau YUV.

**Catatan:** "RGB (0 - 255)" dan "RGB (16 - 235)" hanya mendukung sumber HDMI.

# Kontrol Pengguna

## Layar



### Rasio Aspek

- Otomatis: Menjaga rasio tinggi-lebar gambar yang asli dan memaksimalkan gambar agar pas dengan piksel vertikal dan horisontal.
- 4:3: Gambar akan disesuaikan agar pas dengan layar dan ditampilkan menggunakan rasio 4:3.
- 16:9: Gambar akan disesuaikan agar pas dengan lebar layar dan tinggi gambar akan disesuaikan untuk ditampilkan menggunakan rasio 16:9.
- 16:10: Gambar akan disesuaikan agar pas dengan lebar layar dan tinggi gambar akan disesuaikan untuk ditampilkan menggunakan rasio 16:10.

### Fase

Menyinkronkan timing sinyal timing layar dengan kartu grafis. Jika gambar nampak tidak stabil atau berkedip-kedip, gunakan fungsi ini untuk memperbaikinya.

**Catatan:** *Penyesuaian Fase, Jam, Posisi H., Posisi V. hanya mendukung gambar dari VGA.*

### Jam

Menyesuaikan agar memperoleh gambar optimal jika gambar berkedip vertikal.

### Posisi Horisontal

- Tekan tombol ◀ untuk menggeser gambar ke kiri.
- Tekan tombol ▶ untuk menggeser gambar ke kanan.

### Posisi Vertikal

- Tekan tombol ◀ untuk menggeser gambar ke bawah.
- Tekan tombol ▶ untuk menggeser gambar ke atas.

### Digital Zoom

- Tekan tombol ◀ untuk memperkecil ukuran gambar.
- Tekan tombol ▶ untuk memperkecil ukuran gambar.

# Kontrol Pengguna

## Proyeksi

- Depan: Gambar diproyeksikan lurus pada layar.
- Langit-Langit Depan: Ini adalah pilihan default. Apabila dipilih, gambar akan ditampilkan secara terbalik atasbawah.
- Belakang: Apabila dipilih, gambar akan ditampilkan secara berlawanan kiri-kanan.
- Langit-Langit Belakang: Apabila dipilih, gambar akan ditampilkan secara berlawanan kiri-kanan secara terbalik dalam posisi atas-bawah.

## Koreksi Geometrik

- H Keystone  
Tekan tombol ◀ atau ▶ untuk menyesuaikan distorsi gambar horizontal. Jika gambar nampak trapesium, opsi ini dapat membantu untuk membuat gambar menjadi persegi.
- Sudut Vertikal  
Tekan tombol ◀ atau ▶ untuk mengatur distorsi gambar secara vertikal. Jika gambar nampak trapesium, opsi ini dapat membantu untuk membuat gambar menjadi persegi.
- 4 Sudut  
Menyesuaikan 4 sudut gambar piksel per piksel untuk membuat gambar tampak persegi.
- Warna Kisi  
Mengatur fungsi koreksi 4 sudut warna kisi.
- Reset  
Tetapkan Sudut Pandang H/V, parameter 4 pojok ke nilai default.

## Pengaturan PIP-PBP

- Fungsi: Mengaktifkan/menonaktifkan fungsi PIP/PBP.
- Sumber Utama: Mengatur PIP/PBP sumber utama.
- Sub Sumber: Mengatur PIP/PBP sub sumber.
- Lokasi: Mengatur lokasi PIP sub sumber.
- Ukuran: To set PIP sub source size.
- Tukar: Menukar PIP/PBP sub/sumber utama.

Beberapa kombinasi sumber/sinyal mungkin tidak kompatibel dengan fungsi PIP/PBP. Lihat tabel di bawah ini:

Matrix	HDMI-1	HDMI-2	Dongle	HDBaseT	VGA
HDMI-1	-	V	V	-	V
HDMI-2	V	-	-	V	V
Dongle	V	-	-	V	V
HDBaseT	-	V	V	-	V
VGA	V	V	V	V	-

1. Garis menyala dapat muncul jika bandwidth kedua input terlalu tinggi, cobalah untuk mengurangi resolusi.
2. Frame pecah dapat terjadi akibat perbedaan frame rate antara gambar Utama dan Sub, cobalah untuk menyamakan frame rate untuk masing-masing input.

# Kontrol Pengguna

## Pengaturan



### Bahasa

Pilih menu multilingual OSD. Tekan tombol ◀ atau ▶ dalam sub-menu kemudian gunakan tombol ▲ atau ▼ untuk memilih bahasa. Tekan ▶ pada remote control untuk memilih.



### Lokasi Menu

Pilih lokasi menu di layar tampilan.

### VGA Out (Siaga)

Pilih “Aktif” untuk mengaktifkan koneksi VGA OUT.

### LAN (Siaga)

Pilih “Aktif” untuk mengaktifkan koneksi LAN. Pilih “Mati” untuk mematikan koneksi LAN.

### Pola Uji

Menampilkan tes corak.

### Menghidupkan Langsung

Pilih “Aktif” untuk mengaktifkan mode Menghidupkan Langsung. Proyektor akan secara otomatis hidup apabila terdapat sumber AC, tanpa menekan tombol ⏻ di panel kontrol proyektor atau remote control.

### Atur Ulang ke Semula

Pilih “Ya” untuk mengembalikan parameter tampilan di semua menu ke pengaturan awal pabrik.

# Kontrol Pengguna

## Suara



### Pengeras Suara Internal

- Pilih “Aktif” untuk mengaktifkan speaker.
- Pilih “Mati” untuk mematikan speaker.

### Audio Out

- Pilih “Aktif” untuk mengaktifkan fungsi line out.
- Pilih “Mati” untuk mematikan fungsi line out.

### Mikrofon

- Pilih “Aktif” untuk mengaktifkan mikrofon.
- Pilih “Mati” untuk mematikan mikrofon.

### Mati

- Pilih “Aktif” untuk menghidupkan bisu.
- Pilih “Mati” untuk mematikan bisu.

### Suara

- Tekan tombol ◀ untuk mengurangi volume.
- Tekan tombol ▶ untuk menambah volume.

### Suara Mikrofon

- Tekan tombol ◀ untuk mengurangi volume mikrofon.
- Tekan tombol ▶ untuk menambah volume mikrofon.

### EQ

Mengatur nilai EQ audio.



# Kontrol Pengguna

## Pilihan

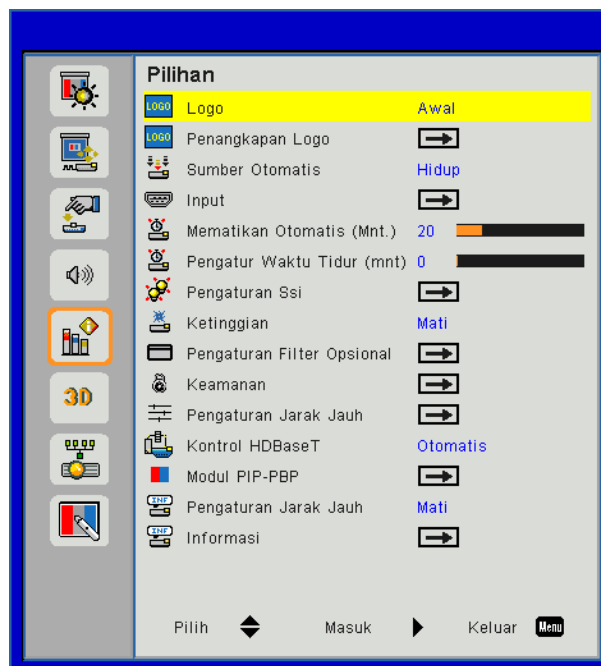

### Logo

Gunakan fungsi ini untuk mengatur layar startup yang diinginkan. Perubahan akan diterapkan ketika proyektor dihidupkan kembali lain waktu.

- Awal: Layar awal asli.
- Pengguna: Menggunakan gambar dari fungsi “Penangkap Logo” function.

### Penangkap Logo

Tekan tombol ► untuk memotret gambar yang akan ditampilkan di layar.

### **Catatan:**

*Untuk memotret logo, pastikan bahwa gambar di layar tidak melampaui resolusi asli proyektor. “Memotret Logo” tidak tersedia saat 3D aktif. Sebelum mengaktifkan fungsi ini, disarankan untuk mengatur “Rasio Aspek” ke “Otomatis”.*

### Sumber Otomatis

- Hidup: Proyektor akan mencari sinyal lainnya apabila sinyal masukan saat ini hilang.
- Mati: Proyektor hanya akan mencari sambungan masukan saat ini.

### Input

Tekan tombol ► untuk mengaktifkan/mematikan sumber input. Proyektor tidak akan mencari input yang tidak dipilih.

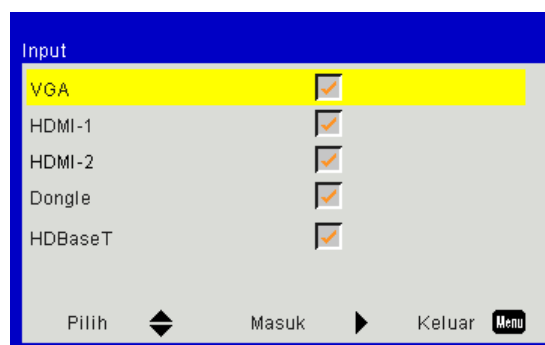

# Kontrol Pengguna

## **Mematikan Otomatis (Mnt.)**

Menetapkan interval waktu hitung mundur. Waktu hitung mundur akan dimulai, apabila tidak ada sinyal yang dikirim ke proyektor. Proyektor akan mati secara otomatis setelah hitung mundur selesai (dalam menit).

## **Pengatur Waktu Tidur (mnt)**

Menetapkan timer hitung mundur. Timer hitung mundur akan dimulai ketika tidak ada dengan atau tanpa adanya sinyal yang dikirim ke proyektor. Proyektor akan mati secara otomatis setelah hitung mundur selesai (dalam menit).

## **Pengaturan Ssi**

- SSI Hours Used (Normal)  
Menampilkan waktu proyeksi dari mode normal.
- SSI Hours Used (ECO)  
Menampilkan waktu proyeksi dari mode ECO.
- SSI Power Mode [Mode Daya]  
Normal: Mode Normal.  
HEMAT: Gunakan fungsi ini untuk meredupkan SSI proyektor yang aman akan menghemat konsumsi daya dan memperpanjang usia pakai SSI.

## **Ketinggian**

- Hidup: Kipas internal berputar pada kecepatan tinggi. Pilih opsi ini saat menggunakan proyektor pada ketinggian 762 meter atau lebih.
- Mati: Kipas internal berputar secara otomatis pada kecepatan yang beragam tergantung suhu internal proyektor.

## **Pengaturan Filter Opsional**

- Filter Tambahan Terpasang: Filter dipasang atau tidak.
- Filter Usage Hours: Jam penggunaan filter.
- Peningkat Filter (Jam): Atur waktu pengingat filter.
- Peningkat Membersihkan: Pilih “Ya” untuk mereset penghitung jam filter debu setelah mengganti atau membersihkan filter debu.

## **Keamanan**

- Keamanan: Pilih “Hidup” untuk menggunakan verifikasi keamanan saat menghidupkan proyektor. Pilih “Mati” untuk dapat menghidupkan proyektor tanpa verifikasi password.
- Pengaturan Waktu Pengaman  
Gunakan fungsi ini untuk menetapkan durasi penggunaan proyektor (Bulan/Hari/Jam). Setelah waktu terlampaui, Anda akan diminta memasukkan lagi password.
- Ganti Password  
Pertama kali:
  1. Tekan “←” untuk menetapkan password.
  2. Panjang password harus 6 digit.
  3. Gunakan tombol angka di remote untuk memasukkan password baru kemudian tekan tombol “←” untuk mengkonfirmasi password.Ganti Password:
  1. Tekan “←” untuk memasukkan password lawas.
  2. Gunakan tombol angka untuk memasukkan password lawas kemudian tekan tombol “←” untuk mengkonfirmasi.
  3. Masukkan password baru (panjangnya 6 digit) menggunakan tombol angka di remote, kemudian tekan “←” untuk mengkonfirmasi.
  4. Masukkan lagi password baru dan tekan “←” untuk mengkonfirmasi.
- Apabila 3 kali salah memasukkan password, proyektor akan mati secara otomatis.
- Jika Anda lupa dengan sandi Anda, hubungi penjual untuk bantuan.

# Kontrol Pengguna

## **Catatan:**

*Sandi default adalah "000000" (penggunaan pertama kali).*

*Selalu simpan sandi Anda di file. Jika sandi hilang atau Anda lupa, hubungi pusat servis resmi setempat.*

## **Pengaturan Remote**

- Fungsi IR: Jika fungsi ini di atur ke "Off", proyektor tidak dapat dioperasikan dengan remote control.
- Kode Remote: 00 ~ 99, kode default (kode umum): 00

## **Kontrol HDBaseT**

Proyektor akan mendeteksi sinyal secara otomatis dari pemancar HDBaseT yang disertakan. Pilih "HDBaseT" untuk mengaktifkan mode Direct Power (Hidupkan Daya Langsung).

## **Modul PIP-PBP**

- Versi: menampilkan versi perangkat lunak modul PIP-PBP.
- Seting Ulang: Mereset modul PIP-PBP.
- USB Upgrade: Mengupgrade perangkat lunak modul PIP-PBP.
- EQ HDMI: Tetapkan nilai EQ pada port HDMI modul PIP-PBP.

## **Penyembunyian Informasi**

- Hidup: Pilih "Hidup" untuk menyembunyikan pesan info.
- Mati: Pilih "Mati" untuk menampilkan pesan "Info".

## **Informasi**

Menampilkan informasi proyektor yang berisi nama model, SNID, sumber, resolusi, versi perangkat lunak, rasio aspek, jam SSI, alamat IP dan Status Jaringan pada layar.

# Kontrol Pengguna

## 3D

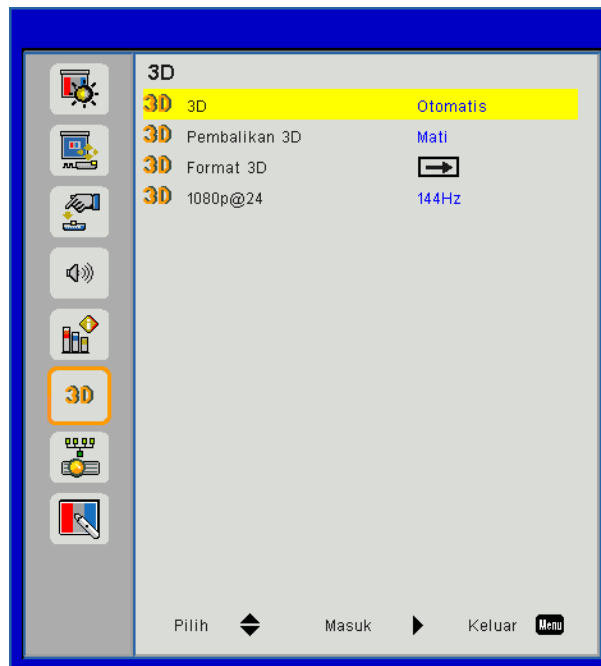

### 3D

Otomatis: Ketika sinyal identifikasi HDMI 1.4a 3D timing terdeteksi, gambar 3D akan dipilih secara otomatis.

- Pilih "Aktif" untuk mengaktifkan fungsi 3D.
- Pilih "Auto" untuk mendeteksi sinyal 3D secara otomatis.

### Pembalikan 3D

Jika Anda melihat gambar yang tidak selaras atau bertumpuk saat menggunakan kacamata 3D DLP, Anda dapat menggunakan "Invert" untuk mendapatkan urutan gambar kiri/kanan terbaik guna memperoleh gambar yang benar.

### Format 3D

Gunakan fitur ini untuk memilih format 3D. Opsinya yaitu: "Frame Packing", "Side-by-Side (Half)", "Top and Bottom", "Frame Sequential".

### 1080p@24

Gunakan fitur ini untuk memilih kecepatan refresh 96 atau 144 Hz untuk penggunaan kacamata 3D dalam bingkai the 1080p@24.

# Kontrol Pengguna

## LAN



### **Status**

Menampilkan status sambungan jaringan.

### **Klien DHCP**

Ubah pengaturan DHCP.

- Hidup: Pilih “Aktif” agar proyektor bisa memperoleh alamat IP secara otomatis dari jaringan Anda.
- Mati: Pilih “Mati” untuk menentukan konfigurasi IP, Subnet Mask, Gateway, dan DNS secara manual.

### **Alamat IP**

Menampilkan alamat IP.

### **Masker Subjaringan**

Tampilkan nomor subnet mask.

### **Gerbang Jaringan**

Menampilkan pintu gerbang awal dari jaringan yang disambungkan ke proyektor.

### **DNS**

Menampilkan nomor DNS.

### **Alamat MAC**

Menampilkan MAC Address.

### **Nama Grup**

Menampilkan nama grup.

### **Nama Proyektor**

Menampilkan nama proyektor.

### **Lokasi Menu**

Menampilkan lokasi proyektor.

### **Kontak**

Menampilkan informasi kontak.

# Lampiran

## Masalah Proyektor

### ? Proyektor berhenti merespons semua kontrol

- ▶ Jika memungkinkan, matikan proyektor, cabut kabel daya dan tunggu setidaknya 60 detik sebelum menyambungkan daya kembali.
- ▶ Periksa apakah "Kunci Tombol" tidak diaktifkan dengan mencoba mengontrol proyektor dengan remote control.

### ? Jika remote control tidak berfungsi.

- ▶ Periksa apakah sudut pengoperasian remote control adalah  $\pm 30^\circ$  baik secara horizontal dan vertikal pada salah satu penerima IR proyektor.
- ▶ Pastikan tidak ada halangan antara remote control dan proyektor. Berada dalam 12 m ( $\pm 0^\circ$ ) dari proyektor.
- ▶ Pastikan semua baterai terpasang dengan benar.
- ▶ Ganti baterai jika dayanya habis.
- ▶ Pastikan Anda telah mengatur remote Anda ke pengaturan kode IR yang benar.

### ? Ketika membuat koneksi langsung dari komputer ke proyektor

- ▶ Jika Anda mengalami masalah sambungan jaringan dari komputer ke proyektor, lihat pengaturan komputer di bawah ini atau hubungi administrator web.

Langkah 1: Temukan Alamat IP (192.168.0.100) dari fungsi LAN proyektor.



Langkah 2: Pilih "Apply" dan tekan tombol "Enter". Setelah pengaturan disimpan, keluar dari OSD dengan menekan tombol "Menu".

Langkah 3: Untuk membuka Sambungan Jaringan, klik **Start**, klik **Control Panel**, klik **Network and Internet Connections**, kemudian klik **Network Connections**. Klik sambungan yang ingin dikonfigurasi, kemudian di **Network Tasks** , klik **Change settings of this connection**.

Langkah 4: Di tab **General**, di **This connection uses the following items**, klik Internet Protocol (TCP/IP), kemudian klik **Properties**.

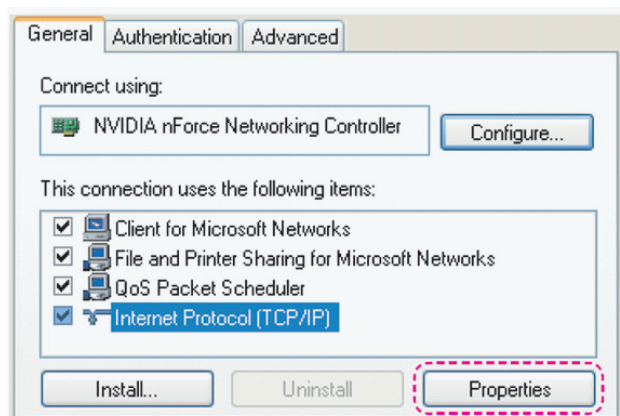

# Lampiran

Langkah 5: Klik **Use the following IP address**, kemudian ketik seperti berikut ini:

- 1) IP address: 192.168.0.101
- 2) Subnet mask: 255.255.255.0
- 3) Default gateway: 192.168.0.254

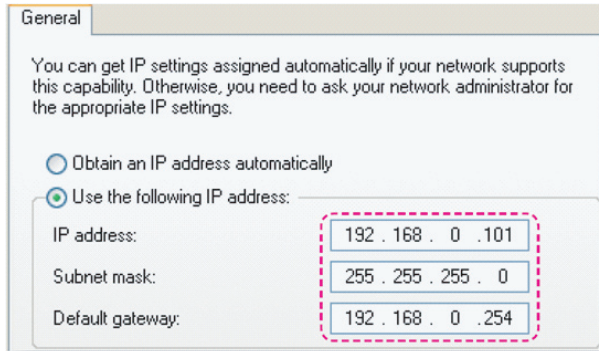

Langkah 6: Untuk membuka Opsi Internet, klik browser web IE, klik Internet Options, klik tab **Connections** kemudian klik **“LAN Settings...”**.

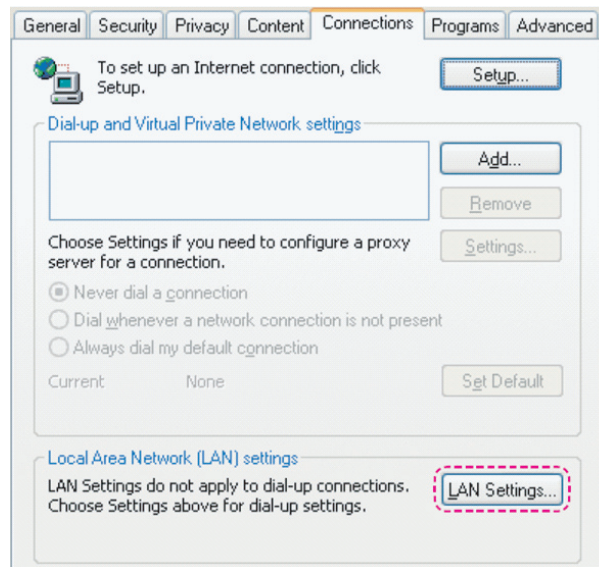

Langkah 7: Semua item di jendela **Local Area Network (LAN) Setting (Pengaturan LAN)** harus dihapus centang. Lalu klik tombol "OK" dua kali.

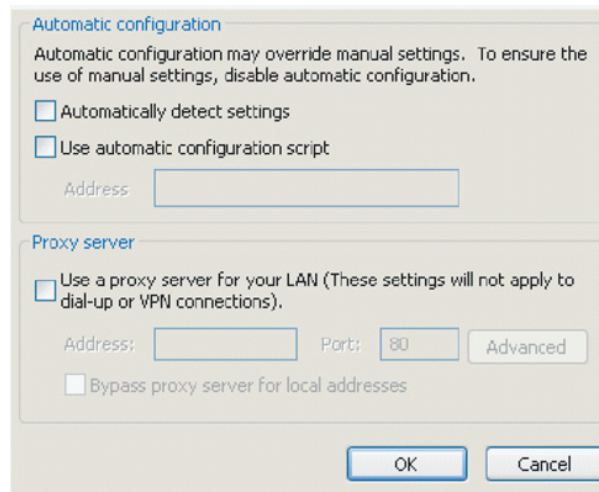

Langkah 8: Buka IE kemudian ketikkan alamat IP 192.168.0.100 di URL dan tekan tombol "Enter".

# Lampiran

## Cara menggunakan browser web untuk mengontrol proyektor

1. Hidupkan DHCP untuk memungkinkan satu server DHCP secara otomatis menetapkan IP, atau secara manual masukkan informasi jaringan yang diperlukan.

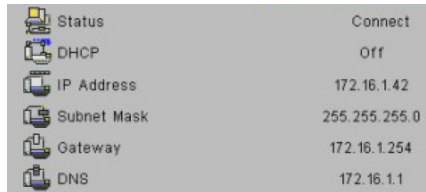

2. Kemudian pilih Terapkan dan tekan tombol **OK** untuk menyelesaikan proses konfigurasi.
3. Buka browser web kemudian ketikkan Alamat IP pada layar OSD LAN kemudian halaman web akan ditampilkan seperti berikut ini:



**Catatan:** Apabila menggunakan alamat IP proyektor, Anda tidak akan dapat menautkan ke server layanan Anda.

4. Berdasarkan halaman web jaringan untuk string input di tab [tools], batasan Panjang Input ditetapkan dalam daftar berikut ini (disertai "spasi" dan tanda baca lainnya):

Kategori	Item	Panjang Input (karakter)
Crestron Control	Alamat IP	15
	ID IP	2
	Port	5
Proyektor	Nama Proyektor	10
	Lokasi	9
	Ditetapkan Ke	9
Konfigurasi Jaringan	DHCP (Aktif)	(N/A)
	Alamat IP	15
	Subnet Mask	15
	Pintu Gerbang Awal	15
	Server DNS	15
Password Pengguna	Aktif	(N/A)
	Password Baru	15
	Konfirmasi	15
Password Admin	Aktif	(N/A)
	Password Baru	15
	Konfirmasi	15

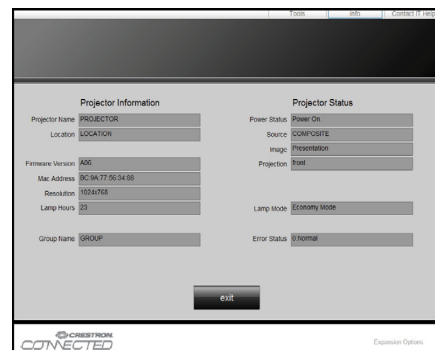



# Lampiran

## Alat Kontrol Crestron RoomView

Crestron RoomView™ menyediakan stasiun pemantauan pusat untuk 250+ sistem kontrol di satu jaringan Ethernet (bisa lebih banyak, jumlahnya tergantung pada kombinasi ID IP dan alamat IP). Crestron RoomView memantau setiap proyektor, termasuk status online proyektor, daya sistem, umur lampu, pengaturan jaringan dan kesalahan hardware, serta atribut kustom lainnya yang ditetapkan oleh Administrator.

Administrator dapat menambah, menghapus, atau mengedit informasi ruangan, informasi kontak dan peristiwa, yang secara otomatis dicatat oleh software untuk semua pengguna. (UI Pengoperasian ditunjukkan pada gambar berikut ini)

**Catatan:** Dukungan fungsi Crestron RoomView tergantung pada model.

### 1. Layar Utama

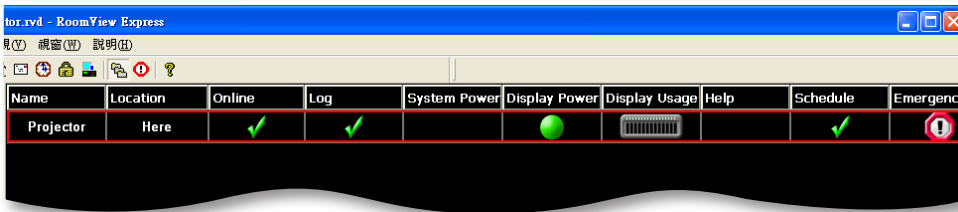

### 2. Edit Room

Pada halaman “Edit Room”, masukkan alamat IP (atau nama hosting) seperti yang ditunjukkan menu pada layar proyektor (OSD), dan “02” untuk IPID, “41794” untuk reserved Crestron control port (port kontrol Crestron cadangan).

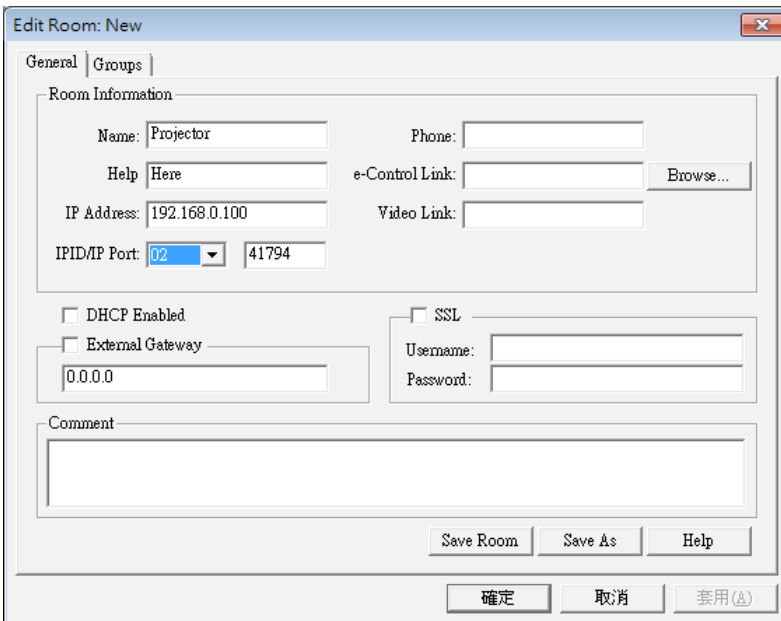

Mengenai pengaturan dan ™ metode perintah Crestron Roomview, akses situs web di bawah untuk mendapatkan ™ Panduan Bagi Pengguna RoomView dan informasi selengkapnya:  
<http://www.crestron.com>

# Lampiran

## 3. Edit Attribute

**Edit Attribute: New**

General | Alert | Groups | Rooms | Contacts

Attribute Properties

Signal Name:  Graphic:

Device:

Signal Type:

Join Number:  Default Max. Value:

Options

Apply attribute to all rooms  Display on main view

Apply attribute to all contacts  Show on context menu

Record attribute changes to log

## 4. Edit Event

**Edit Event: Display Off**

General | Rooms

Event Properties

Name:   Enable this event

Type:   Repeat event

Join:

Schedule

Start Date:   Weekdays  Weekends

End Date:   Monday  Saturday

Time:   Tuesday  Sunday

Wednesday

Thursday

Friday

**Untuk informasi selengkapnya, kunjungi**  
**<http://www.crestron.com> & [www.crestron.com/getroomview](http://www.crestron.com/getroomview).**

**Dukungan jaringan Crestron (Room View), AMX (Pencarian Perangkat), kontrol PJLink dan RS232.**

# Lampiran

## Memasang dan Membersihkan Filter Debu Opsional

Kami menganjurkan Anda membersihkan filter debu setiap 500 jam pengoperasian, atau lebih sering jika menggunakan proyektor di lingkungan berdebu.

Jika pesan peringatan muncul pada layar, lakukan tindakan berikut untuk membersihkan filter udara:

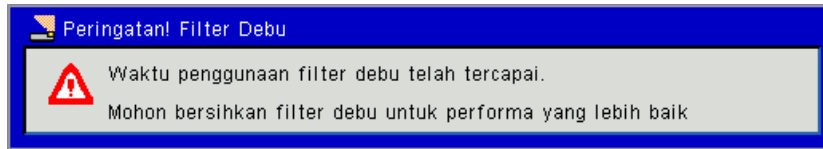

### Catatan:

*Di lingkungan yang berdebu, filter debu opsional harus digunakan.*

*Jika filter debu dipasang, pemeliharaan yang baik akan mencegah terlalu panas dan malfungsi proyektor.*

*Filter debu adalah pemasangan opsional.*

*Antarmuka spesifik dipilih dalam hal spesifikasi jenis.*

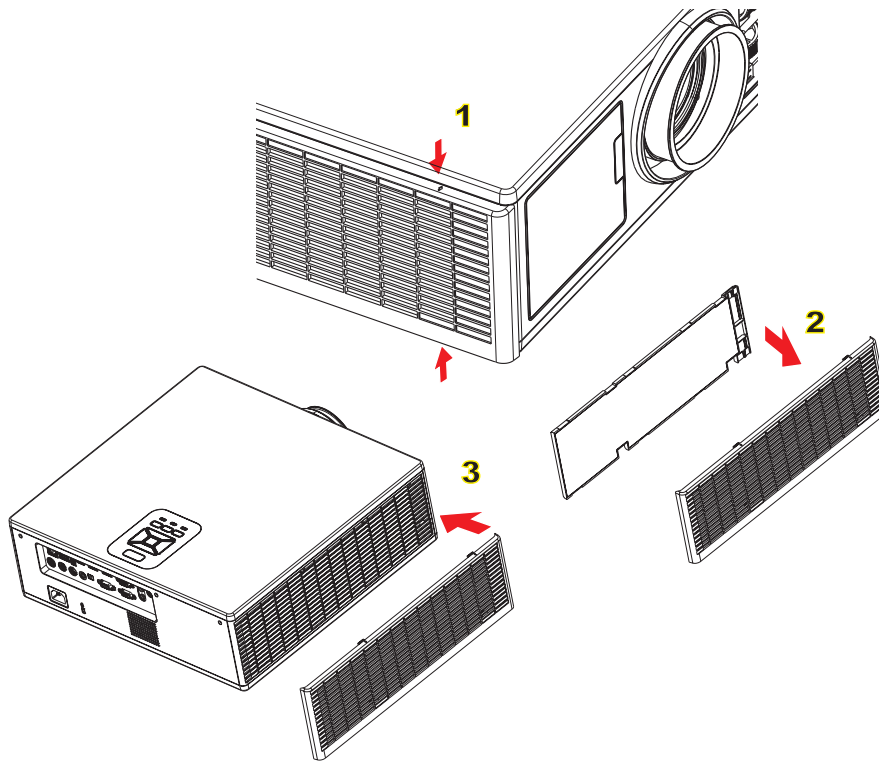

### Prosedur Membersihkan Filter Udara:

1. Matikan daya proyektor dengan menekan tombol "⏻".
2. Cabut kabel daya.
3. Tarik keluar filter debu, sesuai ilustrasi. ①

4. Lepaskan filter debu secara perlahan. Lalu bersihkan atau ganti filter. ②

**Untuk memasang filter, lakukan langkah-langkah sebelumnya dengan urutan terbalik.**

5. Hidupkan proyektor lalu reset penghitung penggunaan filter setelah filter debu dipasang kembali.

# Lampiran

## Mode Kompatibilitas

A. VGA Analog					
(1) Sinyal PC					
Mode	Resolusi	V. Frekuensi [Hz]	Frek. Horizontal [KHz]	CLK Piksel [MHz]	Deskripsi EDID
VGA	640 x 480	60	31,5	25,2	Timing yang Ditetapkan 1
	640 x 480	67	35,0	26,8	Timing yang Ditetapkan 1
	640 x 480	72	37,9	31,5	Timing yang Ditetapkan 1
	640 x 480	75	37,5	31,5	Timing yang Ditetapkan 1
	640 x 480	85	43,3	36,0	
IBM	720 x 400	70	31,5	28,3	Timing yang Ditetapkan 1
SVGA	800 x 600	56	35,1	36,0	Timing yang Ditetapkan 1
	800 x 600	60	37,9	40,0	Timing yang Ditetapkan 1
	800 x 600	72	48,1	50,0	Timing yang Ditetapkan 2
	800 x 600	75	46,9	49,5	Timing yang Ditetapkan 2
	800 x 600	85	53,7	56,3	
Apple, Mac II	832 x 624	75	49,1	57,3	Timing yang Ditetapkan 2
XGA	1024 x 768	60	48,4	65,0	WXGA: Timing yang Ditetapkan 2 XGA: Timing yang Ditetapkan 2 dan Timing Terperinci (Asli)/Blok Deskriptor 1
	1024 x 768	70	56,5	75,0	Timing yang Ditetapkan 2
	1024 x 768	75	60,0	78,8	Timing yang Ditetapkan 2
	1024 x 768	85	68,7	94,5	
	1024 x 768	120	99,0	137,8	Identifikasi Timing Standar
Apple, Mac II	1152 x 870	75	68,7	100,0	Timing Cadangan Produsen
SXGA	1280 x 1024	60	64,0	108,0	
	1280 x 1024	72	77,0	133,0	
	1280 x 1024	75	80,0	135,0	Timing yang Ditetapkan 2
QuadVGA	1280 x 960	60	60,0	101,3	Identifikasi Timing Standar
	1280 x 960	75	75,2	130,0	
SXGA+	1400 x 1050	60	65,3	121,8	
UXGA	1600 x 1200	60	75,0	161,0	Identifikasi Timing Standar
Full HD	1920 x 1080	60	67,5	148,5	
WUXGA	1920 x 1200	60	74	154	qqPengurangan Kekosongan
(2) Timing lebar diperpanjang					
WXGA	1280 x 720	60	44,8	74,2	Identifikasi Timing Standar
	1280 x 800	60	49,6	83,5	WXGA: Timing Terperinci (Asli)/Blok Deskriptor 1 XGA: Identifikasi Timing Standar
	1366 x 768	60	47,7	84,8	
	1440 x 900	60	59,9	106,5	Identifikasi Timing Standar
WSXGA+	1680 x 1050	60	65,3	146,3	WXGA: Identifikasi Timing Standar XGA: N/A
	1920 x 720	60	44,35	92,25	
(3) Sinyal komponen					
480i	720 x 480 (1440 x 480)	59,94 (29,97)	15,7	13,5	

# Lampiran

576i	720 x 576 (1440 x 576)	50 (25)	15,6	13,5	
480p	720 x 480	59,94	31,5	27,0	
576p	720 x 576	50	31,3	27,0	
720p	1280 x 720	60	45,0	74,25	
720p	1280 x 720	50	37,5	74,25	
1080i	1920 x 1080	60 (30)	33,8	74,25	
1080i	1920 x 1080	50 (25)	28,1	74,25	
1080p	1920 x 1080	23,98/24	27,0	74,25	
1080p	1920 x 1080	60	67,5	148,5	
1080p	1920 x 1080	50	56,3	148,5	
<b>B. HDMI Digital</b>					
<b>(1) Sinyal PC</b>					
Mode	Resolusi	V. Frekuensi [Hz]	Frek. Horizontal [KHz]	CLK Piksel [MHz]	Deskripsi EDID
VGA	640 x 480	60	31,5	25,2	Timing yang Ditetapkan 1
	640 x 480	67	35,0	26,8	Timing yang Ditetapkan 1
	640 x 480	72	37,9	31,5	Timing yang Ditetapkan 1
	640 x 480	75	37,5	31,5	Timing yang Ditetapkan 1
	640 x 480	85	43,3	36,0	
IBM	720 x 400	70	31,5	28,3	Timing yang Ditetapkan 1
SVGA	800 x 600	56	35,1	36,0	Timing yang Ditetapkan 1
	800 x 600	60	37,9	40,0	Timing yang Ditetapkan 1
	800 x 600	72	48,1	50,0	Timing yang Ditetapkan 2
	800 x 600	75	46,9	49,5	Timing yang Ditetapkan 2
	800 x 600	85	53,7	56,3	
Apple, Mac II	832 x 624	75	49,1	57,3	Timing yang Ditetapkan 2
XGA	1024 x 768	60	48,4	65,0	WXGA: Timing yang Ditetapkan 2 XGA: Timing yang Ditetapkan 2 dan Timing Terperinci (Asli)/Blok Deskriptor 1
	1024 x 768	70	56,5	75,0	Timing yang Ditetapkan 2
	1024 x 768	75	60,0	78,8	Timing yang Ditetapkan 2
	1024 x 768	85	68,7	94,5	
	1024 x 768	120	99,0	137,8	Identifikasi Timing Standar
Apple, Mac II	1152 x 870	75	68,7	100,0	Timing Cadangan Produsen
SXGA	1280 x 1024	60	64,0	108,0	
	1280 x 1024	72	77,0	133,0	
	1280 x 1024	75	80,0	135,0	Timing yang Ditetapkan 2
QuadVGA	1280 x 960	60	60,0	101,3	Identifikasi Timing Standar
	1280 x 960	75	75,2	130,0	
SXGA+	1400 x 1050	60	65,3	121,8	
UXGA	1600 x 1200	60	75,0	161,0	Identifikasi Timing Standar
Full HD	1920 x 1080	60	67,5	148,5	
WUXGA	1920 x 1200	60	74	154	qqPengurangan Kekosongan
<b>(2) Timing lebar diperpanjang</b>					

# Lampiran

WXGA	1280 x 720	60	44,8	74,2	Identifikasi Timing Standar
	1280 x 800	60	49,6	83,5	WXGA: Timing Terperinci (Asli)/Blok Deskriptor 1 XGA: Identifikasi Timing Standar
	1366 x 768	60	47,7	84,8	
	1440 x 900	60	59,9	106,5	Identifikasi Timing Standar
WSXGA+	1680 x 1050	60	65,3	146,3	WXGA: Identifikasi Timing Standar XGA: N/A
	1920 x 720	60	44,35	92,25	
<b>(3) HDMI - Sinyal video</b>					
640 x 480p	640 x 480	59,94/60	31,5	25,2	Deskriptor Video Pendek dari Timing EDID CEA
480i	720 x 480 (1440 x 480)	59,94 (29,97)	15,7	13,5	Deskriptor Video Pendek dari Timing EDID CEA
576i	720 x 576 (1440 x 576)	50 (25)	15,6	13,5	Deskriptor Video Pendek dari Timing EDID CEA
480p	720 x 480	59,94	31,5	27,0	Deskriptor Video Pendek dari Timing EDID CEA
576p	720 x 576	50	31,3	27,0	Deskriptor Video Pendek dari Timing EDID CEA
720p	1280 x 720	60	45,0	74,25	Deskriptor Video Pendek (Asli) dari Timing EDID CEA
720p	1280 x 720	50	37,5	74,25	Deskriptor Video Pendek (Asli) dari Timing EDID CEA
1080i	1920 x 1080	60 (30)	33,8	74,25	Deskriptor Video Pendek dari Timing EDID CEA
1080i	1920 x 1080	50 (25)	28,1	74,25	Deskriptor Video Pendek dari Timing EDID CEA
1080p	1920 x 1080	23,98/24	27,0	74,25	Deskriptor Video Pendek dari Timing EDID CEA
1080p	1920 x 1080	60	67,5	148,5	Deskriptor Video Pendek dari Timing EDID CEA
1080p	1920 x 1080	50	56,3	148,5	Deskriptor Video Pendek dari Timing EDID CEA
<b>(4) Timing 3D wajib HDMI 1.4a - Sinyal video</b>					
Frame Packing	720p	50	75	148,5	Deskriptor Video Pendek dari Timing EDID CEA
	720p	59,94/60	90	148,5	Deskriptor Video Pendek dari Timing EDID CEA
	1080p	23,98/24	54	148,5	Deskriptor Video Pendek dari Timing EDID CEA
Top-and-Bottom	720p	50	37,5	74,25	Deskriptor Video Pendek dari Timing EDID CEA
	720p	59,94/60	45,0	74,25	Deskriptor Video Pendek dari Timing EDID CEA
	1080p	23,98/24	27,0	74,25	Deskriptor Video Pendek dari Timing EDID CEA
<b>(5) Rentang frekuensi sinyal input</b> Analog: fh = 15 kHz ~ 100 kHz, fv = 24 Hz ~ 120 Hz, Kecepatan piksel maks.: 162,5 MHz Digital (HDMI): fh = 15 kHz ~ 100 kHz, fv = 24 Hz ~ 120 Hz, Kecepatan piksel maks.: 200 MHz					

# Lampiran

## Pemasangan di Langit-Langit

1. Untuk mencegah kerusakan proyektor, gunakan dudukan langit-langit Optoma.
2. Apabila Anda ingin menggunakan kit dudukan langit-langit dari pihak ketiga, pastikan sekrup yang digunakan untuk memasang dudukan proyektor memenuhi spesifikasi berikut ini:
  - Tipe sekrup: M4\*4
  - Panjang sekrup minimal: 14 mm

**Catatan:** *Ingat, kerusakan karena kesalahan pemasangan tidak dikover garansi.*

### Peringatan:

1. Apabila Anda membeli dudukan langit-langit dari perusahaan lain, pastikan untuk menggunakan ukuran sekrup yang benar. Ukuran sekrup berbedabeda tergantung pada ketebalan pelat dudukan.
2. Pastikan untuk memberikan jarak minimal 10 cm antara langit-langit dan bagian bawah proyektor.
3. Hindari memasang proyektor di dekat sumber panas.

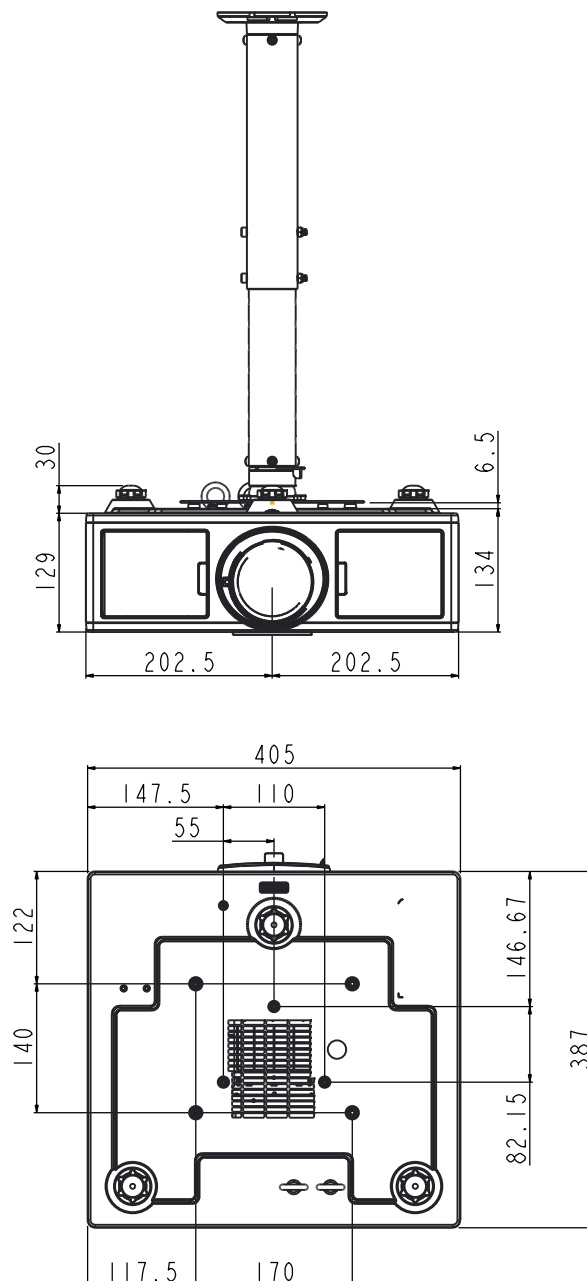

# Lampiran

## Kantor Optoma Global

Untuk servis atau meminta dukungan, hubungi kantor setempat.

### AS

3178 Laurelview Ct.  
Fremont, CA 94538, USA  
www.optomausa.com

☎ 888-289-6786  
📠 510-897-8601  
✉ [services@optoma.com](mailto:services@optoma.com)

### Kanada

3178 Laurelview Ct.  
Fremont, CA 94538, USA  
www.optomausa.com

☎ 888-289-6786  
📠 510-897-8601  
✉ [services@optoma.com](mailto:services@optoma.com)

### Amerika Latin

3178 Laurelview Ct.  
Fremont, CA 94538, USA  
www.optomausa.com

☎ 888-289-6786  
📠 510-897-8601  
✉ [services@optoma.com](mailto:services@optoma.com)

### Eropa

42 Caxton Way, The Watford Business Park  
Watford, Hertfordshire,  
WD18 8QZ, UK  
www.optoma.eu  
Telepon Servis: +44 (0)1923 691865

☎ +44 (0) 1923 691 800  
📠 +44 (0) 1923 691 888  
✉ [service@tsc-europe.com](mailto:service@tsc-europe.com)

### Benelux BV

Randstad 22-123  
1316 BW Almere  
The Netherlands  
www.optoma.nl

☎ +31 (0) 36 820 0252  
📠 +31 (0) 36 548 9052

### Prancis

Bâtiment E  
81-83 avenue Edouard Vaillant  
92100 Boulogne Billancourt,  
France

☎ +33 1 41 46 12 20  
📠 +33 1 41 46 94 35  
✉ [savoptoma@optoma.fr](mailto:savoptoma@optoma.fr)

### Spanyol

C/ José Hierro,36 Of. 1C  
28522 Rivas VaciaMadrid,  
Spain

☎ +34 91 499 06 06  
📠 +34 91 670 08 32

### Jerman

Wiesenstrasse 21 W  
D40549 Düsseldorf,  
Germany

☎ +49 (0) 211 506 6670  
📠 +49 (0) 211 506 66799  
✉ [info@optoma.de](mailto:info@optoma.de)

### Skandinavia

Lerpeveien 25  
3040 Drammen  
Norway

☎ +47 32 98 89 90  
📠 +47 32 98 89 99  
✉ [info@optoma.no](mailto:info@optoma.no)

PO.BOX 9515  
3038 Drammen  
Norway

### Korea

WOOMI TECH.CO.,LTD.  
4F,Minu Bldg.33-14, Kangnam-Ku,  
seoul,135-815, KOREA

☎ +82+2+34430004  
📠 +82+2+34430005

### Jepang

東京都足立区綾瀬3-25-18  
株式会社オーエス  
コンタクトセンター:0120-380-495

✉ [info@os-worldwide.com](mailto:info@os-worldwide.com)  
www.os-worldwide.com

### Taiwan

12F., No. 213,Sec. 3, Beixin Rd.,  
Xindian Dist., New Taipei City 231,  
Taiwan, R.O.C.  
www.optoma.com.tw

☎ +886-2-8911-8600  
📠 +886-2-8911-6550  
✉ [services@optoma.com.tw](mailto:services@optoma.com.tw)  
asia.optoma.com

### Hong Kong

Unit A, 27/F Dragon Centre,  
79 Wing Hong Street,  
Cheung Sha Wan,  
Kowloon, Hong Kong

☎ +852-2396-8968  
📠 +852-2370-1222  
www.optoma.com.hk

### China

5F, No. 1205, Kaixuan Rd.,  
Changning District  
Shanghai, 200052, China

☎ +86-21-62947376  
📠 +86-21-62947375  
www.optoma.com.cn



