

DLP® Projecteur

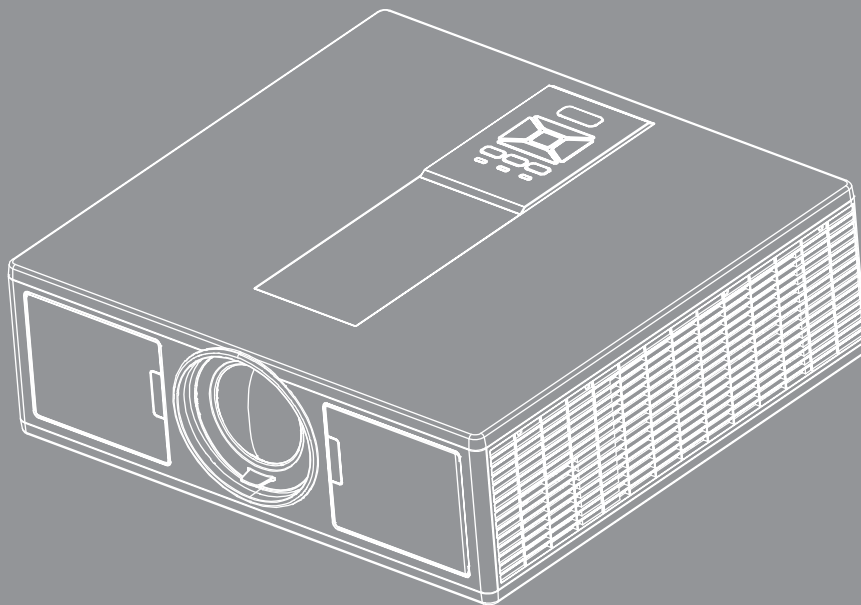



TABLE DES MATIÈRES

SÉCURITÉ	3
<i>Avis concernant les Réglementations & la Sécurité.....</i>	<i>5</i>
INTRODUCTION	8
<i>Contenu du paquet.....</i>	<i>8</i>
<i>Aperçu du produit.....</i>	<i>9</i>
<i>Unité principale.....</i>	<i>9</i>
<i>Panneau de configuration</i>	<i>10</i>
<i>Connexions</i>	<i>11</i>
<i>Télécommande.....</i>	<i>12</i>
CONFIGURATION/RÉGLAGE ET INSTALLATION	15
<i>Connecter Source au projecteur</i>	<i>15</i>
<i>Mise sous/hors tension du Projecteur</i>	<i>17</i>
<i>Voyant d'avertissement</i>	<i>18</i>
<i>Ajuster la position du projecteur.....</i>	<i>19</i>
<i>Réglage de l'image projetée.....</i>	<i>20</i>
COMMANDES UTILISATEUR	23
<i>Utiliser le panneau de contrôle.....</i>	<i>23</i>
<i>Menus d'affichage à l'écran.....</i>	<i>24</i>
<i>Comment procéder.....</i>	<i>24</i>
<i>Structure.....</i>	<i>25</i>
<i>Image</i>	<i>29</i>
<i>Écran</i>	<i>31</i>
<i>Réglages</i>	<i>33</i>
<i>Volume</i>	<i>34</i>
<i>Options.....</i>	<i>35</i>
<i>3D.....</i>	<i>38</i>
<i>LAN</i>	<i>39</i>
ANNEXES	40
<i>Problèmes projecteur</i>	<i>40</i>
<i>Comment utiliser un navigateur web pour contrôler votre projecteur.....</i>	<i>42</i>
<i>Outil de contrôle Crestron RoomView</i>	<i>43</i>
<i>Installer et nettoyer le filtre à poussières optionnel</i>	<i>45</i>
<i>Modes de compatibilité.....</i>	<i>46</i>
<i>Installation au plafond</i>	<i>49</i>
<i>Les bureaux d'Optoma dans le monde</i>	<i>50</i>

SÉCURITÉ

	Le symbole éclair avec une tête en forme de flèche à l'intérieur d'un triangle équilatéral, est destiné à alerter l'utilisateur de la présence de tensions dangereuses non isolées à l'intérieur du produit. Ces tensions peuvent être d'une puissance suffisante pour constituer un risque d'électrocution pour les individus.
	Le point d'exclamation à l'intérieur d'un triangle équilatéral sert à avertir l'utilisateur des points importants concernant l'utilisation et la maintenance (entretien) dans le document qui accompagne l'appareil.

AVERTISSEMENT: POUR REDUIRE LES RISQUES D'INCENDIE OU D'ELECTROCUTION, NE PAS EXPOSER CE PRODUIT A LA PLUIE OU A L'HUMIDITE. DES TENSIONS DANGEREUSES ELEVEES SONT PRESENTES A L'INTERIEUR DU BOITIER. NE PAS OUVRIR LE BOITIER. POUR TOUTE REPARATION, VEUILLEZ VOUS ADRESSER UNIQUEMENT A UN TECHNICIEN QUALIFIE.

Limites d'émissions de Classe B

Cet appareil numérique de la classe B respecte toutes les exigences du Règlement sur le Matériel Brouilleur du Canada.

Consignes de Sécurité Importantes

1. Ne pas bloquer les sorties de ventilation. Afin de s'assurer d'un fonctionnement fiable du projecteur et de le protéger contre toute surchauffe, il est recommandé de l'installer dans un lieu qui ne bloque pas la ventilation. Comme exemple, ne pas placer le projecteur sur une table à café encombrée, un divan, un lit ou etc. Ne pas l'installer dans un endroit fermé tel qu'une bibliothèque ou un meuble pouvant empêcher la circulation d'air.
2. Ne pas utiliser ce projecteur à proximité de l'eau ou de l'humidité. Pour réduire les risques d'incendie et / ou d'électrocution, n'exposez pas cet appareil à la pluie ou à l'humidité.
3. Ne pas installer à proximité de sources de chaleur telles que les radiateurs, les bouches de chauffage, les cuisinières ou d'autres appareils (y compris les amplificateurs) produisant de la chaleur.
4. Nettoyez uniquement avec un chiffon sec.
5. Utilisez uniquement des périphériques / accessoires spécifiés par le fabricant.
6. Ne pas utiliser l'appareil s'il est physiquement abîmé ou endommagé.
Un endommagement ou un mauvais traitement physique pourrait être (mais n'est pas limité à) :
 - Lorsque l'appareil est tombé.
 - Lorsque le cordon d'alimentation ou la fiche ont été endommagés.
 - Lorsqu'un liquide a pénétré dans le projecteur.
 - Lorsque le projecteur a été exposé à la pluie ou à l'humidité.
 - Lorsque quelque chose est tombé dans le projecteur ou est lâche dedans.Ne pas essayer de maintenir l'unité soi-même. Ouvrir ou retirer les caches peut vous exposer à des tensions dangereuses ou autres dangers.
7. Ne pas laisser des objets ou des liquides pénétrer dans le projecteur. Ils peuvent toucher des points de tension dangereuse et des pièces court-circuitées peuvent entraîner un incendie ou un choc électrique.
8. Référez-vous au boîtier du projecteur pour les marques concernant la sécurité.
9. Cet appareil ne doit être réparé que par un personnel de service qualifié.

Mises en Garde



Veillez suivre tous les avertissements, les mises en garde et les consignes recommandés dans ce guide d'utilisation.

- Avertissement - Ne pas regarder dans l'objectif du projecteur lorsque la source de lumière est allumée. La forte lumière peut vous faire mal aux yeux.
- Avertissement - Pour réduire le risque d'incendie ou d'électrocution, ne pas exposer le projecteur à la pluie ou à l'humidité.
- Avertissement - Veuillez ne pas ouvrir et ne pas démonter le projecteur car vous pourriez vous électrocuter.
- Avertissement - Veuillez ne pas ouvrir et ne pas démonter le projecteur car vous pourriez vous électrocuter.

À faire :

- Mettez hors tension et débranchez la fiche d'alimentation de la prise de courant CA avant de nettoyer le produit.
- Utilisez un chiffon doux et sec avec un détergeant doux pour nettoyer le boîtier de l'appareil.
- Débranchez le cordon d'alimentation de la prise de courant si le produit ne va pas être utilisé pendant une longue période.

A ne pas faire :

- Bloquer les fentes et les ouvertures sur l'unité qui servent à la ventilation.
- Utiliser des nettoyants, des cires ou des solvants abrasifs pour nettoyer l'unité.
- Utiliser dans les conditions suivantes :
 - Dans des environnements extrêmement chauds, froids ou humides.
 - ▶ Niveau de la mer à 6000 pieds
Extrêmement chaud : > 35°C
Extrêmement froid : < 5°C
 - ▶ 6000 pieds au-dessus
Extrêmement chaud : > 30°C
Extrêmement froid : < 5°C
 - ▶ Extrêmement humide: > 70% d'humidité relative (Humidité relative)
 - Dans des zones susceptibles de comporter un excès de poussière et de saleté.
 - A proximité de tout appareil générant un champ magnétique puissant.
 - Sous la lumière directe du soleil.

Consignes de Sécurité pour le 3D

Veillez suivre tous les avertissements et les précautions recommandées avant que vous ou votre enfant n'utiliser la fonction 3D.

Avertissement

Les enfants et les adolescents peuvent être plus susceptibles de problèmes de santé associés à la visualisation en 3D et doivent être étroitement surveillés lors de la visualisation de ces images.

Photosensibles Avertissement de troubles convulsifs et autres risques pour la santé

- Certains spectateurs peuvent éprouver une crise d'épilepsie ou d'un AVC lorsqu'ils sont exposés à certaines images ou des lumières clignotantes contenues dans certains tableaux de projecteur ou des jeux vidéo. Si vous souffrez de, ou avez des antécédents familiaux d'épilepsie ou d'AVC, veuillez consulter un médecin spécialiste avant d'utiliser la fonction 3D.
- Même ceux sans antécédents personnels ou familiaux d'épilepsie ou d'AVC peuvent avoir une maladie non diagnostiquée qui peut provoquer des crises d'épilepsie photosensible.
- Les femmes enceintes, les personnes âgées, les personnes souffrant de troubles médicaux graves, ceux qui sont privés de sommeil ou sous l'influence de l'alcool doivent éviter l'utilisation de la fonctionnalité 3D de l'unité.
- Si vous ressentez un des symptômes suivants, arrêtez de regarder des images 3D immédiatement et consulter un médecin spécialiste : (1) altération de la vision ; (2) étourdissements ; (3) vertiges ; (4) mouvements involontaires tels que contractions oculaires ou musculaires ; (5) confusion ; (6) nausées ; (7) perte de conscience ; (8) convulsions ; (9) crampes ; et/ou (10) désorientation. Les enfants et les adolescents sont plus susceptibles que les adultes de ces symptômes. Les parents doivent surveiller leurs enfants et leur demander

s'ils éprouvent ces symptômes.

- Regarder une projection 3D peut également causer un malaise, la perception après les effets, désorientation, fatigue oculaire et une diminution de la stabilité posturale. Il est recommandé que les utilisateurs prennent des pauses fréquentes pour diminuer le potentiel de ces effets. Si vos yeux montrent des signes de fatigue ou de sécheresse ou si vous avez un des symptômes ci-dessus, cesser immédiatement d'utiliser cet appareil et ne reprenez pas l'utilisation pendant au moins trente minutes après que les symptômes ont disparu.
- Regarder la projection 3D tout en restant assis trop près de l'écran pendant une période prolongée peut endommager votre vue. La distance idéale doit être au moins trois fois la hauteur de l'écran. Il est recommandé que les yeux du spectateur soient au niveau de l'écran.
- Regarder la projection 3D, tout en portant des lunettes 3D pendant une période prolongée de temps peut causer un mal de tête ou de la fatigue. Si vous ressentez un mal de tête, de la fatigue ou des étourdissements, arrêtez de regarder la projection 3D et prenez du repos.
- Ne pas utiliser les lunettes 3D pour toute autre fin que pour regarder la projection 3D.
- Porter des lunettes 3D pour toute autre fin (comme des lunettes générales, lunettes de soleil, lunettes de protection, etc.) peut être physiquement dangereux pour vous et peut affaiblir votre vue.
- Affichage en projection 3D peut provoquer une désorientation pour certains spectateurs. Par conséquent, ne placez pas votre PROJECTEUR 3D près de cages d'escaliers ouverts, des câbles, des balcons, ou d'autres objets qui peuvent vous faire trébucher, rentrer dedans, vous faire tomber, se briser ou vous tomber dessus.

Copyright

Cette publication, y compris toutes les photographies, illustrations et logiciels, est protégé par les lois internationales sur le copyright, avec tous droits réservés. Ni ce manuel, ni la matière contenue dans ce document, ne peuvent être reproduits sans autorisation écrite de l'auteur.

© Copyright 2015

Avertissement

Les informations de ce document sont sujettes à changement sans préavis. Le fabricant ne fait aucune représentation ou garantie quant au contenu des présentes et rejette expressément toute garantie implicite de qualité marchande ou d'adéquation à un usage particulier. Le fabricant se réserve le droit de réviser cette publication et d'apporter des modifications de temps à autre dans le contenu sans obligation du fabricant d'informer toute personne de ces révisions ou modifications.

Reconnaissance des marques commerciales

Kensington est une marque déposée de US ACCO Brand Corporation avec enregistrements et de demandes en attente dans d'autres pays à travers le monde.

HDMI, le logo HDMI et l'Interface MultiMedia Haute-Définition sont des marques commerciales ou des marques déposées de HDMI de Licences LLC aux Etats Unis et dans d'autres pays.

IBM est une marque ou une marque déposée de International Business Machines, Inc. Microsoft, PowerPoint et Windows sont des marques commerciales ou des marques déposées de Microsoft Corporation.

Adobe et Acrobat sont des marques commerciales ou des marques déposées d'Adobe Systems Incorporated.

DLP, DLP Link et le logo DLP sont des marques déposées de Texas Instruments et BrilliantColor™ est une marque commerciale de Texas Instruments.

Tous les autres noms de produits utilisés dans ce manuel sont la propriété de leurs propriétaires respectifs et sont reconnus.

Avis concernant les Réglementations & la Sécurité

Cet appendice liste les instructions générales concernant votre projecteur.

Avis FCC

Cet appareil a été testé et reconnu conforme aux limites pour les appareils numériques de Classe B, conformément à l'Article 15 des Règlements FCC. Ces limites garantissent une protection suffisante contre les interférences dangereuses liées à l'utilisation de l'équipement dans un environnement résidentiel. Cet appareil génère, utilise et peut émettre de l'énergie fréquence radio et, s'il n'est pas installé et utilisé en accord avec les instructions, peut provoquer des interférences dans les communications radio.

Cependant, il ne peut être garanti qu'aucune interférence ne se produira dans une installation particulière. Si cet appareil provoque des interférences néfastes pour la réception de la radio ou de la télévision, ce qui peut être déterminé en éteignant puis en rallumant l'appareil, l'utilisateur est encouragé à tenter de corriger les interférences par une ou plusieurs des mesures suivantes :

- Réorienter ou déplacer l'antenne réceptrice.
- Augmenter la distance entre l'appareil et le récepteur.
- Connecter l'appareil sur un circuit différent de celui sur lequel le récepteur est branché.
- Consulter le revendeur ou un technicien radio / télévision expérimenté pour l'aide.

Avis : Câbles blindés

Toutes les connexions avec d'autres appareils informatiques doivent être effectuées à l'aide de câbles blindés pour rester conforme aux règlements FCC.

Mise en garde

Les changements et modifications non approuvés expressément par le fabricant pourraient annuler la compétence de l'utilisateur, qui est accordée par la FCC, à opérer ce projecteur.

Conditions de Fonctionnement

Cet appareil est conforme à l'article 15 des Règlements FCC. Son fonctionnement est sujet aux deux conditions suivantes :

1. Cet appareil ne doit pas provoquer d'interférences néfastes, et
2. Cet appareil doit accepter toutes les interférences reçues, y compris celles pouvant provoquer un fonctionnement indésirable.

Avis : pour les utilisateurs canadiens

Cet appareil numérique de Classe B est conforme à la norme ICES-003 Canadienne.

Remarque à l'intention des utilisateurs canadiens

Cet appareil numérique de la classe B est conforme à la norme NMB-003 du Canada.

Déclaration de Conformité pour les pays dans l'Union Européenne

- Directive EMC 2014/30/EU
- Directive 2014/35/EU sur les faibles voltages
- (ROUGE) 2014/53/EU (si le produit dispose de la fonction RF)
- Directive RoHS 2011/65/EU

Consignes de mise au rebut



Ne pas jeter cet appareil électronique dans les déchets pour vous en débarrasser. Pour réduire la pollution et garantir une meilleure protection de l'environnement, veuillez le recycler.

Pour votre sécurité

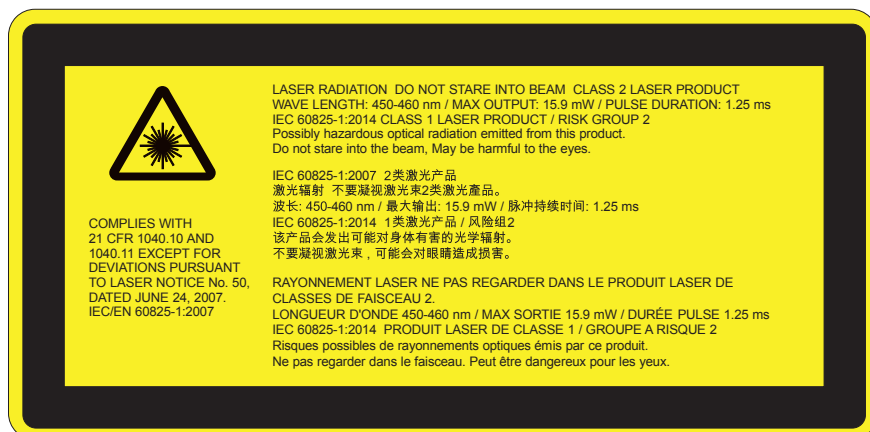

AVERTISSEMENT

- Ce produit est classé dans la classe 2 de la CEI 60825-1: 2007 et est également conforme à la norme 21 CFR 1040.10 et 1040.11 sauf pour les déviations conformément à l'avis Laser n ° 50, en date du 24 Juin 2007, . IEC 60825-1:2014: PRODUIT LASER DE CLASSE 1 - RISQUE DE TYPE 2
- L'étiquette explicative fournit toutes les informations sur la puissance du laser.
- Ce projecteur a un module laser intégré de classe 4. Démontez ou modifiez ce produit est très dangereux et ne devrait jamais être tenté.
- Toute opération ou ajustement qui ne sont pas spécifiquement demandés par le guide de l'utilisateur crée le risque d'exposition à un rayonnement laser dangereux.
- Ne pas ouvrir ou de démonter le projecteur car cela peut causer des dommages par l'exposition de rayonnement laser.
- Ne pas regarder le faisceau lorsque le projecteur est allumé. L'intensité lumineuse peut entraîner des dommages permanents aux yeux.
- Lorsque vous allumez le projecteur, assurez-vous que personne dans la zone de projection ne regarde la lentille.
- Ne pas suivre les instructions de contrôle ou réglages ainsi que les procédures de fonctionnement peut causer des dommages par l'exposition d'un rayonnement laser.
- Des instructions adéquates pour le montage, l'exploitation et la maintenance, y compris des avertissements clairs concernant des précautions pour éviter une éventuelle exposition à un rayonnement laser et garantie au-delà des limites d'émissions accessibles de la classe 2.
- Ce projecteur est un appareil laser de classe 2 qui est conforme à la norme IEC 60825-1:2007 et CFR 1040.10 et 1040.11.
- Produit laser de classe 2, ne pas regarder le faisceau.
- Ce projecteur a un module laser intégré de classe 4. Démontez ou modifiez ce produit est très dangereux et ne devrait jamais être tenté.
- Toute opération ou ajustement qui ne sont pas spécifiquement demandés par le guide de l'utilisateur crée le risque d'exposition à un rayonnement laser dangereux.
- Ne pas ouvrir ou de démonter le projecteur car cela peut causer des dommages par l'exposition de rayonnement laser.
- Ne pas regarder le faisceau lorsque le projecteur est allumé. L'intensité lumineuse peut entraîner des dommages permanents aux yeux.
- Ne pas suivre les instructions de contrôle ou réglages ainsi que les procédures de fonctionnement peut causer des dommages par l'exposition d'un rayonnement laser.
- Des instructions adéquates pour le montage, l'exploitation et la maintenance, y compris des avertissements clairs concernant des précautions pour éviter une éventuelle exposition à un rayonnement laser et garantie au-delà des limites d'émissions accessibles de la classe 2.

INTRODUCTION

Contenu du paquet

Déballez et inspectez le contenu du carton pour vous assurer que toutes les parties listées ci-dessous sont présentes. Si quelque chose venait à manquer, veuillez contacter votre service clientèle le plus proche.

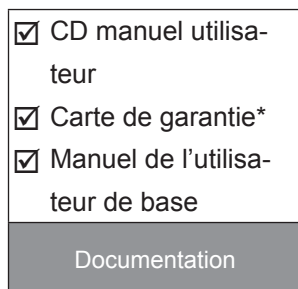
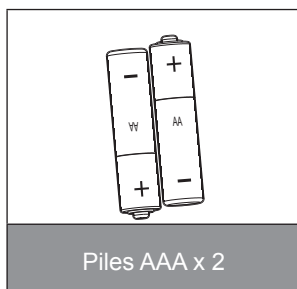
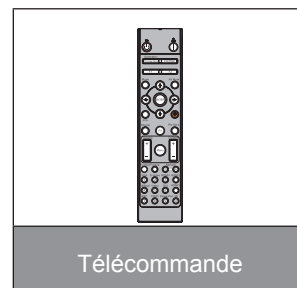
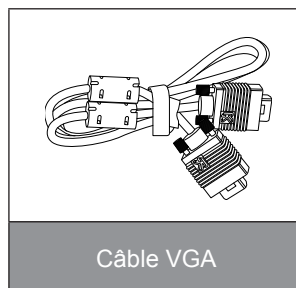
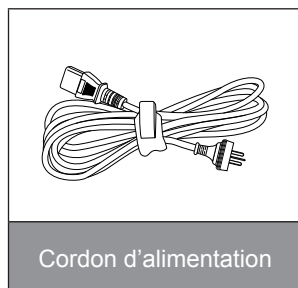
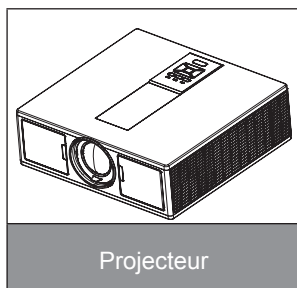

Remarque : * Pour plus d'informations sur la garantie européenne, veuillez visiter le site www.optomaeurope.com
En raison des différences entre les applications pour chaque pays, certaines régions peuvent avoir des accessoires différents.

INTRODUCTION

Aperçu du produit

Unité principale

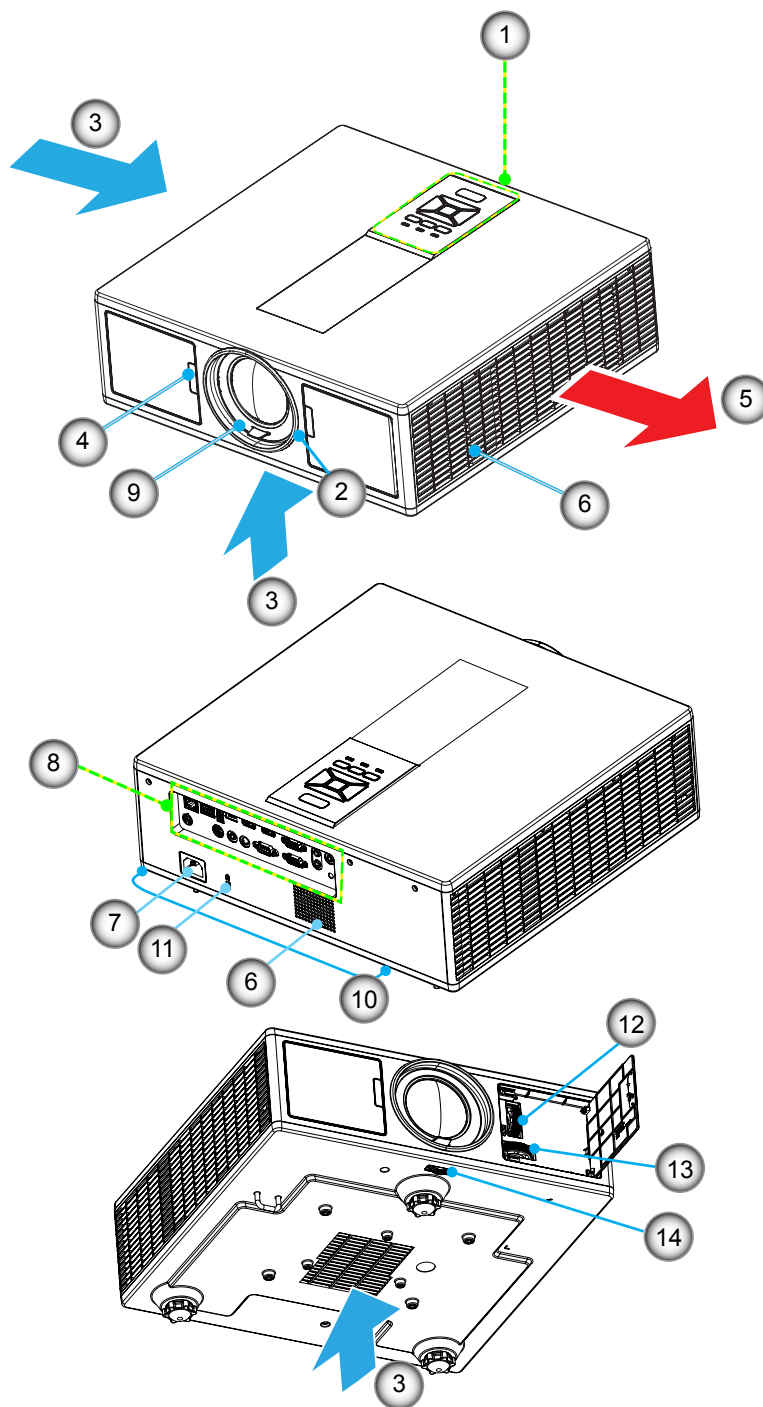

Remarque : Ne pas bloquer les entrées/sorties d'aération du projecteur.

Non	Item	Non	Item
1.	Touche	8.	Connexions d'entrée / sortie
2.	Bague de réglage de la focale	9.	Objectif
3.	Ventilation (admission)	10.	Pied d'ajustement-Inclinaison
4.	Récepteurs IR	11.	Verrou Kensington
5.	Ventilation (sortie)	12.	Déplacement objectif (Verticale)
6.	Enceintes	13.	Déplacement objectif (Horizontal)
7.	Prise d'alimentation	14.	Verrouillage de l'objectif

INTRODUCTION

Panneau de configuration

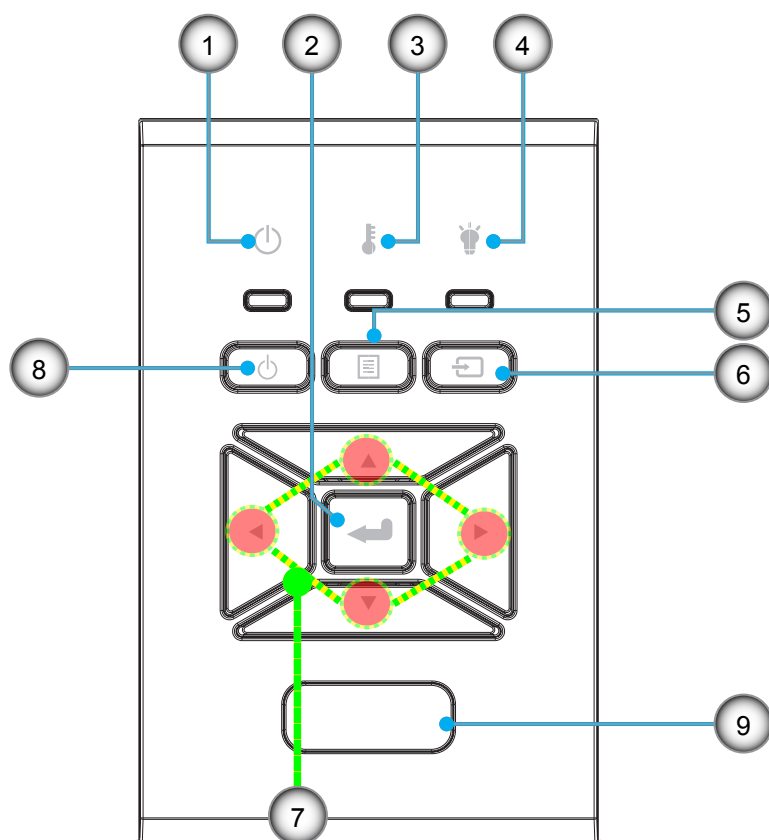

Non	Item
1.	DEL Marche/Veille
2.	Entrer
3.	DEL de la température
4.	Lampe DEL
5.	Menu

Non	Item
6.	Source
7.	Touches directionnelles
8.	Bouton de mise en marche / veille
9.	Récepteurs IR

INTRODUCTION

Connexions

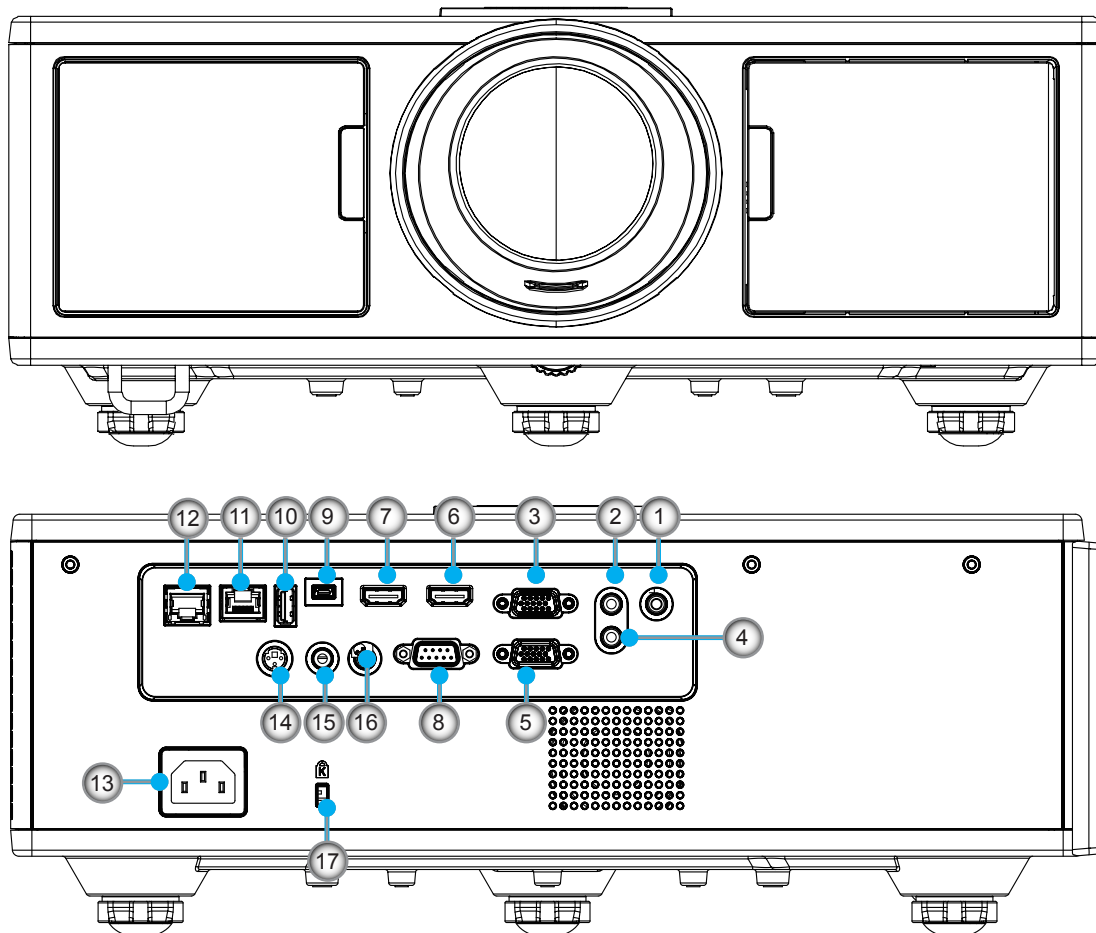

Non	Item
1.	connecteur microphone
2.	Connecteur Audio Entrée
3.	Connecteur VGA Entrée/YPbPr
4.	Connecteur sortie AUDIO
5.	Connecteur sortie VGA
6.	Connecteur HDMI 1
7.	Connecteur HDMI 2/MHL
8.	Connecteur RS232C
9.	Connecteur USB-B mini
10.	USB Sortie Power (5V --- 1,5 A) Connecteur

Non	Item
11.	Connecteur HDBaseT (dépend du modèle)
12.	RJ45
13.	Prise d'alimentation
14.	Connecteur sortie Sync 3D (5V)
15.	Connecteur télécommande filaire
16.	Connecteur Déclencheur 12V
17.	Verrou Kensington

INTRODUCTION

Télécommande

Non	Item
1.	Mise sous tension Allume le projecteur.
2.	Correction géométrique Lancez le menu de correction géométrique.
3.	F1: Test Motif Afficher un motif de test.
4.	Mode Affichage Sélectionnez le mode d'affichage.
5.	Quatre touches de sélection directionnelles Pour sélectionner des éléments ou effectuer des réglages.
6.	Informations Affiche les informations concernant le projecteur.
7.	F3: Color Matching Lancez le menu de réglage de la correspondance des couleurs.
8.	sélection de la source d'entrée Sélectionner un signal d'entrée.
9.	Menu Lance le menu OSD de l'interface. Pour fermer le menu OSD, pressez de nouveau « Menu ».
10.	Contrôle du Volume +/- Augmente/Diminue le volume.
11.	Gel Gel l'image projetée.
12.	Format Choisissez le format du projecteur.
13.	VGA Basculer vers une source VGA.
14.	HDMI 1 Basculer vers une source HDMI 1.
15.	HDBaseT (dépend du modèle) Basculer vers la source HDBaseT.
16.	3D Basculer vers la source 3D.
17.	Mise hors tension Éteindre le projecteur.
18.	Menu PIP / PBP Lancez le menu / PBP PIP.

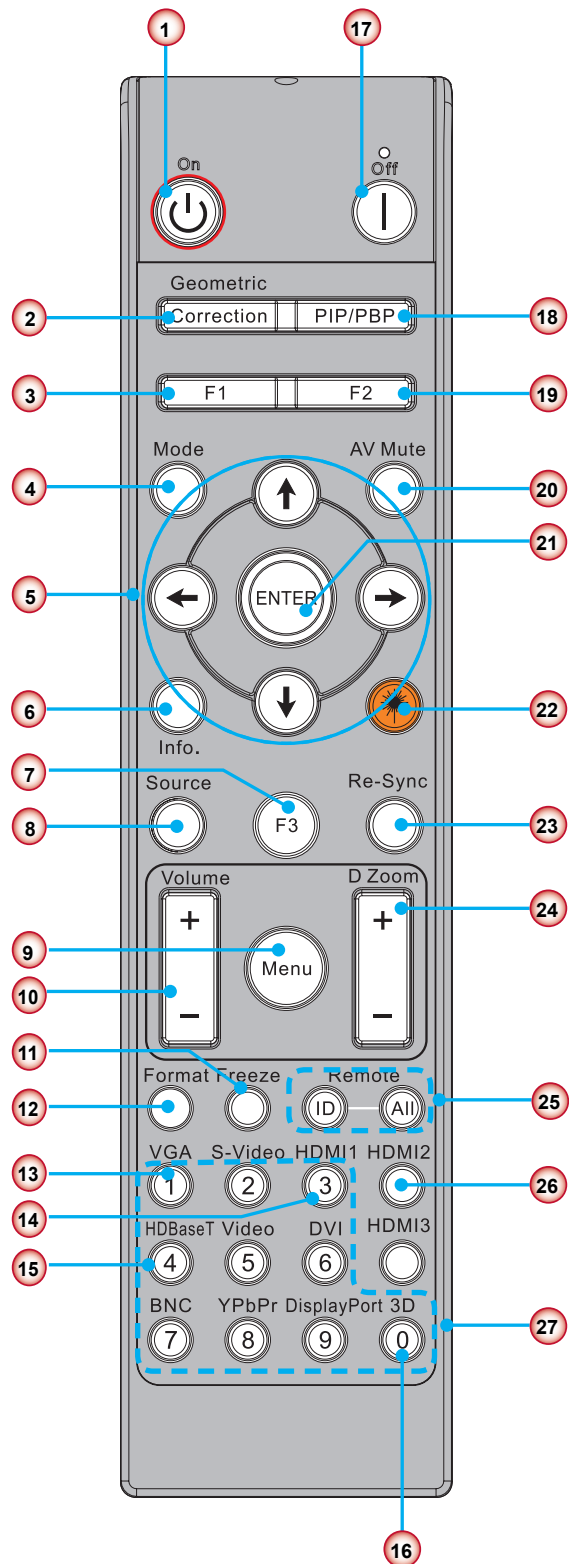

Remarque : Certaines touches peuvent avoir aucune fonction pour les modèles qui ne prennent pas en charge ces fonctionnalités.

INTRODUCTION

Non	Item
19.	F2: Paramètres LAN Lancez le menu Configuration LAN.
20.	AV muet Eteint / rallume momentanément l'audio et la vidéo.
21.	Entrer Pour confirmer votre sélection.
22.	Laser Utiliser comme pointeur laser.
23.	Re-sync Synchroniser automatiquement le projecteur avec la source d'entrée.
24.	Espace Digitale +/- Zoom avant/arrière sur l'image projetée.
25.	ID à distance / tout à distance Configurer l'identifiant contrôle à distance.
26.	HDMI 2 Basculer vers une source HDMI 2.
27.	Clavier numérique (0 ~ 9) Utiliser comme numéro de pavé numérique "0 ~ 9".

CONFIGURATION/RÉGLAGE ET INSTALLATION

Tableau des codes IR pour les Données

Touche	Description	32CD	
		Code clé	définition de la touche d'impression
1	Mise hors tension	2E	Désact.
2	Mise sous tension	2	Marche
3	Menu PIP / PBP	78	PIP/PBP
4	Trapèze	7	Correction géométrique
5	Fonction 2	27	F2
6	Fonction 1	26	F1
7	Menu mode d'affichage activé/désactivé	95	Mode
8	Touche de déplacement vers le haut pour l'affichage à l'écran lorsque celui-ci est activé	C6	Flèche vers le haut
9	AV muet	3	AV muet
10	Touche de déplacement vers la gauche pour l'affichage à l'écran lorsque celui-ci est activé	C8	Flèche vers la gauche
11	Entrer	C5	Entrer
12	Touche de déplacement vers la droite pour l'affichage à l'écran lorsque celui-ci est activé	C9	Flèche vers la droite
13	Information	25	Infos
14	Touche de déplacement vers le bas pour l'affichage à l'écran lorsque celui-ci est activé	C7	Flèche vers le bas
15	Bouton du pointeur laser, presser pour émettre le laser	N/A	Laser
16	Sélection de la source d'entrée lorsque l'affichage à l'écran est désactivé	18	Source
17	Fonction 3	66	F3
18	Ajustement automatique pour la phase, le suivi, la taille, la position lorsque l'affichage à l'écran est désactivé	4	Re-sync
19	Contrôle du Volume +	88	Menu
20	Contrôle du Volume -	9	Volume +
21	Zoom Digital +	0C	Volume -
22	Zoom Digital -	8	Zoom Digital +
23	Espace Digital -	0B	Zoom Digital -
24	Format	15	Format
25	Geler/bloquer	6	Geler/bloquer
26	Mode 1 ~ 99	3201~ 3299	
27	All	32CD	
28	Sélectionner la source d'entrée VGA1	8E	1/VGA1
30	Sélectionner la source d'entrée HDMI1	16	3/HDMI1
31	Sélectionner la source d'entrée HDMI2	9B	HDMI2
32	Sélectionner la source d'entrée HDBasT	70	4/HDBaseT
38	Menu 3D	89	0/3D
39	HDMI3 (Dongle)	98	HDMI3
40	Fonction 3	66	F3

CONFIGURATION/RÉGLAGE ET INSTALLATION

Connecter Source au projecteur

Connecter à un Ordinateur de bureau / Ordinateur portable

Remarque :

En raison de différences entre les usages dans chaque pays, certaines régions peuvent avoir des accessoires différents.

**Accessoire optionnel*

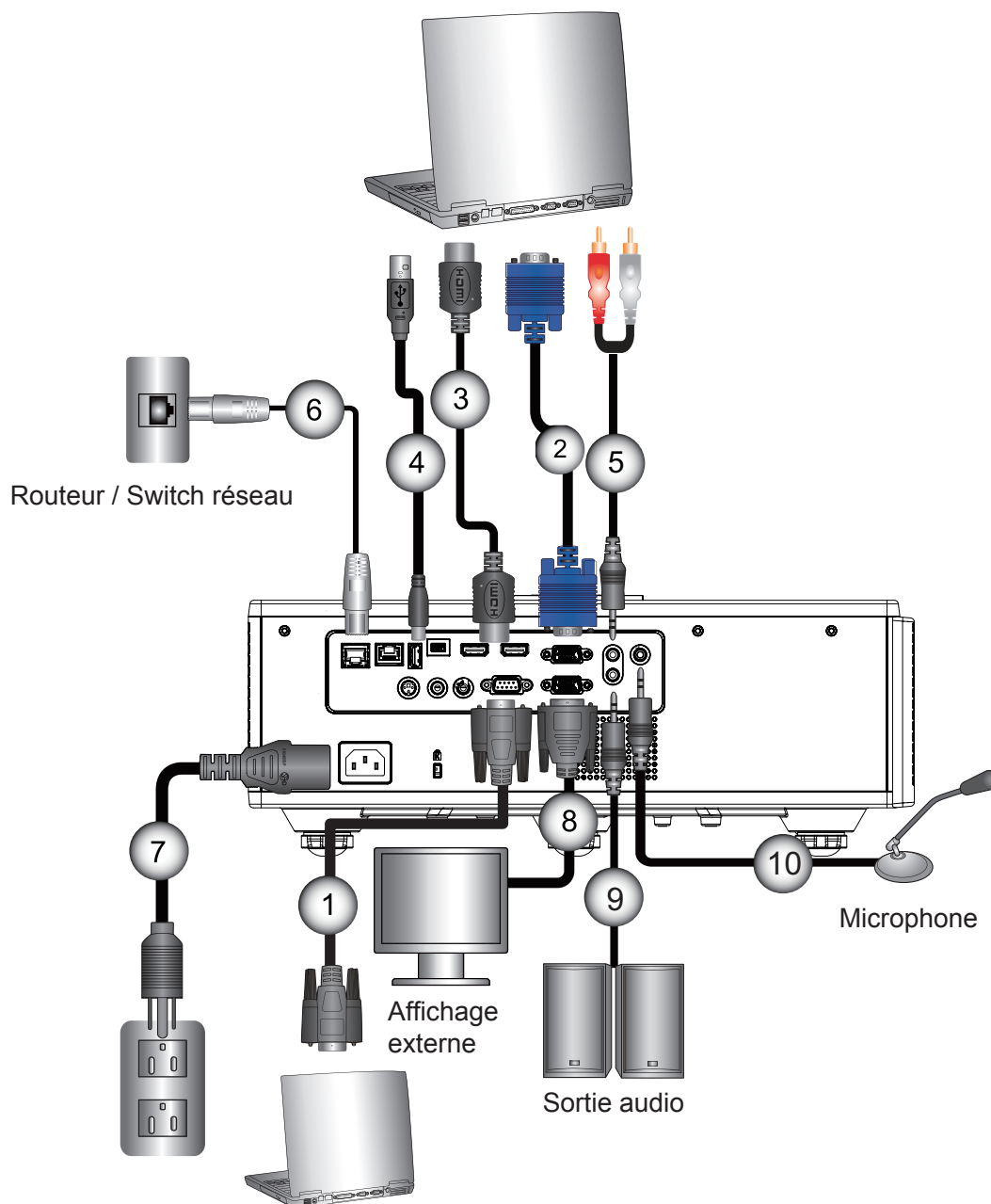

Non	Item
1.	Câble RS232
2.	Câble VGA
3.	Câble HDMI
4.	Câble USB
5.	Câble entrée audio

Non	Item
6.	Câble RJ45
7.	Code alimentation
8.	Câble sortie VGA
9.	Câble sortie audio
10.	Câble Microphone

CONFIGURATION/RÉGLAGE ET INSTALLATION

Connexion aux sources vidéo

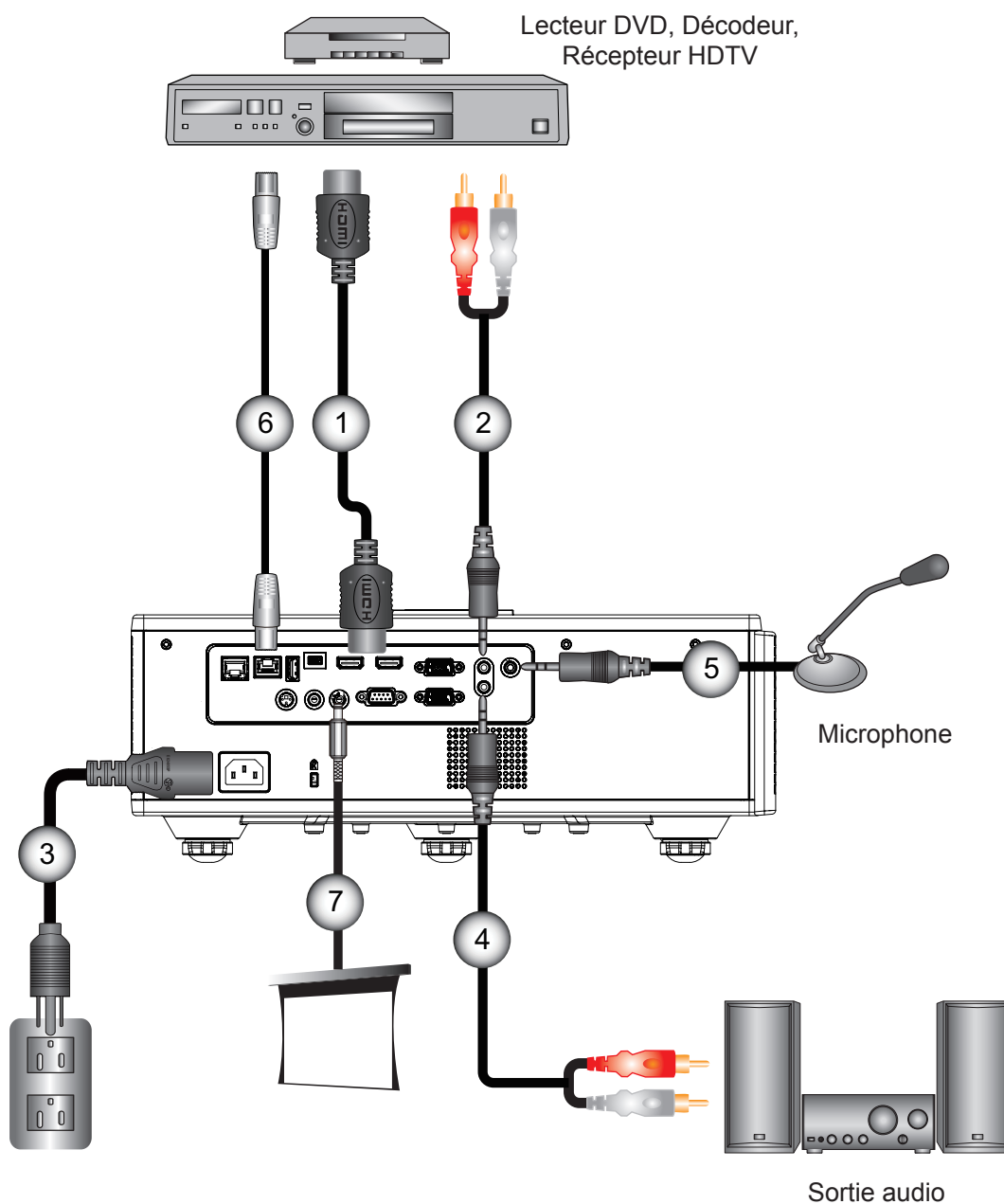

Non	Item
1.	Câble HDMI
2.	Câble entrée audio
3.	Code alimentation
4.	Câble sortie audio

Non	Item
5.	Câble Microphone
6.	Câble RJ-45 (Câble Cat5)
7.	Jack 12 V DC

Remarque :

En raison de différences entre les usages dans chaque pays, certaines régions peuvent avoir des accessoires différents.

*Accessoire optionnel

CONFIGURATION/RÉGLAGE ET INSTALLATION

Mise sous/hors tension du Projecteur

Mise sous tension du projecteur

1. Branchez le cordon d'alimentation et le câble du signal. Une fois le projecteur connecté le voyant d'ALIMENTATION / VEILLE s'éclaire en rouge.
2. Allumez la lampe en appuyant sur le bouton «  » soit sur le projecteur ou sur la télécommande. En ce moment, le voyant d'ALIMENTATION / VEILLE devient maintenant bleu. ①

L'écran de démarrage s'affichera en environ 6 secondes.

3. Allumez et connectez la source que vous voulez voir afficher sur l'écran (ordinateur, ordinateur bloc-notes, lecteur vidéo, etc). Le projecteur détectera automatiquement la source.

- ▶ Si vous connectez de multiples sources en même temps, pressez le bouton « INPUT » sur le panneau de commande pour basculer entre les entrées.

Remarque : Lorsque le mode d'alimentation est en mode veille (consommation d'énergie <0,5 W), la sortie VGA/ Fil à distance / LAN seront désactivées lorsque le projecteur est en veille. Sortie audio en boucle est toujours active en mode veille.

Contrôle HDBaseT est toujours désactivée en mode veille.

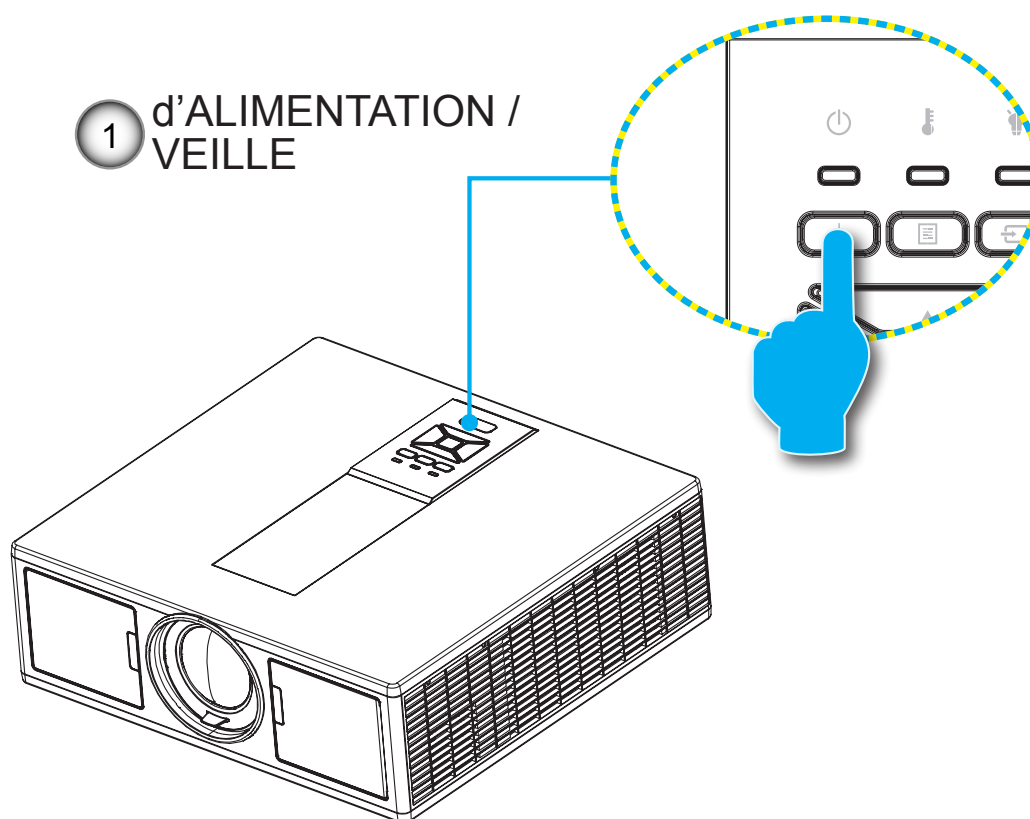





Remarque : Allumez d'abord le projecteur et ensuite sélectionnez les sources de signaux.

CONFIGURATION/RÉGLAGE ET INSTALLATION

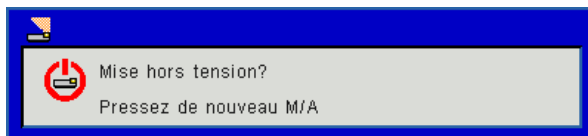
Mise hors tension du projecteur

1. Pour éteindre le projecteur, appuyez sur le bouton «  » de la télécommande ou sur le bouton du panneau de commande. Le message suivant sera affiché sur l'écran.



- Appuyez encore une fois sur le bouton «  » pour confirmer, sinon le message va disparaître dans 10 secondes. Lorsque vous appuyez sur la touche «  » une deuxième fois, le ventilateur va commencer à refroidir le système puis va s'arrêter.
2. Les ventilateurs de refroidissement continuent de fonctionner pendant environ 4 secondes pour le cycle de refroidissement et le voyant DE L'ALLUMAGE / VEILLE clignotera en Rouge. Lorsque le voyant DE L'ALIMENTATION / VEILLE s'allume en rouge, cela signifie que le projecteur est entré en mode Veille.
Si vous souhaitez rallumer le projecteur, vous devez attendre que le projecteur ait terminé le cycle de refroidissement et soit entré en mode veille. Une fois en mode Veille, pressez simplement le bouton «  » pour redémarrer le projecteur.
 3. Débranchez le cordon d'alimentation de la prise de courant et du projecteur.

Voyant d'avertissement

Message de DEL d'éclairage

Lorsque les voyants d'avertissement (voir ci-dessous) s'allument, le projecteur s'éteindra automatiquement :

- ❖ L'indicateur DEL « LAMPE » est allumé en rouge et/ou si "TEMP" l'indicateur DEL est allumé en rouge.
- ❖ Le voyant « TEMP » rouge indique que le projecteur a surchauffé. Dans des conditions normales, le projecteur se rallumera une fois qu'il sera refroidi.
- ❖ La DEL « TEMP » clignote rouge.

Débranchez le cordon d'alimentation du projecteur, attendez 30 secondes et réessayez. Si le voyant d'avertissement s'allume de nouveau, contactez votre centre de service le plus proche pour de l'aide.

Message	 Sous tension DEL		 DEL de la TEMP	 Lampe DEL
	Rouge	Bleu	Rouge	Rouge
Etat de veille (LAN éteint)	On			
Etat de veille (LAN allumé)	On	On		
Mise sous tension		On		
Échauffement	Clignotant			
Erreur (Alimentation fiable NG)			On	On
Erreur (Panne du ventilateur)			Clignotant	
Erreur (Surchauffe)			On	
Erreur (LD échoue)				On

CONFIGURATION/RÉGLAGE ET INSTALLATION

Ajuster la position du projecteur

Lorsque vous sélectionnez une position pour le projecteur, considérez la taille et la forme de votre écran, l'emplacement de vos prises de courant et la distance entre le projecteur et le reste de votre équipement. Suivez ces directives générales :

Placez le projecteur sur une surface plane perpendiculaire à l'écran. Le projecteur doit être à au moins 4,26 pieds (1,30m) de l'écran de projection.

Positionnez le projecteur à la distance souhaitée de l'écran. La distance entre l'objectif du projecteur et l'écran, le réglage du zoom et le format vidéo déterminent la taille de l'image projetée.

Opération d'orientation libre de 360 degrés

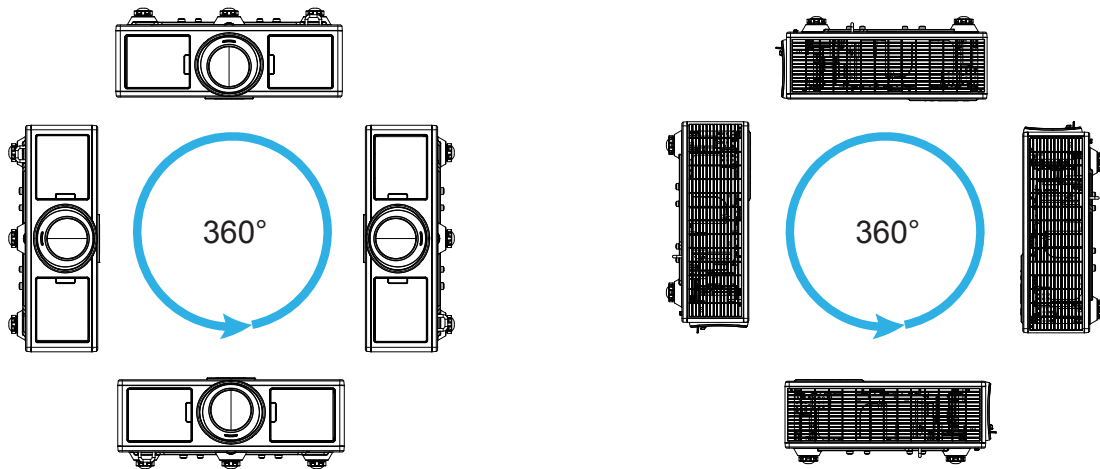

CONFIGURATION/RÉGLAGE ET INSTALLATION

Réglage de l'image projetée

Réglage de la hauteur du projecteur

Le projecteur est équipé d'un pied élévateur pour régler la hauteur de l'image.

1. Repérez le pied réglable que vous souhaitez régler sous le projecteur.
2. Faites tourner la bague réglable dans le sens des aiguilles d'une montre pour faire monter le projecteur ou dans le sens inverse des aiguilles d'une montre pour l'abaisser. Répétez cette opération avec les autres pieds si nécessaire.

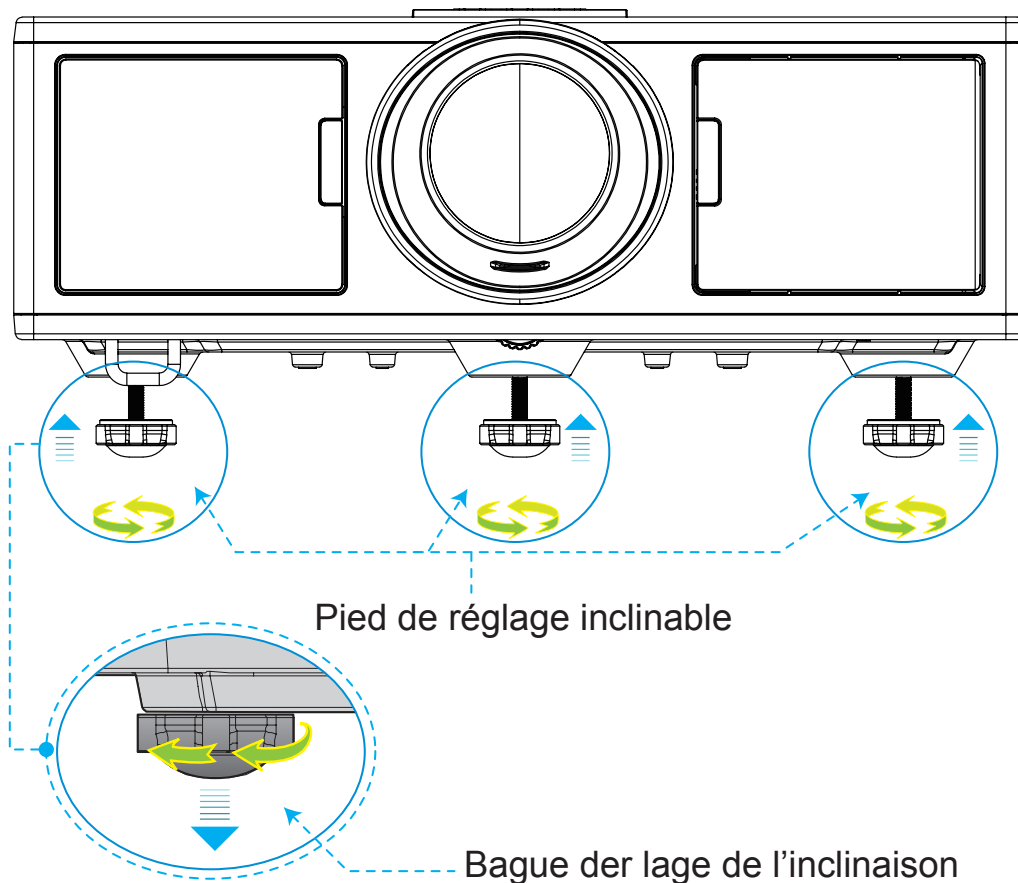

CONFIGURATION/RÉGLAGE ET INSTALLATION

Zoom et mise au point

1. Pour régler la taille de l'image, tourner la bague de zoom dans le sens horaire ou antihoraire pour augmenter ou diminuer la taille de l'image projetée.
2. Pour régler la mise au point, tourner la bague de mise au point dans le sens horaire ou antihoraire jusqu'à ce que l'image soit nette et lisible.

La mise au point du projecteur opère à des distances comprises entre 1,65 et 16,5 pieds (0,5 et 5,0 mètres).

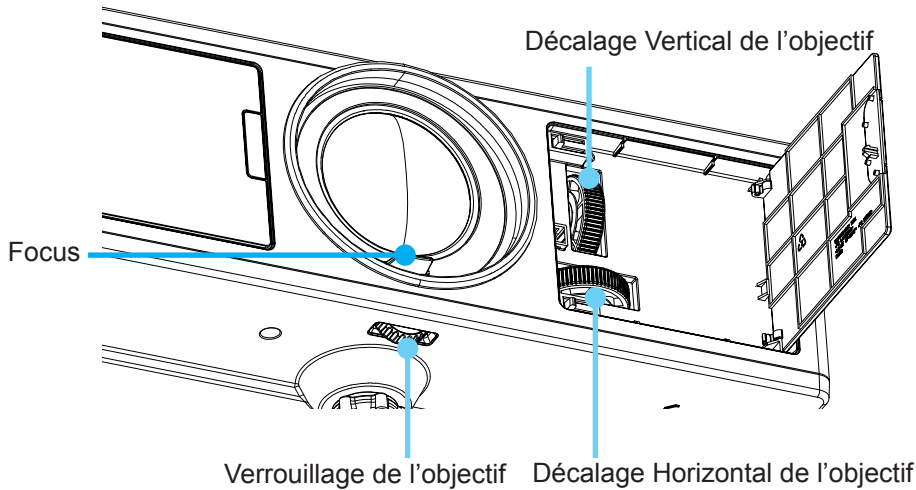

Réglage de la taille de l'image Projetée (Diagonale)

Taille de l'image projetée entre de 30" à 300" (0,91 et 9,09 mètres).

1. Ouvre la porte latérale avant du projecteur.
2. Déverrouillez le verrou de l'objectif, avant de régler le décalage de l'objectif.
3. Tournez le bouton de déplacement de lentille vertical / horizontal pour déplacer l'objectif.
4. Tournez le verrou de la lentille dans le sens horaire pour verrouiller la lentille en place.
(Bouton de décalage de l'objectif peut encore être tourné.)
5. Fermez la porte latérale avant du projecteur.

Remarque : La course pour le déplacement d'objectif est conçue pour être un triangle régulier ; lorsque l'objectif est réglé en position centrale à l'horizontale, la lentille peut être déplacée verticalement au plus haut point.

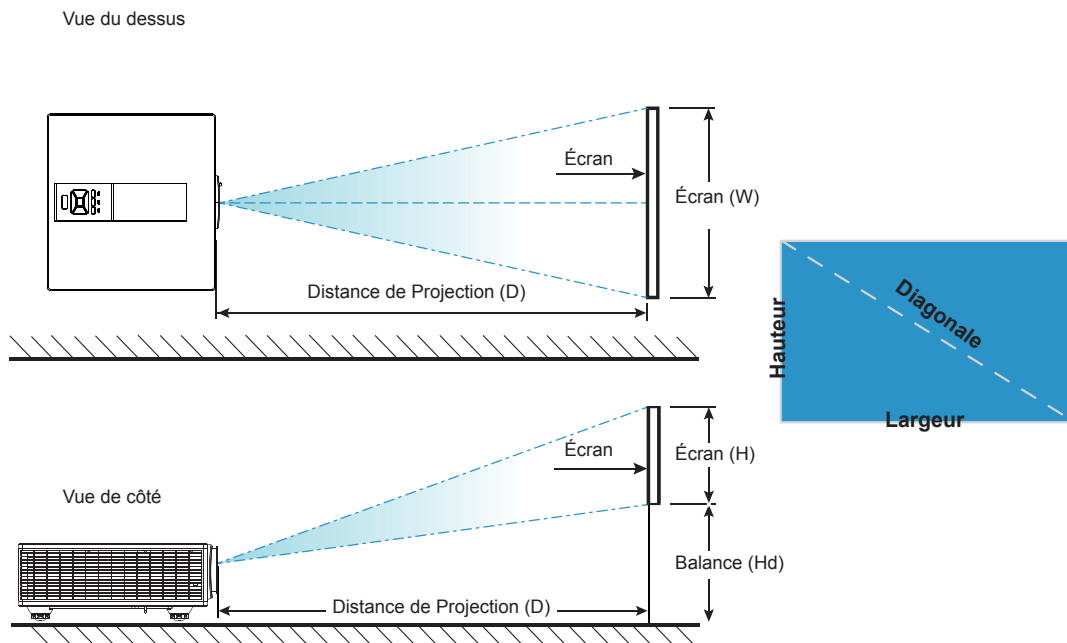

CONFIGURATION/RÉGLAGE ET INSTALLATION

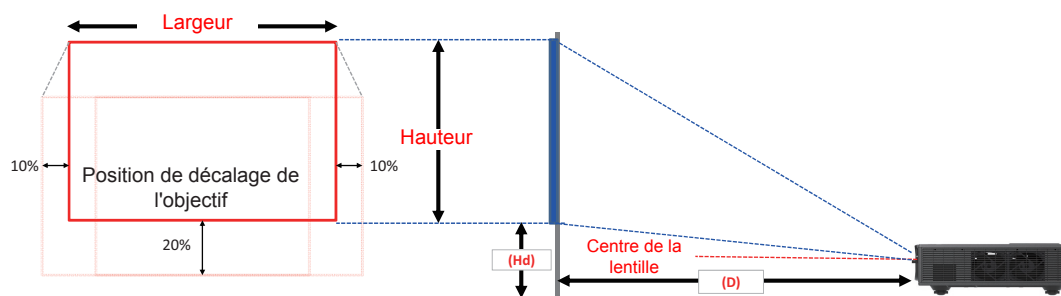

	Plage de changement vertical (Vs)	Plage de changement horizontal (Hs)
XGA	10%	±5%
WUXGA	13%	±5%

Décalage de l'image									
	Taille de l'image	Taille de l'écran W x H				Distance de Projection (D)		Balance (Hd)	
	pouces	cm		pouces		cm	pouces	cm	pouces
	Diagonale	Largeur	Hauteur	Largeur	Hauteur	-	-	-	-
XGA 4:3	30"	60,7	45,7	23,9	18,0	49,8	19,6	2,3	0,9
	100"	202,3	152,3	79,7	60,0	165,9	65,3	7,6	3,0
	150"	303,5	228,5	119,5	90,0	248,9	98,0	11,4	4,5
	200"	404,7	304,7	159,3	119,9	331,8	130,6	15,2	6,0
	250"	505,8	380,8	199,1	149,9	414,8	163,3	19,1	7,5
	300"	607,0	457,0	239,0	179,9	497,7	196,0	22,9	9,0





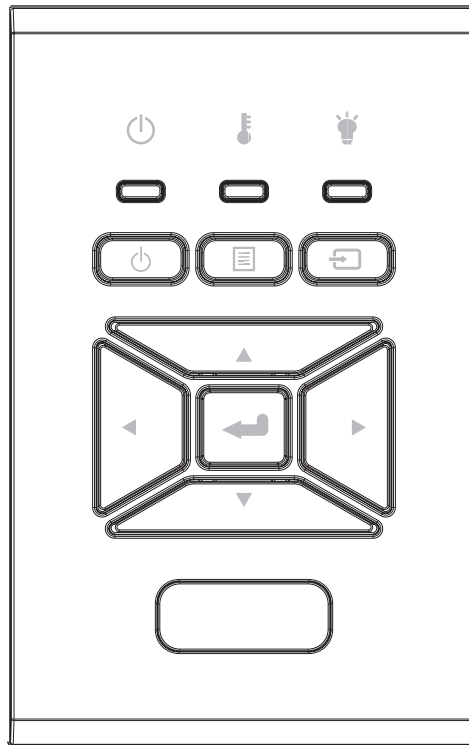

Décalage de l'image									
	Taille de l'image	Taille de l'écran W x H				Distance de Projection (D)		Balance (Hd)	
	pouces	cm		pouces		cm	pouces	cm	pouces
	Diagonale	Largeur	Hauteur	Largeur	Hauteur	-	-	-	-
WUXGA 16:10	36"	78,0	49,0	30,7	19,3	61,6	24,3	9,7	3,8
	100"	215,0	135,0	84,6	53,1	169,9	66,9	26,9	10,6
	150"	323,0	202,0	127,2	79,5	255,2	100,5	40,4	15,9
	200"	431,0	269,0	169,7	105,9	340,5	134,1	53,9	21,2
	250"	539,0	337,0	212,2	132,7	425,8	167,6	67,3	26,5
	300"	646,0	404,0	254,3	159,1	510,3	200,9	80,8	31,8

❖ Ce tableau est à but informatif seulement.

COMMANDES UTILISATEUR

Utiliser le panneau de contrôle



Nom	Description
PUISSANCE 	Référez-vous à la section « Mise sous/hors tension du projecteur » sur les pages 17-18.
Entrer 	Confirmer un élément choisi.
ENTRÉE 	Sélectionner un signal d'entrée
MENU 	Démarrer le menu d'affichage sur l'écran (OSD). Pour fermer le menu OSD, pressez de nouveau « MENU ».
Touches directionnelles	Utilisez ▲▼◀▶ pour sélectionner un élément ou ajuster votre sélection.
Lampe DEL 	Reportez-vous à l'indicateur DEL de l'état de la source de lumière du projecteur.
DEL de la TEMP 	Reportez-vous à l'indicateur DEL de l'état de température du projecteur.
d'ALIMENTATION / VEILLE 	Reportez-vous à l'indicateur DEL de l'état d'alimentation du projecteur.

COMMANDES UTILISATEUR

Menus d'affichage à l'écran

Le projecteur dispose d'un affichage à l'écran multilingue qui vous permet de faire des réglages d'image et de modifier une variété de paramètres.

Comment procéder

1. Pour ouvrir le menu OSD, pressez le bouton « Menu » sur la télécommande ou sur le panneau de commandes du projecteur.
2. Lorsque l'OSD s'affiche, utilisez les boutons ▲ ▼ pour sélectionner un élément dans le menu principal. Lors de la sélection d'une page en particulier, pressez ► ou « Entrer » pour entrer dans le sous-menu.
3. Utilisez les touches ▲ ▼ pour sélectionner l'élément voulu et ajuster les paramètres avec la touche ◀▶.
4. Sélectionnez l'élément suivant à régler dans le sous-menu et réglez comme décrit ci-dessus.
5. Presser "Entrer" pour confirmer.
6. Pour quitter, pressez de nouveau « Menu ». Le menu OSD disparaîtra et le projecteur enregistrera automatiquement les nouveaux paramètres.

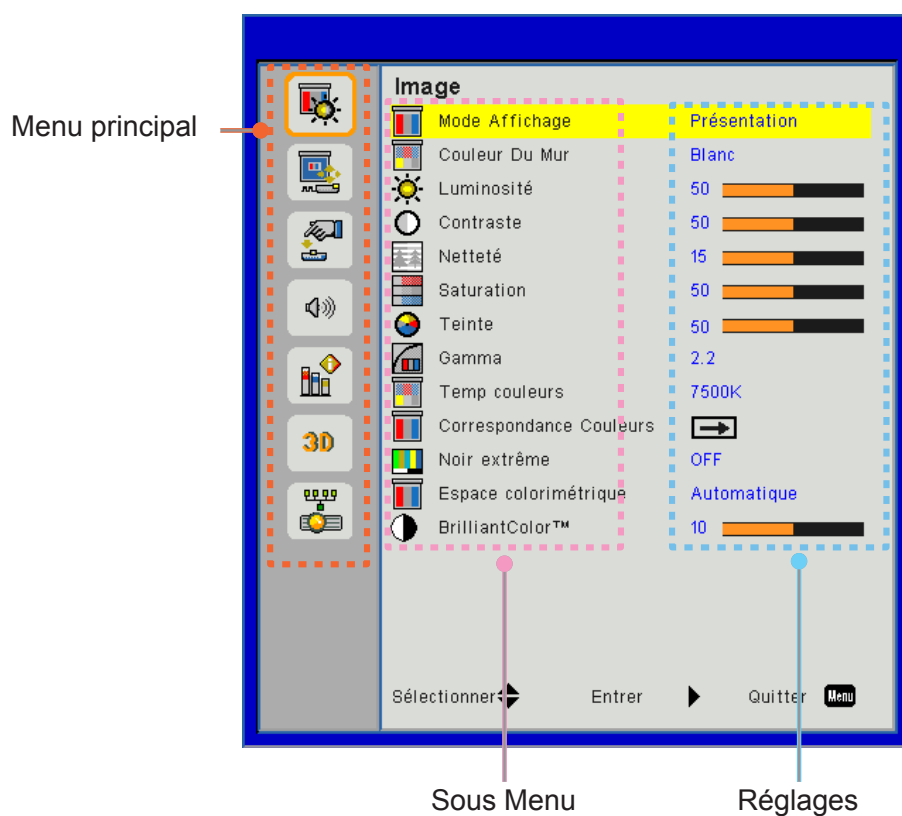

COMMANDES UTILISATEUR

Structure

Remarque : Veuillez noter que le menu à l'écran (OSD) peut varier selon le type de signal sélectionné et le modèle du projecteur en votre possession.

Menu principal	Sous Menu	Réglages	
Image	Mode Affichage	Lumineux/Présentation/Film/sRGB/Fondu/DICOM SIM./Utilisateur (Change le mode couleur au mode utilisateur si le client modifie les paramètres)	
	Couleur Du Mur	Blanc / Jaune / Bleu clair / Rose / Vert foncé	
	Luminosité		
	Contraste		
	Netteté		
	Saturation	(Pour le signal de composante VGA uniquement)	
	Teinte	(Signal de composante VGA uniquement)	
	Gamma	Film/Graphique/1,8/2,0/2,2/2,6/Tableau noir/DICOM SIM	
	Temp couleurs	5500K/6500K/7500K/8500K/9500K	
	Correspondance Colueurs	Blanc/Rouge/Vert/ Bleu/Cyan/Magenta/Jaune	Teinte/ Saturation /Gain
	Noir Extrême		Activé / Arrêt
	Espace colorimétrique		Pas d'entrée HDMI : Automatique / RGB / YUV Entrée HDMI : Automatique/RGB (0 ~ 255)/RGB (16 ~ 235)/YUV
	BrilliantColor™		1~10
Écran	Taux d'affichage	Automatique / 4:3 / 16:9 / 16:10	
	Suivi		
	Horloge		
	Position Horiz.		
	Position Vert.		
	Zoom Numérique		
	Projection		Avant / Plafond Avant / Arrière / Plafond Arrière
	Correction Géométrique	Déformation V	
		Déformation H	
		4 coins	Activé / Arrêt
		Couleur de la grille	Violet/Vert
		Remise à zéro	Oui / non
	Réglages PIP-PBP	Fonction	PBP / PIP / Arrêt
		Source principale	VGA / HDMI-1 / HDMI-2 / HDBaseT
		Source secondaire	VGA / HDMI-1 / HDMI-2 / HDBaseT
		Localisation	Haut G / Haut D / Bas G / Bas D
		Taille	Petit / Moyen / Large
Échange			

COMMANDES UTILISATEUR

Menu principal	Sous Menu	Réglages
Réglages	Langue	Anglais /Allemand /Français /Italien/Espagnol/Polonais/Suédois/Hollandais ou Néerlandais/Portugais/Japonais/Chinois traditionnel/ Chinois simplifié/Coréen/Russe/Arabe/Norvégien/Turc/Danois/ Finlandais / Grec / hongrois / tchèque / Roumanie / thaïlandais / Farsi / Vietnamien / Indonésien / slovaque
	Position Menu	Gauche Haut, Droite Haut, Centre, Bas Gauche, Bas Droite
	VGA Out (Veille)	Arrêt / Activé
	LAN (veille)	Arrêt / Activé
	Mire	Aucun / Grille / Blanc
	Marche directe	Activé / Arrêt
	Signal marche	Activé / Arrêt
	Retour aux valeurs par défaut	Oui / non
Volume	Haut parleur	Activé / Arrêt
	Sortie audio	Activé / Arrêt
	Microphone	Activé / Arrêt
	Muet	Activé / Arrêt
	Volume	
	Volume du micro	
	EQ	

COMMANDES UTILISATEUR

Menu principal	Sous Menu	Réglages		
Options	Logo		Val. par Défaut / Utilisateur	
	Capture logo			
	Source auto		Activé / Arrêt	
	Saisissez		VGA, HDMI-1, HDMI-2, HDBaseT	
	Arrêt Auto (Min.)			
	Minuterie de Veille (Min.)			
	Réglages SSI			Heures d'utilisation du SSI (Normal)
				Heures d'utilisation du SSI (ECO)
		Mode d'alimentation du SSI		Normal, ECO
	Haute Altitude	Activé / Arrêt		[Par défaut Désactivé]
	Paramètres optionnels filtre	Filtre optionnel installé		Oui / non
		Heures d'utilisation filtre		Lecture seulement
		Rappel filtre		
		Rappel nettoyage		Oui / non
	Sécurité	Sécurité		Activé / Arrêt
		Sécurité Horloge		Mois / Jour / Heure
		Changer mot passe		
	Réglages télécommande	Fonction IR		Activé / Arrêt
		Code télécommande		00 ~ 99
	HDBaseT Contrôle	Automatique		
		HDBaseT		
	PIP-PBP Module			Version
				EQ HDMI
				Remise à zéro
				Mise à jour USB
	Info Cachées	Activé / Arrêt		
	Informations			Nom modèle
				SNID
				Source (Source principale / Source secondaire)
				Résolution de la Source principale
				Sous-Résolution Source
				SW Version (DDP / MCU / LAN)
			Taux d'affichage	
			Heures du SSI (Normal / Eco)	
			Adresse IP	
			Statut du réseau	
			Code télécommande	
			Code à distance (Actif)	

COMMANDES UTILISATEUR

Menu principal	Sous Menu	Réglages		
3D	3D		Automatique / Marche	
	Invers. 3D		Activé / Arrêt	
	3D Format			Frame Packing
				Side-by-Side (Half)
				Top and Bottom
				Frame Sequential
			Field Sequential	
1080p @ 24			96Hz/144Hz	
Réseau	État			
	DHCP Client		Activé / Arrêt	
	Adresse IP			
	Masque sous-réseau			
	Passerelle			
	DNS			
	Stocker			
	Adresse MAC			
	Nom du groupe			
	Nom du projecteur			
	Emplacement			
	Contact			

COMMANDES UTILISATEUR

Image

Mode Affichage

Il existe de nombreux préréglages usine optimisés pour toute une gamme de types d'images. Utilisez les boutons ◀ ou ▶ pour sélectionner un élément.

- Brillant : Pour optimiser la luminosité.
- Présentation : Pour la présentation en réunion.
- Film : Pour la lecture de contenu vidéo.
- sRGB : Pour les contenus ludiques.
- Fondu : Pour appliquer un fondu.
- DICOM Sim :
- Utilisateur : Mémorise les réglages personnalisés de l'utilisateur.

Couleur Du Mur

Utilisez cette fonction pour obtenir une image optimisée de l'écran en fonction de la couleur du mur. Vous pouvez choisir parmi « blanc », « Jaune Clair », « Bleu clair », « Rose », et « Vert-Foncé ».

Luminosité

Règle la luminosité de l'image.

- Appuyez sur ◀ pour assombrir l'image.
- Appuyez sur ▶ pour éclaircir l'image.

Contraste

Le contraste contrôle la différence entre les zones claires et sombres de l'image. Le réglage du contraste modifie la quantité de noir et de blanc dans l'image.

- Pressez le bouton ◀ pour diminuer le contraste.
- Pressez le bouton ▶ pour augmenter le contraste.

Netteté

Règle la netteté de l'image.

- Pressez le bouton ◀ pour diminuer la netteté.
- Pressez le bouton ▶ pour augmenter la netteté.

Remarque : Les fonctions « Netteté », « Saturation » et « Teinte » sont disponibles uniquement dans le mode Vidéo.

COMMANDES UTILISATEUR

Saturation

Règle une image vidéo depuis le noir et blanc jusqu'à des couleurs pleinement saturées.

- Pressez le bouton ◀ pour diminuer la saturation de l'image.
- Pressez le bouton ▶ pour augmenter la saturation de l'image.

Remarque : *La saturation est seulement prise en charge pour la source VGA (480i/480p 576i/675p 720P 1080i/1080p)*

Teinte

Règle la balance des couleurs du rouge et du vert.

- Pressez le bouton ◀ pour diminuer la quantité de vert dans l'image.
- Pressez le bouton ▶ pour augmenter la quantité de rouge dans l'image.

Remarque : *La teinte est seulement prise en charge pour la source VGA (480i/480p 576i/675p 720P 1080i/1080p)*

Gamma

Cela vous permet d'ajuster la valeur gamma afin d'obtenir le meilleur contraste d'image pour l'entrée.

Temp. Couleur

Vous permet de régler la température de la couleur. A température plus élevée, l'écran semble plus froid; à température plus basse, l'écran paraît plus chaud.

Correspondance des couleurs

Utilisez ces paramètres pour un réglage avancé des couleurs rouge, vertes, bleu, cyan, magenta, jaune et blanches.

Noir Extrême

Utilisez cette fonction pour augmenter le ratio du contraste.

Espace colorimétrique

Sélectionnez un type de matrice de couleur approprié parmi AUTO, RGB, RGB (0 - 255), RGB (16 - 235) ou YUV.

Remarque : *« RGB (0 - 255) » et « RGB (16 - 235) » sont pris en charge uniquement pour la source HDMI.*

BrilliantColor™

Cet élément réglable utilise un nouvel algorithme de traitement des couleurs et des améliorations permettant une luminosité plus élevée tout en fournissant des couleurs plus vives et plus vibrantes dans l'image.

COMMANDES UTILISATEUR

Écran

Taux d'affichage

- Auto : Gardez le rapport largeur-hauteur de l'image pour optimiser l'image afin qu'elle s'adapte aux pixels horizontaux ou verticaux.
- 4:3 : L'image sera réduite pour s'adapter à l'écran et s'affichera au format 4:3.
- 16:9 : L'image sera réduite pour s'adapter à la largeur de l'écran et la hauteur réglée pour afficher l'image au format 16:9.
- 16:10 : L'image sera réduite pour s'adapter à la largeur de l'écran et la hauteur réglée pour afficher l'image au format 16:10.

Suivi

Synchronise la fréquence du signal de l'affichage avec la carte graphique. Si l'image semble ne pas être stable ou papillote, utiliser cette fonction pour la corriger.

Remarque : *Phase, Horloge, Position H., V. Réglage de la position ne supporte que le graphique VGA.*

Horloge

Ajuster pour obtenir une image optimale quand il ya un scintillement vertical dans l'image.

Position Horiz.

- Pressez le bouton ◀ pour déplacer l'image vers la gauche.
- Pressez le bouton ▶ pour déplacer l'image vers la droite.

Position VERT.

- Pressez le bouton ◀ pour déplacer l'image vers le bas.
- Pressez le bouton ▶ pour déplacer l'image vers le haut.

Zoom numérique

- Appuyez sur le bouton ◀ pour réduire la taille d'une image.
- Appuyez sur le bouton ▶ pour agrandir une image sur l'écran de projection.

Projection

- Avant : L'image est projetée droit sur l'écran.
- Pl. avt : C'est la sélection par défaut. Quand sélectionnée, l'image tournera à l'envers.
- Arrière : Quand sélectionnée, l'image apparaîtra renversée.
- Pl. arr. : Quand sélectionnée, l'image apparaîtra renversée dans la position à l'envers.

Correction géométrique

- H Keystone
Pressez le bouton ◀ ou ▶ pour ajuster la distorsion horizontale de l'image. Si l'image a une forme de trapèze, cette option peut vous aider à la rendre plus rectangulaire.
- V Keystone
Pressez le bouton ◀ ou ▶ pour ajuster la distorsion verticale de l'image. Si l'image a une forme de trapèze, cette option peut vous aider à la rendre plus rectangulaire.
- 4 coins
Ajustez les 4 coins de l'image pixel par pixel pour rendre l'image rectangulaire.
- Couleur de la grille
Réglez la couleur de la grille de la fonction de correction des 4 coins.
- Remise à zéro
Réglez les paramètres H/V des 4 coins aux valeurs par défaut.

COMMANDES UTILISATEUR

Réglages PIP-PBP

- Fonction : Pour activer/désactiver la fonction PIP/PBP.
- Source principale : Pour régler la source principale PIP/PBP.
- Source secondaire : Pour régler la source secondaire PIP/PBP.
- Localisation : Pour régler l'emplacement de la source secondaire PIP.
- Taille : Pour régler la taille de la source secondaire PIP.
- Échange : Pour permuter entre les sources principale et secondaire PIP/PBP.

Certaines combinaisons de source / signal peuvent ne pas être compatibles avec la fonction PIP / PBP. Veuillez vous référer au tableau ci-dessous :

Matrice	HDMI-1	HDMI-2	HDBaseT	VGA
HDMI-1	-	V	-	V
HDMI-2	V	-	V	V
HDBaseT	-	V	-	V
VGA	V	V	V	-

1. Lignes clignotantes peuvent se produire si la bande passante des deux entrées sont trop élevées, veuillez essayer de réduire la résolution.
2. Déchirure de trame peut se produire en raison d'une différence de taux de trame entre l'image principal et l'image secondaire, veuillez essayer de faire correspondre le taux de trame pour chaque entrée.

COMMANDES UTILISATEUR

Réglages

Langue

Choisissez le menu OSD multilingue. Pressez le bouton ◀ ou ▶ pour passer au sous-menu puis utilisez les boutons ▲ ou ▼ pour sélectionner votre langue préférée. Pressez ▶ sur la télécommande pour terminer votre sélection.



Position Menu

Choisissez la position du menu sur l'écran d'affichage.

VGA Out (Veille)

Choisissez « ON » pour activer la connexion VGA OUT.

LAN (veille)

Choisissez « ON » pour activer la connexion LAN. Choisissez « OFF » pour désactiver la connexion LAN.

Mire

Afficher un motif de test.

Marche directe

Choisissez « ON » pour activer le mode Allumage Direct. Le projecteur s'allumera automatiquement lorsqu'il est fourni de l'alimentation secteur, sans avoir à presser sur le bouton « ⏻ » sur le panneau de contrôle du projecteur ou de la télécommande.

Signal marche

Si Signal marche est réglé sur ON, le projecteur se réveille automatiquement à partir du mode veille si la source d'entrée passe de inactive à active.

Retour aux valeurs par défaut

Choisissez « Oui » pour revenir dans tous les menus aux paramètres d'usine.

COMMANDES UTILISATEUR

Volume

Haut parleur

- Sélectionnez « ON » pour activer la fonction 3D.
- Choisissez « OFF » pour désactiver la fonction 3D.

Sortie audio

- Choisissez « ON » pour activer la fonction sortie ligne.
- Choisissez « OFF » pour désactiver la fonction sortie ligne.

Microphone

- Choisissez « ON » pour activer le son du microphone.
- Choisissez « OFF » pour désactiver le son du microphone.

Muet

- Choisissez « ON » pour désactiver le son.
- Choisissez « OFF » pour activer le son.

Volume

- Pressez le bouton ◀ pour diminuer le volume sonore.
- Pressez le bouton ▶ pour augmenter le volume sonore.

Volume du micro

- Appuyez sur le bouton ◀ pour baisser le volume du micro.
- Appuyez sur le bouton ▶ pour augmenter le volume du micro.

EQ

Réglez les valeurs de l'EQ.

COMMANDES UTILISATEUR

Options

Logo

Utilisez cette fonction pour sélectionner l'écran de démarrage désiré. Si des changements sont faits, le nouveau réglage ne prendra effet que la prochaine fois que le projecteur est allumé.

- Val. par Défaut : L'écran de démarrage par défaut.
- Utilisateur : Utiliser mémoriser l'image à partir de la fonction « Capture Logo ».

Capture Logo

Appuyez sur le bouton ► pour capturer un instantané de l'image actuellement affichée sur l'écran.

Remarque :

« Capture logo » n'est pas disponible lorsque la 3D est activée.
Avant d'activer cette fonction, il est recommandé que « Taux d'affichage » soit réglé sur « Auto ».

Source auto

- Marche : Le projecteur recherchera d'autres signaux si le signal d'entrée courant est perdu.
- Désact. : Le projecteur cherchera uniquement au sein des connections source actuelles.

Saisissez

Appuyez sur le bouton ► pour activer / désactiver les sources d'entrée. Le projecteur ne recherchera pas les entrées désélectionnées.

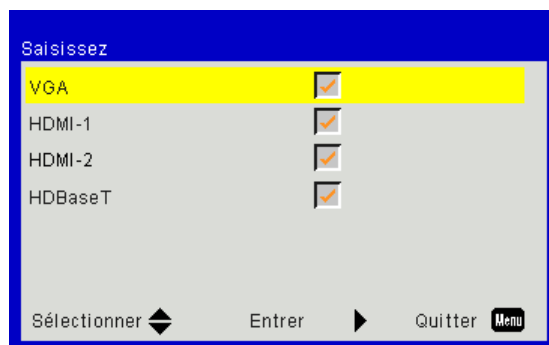

Arrêt Auto (Min)

Règle l'intervalle du décompte. Le compte à rebours débutera lorsqu'il n'y a aucun signal envoyé au projecteur. Le projecteur s'éteindra automatiquement une fois le compte à rebours écoulé (en minutes).

Minuterie de veille (Min)

Règle l'intervalle du décompte./ Définit le compte à rebours. Le compte à rebours débutera/ qu'il y ait un signal ou non envoyé au projecteur. Le projecteur s'éteindra automatiquement une fois le compte à rebours écoulé (en minutes).

Réglages SSI

- Heures d'utilisation du SSI (Normal)
Affiche le nombre d'heures de projection en mode Normal.
- Heures d'utilisation du SSI (ECO)
Affiche le nombre d'heures de projection en mode ECO.
- Mode d'alimentation du SSI
Normal : Mode normale.
ECO : Utiliser cette fonction pour atténuer le SSI du projecteur, ce qui baissera la consommation de courant et prolongera la durée de vie du SSI.

Haute Altitude

- Marche : Le ventilateur va tourner très rapidement. Sélectionnez cette option lorsque vous utilisez ce projecteur dans un endroit situé à plus de 2500 mètres / 762 pieds d'altitude.
- Désact. : les ventilateurs intégrés tournent à des températures variables en fonction de la température interne.

COMMANDES UTILISATEUR

Paramètres optionnels filtre

- Filtre optionnel installé : Le filtre est installé ou non.
- Heures d'utilisation filtre : Nombre d'heures d'utilisation du filtre.
- Rappel filtres (hr) : Réglez l'heure de rappel du filter.
- Rappel nettoyage : Sélectionnez « Oui » pour remettre à zéro le compteur d'heures d'utilisation du filtre à poussière après son remplacement ou son nettoyage.

Sécurité

- Sécurité : Choisissez « Marche » pour utiliser le démarrage sécurisé du projecteur. Choisissez « Désact. » pour pouvoir démarrer le projecteur sans mot de passe.
- Sécurité Horloge
Utilisez cette fonction pour régler la durée d'utilisation du projecteur (Mois / Jour / Heure). Vous devrez saisir à nouveau votre mot de passe lorsque ce délai sera passé.

- Changer mot passe

Première fois :

1. Pressez « ← » pour changer le mot de passe.
2. Le mot de passe doit consister en 6 chiffres.
3. Utilisez les boutons à numéros sur la télécommande pour saisir votre nouveau mot de passe et ensuite pressez « ← » pour confirmer votre mot de passe.

Changer mot passe :

1. Pressez « ← » pour entrer l'ancien mot de passe.
 2. Utilisez les boutons à numéros pour entrer votre mot de passe actuel et ensuite pressez « ← » pour confirmer.
 3. Entrez le nouveau mot de passe (6 chiffres) en utilisant les boutons à numéros sur la télécommande et ensuite pressez « ← » pour confirmer.
 4. Entrez une nouvelle fois le nouveau mot de passe et pressez « ← » pour confirmer.
- Lorsque vous entrez un mot de passe incorrect 3 fois de suite, le projecteur s'éteint automatiquement.
 - Si vous avez oublié votre mot de passe, veuillez contacter votre revendeur pour le support.

Remarque :

La valeur par défaut du code du mot de passe est « 000000 » (première fois).

Toujours garder le mot de passe dans vos fichiers. Si le mot de passe est oublié ou perdu, contactez votre centre de service agréé.

COMMANDES UTILISATEUR

Réglages télécommande

- Fonction IR : Lorsque cette fonction est "Off", le projecteur ne peut pas être exploité par la télécommande.
- Code à distance : 00 ~ 99, Code par défaut (commun) : 00

Remarque :

Comment configurer la télécommande sur le code à distance.

1. Presser la Touche « ID » de la télécommande pendant 5 secondes

2. Presser le bouton numéro (XX) de la télécommande

Si, par exemple, l'utilisateur souhaite configurer la télécommande pour définir la valeur de réglage du code à distance sur 2, presser la Touche ID pendant 5 secondes, puis presser 02.

HDBaseT Contrôle

Le projecteur détecte automatiquement le signal de l'émetteur HDBaseT fourni. Choisissez « HDBaseT » pour activer le mode Allumage Direct.

PIP-PBP Module

- Version : Afficher la version du logiciel du module PIP-PBP.
- Remise à zéro : Réinitialiser le module PIP-PBP.
- Mise à jour USB : Mettre à jour le logiciel du module PIP-PBP.
- EQ HDMI : Réglez les valeurs EQ du port HDMI du module PIP/PBP.

Info Cachées

- Marche : Choisissez « Marche » pour masquer les messages d'info.
- Désact. : Choisissez « info » pour afficher le message de « recherche ».

Informations

Afficher les informations du projecteur pour le nom du modèle, SNID, la source, la résolution, la version du logiciel, le rapport d'aspect, les heures SSI, l'adresse IP et le statut du réseau sur l'écran.

COMMANDES UTILISATEUR

3D

3D

Auto : Lorsqu'un signal d'identification HDMI 1.4a 3D est détecté, l'image 3D est automatiquement sélectionnée.

- Sélectionnez « ON » pour activer la fonction 3D.
- Choisissez "Auto" pour détecter le signal 3D automatiquement.

Invers. 3D

Si vous voyez une image masquée ou superposée lorsque vous portez des lunettes 3D DLP, vous devrez peut-être exécuter « Inverser » pour obtenir la meilleure séquence d'image gauche / droite afin de voir l'image correctement.

Format 3D

Utilisez cette fonction pour sélectionner le format 3D. Les options sont : « Frame Packing », « Side-by-Side(Half) », « Top and Bottom », « Frame Sequential ».

1080p@24

Utilisez cette fonction pour sélectionner un taux de rafraîchissement de 96 ou 144 Hz lors de l'utilisation de lunettes 3D dans la configuration 1080p @ 24 images.

COMMANDES UTILISATEUR

LAN

Statut

Affiche l'état de connexion du réseau.

DHCP

Configurer les paramètres DHCP.

- Marche : Choisissez « ON » pour permettre au projecteur d'obtenir automatiquement une adresse IP sur votre réseau.
- Désact. : Choisissez « OFF » pour attribuer manuellement IP, masque de sous-réseau, passerelle et configuration DNS.

Adresse IP

Affiche une adresse IP.

Masque de sous-réseau

Affiche le numéro de masque de sous-réseau.

Passerelle

Affiche la passerelle par défaut du réseau connecté au projecteur.

DNS

Affiche le numéro DNS.

Adresse MAC

Affiche l'adresse MAC.

Nom de groupe

Affiche le nom de groupe.

Nom du projecteur

Affiche le nom du projecteur.

Localisation

Affiche l'emplacement du projecteur.

Contact

Affiche les informations concernant le contact.

ANNEXES

Problèmes projecteur

? Le projecteur ne répond plus aux contrôles

- ▶ Si possible, éteignez le projecteur puis débranchez le cordon d'alimentation et attendez au moins 60 secondes avant de reconnecter l'alimentation.
- ▶ Vérifiez que « Clavier Verrouillé » n'est pas activé en essayant d'utiliser la télécommande avec le projecteur.

? Si la télécommande ne fonctionne pas

- ▶ Vérifiez si l'angle d'utilisation de la télécommande est $\pm 30^\circ$ horizontalement et verticalement par rapport aux récepteurs IR du projecteur.
- ▶ Assurez-vous qu'il n'y a aucun obstacle entre la télécommande et le projecteur. Placez-vous à une distance de moins de 12 m ($\pm 0^\circ$) du projecteur.
- ▶ Assurez-vous que les piles sont insérées correctement.
- ▶ Remplacer les piles quand elles sont mortes.
- ▶ Assurez-vous que vous avez configuré votre télécommande avec la correcte configuration de code IR.

? Lorsque vous établissez une connexion directe entre votre ordinateur et le projecteur

- ▶ Si vous avez des problèmes de connexion réseau de votre ordinateur vers le projecteur, veuillez-vous référer aux paramètres de l'ordinateur comme ci-dessous ou contacter votre l'administrateur du web.

Etape 1 : Trouvez une adresse IP (192.168.0.100) depuis la fonction LAN du projecteur.



Etape 2 : Sélectionnez « Appliquer » puis appuyez sur le bouton « Entrer ». Une fois le réglage sauvegardé, quitter le menu en appuyant sur bouton « Menu ».

Etape 3 : Pour ouvrir Connexions réseaux, cliquez sur **Démarrer**, cliquez sur **Panneau de Commandes**, cliquez sur **Réseau et Connexions Internet**, et ensuite cliquez sur **Connexions Réseaux**. Cliquez sur la connexion que vous voulez configurer, et ensuite, sous **Tâches réseau** , cliquez sur **Changer les paramètres de cette connexion**.

Etape 4 : Sur l'onglet **Général**, sous **Cette connexion utilise les éléments suivants**, cliquez sur Protocole IP (TCP/IP), et ensuite cliquez « **Propriétés** ».

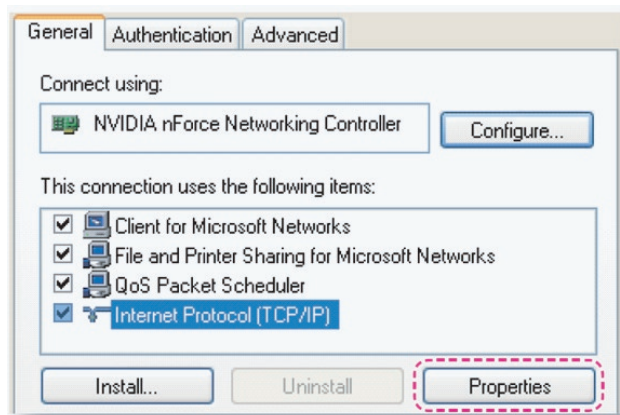

ANNEXES

Etape 5 : Cliquez sur **Utiliser l'adresse IP suivante**, et tapez comme cidessous :

- 1) Adresse IP : 192.168.0.101
- 2) Masque de sous-réseau : 255.255.255.0
- 3) Passerelle par défaut : 192.168.0.254

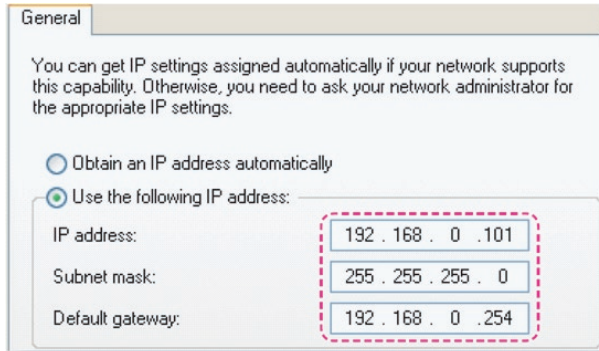

Etape 6 : Pour ouvrir Options Internet, cliquez sur le navigateur IE, cliquez sur Options Internet, cliquez sur **Onglet connexions** et cliquez sur « **Paramètres LAN ...** ».

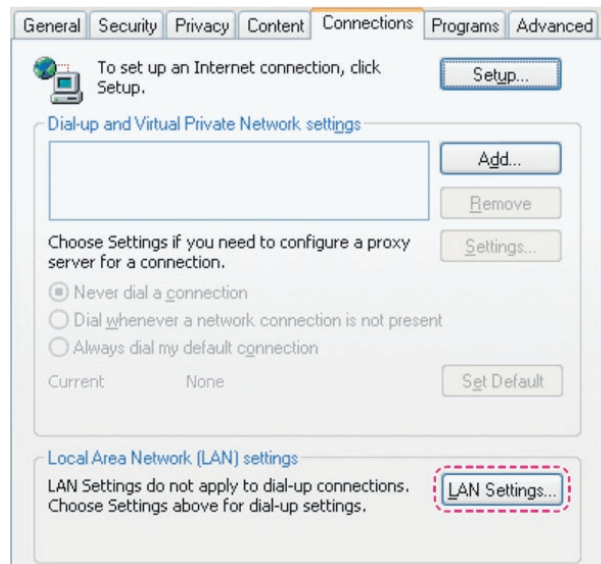

Etape 7 : Tous les éléments du **réseau local (LAN)** doivent être décochés. Cliquez sur « OK » deux fois.

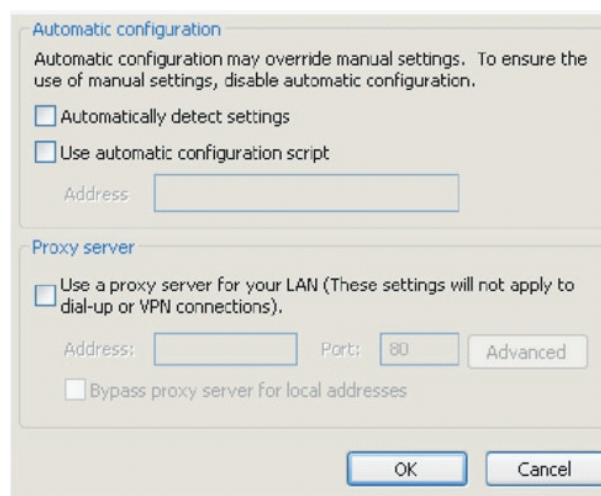

Etape 8 : Ouvrez votre IE et entrez l'adresse IP 192.168.0.100 dans l'URL, puis appuyez sur « Entrer ».

ANNEXES

Comment utiliser un navigateur web pour contrôler votre projecteur

1. Activer DHCP permet au serveur DHCP d'assigner automatiquement une adresse IP, ou d'entrer manuellement les informations réseau requises.



2. Puis choisissez appliquer et pressez sur le bouton **OK** pour terminer le processus de configuration.

3. Lancez votre navigateur web et saisissez l'adresse IP indiquée dans le menu LAN de l'écran OSD, la page web s'affichera comme illustré ci-dessous :



Remarque: Lorsque vous utilisez l'adresse IP du projecteur, vous ne pouvez pas vous connecter à votre serveur de services.

4. Les limitations suivantes s'appliquent en termes de longueur (caractères spéciaux et espace compris) dans l'onglet [outils] :

Catégorie	Item	Nombre max. de caractères
Contrôle de Creston	Adresse IP	15
	ID IP	2
	Port	5
Projecteur	Nom du projecteur	10
	Localisation	9
	Assigné à	9
Configuration du réseau	DHCP (Activé)	(N/A)
	Adresse IP	15
	Masque de sous-réseau	15
	Passerelle par défaut	15
	Serveur DNS	15
Mot de passe utilisateur	Activé	(N/A)
	Nouveau mot de passe	15
	Confirmez	15
Mot de passe administrateur	Activé	(N/A)
	Nouveau mot de passe	15
	Confirmez	15

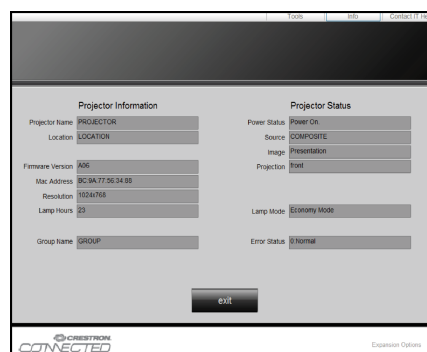

ANNEXES

Outil de contrôle Crestron RoomView

Crestron RoomView™ fournit une station de surveillance centrale pour les systèmes comportant plus de 250 projecteurs sur un seul réseau Ethernet (il est possible d'en avoir plus, le nombre dépend de la combinaison des adresses IP et des ID IP). Crestron RoomView contrôle chaque projecteur, y compris le statut en ligne du projecteur, l'alimentation du système, la durée de vie de la source lumineuse, les paramètres réseau et les pannes matérielles, ainsi que tout attribut personnalisé défini par l'administrateur.

L'administrateur peut ajouter, supprimer ou modifier des informations sur la salle, les coordonnées et les événements enregistrés automatiquement par le logiciel pour tous les utilisateurs. (Voir la figure ci-dessous)

Remarque : Le support de Creston "Roomview" dépend du modèle utilisé.

1. Écran principal

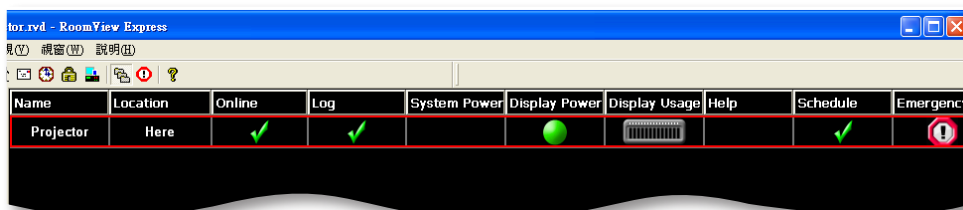

2. Modifier une salle

Sur la page « Modifier la Pièce », entrez l'adresse IP (ou le nom), comme indiqué sur l'affichage sur écran (OSD) du projecteur, et « 02 » pour IPID, « 41794 » pour le port de contrôle Crestron.

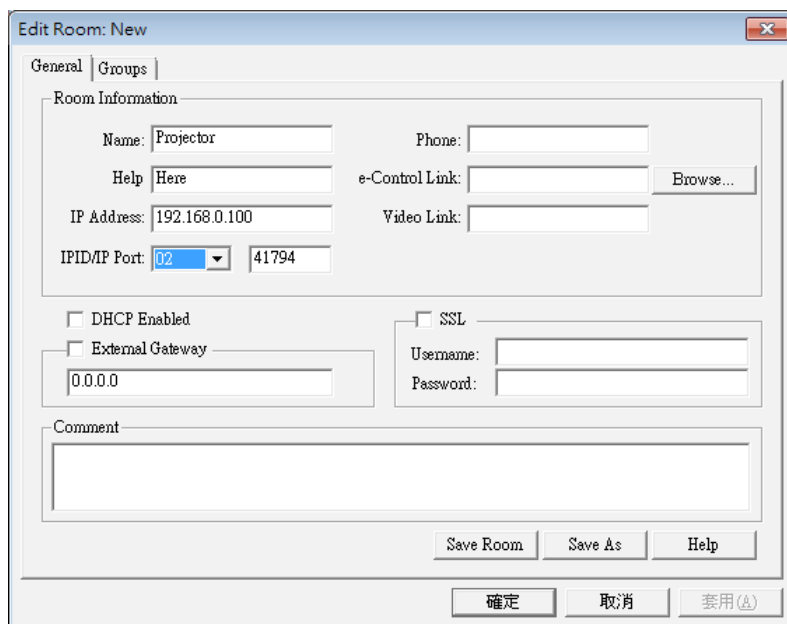

A propos de Crestron RoomView™ paramètres et méthodes de commande, veuillez accéder le site Web ci-dessous pour obtenir RoomView™ Guide de l'utilisateur et plus d'informations :
<http://www.crestron.com>

ANNEXES

3. Modifier un attribut

General | Alert | Groups | Rooms | Contacts

Attribute Properties

Signal Name: Graphic:

Device:

Signal Type:

Join Number: Default Max. Value:

Options

Apply attribute to all rooms Display on main view

Apply attribute to all contacts Show on context menu

Record attribute changes to log

4. Modifier un évènement

General | Rooms

Event Properties

Name: Enable this event

Type: Repeat event

Join:

Schedule

Start Date: Weekdays Weekends

End Date: Monday Saturday

Time: Tuesday Sunday

Wednesday

Thursday

Friday

Pour plus d'informations, veuillez visiter
<http://www.crestron.com> & www.crestron.com/getroomview.

Le réseau prend en charge Crestron (Vue pièce), AMX (Device Discovery), PJLink et le contrôle RS232.

ANNEXES

Installer et nettoyer le filtre à poussières optionnel

Nous vous recommandons de nettoyer le filtre à poussière toutes les 500 heures de fonctionnement, ou plus souvent si vous utilisez le projecteur dans un environnement poussiéreux.

Lorsque le message d'avertissement apparaît sur l'écran, procédez comme suit pour nettoyer le filtre à air :

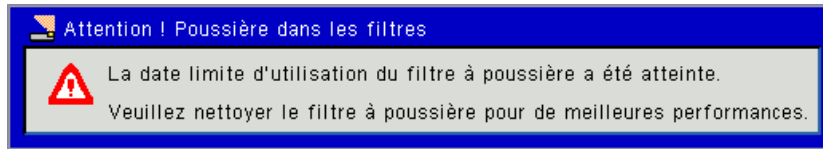

Remarque :

Le filtre à poussière optionnel doit être utilisé dans des environnements poussiéreux.

Si le filtre à poussière est installé, un entretien adéquat évite la surchauffe et un dysfonctionnement du projecteur.

Le filtre à poussières est facultative.

Les interfaces spécifiques sont choisies en fonction des spécifications des types.

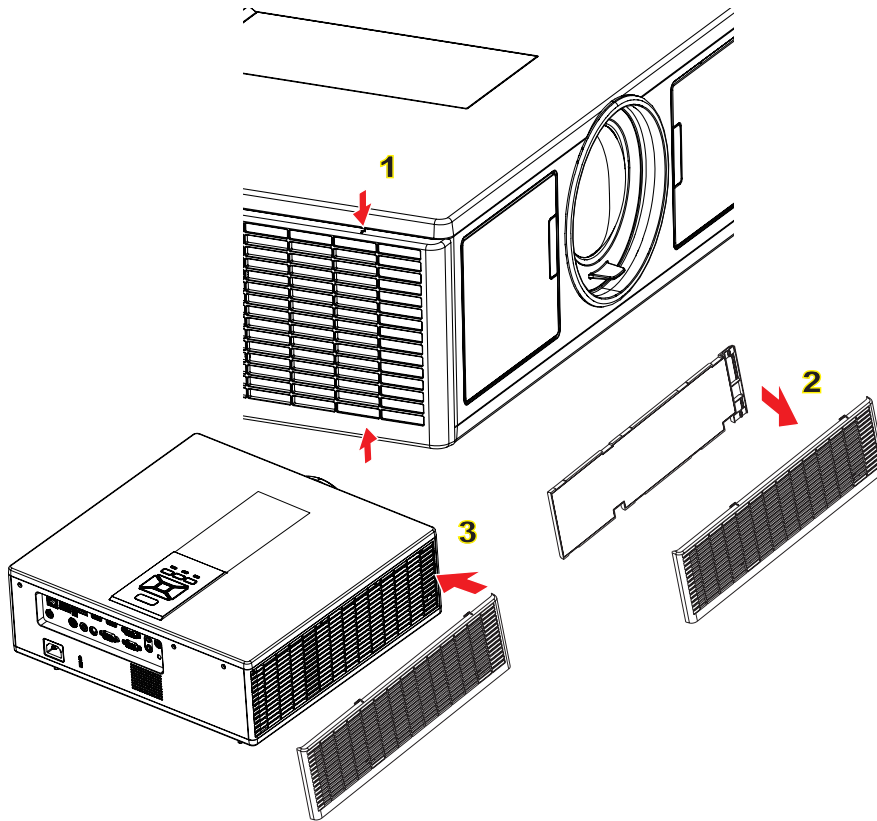

○ Filtre à air - Procédure de nettoyage : ○

1. Mettez le projecteur hors tension en appuyant sur le bouton « ⏻ ».
 2. Débranchez le cordon d'alimentation.
 3. Sortez le filtre à poussière, comme indiqué dans l'illustration. ①
 4. Retirez délicatement le filtre à poussière. Puis nettoyez ou changez le filtre. ②
- Pour installer le nouvel filtre, inversez les étapes précédentes.**
5. Allumez le projecteur et réinitialisez le compteur d'utilisation du filtre après avoir remplacé le filtre à poussière.

ANNEXES

Modes de compatibilité

A. VGA Analogique					
(1) Signal PC					
Modes	Résolutions	Fréquences V. [Hz]	Fréquence H. [KHz]	Pixel CLK [MHz]	Description EDID
VGA	640 x 480	60	31,5	25,2	Timings établis 1
	640 x 480	67	35,0	26,8	Timings établis 1
	640 x 480	72	37,9	31,5	Timings établis 1
	640 x 480	75	37,5	31,5	Timings établis 1
	640 x 480	85	43,3	36,0	
IBM	720 x 400	70	31,5	28,3	Timings établis 1
SVGA	800 x 600	56	35,1	36,0	Timings établis 1
	800 x 600	60	37,9	40,0	Timings établis 1
	800 x 600	72	48,1	50,0	Timings établis 2
	800 x 600	75	46,9	49,5	Timings établis 2
	800 x 600	85	53,7	56,3	
Apple, Mac II	832 x 624	75	49,1	57,3	Timings établis 2
XGA	1024 x 768	60	48,4	65,0	WXGA : Timings établis 2 XGA : Timings établis 2 Et timing détaillé (natif) / Description Block 1
	1024 x 768	70	56,5	75,0	Timings établis 2
	1024 x 768	75	60,0	78,8	Timings établis 2
	1024 x 768	85	68,7	94,5	
	1024 x 768	120	99,0	137,8	Identification standard du timing
Apple, Mac II	1152 x 870	75	68,7	100,0	Timing réservé fabricant
SXGA	1280 x 1024	60	64,0	108,0	
	1280 x 1024	72	77,0	133,0	
	1280 x 1024	75	80,0	135,0	Timings établis 2
QuadVGA	1280 x 960	60	60,0	101,3	Identification standard du timing
	1280 x 960	75	75,2	130,0	
SXGA+	1400 x 1050	60	65,3	121,8	
UXGA	1600 x 1200	60	75,0	161,0	Identification standard du timing
Full HD	1920 x 1080	60	67,5	148,5	
WUXGA	1920 x 1200	60	74	154	Suppression réduit
(2) Minuteur étendu					
WXGA	1280 x 720	60	44,8	74,2	Identification standard du timing
	1280 x 800	60	49,6	83,5	WXGA : Timing détaillé (natif) / Description Block 1 XGA : Identification standard du timing
	1366 x 768	60	47,7	84,8	
	1440 x 900	60	59,9	106,5	Identification standard du timing
	1680 x 1050	60	65,3	146,3	WXGA : Identification standard du timing XGA : N/A
	1920 x 720	60	44,35	92,25	
(3) Composant signal					
480i	720 x 480 (1440 x 480)	59,94 (29,97)	15,7	13,5	

ANNEXES

576i	720 x 576 (1440 x 576)	50 (25)	15,6	13,5	
480p	720 x 480	59,94	31,5	27,0	
576p	720 x 576	50	31,3	27,0	
720p	1280 x 720	60	45,0	74,25	
720p	1280 x 720	50	37,5	74,25	
1080i	1920 x 1080	60 (30)	33,8	74,25	
1080i	1920 x 1080	50 (25)	28,1	74,25	
1080p	1920 x 1080	23,98/24	27,0	74,25	
1080p	1920 x 1080	60	67,5	148,5	
1080p	1920 x 1080	50	56,3	148,5	
B. HDMI Digital					
(1) Signal PC					
Modes	Résolutions	Fréquences V. [Hz]	Fréquence H. [KHz]	Pixel CLK [MHz]	Description EDID
VGA	640 x 480	60	31,5	25,2	Timings établis 1
	640 x 480	67	35,0	26,8	Timings établis 1
	640 x 480	72	37,9	31,5	Timings établis 1
	640 x 480	75	37,5	31,5	Timings établis 1
	640 x 480	85	43,3	36,0	
IBM	720 x 400	70	31,5	28,3	Timings établis 1
SVGA	800 x 600	56	35,1	36,0	Timings établis 1
	800 x 600	60	37,9	40,0	Timings établis 1
	800 x 600	72	48,1	50,0	Timings établis 2
	800 x 600	75	46,9	49,5	Timings établis 2
	800 x 600	85	53,7	56,3	
Apple, Mac II	832 x 624	75	49,1	57,3	Timings établis 2
XGA	1024 x 768	60	48,4	65,0	WXGA : Timings établis 2 XGA : Timings établis 2 Et timing détaillé (natif) / Description Block 1
	1024 x 768	70	56,5	75,0	Timings établis 2
	1024 x 768	75	60,0	78,8	Timings établis 2
	1024 x 768	85	68,7	94,5	
	1024 x 768	120	99,0	137,8	Identification standard du timing
Apple, Mac II	1152 x 870	75	68,7	100,0	Timing réservé fabricant
SXGA	1280 x 1024	60	64,0	108,0	
	1280 x 1024	72	77,0	133,0	
	1280 x 1024	75	80,0	135,0	Timings établis 2
QuadVGA	1280 x 960	60	60,0	101,3	Identification standard du timing
	1280 x 960	75	75,2	130,0	
SXGA+	1400 x 1050	60	65,3	121,8	
UXGA	1600 x 1200	60	75,0	161,0	Identification standard du timing
Full HD	1920 x 1080	60	67,5	148,5	
WUXGA	1920 x 1200	60	74	154	Suppression réduit
(2) Minuteur étendu					
WXGA	1280 x 720	60	44,8	74,2	Identification standard du timing

ANNEXES

	1280 x 800	60	49,6	83,5	WXGA : Timing détaillé (natif) / Description Block 1 XGA: Identification standard du timing
	1366 x 768	60	47,7	84,8	
	1440 x 900	60	59,9	106,5	Identification standard du timing
WSXGA+	1680 x 1050	60	65,3	146,3	WXGA : Identification standard du timing XGA : N/A
	1920 x 720	60	44,35	92,25	
(3) HDMI - Signal vidéo					
640x480p	640 x 480	59,94/60	31,5	25,2	Courte vidéo de description du CEA EDID Timing
480i	720 x 480 (1440 x 480)	59,94 (29,97)	15,7	13,5	Courte vidéo de description du CEA EDID Timing
576i	720 x 576 (1440 x 576)	50 (25)	15,6	13,5	Courte vidéo de description du CEA EDID Timing
480p	720 x 480	59,94	31,5	27,0	Courte vidéo de description du CEA EDID Timing
576p	720 x 576	50	31,3	27,0	Courte vidéo de description du CEA EDID Timing
720p	1280 x 720	60	45,0	74,25	(Native) Courte vidéo de description du CEA EDID Timing
720p	1280 x 720	50	37,5	74,25	(Native) Courte vidéo de description du CEA EDID Timing
1080i	1920 x 1080	60 (30)	33,8	74,25	Courte vidéo de description du CEA EDID Timing
1080i	1920 x 1080	50 (25)	28,1	74,25	Courte vidéo de description du CEA EDID Timing
1080p	1920 x 1080	23,98/24	27,0	74,25	Courte vidéo de description du CEA EDID Timing
1080p	1920 x 1080	60	67,5	148,5	Courte vidéo de description du CEA EDID Timing
1080p	1920 x 1080	50	56,3	148,5	Courte vidéo de description du CEA EDID Timing
(4) Minuteur 3D obligatoire HDMI 1.4a - Signal Vidéo					
Frame Packing	720p	50	75	148,5	Courte vidéo de description du CEA EDID Timing
	720p	59,94/60	90	148,5	Courte vidéo de description du CEA EDID Timing
	1080p	23,98/24	54	148,5	Courte vidéo de description du CEA EDID Timing
Top-and-Bottom	720p	50	37,5	74,25	Courte vidéo de description du CEA EDID Timing
	720p	59,94/60	45,0	74,25	Courte vidéo de description du CEA EDID Timing
	1080p	23,98/24	27,0	74,25	Courte vidéo de description du CEA EDID Timing
(5) Gamme de fréquences du signal d'entrée					
Analogique: fh=15 kHz ~ 100 kHz, fv=24 Hz ~ 120 Hz, Taux de pixels maximum : 162,5 MHz					
Numérique (HDMI): fh=15 kHz ~ 100 kHz, fv=24 Hz ~ 120 Hz, Taux de pixels maximum : 200 MHz					

ANNEXES

Installation au plafond

1. Pour éviter d'endommager votre projecteur, veuillez utiliser le kit de fixation au plafond d'Optoma.
2. Si vous souhaitez utiliser un autre dispositif de fixation au plafond, assurez-vous que les vis utilisées pour fixer le projecteur au support sont conformes aux spécifications suivantes :
 - Type de vis : M4*4
 - Longueur minimale de la vis : 14 mm

Remarque : Veuillez noter que des dommages suite à une mauvaise installation annuleront la garantie.

Avertissement :

1. Si vous achetez une monture de plafond chez une autre société, veuillez vous assurer d'utiliser la taille de vis correcte. La taille de vis dépendra de l'épaisseur de la plaque de montage.
2. Assurez-vous de garder au moins 10 cm d'écart entre le plafond et le bas du projecteur.
3. Éviter d'installer le projecteur près d'une source chaude.

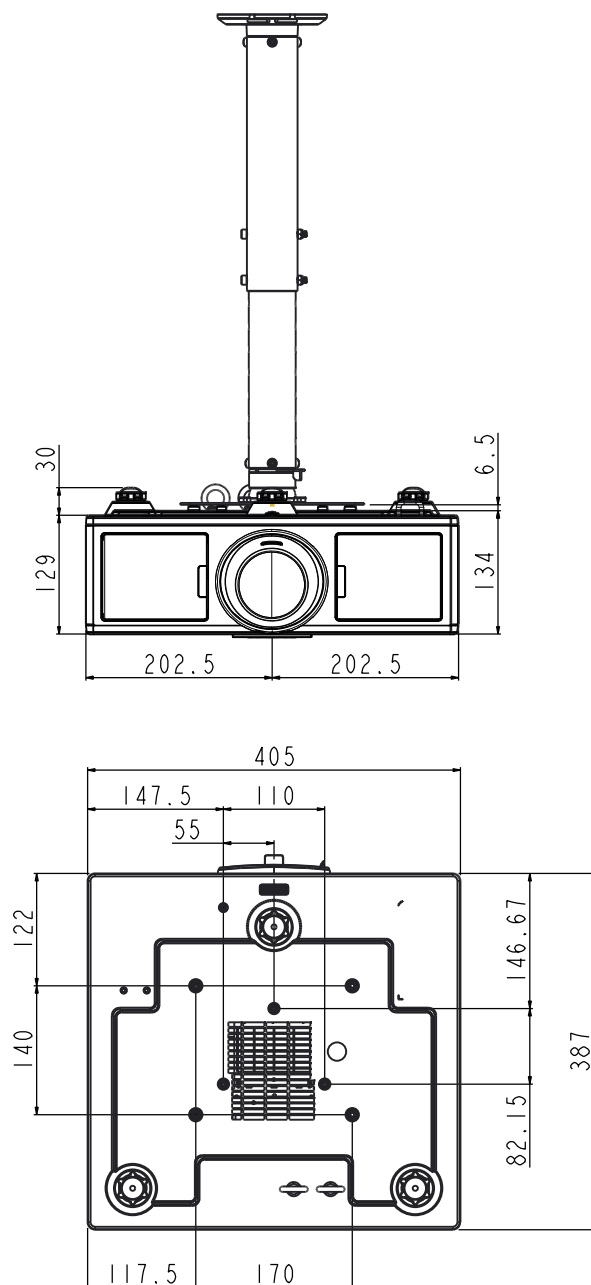

ANNEXES

Les bureaux d'Optoma dans le monde

Pour une réparation ou un support, veuillez contacter votre bureau régional.

ETATS-UNIS

3178 Laurelview Ct.
Fremont, CA 94538, USA
www.optomausa.com

☎ 888-289-6786
📠 510-897-8601
✉ services@optoma.com

Canada

3178 Laurelview Ct.
Fremont, CA 94538, USA
www.optomausa.com

☎ 888-289-6786
📠 510-897-8601
✉ services@optoma.com

Amérique Latine

3178 Laurelview Ct.
Fremont, CA 94538, USA
www.optomausa.com

☎ 888-289-6786
📠 510-897-8601
✉ services@optoma.com

Europe

Unit 1, Network 41, Bourne End Mills
Hemel Hempstead, Herts,
HP1 2UJ, United Kingdom
www.optoma.eu
Téléphone
réparations : +44 (0)1923 691865

☎ +44 (0) 1923 691 800
📠 +44 (0) 1923 691 888
✉ service@tsc-europe.com

Benelux BV

Randstad 22-123
1316 BW Almere
The Netherlands
www.optoma.nl

☎ +31 (0) 36 820 0252
📠 +31 (0) 36 548 9052

France

Bâtiment E
81-83 avenue Edouard Vaillant
92100 Boulogne Billancourt,
France

☎ +33 1 41 46 12 20
📠 +33 1 41 46 94 35
✉ savoptoma@optoma.fr

Espagne

C/ José Hierro,36 Of. 1C
28522 Rivas VaciaMadrid,
Espagne

☎ +34 91 499 06 06
📠 +34 91 670 08 32

Allemagne

Wiesenstrasse 21 W
D40549 Düsseldorf,
Allemagne

☎ +49 (0) 211 506 6670
📠 +49 (0) 211 506 66799
✉ info@optoma.de

Scandinavie

Lerpeveien 25
3040 Drammen
Norvège

☎ +47 32 98 89 90
📠 +47 32 98 89 99
✉ info@optoma.no

PO.BOX 9515
3038 Drammen
Norvège

Corée

WOOMI TECH.CO.,LTD.
4F,Minu Bldg.33-14, Kangnam-Ku,
seoul,135-815, KOREA

☎ +82+2+34430004
📠 +82+2+34430005

Japan

東京都足立区綾瀬3-25-18
株式会社オーエス
コンタクトセンター:0120-380-495

✉ info@os-worldwide.com
www.os-worldwide.com

Taiwan

12F., No. 213,Sec. 3, Beixin Rd.,
Xindian Dist., New Taipei City 231,
Taiwan, R.O.C.
www.optoma.com.tw

☎ +886-2-8911-8600
📠 +886-2-8911-6550
✉ services@optoma.com.tw
asia.optoma.com

Hong Kong

Unit A, 27/F Dragon Centre,
79 Wing Hong Street,
Cheung Sha Wan,
Kowloon, Hong Kong

☎ +852-2396-8968
📠 +852-2370-1222
www.optoma.com.hk

China

5F, No. 1205, Kaixuan Rd.,
Changning District
Shanghai, 200052, China

☎ +86-21-62947376
📠 +86-21-62947375
www.optoma.com.cn

