



# Inhoudsopgave

<b>Inhoudsopgave</b> .....	1	<b>WEERGAVE</b> .....	43
<b>Gebruiksmededeling</b> .....	2	<b>WEERGAVE   Drie dimensies</b> .....	48
<i>Veiligheidsinformatie</i> .....	2	<b>INSTELLING</b> .....	50
<i>Voorzorgsmaatregelen</i> .....	3	<b>INSTELLING   Audio-instellingen</b> .....	53
<i>Waarschuwingen voor de oogbescherming</i> .....	5	<b>INSTELLING   Beveiliging</b> .....	55
<i>Producteigenschappen</i> .....	5	<b>INSTELLING   Netwerk</b> .....	57
<b>Inleiding</b> .....	6	<b>INSTELLING   Netwerk   LAN Settings</b> .....	58
<i>Overzicht verpakking</i> .....	6	<b>INSTELLING   Netwerk   Control Settings</b> .....	60
<i>Productoverzicht</i> .....	7	<b>INSTELLING   Signaal (RGB)</b> .....	70
<i>Hoofdeenheid</i> .....	7	<b>INSTELLING   Signaal (Video)</b> .....	72
<i>Bedieningspaneel</i> .....	8	<b>INSTELLING   GEAVANC</b> .....	73
<i>Ingangen / uitgangen</i> .....	9	<b>Opties</b> .....	75
<i>Afstandsbediening</i> .....	10	<b>Opties   Lampinstellingen</b> .....	79
<b>Installatie</b> .....	11	<b>Opties   GEAVANC</b> .....	81
<i>Aansluiten op de projector</i> .....	11	<b>Opties   AB instellingen</b> .....	83
<i>Aansluiten op de computer/notebook</i> .....	11	<b>Opties   Filterinstellingen</b> .....	84
<i>Een videobron aansluiten</i> .....	12	<b>Bijlagen</b> .....	85
<i>3D-videoapparatuur aansluiten</i> .....	13	<i>Probleemoplossing</i> .....	85
<i>De 3D-bril gebruiken</i> .....	15	<i>Beeldproblemen</i> .....	85
<i>De projector in-/uitschakelen</i> .....	16	<i>Overige problemen</i> .....	87
<i>De projector inschakelen</i> .....	16	<i>Problemen met de afstandsbediening</i> .....	87
<i>De projector UITSCHAKELLEN</i> .....	17	<i>Berichten LED-lamp</i> .....	88
<i>Waarschuwingindicator</i> .....	18	<i>Berichten op het scherm</i> .....	89
<i>Het geprojecteerde beeld aanpassen</i> .....	19	<i>De lamp vervangen</i> .....	90
<i>De projectorhoogte regelen</i> .....	19	<i>Het stoffilter installeren en reinigen</i> ..	92
<i>De focus van de projector regelen</i> .....	20	<i>Compatibiliteitsmodi</i> .....	93
<i>De grootte van het projectiebeeld aanpassen</i> .....	20	<i>RS232 Functielijst opdrachten en protocol</i> .....	95
<i>Bedieningselementen gebruiker</i> .....	23	<i>RS232-pintoewijzingen</i> .....	95
<i>Bedieningspaneel en afstandsbediening</i> .....	23	<i>Functielijst RS232-protocol</i> .....	96
<i>Bedieningspaneel</i> .....	23	<i>Installatie plafondmontage</i> .....	104
<i>Afstandsbediening</i> .....	24	<i>Wereldwijde kantoren Optoma</i> .....	105
<i>OSD-menu's</i> .....	27	<i>Voorschriften en veiligheidsinstructies</i> .....	107
<i>Het apparaat gebruiken</i> .....	27	<i>FCC-verklaring</i> .....	107
<i>Menustructuur</i> .....	28	<i>Verklaring van conformiteit voor EU-landen</i> .....	108
<i>BEELD</i> .....	35		
<i>BEELD   GEAVANC</i> .....	38		

## Veiligheidsinformatie

	De oplichtende flits met pijlpunt in een gelijkzijdige driehoek is bedoeld om de gebruiker attent te maken op de nabijheid van niet ongeïsoleerd "gevaarlijk voltage" binnen de behuizing van het product dat groot genoeg is om elektrische schok aan mensen toe te brengen.
	Het uitroepteken in een gelijkzijdige driehoek geeft aan dat er belangrijke gebruiks- en onderhoudsinstructies in de meegeleverde handleiding staan.

**WAARSCHUWING:** STEL DIT APPARAAT NIET BLOOT AAN REGEN OF VOCHT OM HET RISICO OP BRAND OF ELEKTRISCHE SCHOKKEN TE VOORKOMEN. ER IS GEVAARLIJKE HOGE SPANNING AANWEZIG BINNEN IN DE BEHUIZING. OPEN DE BEHUIZING NIET. LAAT ONDERHOUD EN REPARATIES UITSLUITEND OVER AAN BEVOEGD PERSONEEL.

### Emissiebeperkingen Klasse B

Dit digitaal apparaat van Klasse B voldoet aan alle vereisten van de Canadese voorschriften voor storingsveroorzakende apparatuur.

### Belangrijke veiligheidsrichtlijnen

1. De ventilatiegaten niet blokkeren. Om een betrouwbare werking van de projector te garanderen en het toestel te beschermen tegen oververhitting, is het aanbevolen de projector te installeren op een locatie waar de ventilatie niet wordt geblokkeerd. Plaats de projector bijvoorbeeld niet op een overvolle koffietafel, een sofa, een bed, enz. Plaats de projector niet in een ingesloten ruimte, zoals een boekenkast of een kast die de luchtstroom beperkt.
2. Gebruik de projector niet in de buurt van water of vocht. Stel de projector niet bloot aan regen of vocht om het risico op brand en/of elektrische schok te vermijden.
3. Installeer het toestel niet in de buurt van warmtebronnen zoals radiators, verwarmingstoestellen, fornuizen of andere apparaten, zoals versterkers, die warmte uitstralen.
4. Alleen reinigen met een droge doek.
5. Gebruik alleen hulpstukken/accessoires die worden aangegeven door de fabrikant.
6. Gebruik het apparaat niet als het fysiek is beschadigd of vervormd. Fysieke schade/vervorming kan het volgende omvatten (maar is niet beperkt tot deze situaties):
  - Het apparaat is gevallen.
  - De voedingskabel of stekker is beschadigd.
  - Er is vloeistof gemorst op de projector.
  - De projector werd blootgesteld aan regen of vocht.
  - Er is iets in de projector gevallen of er zit iets los in de projector.Probeer het apparaat niet zelf te repareren. Het openen of verwijderen van deksel kan u blootstellen aan gevaarlijke spanning of andere gevaren. Bel Optoma voordat u het apparaat terugstuurt voor reparatie.
7. Zorg dat er geen objecten of vloeistoffen de projector binnendringen. Ze kunnen gevaarlijke spanningspunten raken en een kortsluiting veroorzaken in de onderdelen waardoor brand of elektrische schok kan ontstaan.
8. Controleer de behuizing van de projector op markering met betrekking tot de veiligheid.
9. Het apparaat mag alleen worden gerepareerd door bevoegd onderhoudspersoneel.

## Voorzorgsmaatregelen



*Volg alle waarschuwingen, voorzorgsmaatregelen en onderhoudsvorschriften die in deze gebruiksaanwijzing zijn aanbevolen.*



❖ Wanneer de lamp het einde van zijn levensduur bereikt, kan de projector niet opnieuw worden ingeschakeld zolang de lampmodule niet is vervangen. Om de lamp te vervangen, volgt u de procedures die zijn beschreven in de sectie “De lamp vervangen” op pagina's 90-91.

Waarschuwing	Kijk niet in de lens van de projector wanneer de lamp is ingeschakeld. Het heldere licht kan uw ogen beschadigen.
Waarschuwing	Stel de projector niet bloot aan regen of vocht om het risico op brand of elektrische schokken te vermijden.
Waarschuwing	Open of demonteer de projector niet, anders loopt u het risico op elektrische schokken.
Waarschuwing	Wanneer u de lamp vervangt, moet u het apparaat laten afkoelen. Volg de instructies zoals beschreven op pagina's 90-91.
Waarschuwing	Deze projector detecteert zelf de levensduur van de lamp. Zorg dat u de lamp vervangt wanneer de waarschuwingsberichten worden weergegeven.
Waarschuwing	Voer de functie “Reset Lamp” uit via het OSD-menu “Opties Lampinstellingen” nadat u de lampmodule hebt vervangen (zie pagina 79).
Waarschuwing	Wanneer u de projector uitschakelt, moet u, voordat u de stroom verbreekt, controleren of de koelcyclus is voltooid. Laat de projector gedurende 90 seconden afkoelen.
Waarschuwing	Als de lamp het einde van zijn levensduur nadert, verschijnt het bericht “Levensduur van de lamp overschreden.” op het scherm. Neem zo snel mogelijk contact op met uw lokale verdeler of onderhoudscentrum om de lamp te vervangen.

## ***Dit moet u doen:***

- ❖ Schakel de voeding uit en trek de stekker uit het stopcontact voordat u het product reinigt.
- ❖ Gebruik een zachte, droge doek met een zacht reinigingsmiddel om de behuizing van het scherm te reinigen.
- ❖ Trek de stekker van de voedingskabel uit het stopcontact als u het product gedurende langere tijd niet gebruikt.

## ***U mag nooit:***

- ❖ De sleuven en openingen van het apparaat die voor de ventilatie zijn voorzien, blokkeren.
- ❖ Schurende reinigingsmiddelen, was of oplosmiddelen gebruiken om het apparaat te reinigen.
- ❖ In de volgende omstandigheden gebruiken:
  - In een extreem warme, koude of vochtige omgeving.
    - ▶ Controleer of de omgevingstemperatuur binnen het bereik 5°C ~ 40°C ligt.
    - ▶ Relatieve vochtigheid is 10% ~ 85%
  - In gebieden die onderhevig zijn aan overmatig stof en vuil.
  - In de buurt van een apparaat dat een krachtig magnetisch veld genereert.
  - In direct zonlicht.

## Waarschuwingen voor de oogbescherming



- ❖ Kijk nooit direct in de straal van de projector. Sta zo veel mogelijk met uw rug naar de straal gericht.
- ❖ Wanneer u de projector in een klaslokaal gebruikt, moet u de studenten de gepaste richtlijnen geven wanneer u ze vraagt iets op het scherm aan te wijzen.
- ❖ Om het lampvermogen te minimaliseren, kunt u blinden gebruiken die de lichtniveaus van de omgeving kunnen verminderen.



❖ De productfuncties kunnen verschillen afhankelijk van het model.



## Producteigenschappen

- ❖ 1080p (1920x1080)
- ❖ XGA (1024x768) / WXGA (1280x800) oorspronkelijke resolutie
- ❖ HD-compatibel – ondersteuning voor 720p en 1080p
- ❖ BrilliantColor™-technologie
- ❖ Kensington-slot
- ❖ RS232-besturing
- ❖ Snel uitschakelen
- ❖ Volledig 3D (zie pagina 94)
- ❖ Crestron/Extron/ PJLink™-compatibiliteit.
- ❖ Eco+-modus voor meer economisch gebruik
- ❖ USB-lader
- ❖ Ondersteuning interactiviteit (alleen voor interactieve versie)

## Overzicht verpakking

*Pak de verpakking uit en controleer of alle hieronder vermelde onderdelen in de doos aanwezig zijn. Als er iets ontbreekt, moet u contact opnemen met de klantendienst van Optoma.*

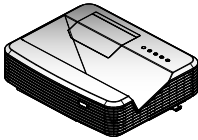
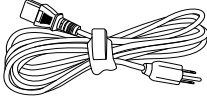
### Standaard toebehoren

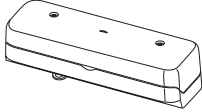
		
Projector	Voedingskabel	Extern
	<input checked="" type="checkbox"/> Cd met gebruikershandleidingen <input checked="" type="checkbox"/> Garantiekaart <input checked="" type="checkbox"/> Standaard gebruikershandleiding	
2 x AAA-batterijen	Documentatie	Lasergordijnmodule (alleen voor interactiviteitsversie)



- ❖ Raadpleeg de gebruikershandleiding van het lasergordijn voor andere lasergordijnaccessoires

### Optionele accessoires

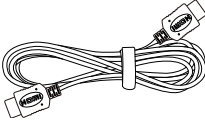
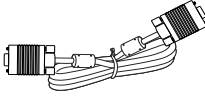
	
HDMI-kabel	VGA-kabel



- ❖ Optionele toebehoren verschillen, afhankelijk van model, specificatie en regio.

## Productoverzicht

### Hoofdeenheid

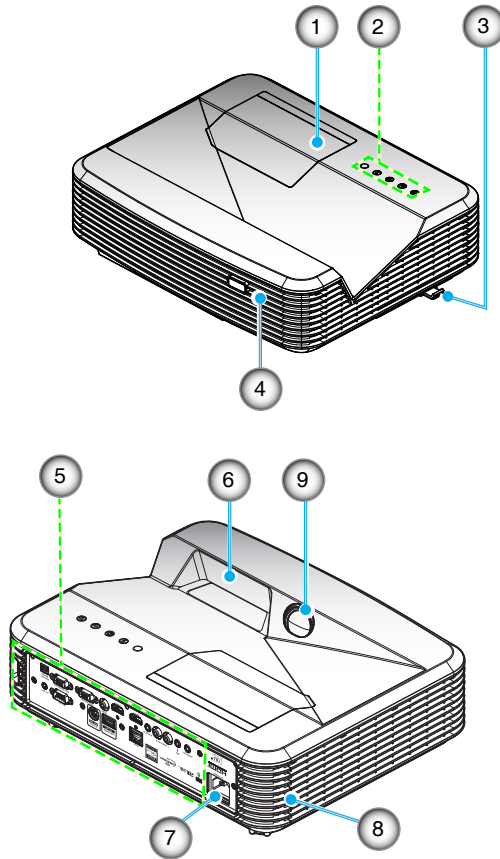

❖ Openingen voor in- en uitgaande lucht van de projector niet blokkeren.

- |                         |  |
|-------------------------|--|
| 1. Lampafdekking        | 6. Lens  |
| 2. Bedieningspaneel     | 7. Voedingsaansluiting                         |
| 3. Focusschakelaar      | 8. Luidspreker                                 |
| 4. IR-ontvanger         | 9. IR-camera (alleen voor interactieve versie) |
| 5. Ingangen / uitgangen |  |

## Bedieningspaneel

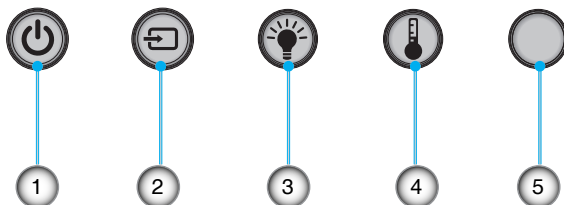

- 
1. Voeding
  2. Bron
  3. Lampindicator
  4. Temperatuurindicator (Temp)
  5. IR-ontvanger
-



## Ingangen / uitgangen

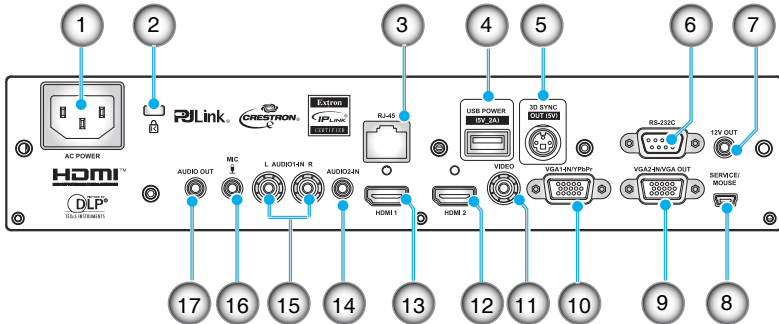

1. Voedingsaansluiting
2. Poort Kensington™-slot
3. RJ45-aansluiting
4. USB-voedingsaansluiting (5V/2A max.)
5. 3D-synchronisatieaansluiting (5V)
6. RS-232C-aansluiting (9-pins DIN-type)
7. 12V audio-uitgang
8. USB-aansluiting (aansluiten op de pc voor de functie Afstandsbediening muis)
9. VGA-uitgang/VGA2-ingang
10. VGA1-In/YPbPr-aansluiting (analoog pc-signaal/ Component Video-ingang/YPbPr)
11. Composiet-video-ingang
12. HDMI2-ingangsaansluiting
13. HDMI1-ingangsaansluiting
14. Audio 2-ingang (ministekker 3,5 mm)
15. Composiet audio-ingang (rechts/links)
16. Audio-ingang (microfoon)
17. Audio-uitgang (ministekker 3,5 mm)



❖ Externe muis heeft speciale afstandsbediening nodig.

# Inleiding

## Afstandsbediening



❖ Sommige toetsen hebben mogelijk geen functie voor modellen die deze functies niet ondersteunen.

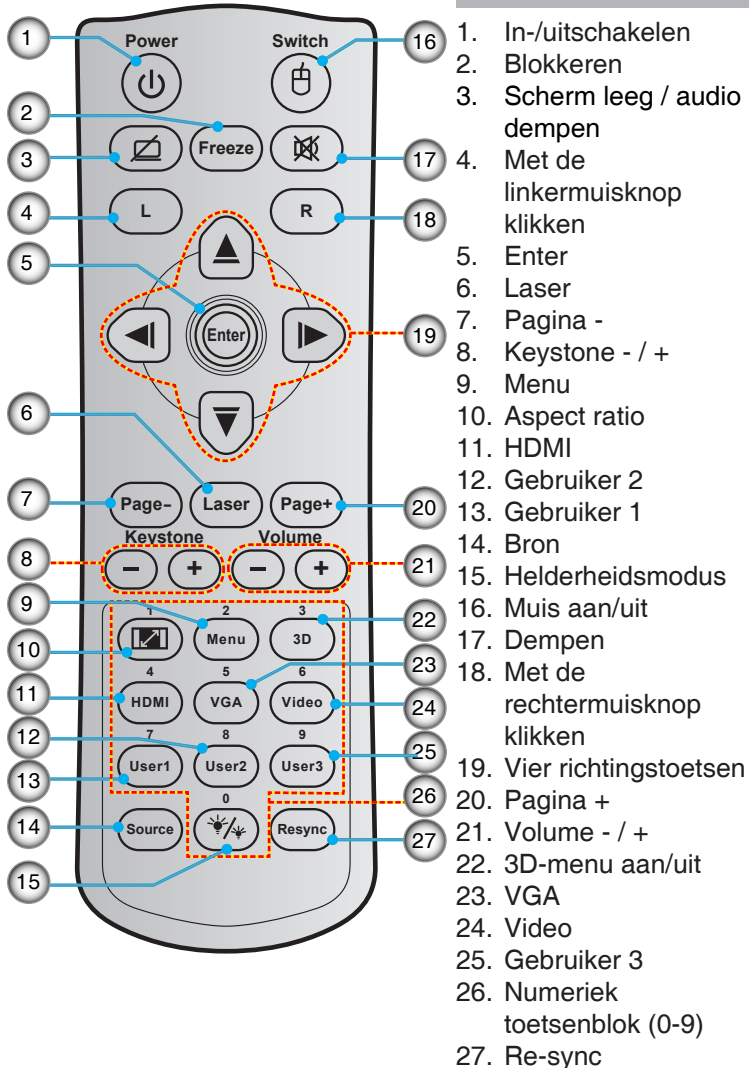

## Aansluiten op de projector

### Aansluiten op de computer/notebook

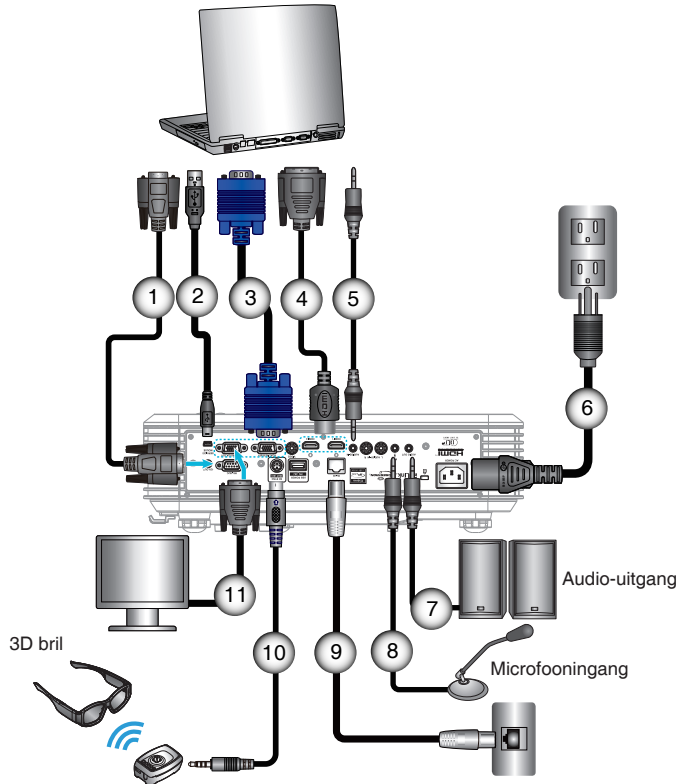

- ❖ Door verschillen in toepassingen voor elk land, kunnen sommige regio's verschillende accessoires hebben.
- ❖ (\*) Optioneel accessoire

1.....	RS-232C-kabel
2.....	USB-kabel muisafstandsbediening
3.....	VGA1-ingang /YPbPr-kabel
4.....	*HDMI-kabel
5.....	Audio 2-ingangskabel
6.....	Voedingskabel
7.....	Audio-uitgangskabel
8.....	Audio-ingangskabel (microfoon)
9.....	RJ-45-kabel
10.....	*3D zendkabel
11.....	VGA-uitgangs-/VGA2-ingangskabel

# Installatie

## Een videobron aansluiten

DVD-speler, Blu-ray speler, Settopbox, HDTV-ontvanger, spelconsole

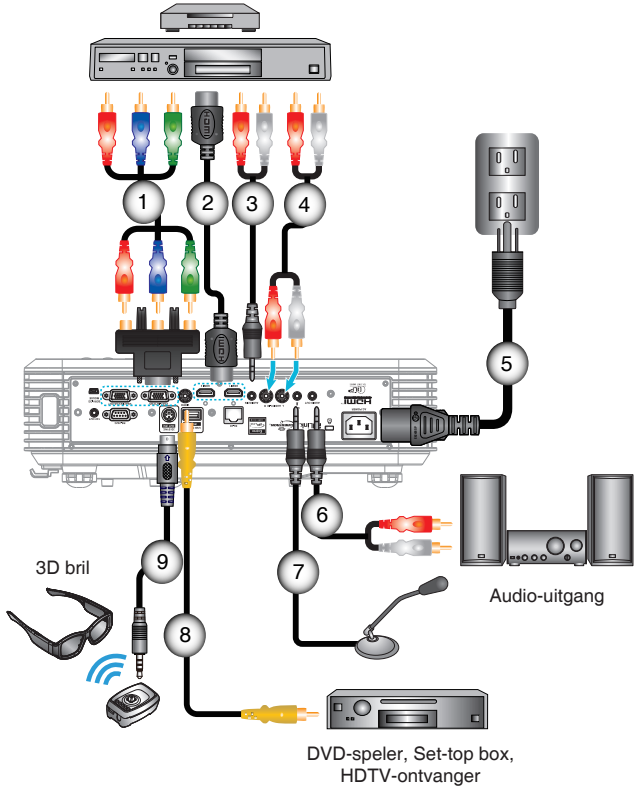

- ❖ Door verschillen in toepassingen voor elk land, kunnen sommige regio's verschillende accessoires hebben.
- ❖ (\*) Optioneel accessoire

1.....	*3 RCA-componentkabel
2.....	*HDMI-kabel
3.....	*Audio2-ingangskabel
4.....	Audio-ingangskabel
5.....	Voedingskabel
6.....	*Audio-uitgangskabel
7.....	Microfooningangskabel
8.....	Videokabel
9.....	*3D zendkabel

## 3D-videoapparatuur aansluiten



- ❖ De 3D-videobron moet zijn ingeschakeld vóór de 3D projector.

*Nadat u de apparaten met HDMI-kabels hebt aangesloten als in het schema, kunt u beginnen. Schakel de 3D-videobron en 3D-projector in.*

### PlayStation® 3 Games

- Zorg er voor dat u de console naar de laatste softwareversie hebt opgewaardeerd.
- Ga naar “menu Instellingen -> Weergave -> Video-uitgang -> HDMI”. Selecteer “Automatic” en volg de aanwijzingen op het scherm.
- Plaats uw schijf met het 3D game. Of download games (en 3D-updates) via het PlayStation® netwerk.
- Start het game. Selecteer in het spelmenu “Play in 3D”.

### Blu-ray 3D™-speler

- Controleer of uw speler 3D Blu-ray™-schijven ondersteunt en of de 3D-uitvoer is ingeschakeld.
- Plaats de 3D Blu-ray™-schijf in de speler en druk op “Play”.

### 3D TV (zoals SKY 3D, DirecTV)

- Neem contact op met uw TV-service provider om 3D-kanalen op uw kanalenpakket te activeren.
- Wissel vervolgens naar het 3D-kanaal.
- U moet twee beelden naast elkaar zien.
- Ga naar de “SBS Mode” van de 3D-projector. Deze optie bevindt zich in het deel “WEERGAVE” van het OSD-menu van de projector.

### 3D-apparaat (zoals 3D DV/DC) met 2D 1080i side by side signaalafgifte

- Sluit uw 3D-apparaat aan en ga naar 3D-materiaal met 2D side-by-side uitvoer naar de 3D Projector.
  - U moet twee beelden naast elkaar zien.
- Ga naar de “SBS Mode” van de 3D-projector. Deze optie bevindt zich in het deel “WEERGAVE” van het OSD-menu van de projector.

Als u 3D-inhoud bekijkt van een HDMI 1.4a-bron (zoals 3D Blu-ray) moet uw 3D-bril altijd gesynchroniseerd zijn. Bij bekijken van 3D-inhoud van een HDMI 1.3-bron (zoals een 3D-uitzending in de SBS Mode) kan het noodzakelijk zijn om de optie 3D Sync-Invert van de projector te gebruiken om uw 3D-ervaring te optimaliseren. Deze optie bevindt zich in het deel “WEERGAVE ->Drie dimensies” van het OSD-menu van de projector.



- ❖ Als de video-invoer normaal 2D is, drukt u op “3D-Zoeken” en schakelt u naar “Auto”.
- ❖ Als “SBS Mode” actief is, wordt video in 2D niet juist weergegeven.

# Installatie

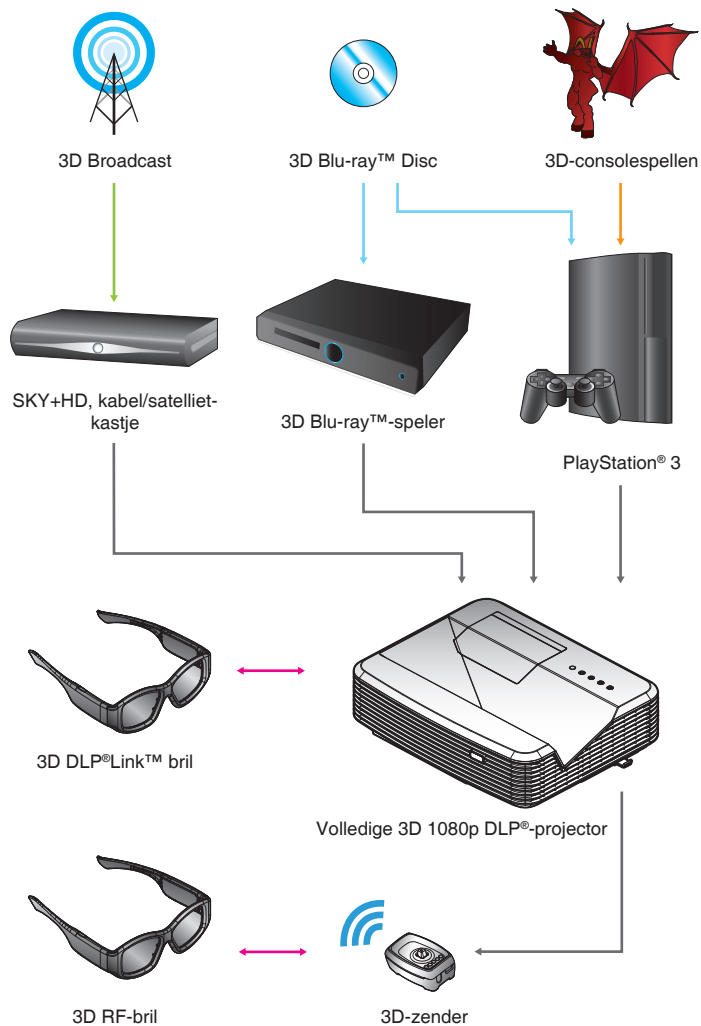



- ❖ Zie voor uitgebreider informatie de handleiding van de 3D-bril.

## De 3D-bril gebruiken

1. De 3D-bril inschakelen.
2. Controleer of 3D-materiaal naar de projector wordt gestuurd en of het signaal overeenkomt met de specificaties van de projector.
3. Zet de "3D-stand" (Uit/ DLP-Link/ VESA 3D aan - afhankelijk van het type bril dat u gebruikt) van de 3D-projector. Deze optie bevindt zich in het deel "WEERGAVE" van het OSD-menu van de projector.
4. Schakel de 3D-bril in en controleer of de beelden in 3D verschijnen zonder belasting van uw ogen.
5. Als het beeld niet in 3D verschijnt, moet u controleren of het 3D-apparaat is ingesteld op het afgeven van 3D-beelden. Of de "SBS Mode" moet inschakelen als het invoersignaal 2D 1080i side-by-side is; herhaal de stappen 1 ~ 4.
6. Het kan noodzakelijk zijn om de optie "3D synchr.omk." van de projector toe te passen om de 3D-ervaring te optimaliseren. Deze optie bevindt zich in het deel "WEERGAVE" van het OSD-menu van de projector.
7. De 3D-bril uitschakelen: Houd de "Power"-knop ingedrukt tot de LED dooft.
8. Zie de handleiding voor de 3D-bril of de website van de fabrikant voor uitgebreider informatie over de instellingen.

## De projector in-/uitschakelen

### De projector inschakelen

1. Maak de voedingskabel en signaalkabel stevig vast. Wanneer aangesloten, wordt de LED Aan/Stand-by rood.
  2. Schakel de lamp in door op de knop “**⏻**” op de bovenkant van de projector of op de afstandsbediening te drukken. De LED Aan/Stand-by wordt nu blauw.  
Het opstartscherm wordt na ongeveer 10 seconden weergegeven. Wanneer u de projector de eerste keer gebruikt, wordt u gevraagd de taal van uw voorkeur en de energiebesparingsmodus te selecteren.
  3. U kunt nu de bron die u wilt weergeven op het scherm (computer, notebook, videospeler, enz) inschakelen en aansluiten. De projector zal de bron automatisch detecteren. Als dat niet het geval is, drukt u op de menuknop en gaat u naar “Opties”.  
Controleer of “Bronvergrendeling” is ingesteld op “Uit”.
- ❖ Als u meerdere bronnen tegelijk aansluit, kunt u de knop “Source” op de afstandsbediening of de directe bronknoppen op de afstandsbediening gebruiken om te schakelen tussen ingangen.



- ❖ Schakel eerst de projector in en selecteer vervolgens de signaalbronnen.
- ❖ (\*) Optioneel accessoire

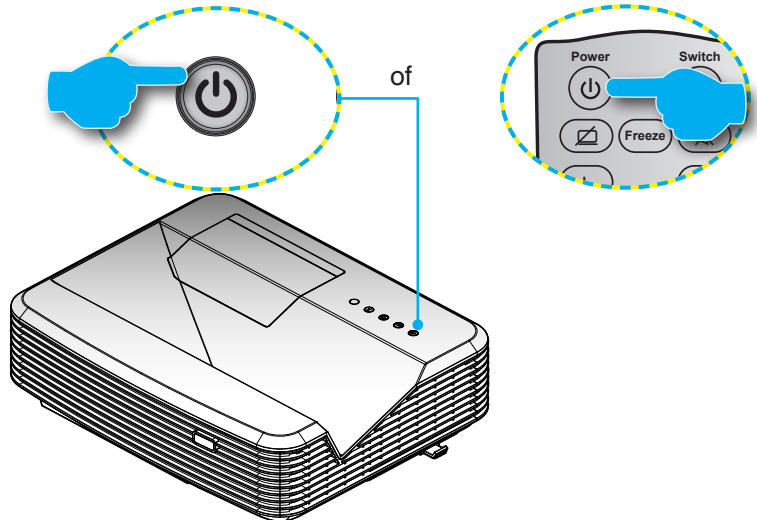



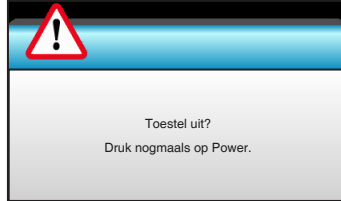

## De projector UITSCHAKELEN

1. Druk op de knop “” op de afstandsbediening of op het bedieningspaneel om de projector uit te schakelen. Het volgende bericht verschijnt op het scherm.



- Druk opnieuw op de knop “” om te bevestigen. Anders verdwijnt het bericht na 15 seconden. Wanneer u de tweede keer op de knop “” drukt, zal de projector de afteltimer weergeven en uitschakelen.
2. De koelventilators blijven nog ongeveer 10 seconden werken voor de koelcyclus en de LED Aan/Stand-by zal blauw knipperen. Wanneer de LED Aan/stand-by stabiel rood brandt, betekent dit dat de projector naar de stand-bymodus is gegaan.  
Als u de projector opnieuw wilt inschakelen, moet u wachten tot de projector de koelcyclus heeft voltooid en in stand-by is. Wanneer de projector in stand-by is, drukt u opnieuw op de knop “” om de projector opnieuw te starten.
  3. Koppel de voedingskabel los van het stopcontact en de projector.
  4. Schakel de projector niet onmiddellijk in nadat u het apparaat hebt uitgeschakeld.



❖ Neem contact op met het dichtstbijzijnde servicecentrum als de projector deze symptomen vertoont. Zie pagina's 105-106 voor meer informatie.

## Waarschuwingsindicator

Wanneer de waarschuwingsindicatoren (zie hieronder), wordt de projector automatisch uitgeschakeld:

- ❖ wanneer de LED-indicator "LAMP" rood oplicht en als de indicator "Aan/Stand-by" rood knippert.
- ❖ wanneer de LED-indicator "TEMP" rood oplicht en als de indicator "Aan/Stand-by" rood knippert. Dit geeft aan dat de projector oververhit is. In normale omstandigheden kan de projector opnieuw worden ingeschakeld.
- ❖ wanneer de LED-indicator "TEMP" rood knippert en als de indicator "Aan/Stand-by" rood knippert.

Koppel de voedingskabel los van de projector, wacht 30 seconden en probeer het opnieuw. Als de waarschuwingsindicator opnieuw oplicht, moet u contact opnemen met een servicecentrum in de buurt voor hulp.

## Het geprojecteerde beeld aanpassen

### De projectorhoogte regelen

*De projector is voorzien van afstelbare voetjes waarmee u de hoogte van het beeld kunt aanpassen.*

1. Zoek de afstelbare voetjes die u wilt aanpassen op de onderkant van de projector.
2. Draai de afstelbare ring linksom om de projector hoger in te stellen en rechtsom om deze lager in te stellen. Herhaal deze bewerking met de resterende voetjes zoals nodig.

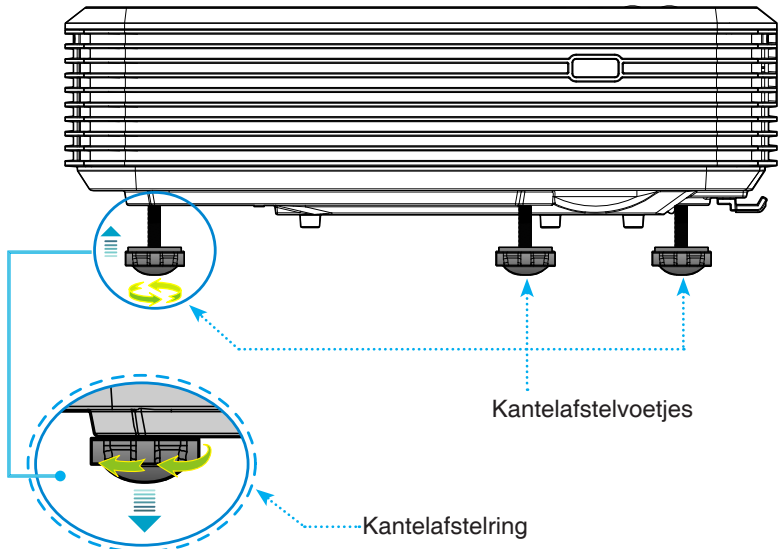

## De focus van de projector regelen

Om het beeld scherp te stellen, schuift u de focusschakelaar tot het beeld zuiver is.

- ▶ Standaard projectie-afstand reeks (XGA): De projector stelt scherp op een afstand van 0,47 tot 0,68 meter, geteld vanaf het midden van de lens.
- ▶ Standaard projectie-afstand reeks (WXGA): De projector stelt scherp op een afstand van 0,49 tot 0,66 meter, geteld vanaf het midden van de lens.
- ▶ Standaard projectie-afstand reeks (1080p): De projector stelt scherp op een afstand van 0,45 tot 0,56 meter, geteld vanaf het midden van de lens.

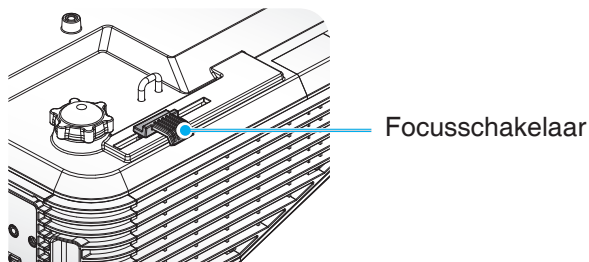

## De grootte van het projectiebeeld aanpassen

- ▶ Grootte geprojecteerd beeld (XGA) van 1,78 tot 2,54 meter.
- ▶ Grootte geprojecteerd beeld (WXGA) van 2,16 tot 2,92 meter.
- ▶ Grootte geprojecteerd beeld (1080p) van 2,03 tot 2,54 meter.

# Installatie

## Variabelen:

"a": beeldverschuiving (m) vanaf het midden van de lens tot de bovenkant van het verticale beeld.

"b": afstand vanaf het midden van de lens tot de onderkant van de projector.

"c": afstand van de muur (projectieoppervlak) tot de achterkant van de projector.

"d": Beelddiagonaal.

"g": afstand vanaf het midden van de lens tot de muur (projectieoppervlak).

"m": afstand van de muur (projectieoppervlak) tot de voorkant van de projector.

"p": Afstand vanaf de bovenkant van de projector tot de montageopening.

"H": Hoogte van het beeld.

"W": Breedte van het beeld.

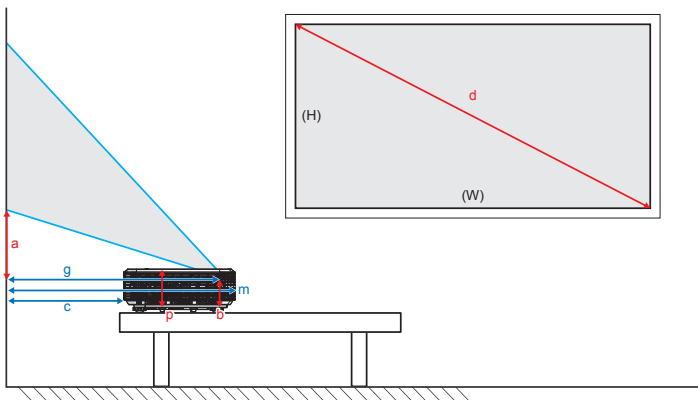
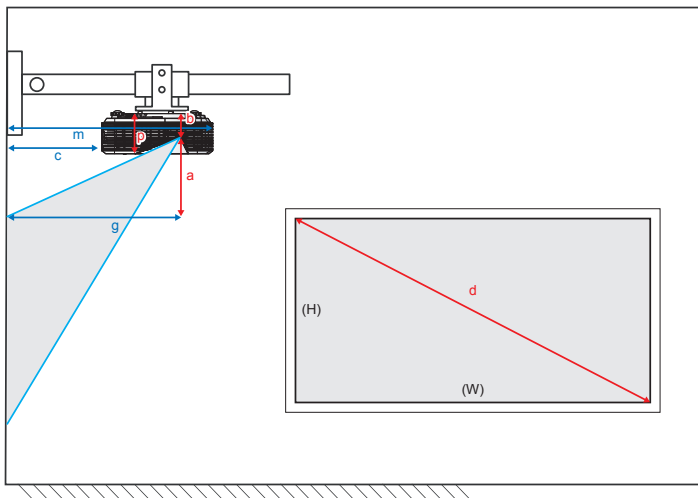

# Installatie

## Standaard projectieafstand XGA (4:3)

a	b	c	d	W		H		g		m	P
				Breedte van beeldgrootte		Hoogte van beeldgrootte		afstand vanaf het midden van de lens tot de muur (projectieoppervlak)			
				(inch)	(m)	(inch)	(m)	(ft)	(m)		
0,181	0,0631	0,219	70	56,0	1,42	42,0	1,07	1,55	0,47	0,5289	0,119
0,192	0,0631	0,246	74	59,2	1,50	44,4	1,13	1,64	0,50	0,5559	0,119
0,207	0,0631	0,287	80	64,0	1,63	48,0	1,22	1,77	0,54	0,5969	0,119
0,233	0,0631	0,354	90	72,0	1,83	54,0	1,37	1,99	0,61	0,6639	0,119
0,259	0,0631	0,422	100	80,0	2,03	60,0	1,52	2,21	0,68	0,7319	0,119

## Standaard projectieafstand WXGA (16:10)

a	b	c	d	W		H		g		m	P
				Breedte van beeldgrootte		Hoogte van beeldgrootte		afstand vanaf het midden van de lens tot de muur (projectieoppervlak)			
				(inch)	(m)	(inch)	(m)	(ft)	(m)		
0,172	0,0631	0,232	85	72,1	1,83	45,0	1,14	1,59	0,49	0,5419	0,119
0,176	0,0631	0,245	87	74,0	1,88	46,2	1,17	1,63	0,50	0,5549	0,119
0,182	0,0631	0,261	90	76,4	1,94	47,7	1,21	1,69	0,51	0,5709	0,119
0,202	0,0631	0,318	100	84,8	2,15	53,0	1,35	1,87	0,57	0,6279	0,119
0,222	0,0631	0,375	110	93,3	2,37	58,3	1,48	2,06	0,63	0,6849	0,119
0,232	0,0631	0,403	115	97,5	2,48	60,9	1,55	2,15	0,66	0,7129	0,119

## Standaard projectieafstand 1080p (16:9)

a	b	c	d	W		H		g		m	P
				Breedte van beeldgrootte		Hoogte van beeldgrootte		afstand vanaf het midden van de lens tot de muur (projectieoppervlak)			
				(inch)	(m)	(inch)	(m)	(ft)	(m)		
0,179	0,0631	0,193	80	69,7	1,77	39,2	1,00	1,46	0,45	0,5029	0,119
0,200	0,0631	0,244	89	77,6	1,97	43,7	1,11	1,63	0,50	0,5539	0,119
0,202	0,0631	0,249	90	78,4	1,99	44,1	1,12	1,65	0,50	0,5589	0,119
0,224	0,0631	0,305	100	87,2	2,21	49,0	1,25	1,83	0,56	0,6149	0,119



❖ Deze tabellen zijn uitsluitend bedoeld als referentie voor de gebruiker.

## Bedieningspaneel en afstandsbediening

### Bedieningspaneel



#### Het bedieningspaneel gebruiken

VOEDING		Raadpleeg sectie "De projector in/uitschakelen" op pagina's 16-17.
SOURCE		Druk op  om een invoersignaal te selecteren.
Lamp-LED		Geeft de status van de projectorlamp aan.
Temperatuur-LED		Geeft de status van de projectortemperatuur aan.
IR-ontvanger		Ontvangt infraroodsignalen van de afstandsbediening.

# Bedieningselementen gebruiker

## Afstandsbediening

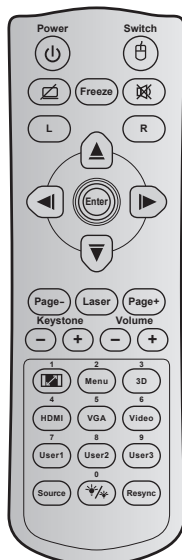

De afstandsbediening gebruiken		
Power		Indrukken om de projector in/uit te schakelen.
Switch		Indrukken om de USB-muis in/uit te schakelen.
Scherm leeg / audio dempen		Indrukken om het schermbeeld weer te geven/te verbergen en de audio in/uit te schakelen.
Freeze		Indrukken om het projectorbeeld te bevriezen.
Dempen		Indrukken om de audio tijdelijk uit/in te schakelen.
Met de linkermuisknop klikken	L	Gebruiken als klikken met de linkermuisknop.
Met de rechtermuisknop klikken	R	Gebruiken als klikken met de rechtermuisknop.
Vier richtingstoetsen		Gebruik ▲ ▼ ◀ ▶ om items te selecteren of aanpassingen aan te brengen aan uw selectie.
Enter		Bevestig uw itemselectie.
Page -		Indrukken om pagina omlaag te gaan.
Laser		Gebruiken als laseraanwijzer.
Page +		Indrukken om pagina omhoog te gaan.
Keystone		Indrukken om de beeldvervorming aan te passen die door het kantelen van de projector wordt veroorzaakt.
Volume		Indrukken om het volume te verhogen/verlagen.
Beeldverhouding / 1		<ul style="list-style-type: none"> <li>▶ Indrukken om de beeldverhouding van een weergegeven beeld te wijzigen.</li> <li>▶ Gebruiken als cijfer "1" van het numerieke toetsenblok.</li> </ul>
Menu / 2		<ul style="list-style-type: none"> <li>▶ Indrukken om de OSD-menu's van de projector weer te geven of af te sluiten.</li> <li>▶ Gebruiken als cijfer "2" van het numerieke toetsenblok.</li> </ul>



# Bedieningselementen gebruiker



## De afstandsbediening gebruiken

3D / 3		<ul style="list-style-type: none"> <li>▶ Indrukken om handmatig een 3D-modus te selecteren die past bij uw 3D-inhoud.</li> <li>▶ Gebruiken als cijfer "3" van het numerieke toetsenblok.</li> </ul>
HDMI / 4		<ul style="list-style-type: none"> <li>▶ Indrukken om een HDMI-bron te kiezen.</li> <li>▶ Gebruiken als cijfer "4" van het numerieke toetsenblok.</li> </ul>
VGA / 5		<ul style="list-style-type: none"> <li>▶ Indrukken om een VGA-bron te kiezen.</li> <li>▶ Gebruiken als cijfer "5" van het numerieke toetsenblok.</li> </ul>
Video / 6		<ul style="list-style-type: none"> <li>▶ Indrukken om de composiet video-bron te kiezen.</li> <li>▶ Gebruiken als cijfer "6" van het numerieke toetsenblok.</li> </ul>
User1 / 7; User2 / 8; User3 / 9		<ul style="list-style-type: none"> <li>▶ Door de gebruiker gedefinieerde toetsen.</li> <li>▶ Overeenkomstig gebruiken als numerieke toetsenbloknummers "7", "8" en "9".</li> </ul>
Source		Indrukken om een invoersignaal te selecteren.
Helderheidsmodus / 0		<ul style="list-style-type: none"> <li>▶ Indrukken om automatisch de helderheid van het beeld aan te passen voor een optimaal contrast.</li> <li>▶ Gebruiken als cijfer "0" van het numerieke toetsenblok.</li> </ul>
Re-sync		Indrukken om de projector automatisch te synchroniseren met de invoerbron.

## Batterijen plaatsen

Voor de afstandsbediening zijn twee AAA-batterijen meegeleverd.

Alleen vervangen door hetzelfde of een equivalent type dat wordt aanbevolen door de fabrikant.

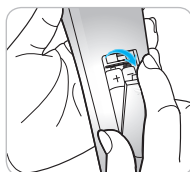
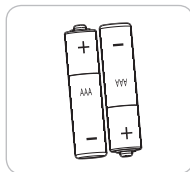

### LET OP

Onjuist gebruik van batterijen kan chemische lekkage of een ontploffing veroorzaken. Volg de onderstaande aanwijzingen.

Gebruik verschillende soorten batterijen niet door elkaar. Verschillende soorten batterijen hebben verschillende kenmerken.

Gebruik geen oude en nieuwe batterijen door elkaar. Door elkaar gebruiken van oude en nieuwe batterijen kan de levensduur van nieuwe batterijen verkorten of chemische lekkage in oude batterijen veroorzaken.

Verwijder batterijen zodra ze versleten zijn. Chemicaliën die uit batterijen lekken en die in contact met de huid komen, kunnen uitslag veroorzaken. Als u lekkende chemicaliën aantreft, moet u dit grondig met een doek opvegen.

De met dit product geleverde batterijen kunnen als gevolg van de opslagomstandigheden een kortere levensduur hebben.

Als u de afstandsbediening voor langere tijd niet gebruikt, moet u de batterijen er uit halen.

Als u de batterij weggooit, moet u dit overeenkomstig de plaatselijke voorschriften doen.

## OSD-menu's

De projector beschikt over meertalige OSD-menu's waarmee u aanpassingen kunt aanbrengen aan het beeld en verschillende instellingen kunt wijzigen. De projector zal de bron automatisch detecteren.

### Het apparaat gebruiken

1. Om het OSD-menu te openen, drukt u op de afstandsbediening of op het bedieningspaneel op "Menu".
2. Wanneer het OSD wordt weergegeven, kunt u de knoppen ◀▶ gebruiken om een item in het hoofdmenu te selecteren. Terwijl u een selectie maakt op een bepaalde pagina, drukt u op ▼ of op de "Enter"-toets om naar het submenu te gaan.
3. Druk op de knoppen ▲▼ om het gewenste onderdeel in het submenu te selecteren en druk op ▶ of "Enter" om nog meer instellingen weer te geven. Pas de instellingen aan met de toets ◀▶.
4. Selecteer het volgende item dat u wilt aanpassen in het submenu en pas het aan zoals hierboven beschreven.
5. Druk op "Enter" of "Menu" om uw keuze te bevestigen. Het scherm zal terugkeren naar het hoofdmenu.
6. Druk opnieuw op "Menu" om af te sluiten. Het OSD-menu wordt gesloten en de projector zal de nieuwe instellingen automatisch opslaan.

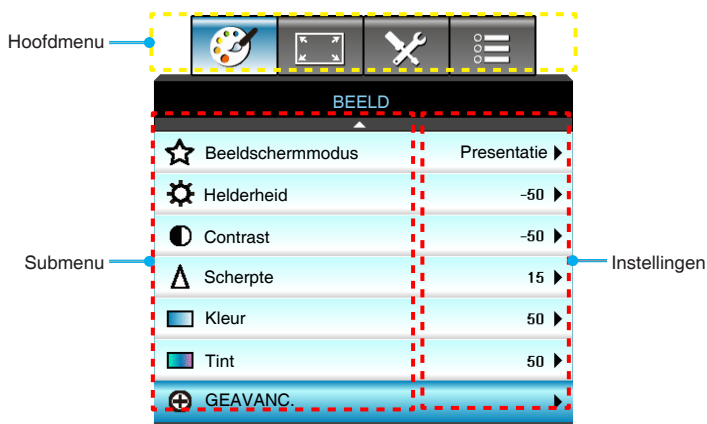

# Bedieningselementen gebruiker









## Menustructuur

Hoofdmenu	Submenu	Geavanceerd menu	Parameter	Enkel item in het menu	Waarde of standaard	Opmerkingen			
BEELD	Beeldschermmodus			Presentatie / Licht / Film / sRGB / Blackboard / DICOM SIM. / Drie dimensies / Gebruiker		Elke modus kan worden aangepast en opgeslagen in de gebruikersmodus.			
	Helderheid				-50~ +50				
	Contrast				-50~ +50				
	Scherpte				1~ 15				
	Kleur				-50~ +50				
	Tint				-50~ +50				
	GEAVANC.		Ruisonderdrukking			0~10			
			Brilliant Color™			1~10			
			Gamma		Film/ Afbeeldingen/ 1.8/2.0/ 2.2/2.6/Blackboard / DICOM SIM. / Drie dimensies			Elk gamma kan worden geselecteerd voor alle weergavemodi.	
			Kleurtemperatuur		Standaard/ Cool / Koel				
			Kleurruimte		Niet-HDMI-ingang: Auto / RGB / YUV	Auto			
					HDMI-ingang: Auto/ RGB(0~255) / RGB(16~235)/ YUV	Auto			
			RGB versterken/ afwijken	Rood versterken					
				Groen versterken					
				Blauw versterken					
				Afwijking rood					
				Afwijking groen					
				Afwijking blauw					
				Reset					Om de huidige bron te resetten met de huidige weergavemodus voor RGB versterken/ afwijken
			Afsluiten						
			Kleurovereenkomst	Rood	Tint/ Verzadiging /Versterking/ Afsluiten			-50~ +50	
				Groen	Tint/ Verzadiging /Versterking/ Afsluiten			-50~ +50	
	Blauw	Tint/ Verzadiging /Versterking/ Afsluiten				-50~ +50			

# Bedieningselementen gebruiker

Hoofdmenu	Submenu	Geavanceerd menu	Parameter	Enkel item in het menu	Waarde of standaard	Opmerkingen
BEELD	GEAVANC.	Color Matching	Cyaan	Tint/ Verzadiging /Versterking/ Afluiten	-50~ +50	
			Magenta	Tint/ Verzadiging /Versterking/ Afluiten	-50~ +50	
			Geel	Tint/ Verzadiging /Versterking/ Afluiten	-50~ +50	
			Wit	R/G/B/ Afluiten	50~ +50	
			Reset			Om de huidige bron te resetten met de huidige weergavemodus voor CMS-instellingen
		Afluiten				
	Reset			Ja/Nee		Om de huidige bron te resetten met de huidige weergavemodus voor beeldinstellingen.
WEERGAVE	Zoeken			4:3	Auto	
				16:9/16:10 [WXGA]		
				LBX		
				Native		
				Auto		Standaard is "Auto"
	Zoom				-5 ~ +25	
	Rand verbergen				0 ~ 10	
Image Shift	H				-50~ +50	Omhoog/omlaag/ rechts/links (pictogram in het midden)
	V				-50~ +50	
Ver. Keystone					-40~ +40	
BEELD	Drie dimensies	3D-stand		DLP-Link/ VESA 3D /Uit (Voor projectors die geen VESA-poort hebben, gebruikt u "IR")	DLP-Link	
		3D->2D		Drie dimensies/ L/ R		De items worden grijs weergegeven wanneer de 3D-modus wordt ingesteld op Uit.
		3D-Zoeken		Auto/ SBS Mode/ Top and Bottom/ Frame Sequential		
		3D synchr.omk.		Aan/Uit	Uit	
		Afluiten				

# Bedieningselementen gebruiker

Hoofdmenu	Submenu	Geavanceerd menu	Parameter	Enkel item in het menu	Waarde of standaard	Opmerkingen	
INSTELLING	Taal			English / Deutsch / Français / Italiano / Español / Português / Polski / Nederlands / Svenska / Norsk/Dansk / Suomi / Ελληνικά / 繁體中文 / 简体中文 / 日本語 / 한국어 / Русский / Magyar / Čeština / عربي / Türkçe / فارسی / Română/Slovenčina	Nederlands		
	Projectie			Vooraan-bureau 	Vooraan-plafond		
				Achteraan-bureau 			
				Vooraan-plafond 			
				Achteraan-plafond 			
	Schermtipe			16:10/16:9 (WXGA-MODEL)	Standaard is "16:10"		
	Menulocatie				Bovenaan links 	Midden	
					Bovenaan rechts 		
					Midden 		
					Onderaan links 		
					Onderaan rechts 		

# Bedieningselementen gebruiker

Hoofdmenu	Submenu	Geavanceerd menu	Parameter	Enkel item in het menu	Waarde of standaard	Opmerkingen		
INSTELLING	Beveiliging	Beveiligingsinstelling		Aan/Uit	Uit	Wachtwoord is vereist als "Beveiliging" is geselecteerd.		
		Beveiligingstimer		Maand	0-12			
				Dag	0-30			
				Uur	0-24			
				Afsluiten				
		Wachtwoord wijzigen						
		Afsluiten						
	Signaal (RGB)	Frequentie				-5~+5	Afhankelijk van het signaal	
		Fase				0-63		
		H. Positie				-5~+5		
		V. Positie				-5~+5		
		Automatic	Inschakelen/ Uitschakelen					
		Afsluiten						
	Signaal (Video)	Witniveau				-50~+50		
		Zwartniveau				-50~+50		
		Afsluiten						
	Projector-ID					00-99		
	Audio-instellingen	Internal Speaker			Aan/Uit	Aan	Audio 1 (RCA) voor composit Audio 2 (ministekker) voor VGA	
		Dempen			Aan/Uit	Uit		
		Volume	Audio					0-10
			Microfoon					0-10
		Audio-ingang			Standaard/ AUDIO1/ AUDIO2	Standaard		
	Afsluiten							
GEAVANC.	Logo			Optoma/ Neutraal/ Gebruiker	Optoma			
	Logo-opname							
	Gesloten bijschrift			CC1/CC2/Uit	Uit			
	Afsluiten							

# Bedieningselementen gebruiker

Hoofdmenu	Submenu	Geavanceerd menu	Parameter	Enkel item in het menu	Waarde of standaard	Opmerkingen
INSTELLING	Netwerk	LAN Settings	Netwerkstatus	Alleen lezen		Nooit time-out op deze pagina.
			DHCP	Aan/Uit		
			IP-adres			
			Subnetmasker			
			Gateway			
			DNS			
			Toepassen	Ja/Nee		
			MAC Address	Alleen lezen		
		Afsluiten				
		Control Settings	Crestron	Aan/Uit	Aan	
			Extron	Aan/Uit	Aan	
			PJ Link	Aan/Uit	Aan	
			AMX Device Discovery	Aan/Uit	Aan	
			Telnet	Aan/Uit	Aan	
Afsluiten						
Opties	Invoerbron			HDMI 1/ HDMI 2/ VGA1/ VGA2/ Video		Wanneer er geen signaal wordt ingevoerd, kan de gebruiker nog steeds selecteren voor "Invoerbron" van het OSD.
				Afsluiten		
	Bronvergrendeling			Aan/Uit	Uit	
	Grote hoogte			Aan/Uit	Uit	
	Info verbergen			Aan/Uit	Uit	
	Toetsenblokvergrendeling			Aan/Uit	Uit	
	Testpatroon			Geen / Raster (Wit)/ Raster (Groen)/ Raster (Magenta)/ Wit	Geen	
	Achtergrondkleur			Blauw / Zwart / Rood / Groen/ Wit	Blauw	Standaard is "Blauw"
	12 V activering			Aan/Uit	Aan	
VGA2-schakelaar			Ing/Uit	Uit		



# Bedieningselementen gebruiker

Hoofdmenu	Submenu	Geavanceerd menu	Parameter	Enkel item in het menu	Waarde of standaard	Opmerkingen	
Opties	GEAVANC.	Direct inschakelen		Aan/Uit			
		Signaal inschakelen		Aan/Uit			
		Auto uitschakelen (min)			0~180		
		Slaaptimer (min)			0~990		
		Voedingsmodus (Stand-by)		Actief/ Eco.	Eco.		
		Quick Resume		Aan/Uit	Uit		
		AB instellingen	Gebruiker1	HDMI 2/ VGA2/ Testpatroon/ LAN/ Helderheid/ Contrast/ Sleep Timer/ Color Matching/ Kleurtemperatuur/ Gamma/ Bronvergendeling / Projectie/ Lampinstellingen/ Zoom/ Stopzetten		HDMI 2	
			Gebruiker2	HDMI 2/ VGA2/ Testpatroon/ LAN/ Helderheid/ Contrast/ Sleep Timer/ Color Matching/ Kleurtemperatuur/ Gamma/ Bronvergendeling / Projectie/ Lampinstellingen/ Zoom/ Stopzetten		VGA2	
			Gebruiker3	HDMI 2/ VGA2/ Testpatroon/ LAN/ Helderheid/ Contrast/ Sleep Timer/ Color Matching/ Kleurtemperatuur/ Gamma/ Bronvergendeling / Projectie/ Lampinstellingen/ Zoom/ Stopzetten		Testpatroon	
		Afsluiten					
	Lampinstellingen	Lampuren			Alleen lezen [Bereik 0-9999]		
		Reset Lamp			Ja/Nee	Nee	
		Lampherinnering			Aan/Uit	Aan	
		Helderheidsmodus			Licht/ Eco./ Dynamic/ Eco+	Licht	
		Afsluiten					
	Filter Settings	Filter Usage Hours			Alleen lezen [Bereik 0-9999]		
		Filter Reminder			Uit/ 300 hr/ 500 hr/ 800 hr/ 1000 hr	500 hr	
		Filter Reset			Ja/Nee	Nee	
		Afsluiten					

# Bedieningselementen gebruiker

Hoofdmenu	Submenu	Geavanceerd menu	Parameter	Enkel item in het menu	Waarde of standaard	Opmerkingen
Opties	Reset			Huidige/Alles		De definitie van Huidige: Om alle OSD-instellingen te resetten naar de standaardinstelling voor de huidige bron en de huidige timing. De definitie van Alles: Om alle OSD-instellingen te resetten naar de standaardinstelling voor alle bronnen en alle timings.

## BEELD



### Beeldschermmodus

Er zijn talrijke instellingen die vooraf in de fabriek zijn gedefinieerd en voor verschillende typen beelden zijn geoptimaliseerd.

- ▶ Presentatie: deze modus is geschikt voor weergave vóór de openbare ingang naar de pc.
- ▶ Licht: maximale helderheid van pc-ingang.
- ▶ Film: deze modus is geschikt voor het bekijken van de video.
- ▶ Gebruiker: gebruikersinstellingen onthouden.
- ▶ Blackboard: deze modus moet worden geselecteerd om optimale kleurinstellingen te bereiken wanneer u projecteert op een blackboard (groen).
- ▶ DICOM SIM.: deze modus kan een monochroom medisch beeld, zoals een röntgenfoto, MRI, enz. projecteren.
- ▶ sRGB: gestandaardiseerde nauwkeurige kleur.
- ▶ Drie dimensies: om het 3D-effect te ervaren hebt u een 3D-bril nodig. Zorg dat uw PC/draagbaar apparaat een 120 Hz quad buffered grafische kaart voor signaaluitgang heeft en dat er een 3D-speler is geïnstalleerd.

# Bedieningselementen gebruiker

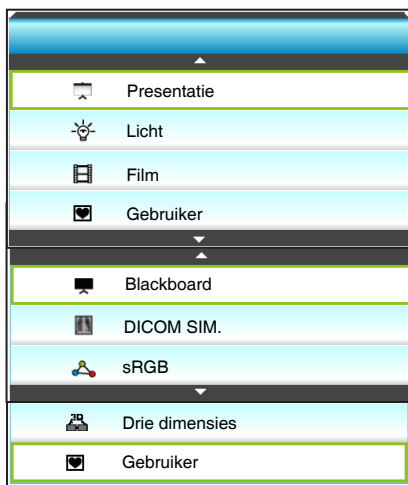

## Helderheid

Past de helderheid van het beeld aan.

- ▶ Druk op ◀ om het beeld donkerder te maken.
- ▶ Druk op ▶ om het beeld helderder te maken.



## Contrast

Het contrast beheert het verschil tussen de helderste en donkerste gedeelten van het beeld.

- ▶ Druk op ◀ om het contrast te verlagen.
- ▶ Druk op ▶ om het contrast te verhogen.



# Bedieningselementen gebruiker

## Scherpte

Past de scherpste van het beeld aan.

- ▶ Druk op ◀ om de scherpste te verminderen.
- ▶ Druk op ▶ om de scherpste te verhogen.



## Kleur

Past een videobeeld aan van zwart-wit naar volledig verzadigde kleuren.

- ▶ Druk op ◀ om de hoeveelheid verzadiging in het beeld te verlagen.
- ▶ Druk op ▶ om de hoeveelheid verzadiging in het beeld te verhogen.



## Tint

Past de kleurbalans van rood en groen aan.

- ▶ Druk op ◀ om de hoeveelheid groen in het beeld te verhogen.
- ▶ Druk op ▶ om de hoeveelheid rood in het beeld te verhogen.



## Reset

Selecteer "Ja" om de standaard fabrieksinstellingen voor "BEELD" opnieuw in te stellen.

## Afsluiten

Kies "Afsluiten" om het menu af te sluiten.

## BEELD | GEAVANC.



### Ruisonderdrukking

Selecteer een filtergevoeligheid voor ruis. Een hoger waarde kan bronnen met veel ruis verbeteren, maar zal het beeld verzachten.

- ▶ Druk op ◀ om de ruis in het beeld te verlagen.
- ▶ Druk op ▶ om de ruis in het beeld te verhogen.

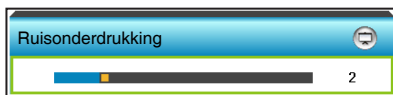

### Gamma

Hiermee kunt u een curvetype voor het gamma instellen. Na de initiële installatie en finafstelling is voltooid, gebruikt u de stappen voor gamma-afstelling om uw beelduitvoer te optimaliseren.

- ▶ Film: voor thuisbioscoop.
- ▶ Afbeeldingen: voor pc/fotobron.
- ▶ Blackboard: deze modus moet worden geselecteerd om optimale kleurinstellingen te bereiken wanneer u projecteert op een blackboard (groen).
- ▶ DICOM SIM.: deze modus kan een monochroom medisch beeld, zoals een röntgenfoto, MRI, enz. projecteren.

Druk op ◀ of ▶ om de modus te selecteren.

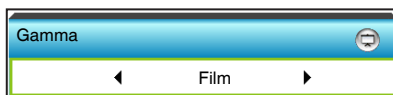

# Bedieningselementen gebruiker

## Brilliant Color™

Dit aanpasbare item maakt gebruik van een nieuw kleurverwerkingsalgoritme en verbeteringen om de hogere helderheid mogelijk te maken terwijl het beeld ware, helderdere kleuren vertoont.

- ▶ Druk op ◀ om het beeld te versterken.
- ▶ Druk op ▶ om het beeld minder te versterken.



## RGB versterken/afwijken

Met deze instellingen kunt u de helderheid (versterking) en het contrast (afwijking) van een beeld configureren.

- ▶ Druk op ◀ om de versterking en afwijking van een gekozen kleur te verminderen.
- ▶ Druk op ▶ om de versterking en afwijking van een gekozen kleur te vermeerderen.



## Kleurtemperatuur

Druk op ◀ of ▶ om een kleurtemperatuur te selecteren tussen Standaard, Cool en Koel.

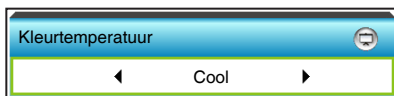

# Bedieningselementen gebruiker

## Color Matching

Druk op ► om naar het volgende menu te gaan zoals hieronder weergegeven en gebruik vervolgens ▲ of ▼ of ◀ of ▶ om het item te selecteren.



- ▶ Rood: druk op ▲ of ▼ om Tint, Verzadiging of Kleurversterking te selecteren. Druk dan op ◀ of ▶ om de waarde respectievelijk te verlagen of te verhogen.

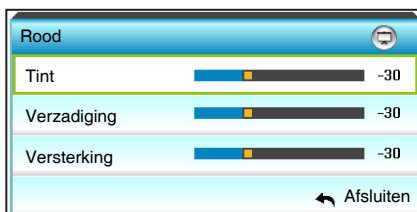

- ▶ Cyaan: druk op ▲ of ▼ om Tint, Verzadiging of Kleurversterking te selecteren. Druk dan op ◀ of ▶ om de waarde respectievelijk te verlagen of te verhogen.

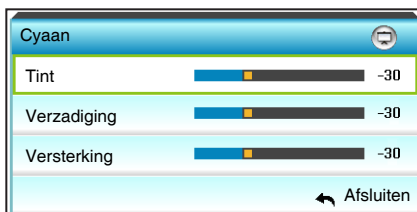



# Bedieningselementen gebruiker

- ▶ Groen: druk op ▲ of ▼ om Tint, Verzadiging of Kleurversterking te selecteren. Druk dan op ◀ of ▶ om de waarde respectievelijk te verlagen of te verhogen.

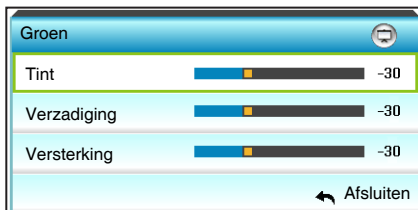

- ▶ Magenta: druk op ▲ of ▼ om Tint, Verzadiging of Kleurversterking te selecteren. Druk dan op ◀ of ▶ om de waarde respectievelijk te verlagen of te verhogen.

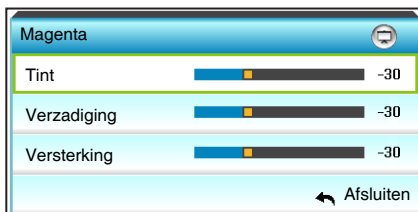

- ▶ Blauw: druk op ▲ of ▼ om Tint, Verzadiging of Kleurversterking te selecteren. Druk dan op ◀ of ▶ om de waarde respectievelijk te verlagen of te verhogen.

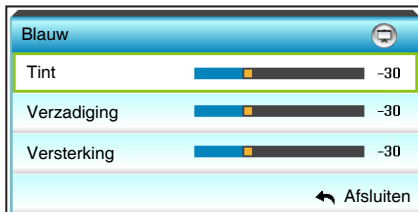

- ▶ Geel: druk op ▲ of ▼ om Tint, Verzadiging of Kleurversterking te selecteren. Druk dan op ◀ of ▶ om de waarde respectievelijk te verlagen of te verhogen.

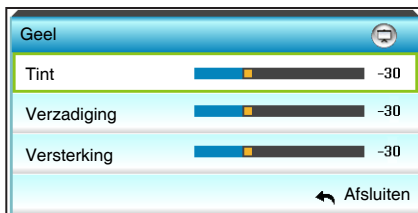

# Bedieningselementen gebruiker

- ▶ Wit: druk op ▲ of ▼ om Tint, Verzadiging of Kleurversterking te selecteren. Druk dan op ◀ of ▶ om de waarde respectievelijk te verlagen of te verhogen.

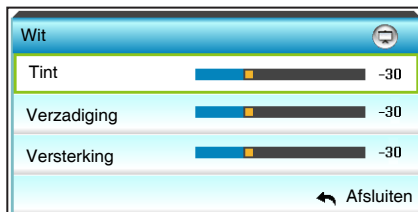

- ▶ Reset: Selecteer "↺ Reset" om de standaard fabrieksinstellingen voor de kleuraanpassingen opnieuw in te stellen.

## Kleurruimte

Druk op ◀ of ▶ om een gepast kleurmatrixtype te selecteren uit het volgende:

- ▶ Niet-HDMI-ingang: Auto, RGB of YUV
- ▶ HDMI-ingang: Auto, RGB(0-255), RGB(16-235) of YUV.



## Reset

- ▶ Huidige: kies "Ja" om de weergaveparameters van dit menu opnieuw in te stellen volgens de fabrieksinstellingen.
- ▶ Alles: kies "Ja" om de weergaveparameters in alle menu's opnieuw in te stellen volgens de fabrieksinstellingen.

## Afsluiten

Kies "Afsluiten" om het menu af te sluiten.

## WEERGAVE



### Zoeken

Druk op ◀ of ▶ om de gewenste beeldverhouding te kiezen uit 4:3, 16:9/16:10 (WXGA), LBX, Native en Auto.



### XGA

- ▶ 4:3: Deze opmaak is voor 4:3-invoerbronnen.
- ▶ 16:9: Dit formaat is voor 16:9-invoerbronnen, zoals HDTV en DVD die verbeterd zijn voor breedbeeld-tv.
- ▶ Native: dit formaat geeft het originele beeld weer zonder enige schaalindeling.
- ▶ Auto: Selecteert automatisch het geschikte beeldformaat.

Bron	480i/p	576i/p	1080i/p	720p
4:3	Schaal naar 1024 x 768			
16:9	Schaal naar 1024 x 576			
Native	Er wordt niet geschaald; de resolutie is afhankelijk van de invoerbron en wordt overeenkomstig weergegeven.			
Auto	<ul style="list-style-type: none"> <li>▶ Als de bron 4:3 is, wordt de grootte automatisch aangepast naar 1024 x 768</li> <li>▶ Als de bron 16:9 is, wordt de grootte automatisch aangepast naar 1024 x 576</li> <li>▶ Als de bron 15:9 is, wordt de grootte automatisch aangepast naar 1024 x 614</li> <li>▶ Als de bron 16:10 is, wordt de grootte automatisch aangepast naar 1024 x 640</li> </ul>			

# Bedieningselementen gebruiker

## WXGA

- ▶ 4:3: dit formaat is voor 4:3-ingangsbronnen.
- ▶ 16:9: Dit formaat is voor 16:9-invoerbronnen, zoals HDTV en DVD die verbeterd zijn voor breedbeeld-tv.
- ▶ 16:10: Dit formaat is voor 16:10-invoerbronnen, zoals breedbeeld-laptops.
- ▶ LBX: dit formaat is voor een letterbox-bron die geen 16x9 is en voor gebruikers die een externe 16x9 lens gebruiken om een hoogte-breedteverhouding van 2,35:1 weer te geven op volledige resolutie..
- ▶ Native: dit formaat geeft het originele beeld weer zonder enige schaalindeling.
- ▶ Auto: Selecteert automatisch het geschikte beeldformaat.

Gedetailleerde informatie over de LBX-modus:

1. Sommige LBX-dvd's zijn niet verbeterd voor 16x9 televisietoestellen. In deze situatie zal het beeld er niet juist uitzien wanneer het wordt weergegeven in de modus 16:9. Probeer in deze situatie de 4:3-modus te gebruiken om de dvd te bekijken. Als de inhoud geen 4:3 is, zullen bij weergave op 16:9 zwarte balken rond het beeld worden weergegeven. Voor dit type inhoud kunt u de LBX-modus gebruiken om het beeld op het 16:9 beeldscherm te vullen.
2. Als u een externe anamorf lens gebruikt, kunt u met deze LBX-stand ook 2,35:1-inhoud weergeven (inclusief anamorf DVD en HDTV-filmbron) die de functie ondersteunen dat anamorf breed wordt verbeterd voor 16x9-weergave in een breed 2,35:1-beeld. In dit geval zijn er geen zwarte balken. Het lampvermogen en de verticale resolutie worden volledig gebruikt.

16:9 scherm	480i/p	576i/p	1080i/p	720p	Pc
4:3	Schaal naar 960 x 720				
16:9	Schaal naar 1280 x 720				
LBX	Schaal naar 1280 x 960 om het centrale beeld op 1280 x 720 weer te geven op het scherm.				
Native	1:1 toewijzing gecentreerd	1:1 toewijzing scherm 1280 x 720	1280 x 720 gecentreerd	1:1 toewijzing gecentreerd	
Auto	<ul style="list-style-type: none"><li>▶ Als dit formaat is geselecteerd, wordt het schermtype automatisch ingesteld op 16:9 (1280x720)</li><li>▶ Als de bron 4:3 is, wordt de grootte automatisch aangepast naar 960 x 720</li><li>▶ Als de bron 16:9 is, wordt de grootte automatisch aangepast naar 1280 x 720</li><li>▶ Als de bron 15:9 is, wordt de grootte automatisch aangepast naar 1200 x 720</li><li>▶ Als de bron 16:10 is, wordt de grootte automatisch aangepast naar 1152 x 720</li></ul>				

# Bedieningselementen gebruiker

16:10 scherm	480i/p	576i/p	1080i/p	720p	Pc
4:3	Schaal naar 1066 x 800				
16:10	Schaal naar 1280 x 800				
LBX	Schaal naar 1280 x 960 om het centrale beeld op 1280 x 800 weer te geven op het scherm.				
Native	1:1 toewijzing gecentreerd	1:1 toewijzing scherm 1280 x 800	1280 x 720 gecentreerd	1:1 toewijzing gecentreerd	
Auto	<ul style="list-style-type: none"> <li>▶ Invoerbron wordt gepast in het 1280x800 weergavegebied en behoudt zijn originele beeldverhouding</li> <li>▶ Als de bron 4:3 is, grootte automatisch aanpassen naar 1066 x 800</li> <li>▶ Als de bron 16:9 is, grootte automatisch aanpassen naar 1280 x 720</li> <li>▶ Als de bron 15:9 is, grootte automatisch aanpassen naar 1280 x 768</li> <li>▶ Als de bron 16:10 is, grootte automatisch aanpassen naar 1280 x 800</li> </ul>				

## 1080P

- ▶ 4:3: dit formaat is voor 4:3-ingangsbronnen.
- ▶ 16:10: Dit formaat is voor 16:10-invoerbronnen, zoals breedbeeld-laptops.
- ▶ LBX: dit formaat is voor een letterbox-bron die geen 16x9 is en voor gebruikers die een externe 16x9 lens gebruiken om een hoogte-breedteverhouding van 2,35:1 weer te geven op volledige resolutie..
- ▶ Native: dit formaat geeft het originele beeld weer zonder enige schaalindeling.
- ▶ Auto: Selecteert automatisch het geschikte beeldformaat.

16:9 scherm	480i/p	576i/p	1080i/p	720p	Pc
4:3	Schalen naar 1440 x 1080				
16:10	Schalen naar 1920x1080				
LBX	Schaal naar 1920 x 1440 om het centrale beeld op 1920 x 1080 weer te geven op het scherm.				
Native	1:1 toewijzing gecentreerd Er wordt niet geschaald; de resolutie is afhankelijk van de invoerbron en wordt overeenkomstig weergegeven.				
Auto	<ul style="list-style-type: none"> <li>▶ Als dit formaat is geselecteerd, wordt het schermtype automatisch 16:9</li> <li>▶ Als de bron 4:3 is, grootte automatisch aanpassen naar 1440 x 1080</li> <li>▶ Als de bron 16:9 is, grootte automatisch aanpassen naar 1920 x 1080</li> <li>▶ Als de bron 16:10 is, automatisch aanpassen naar 1920 x 1200 en gebied 1920 x 1080 uitsnijden voor weergave</li> </ul>				

# Bedieningselementen gebruiker

## Zoom

- ▶ Druk op ◀ om een beeld te verkleinen.
- ▶ Druk op ▶ om het beeld op het projectiescherm te vergroten.



## Rand verbergen

Verberg de rand van het beeld om de videocoderingsruis aan de randen van de videobron te verwijderen.

- ▶ Druk op ◀ om Rand verbergen van de rand in het beeld te verminderen.
- ▶ Druk op ▶ om Rand verbergen van de rand in het beeld te vermeerderen.



- ❖ Elke I/O heeft verschillende instellingen voor "Rand verbergen".
- ❖ "Rand verbergen" en "Zoom" kunnen niet tegelijkertijd actief zijn.

## Image Shift

Druk op ▶ om naar het volgende menu te gaan zoals hieronder weergegeven en druk dan op ▲ of ▼ of ◀ of ▶ om het item te selecteren.

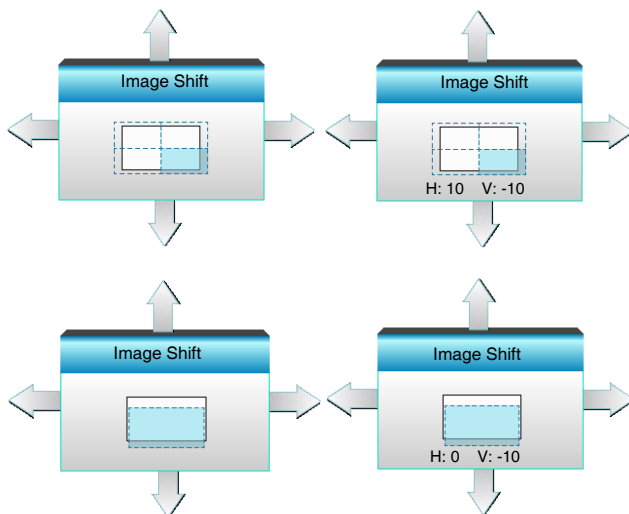

- ▶ H: druk op ◀ ▶ om het geprojecteerde beeld horizontaal te verschuiven.
- ▶ V: druk op ▲ ▼ om het geprojecteerde beeld verticaal te verschuiven.

# Bedieningselementen gebruiker

## Ver. Keystone

Druk op ◀ of ▶ om de beeldvervorming verticaal aan te passen en een meer vierkant beeld te maken.



## Afsluiten

Kies "Afsluiten" om het menu af te sluiten.

## WEERGAVE / Drie dimensies



### 3D-stand

- ▶ Uit: Selecteer "Uit" om de 3D-modus uit te schakelen.
- ▶ Druk op ◀ of ▶ om de 3D-modus te selecteren.



- ❖ 3D-Zoeken wordt alleen ondersteund op 3D-timing op pagina 94.
- ❖ "3D-Zoeken" wordt alleen ondersteund door non-HDMI 1.4a 3D timing.



- ▶ DLP-Link: selecteer "DLP-Link" voor het gebruiken van geoptimaliseerde instellingen voor DLP Link 3D-bril. (zie pagina 15).
- ▶ VESA 3D: selecteer "VESA 3D" voor het gebruiken van geoptimaliseerde instellingen voor VESA 3D-bril. (zie pagina 15).

### 3D->2D

- ▶ Druk op ◀ of ▶ om 3D -> 2D te selecteren.

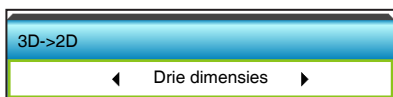

- ▶ Drie dimensies: Geeft het 3D-sigitaal weer.
- ▶ L (Links): geeft het linkerbeeld van de 3D-inhoud weer.
- ▶ R (Rechts): geeft het rechterbeeld van de 3D-inhoud weer.



## 3D-Zoeken

- ▶ Druk op ◀ of ▶ om 3D format te selecteren.

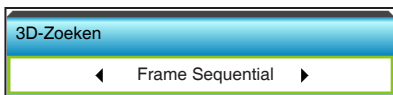

- ▶ Auto: Bij detectie van een 3D-identificatiesignaal wordt het 3D-formaat automatisch geselecteerd.
- ▶ SBS Mode: toon 3D-signaal in de indeling "Naast elkaar".
- ▶ Top and Bottom: Geeft het 3D-signaal in de indeling "Top and Bottom" weer.
- ▶ Frame Sequential: Geeft het 3D-signaal in de indeling "Frame Sequential" weer.

## 3D synchr.omk.

- ▶ Druk op ◀ of ▶ om 3D synchr.omk. te selecteren.



- ▶ Druk op "Aan" om de inhoud van het linker- en rechterframe om te keren.
- ▶ Druk op "Uit" voor standaard frame-inhoud.

## Afsluiten

- ▶ Kies "Afsluiten" om het menu af te sluiten.

## INSTELLING



# Bedieningselementen gebruiker

## Taal

Kies het meertalige OSD-menu. Druk in het submenu op ► en druk vervolgens op de knop ▲ of ▼ of ◀ of ▶ om de taal van uw voorkeur te kiezen. Druk op "Enter" om de selectie te voltooien.

Taal			
English	Nederlands	Čeština	Türkçe
Deutsch	Norsk/Dansk	عربي	فارسی
Français	Polski	繁體中文	Slovenský
Italiano	Русский	简体中文	Romanian
Español	Suomi	日本語	
Português	ελληνικά	한국어	
Svenska	Magyar	ไทย	← Afsluiten





## Projectie

Druk op de knop ▲ of ▼ of ◀ of ▶ om de projectie van uw voorkeur te selecteren.

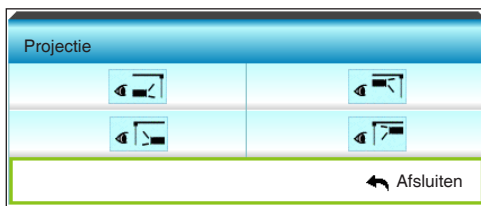

- ❖ Achteraan-bureau en Achteraan-plafond moeten worden gebruikt met een doorzichtig scherm.



- ▶  Voor Kant bureaublad  
Dit is de standaardselectie. Het beeld wordt recht geprojecteerd op het scherm.
- ▶  Achteraan-bureau  
Wanneer deze optie is geselecteerd, verschijnt het beeld gespiegeld.
- ▶  Vooraan-plafond  
Wanneer deze optie is geselecteerd, verschijnt het beeld ondersteboven.
- ▶  Achteraan-plafond  
Wanneer deze optie is geselecteerd, verschijnt het beeld gespiegeld en ondersteboven

# Bedieningselementen gebruiker

## Menulocatie

Druk op de knop ▲ of ▼ of ◀ of ▶ om de projectie van uw voorkeur te selecteren.

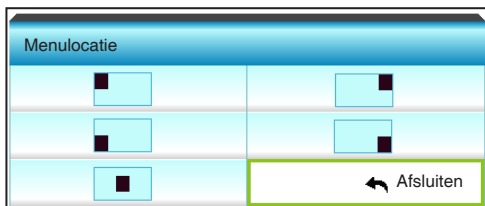

- \*Dit schermtype is alleen van toepassing op WXGA.

## Schermtypen

Druk op ◀ of ▶ om het schermtype te kiezen tussen 16:10\* of 16:09.

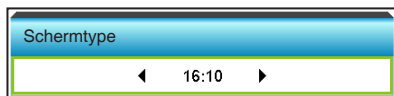

## Projector-ID

De ID-definitie kan worden ingesteld via het menu (bereik 0-99), en biedt de gebruiker via RS232 de controle over projector.

- ▶ Druk op ◀ om het id-nummer van de projector te verlagen.
- ▶ Druk op ▶ om het id-nummer van de projector te verhogen.



## Afsluiten

Kies "Afsluiten" om het menu af te sluiten.

## INSTELLING / Audio-instellingen



- ❖ De functie "Dempen" beïnvloedt het volume voor zowel de interne als externe luidspreker.

### Internal Speaker

Selecteer "Aan" of "Uit" om de interne luidspreker in of uit te schakelen.



### Dempen

- ▶ Kies "Aan" om het dempen in te schakelen.
- ▶ Kies "Uit" om het dempen uit te schakelen.



### Volume

- ▶ Druk op ◀ om het volume te verlagen.
- ▶ Druk op ▶ om het volume te verhogen.

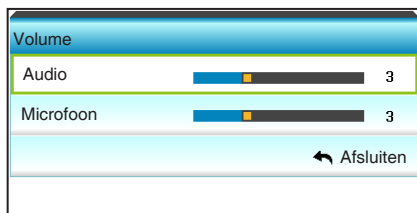

## Audio-ingang

De standaard audio-instellingen bevinden zich op het achterpaneel van de projector. Gebruik deze optie om een van de audio-ingangen (1 of 2) opnieuw toe te wijzen aan de huidige beeldbron. Elke audio-ingang kan aan meer dan één videobron worden toegewezen.

- ▶ Druk op ◀ of ▶ om de audio-ingang te selecteren.

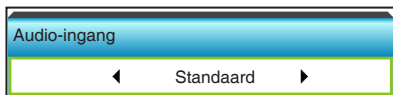

- ▶ Standaard.
- ▶ AUDIO1: (RCA) voor composiet
- ▶ AUDIO2: (ministekker) voor VGA

## Afsluiten

Kies "Afsluiten" om het menu af te sluiten.

## INSTELLING / Beveiliging



### Beveiliging

- ▶ Aan: kies “Aan” om de beveiligingsverificatie te gebruiken wanneer de projector wordt ingeschakeld.
- ▶ Uit: kies “Uit” om de projector te kunnen inschakelen zonder wachtwoordverificatie.



### Beveiligingstimer

Selecteer de tijdfunctie (Maand/Dag/Uur) om het aantal uren in te stellen dat de projector kan worden gebruikt. Nadat deze duur is verstreken, zult u worden gevraagd uw wachtwoord opnieuw in te voeren.

Druk op ◀ of ▶ om de maand, de dag en het uur in te stellen.

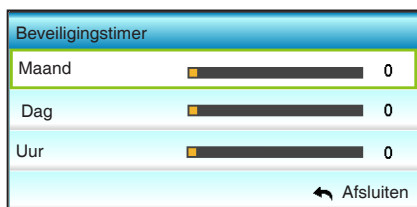



- ❖ De standaardwaarde voor het wachtwoord is "1234" (eerste keer).



## Wachtwoord wijzigen

- ▶ Eerste keer:
  1. Druk op de knop "Enter" om het wachtwoord in te stellen.
  2. Het wachtwoord moet uit 4 cijfers bestaan.
  3. Gebruik de cijfertoetsen op de afstandsbediening of het numerieke toetsenblok op het scherm om uw nieuw wachtwoord in te voeren en druk vervolgens op de toets ""Enter" om uw wachtwoord te bevestigen.

- ▶ Wachtwoord wijzigen:  
(als de afstandsbediening geen numeriek toetsenbord heeft, moet u de pijltjes omhoog en omlaag gebruiken om elk cijfer voor het wachtwoord te wijzigen, waarna u op Enter drukt om te bevestigen)
  1. Druk op "Enter" om het oude wachtwoord in te voeren.
  2. Gebruik de cijfertoetsen of het numerieke toetsenblok op het scherm om het huidige wachtwoord in te voeren en druk vervolgens op "Enter" om te bevestigen.
  3. Voer het nieuwe wachtwoord in (4 cijfers) via de cijfertoetsen op de afstandsbediening en druk op "Enter" om te bevestigen.
  4. Voer het nieuwe wachtwoord opnieuw in en druk op "Enter" om te bevestigen.
  - ▶ Als het onjuiste wachtwoord 3 keer is ingevoerd, wordt de projector automatisch uitgeschakeld.
  - ▶ Neem contact op met uw lokaal kantoor voor hulp als u uw wachtwoord vergeten bent.

## Afsluiten

- ▶ Kies "Afsluiten" om het menu af te sluiten.



## **INSTELLING / Netwerk**



### LAN Settings

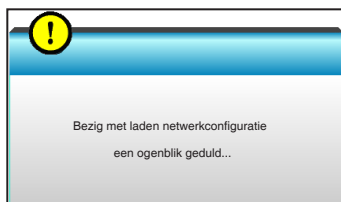

Raadpleeg p. 58-59 en 62-69 voor meer informatie over LAN-instellingen

### Control Settings

Raadpleeg p. 60-69 voor meer informatie over de Control Settings.

## **INSTELLING / Netwerk / LAN Settings**

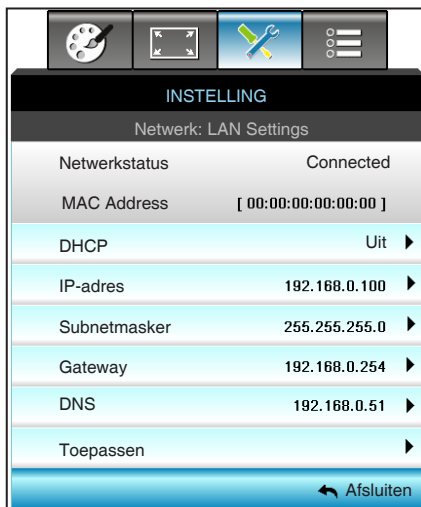

### Netwerkstatus

Geef de status van de netwerkverbinding weer (alleen lezen).

### MAC Address

Geef het MAC-adres weer (alleen lezen).

### DHCP



- ▶ Aan: de projector verkrijgt automatisch een IP-adres van uw netwerk.
- ▶ Uit: om IP, Subnetmasker, Gateway en DNS-configuratie handmatig toe te wijzen.

Als u het OSD afsluit, worden de ingevoerde waarden automatisch toegepast.

### IP-adres



Geef het IP-adres weer.

# Bedieningselementen gebruiker

## Subnetmasker



Subnetmasker			
255.	255.	255.	255

Geef het nummer voor het subnetmasker weer.

## Gateway



Gateway			
255.	255.	255.	255

Geeft de standaard gateway weer van het netwerk dat op de projector is aangesloten.

## DNS



DNS			
255.	255.	255.	255

Geef het DNS-nummer weer.

## Toepassen

Druk op ► en selecteer vervolgens “Ja” om de selectie toe te passen.



Toepassen	
Nee	Ja

## Afsluiten

Kies “Afsluiten” om het menu af te sluiten.

## **INSTELLING / Netwerk / Control Settings**



### Crestron



Gebruik deze functie om de netwerkfunctie te selecteren (poort: 41794). Zie voor meer informatie <http://www.crestron.com> en [www.crestron.com/getroomview](http://www.crestron.com/getroomview).

- ▶ Aan: de Crestron-functie is actief.
- ▶ Uit: de Crestron-functie is inactief.

### Extron



Gebruik deze functie om de netwerkfunctie te selecteren (poort: 2023).

- ▶ Aan: de Extron-functie is actief.
- ▶ Uit: de Extron-functie is inactief.

### PJ Link



Gebruik deze functie om de netwerkfunctie te selecteren (poort: 4352).

- ▶ Aan: de PJ Link-functie is actief.
- ▶ Uit: de PJ Link-functie is inactief.

## AMX Device Discovery



Gebruik deze functie om de netwerkfunctie te selecteren (poort: 1023).

- ▶ Aan: de AMX Discovery-functie is actief.
- ▶ Uit: de AMX Discovery-functie is inactief.

## Telnet



Gebruik deze functie om de netwerkfunctie te selecteren (poort: 23).

- ▶ Aan: Telnet is ingeschakeld.
- ▶ Uit: Telnet is uitgeschakeld.

## Afsluiten

Kies "Afsluiten" om het menu af te sluiten.

# Bedieningselementen gebruiker



- ❖ Gebruik een normale ethernetkabel om de projector te verbinden met het LAN.

## LAN RJ45-functie

Voor een eenvoudig en comfortabel gebruik, biedt de W320UST-projector verschillende netwerk- en externe beheerfuncties.

De LAN/RJ45-functie van de projector via een netwerk, zoals extern beheer van: de instellingen In-/uitschakelen, Helderheid en Contrast

Ook de projectorstatusinformatie, zoals: Videobron geluid dempen enz.

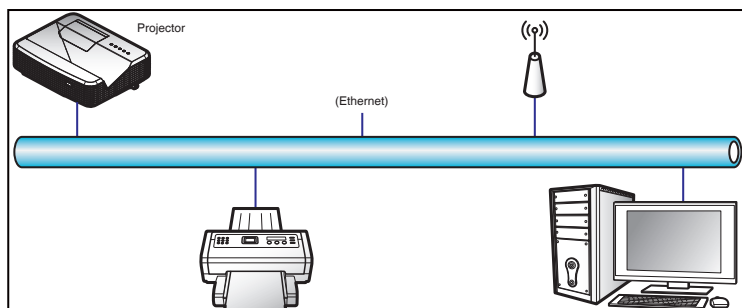

## Functies bekabelde LAN-terminal

Deze projector kan worden bediend via een pc (laptop) of een ander extern apparaat via een LAN/RJ45-poort en is compatibel met Crestron / Extron / AMX (Device Discovery) / PJLink.

- ▶ Crestron is een gedeponerd handelsmerk van Crestron Electronics, Inc. van de Verenigde Staten.
- ▶ Extron is een gedeponerd handelsmerk van Extron Electronics, Inc. van de Verenigde Staten.
- ▶ AMX is een gedeponerd handelsmerk van AMX LLC van de Verenigde Staten.
- ▶ PJLink heeft de handelsmerk- en logoregistratie aangevraagd in Japan, de Verenigde Staten van Amerika en andere landen via JBMIA.

## Functies bekabelde LAN-terminal

De W320UST-projector wordt ondersteund door de opgegeven commando's van de Crestron Electronics-controller en verwante software, zoals RoomView®.

<http://www.crestron.com/>

Deze projector is compatibel voor het ondersteunen van Extron-apparaten voor referentie.

<http://www.extron.com/>

Deze projector wordt ondersteund door AMX (Device Discovery).

<http://www.amx.com/>

# Bedieningselementen gebruiker

Deze projector ondersteunt alle commando's van PJLink klasse 1 (Versie 1.00).

<http://pjlink.jbmia.or.jp/english/>

Neem direct contact op met de ondersteuningsservice voor meer gedetailleerde informatie over de verschillende types externe apparaten die kunnen worden aangesloten op de LAN/RJ45-poort en de afstandsbediening voor het project, evenals de ondersteunde commando's voor die externe apparaten.

## LAN RJ45

1. Sluit een RJ45-kabel aan op de RJ45-poorten op de projector en de pc (laptop).

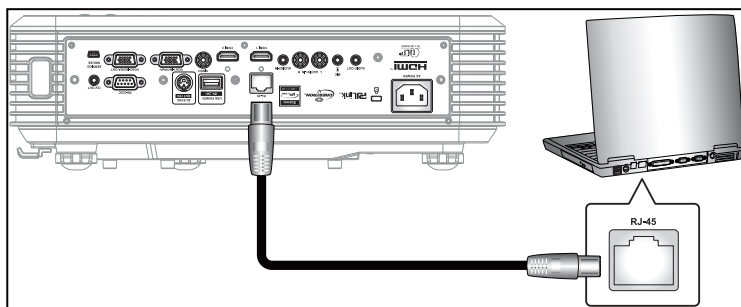

2. Selecteer op de pc (laptop) het menu Start > Configuratiescherm > Netwerkverbindingen.

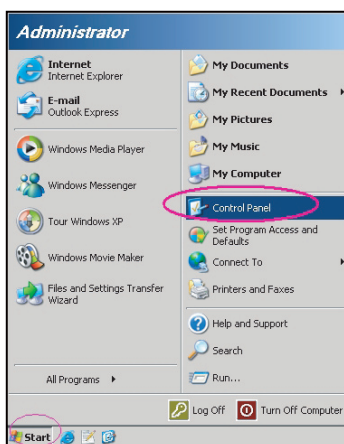

# Bedieningselementen gebruiker

3. Klik met de rechtermuisknop op de LAN-verbinding en selecteer Eigenschap.

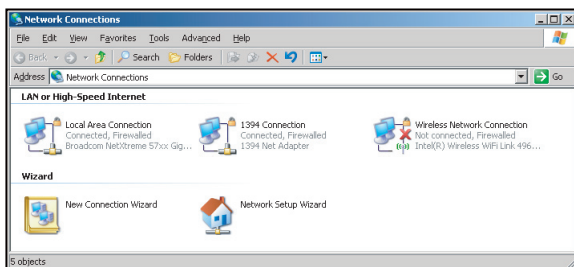

4. Selecteer het tabblad Algemeen in het venster eigenschappen en selecteer Internet-protocol (TCP/IP).

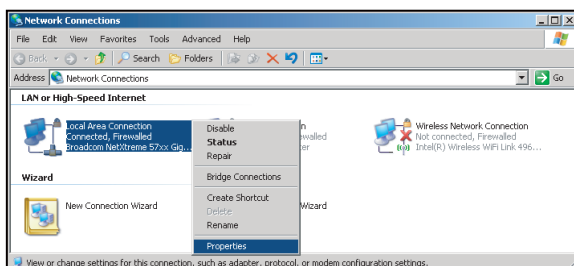

5. Kik op "Eigenschappen".

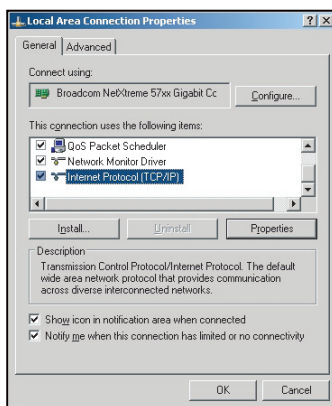



# Bedieningselementen gebruiker

- Voer het IP-adres en subnetmasker in en druk dan op "OK".

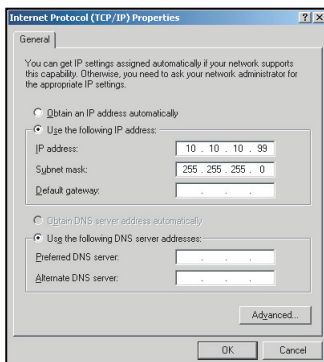

- Druk op de knop "Menu" op de projector.
- Gebruik de toetsen ◀▶ om INSTELLING > Netwerk > LAN Settings te selecteren.
- Voer de volgende verbidingsparameters in nadat u de LAN-instellingen hebt geopend:
  - ▶ DHCP: Uit
  - ▶ IP-adres: 10.10.10.10
  - ▶ Subnetmasker: 255.255.255.255
  - ▶ Gateway: 0.0.0.0
  - ▶ DNS: 0.0.0.0
- Druk op "Enter" om de instellingen te bevestigen.
- Open een webbrower zoals Microsoft Internet Explorer met Adobe Flash Player 9.0 of hoger geïnstalleerd.
- Typ het IP-adres van de projector in de adresbalk: 10.10.10.10.

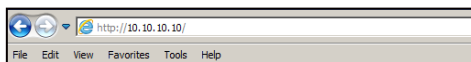

13. Druk op “Enter”.

De projector wordt ingesteld extern beheer. De LAN/RJ45-functie wordt als volgt weergegeven:  
Informatiepagina

Projector Information		Projector Status	
Projector Name	EX810ST1	Power Status	On
Location	Room	Source	HDMI
Firmware	B02 2011-09-21	Preset Mode	Presentation
Mac Address	00:50:41:77:31:24	Projector Position	Front Table
Resolution	0 x 0 Ohz	Lamp Mode	STD
Lamp Hours	10	Error Status	
Assigned To	Sir		

exit

Hoofdpagina

Power Vol - Mute Vol +

SourceList

- VGA1
- VGA2
- Video
- HDMI
- Flash Drive

Menu Up Auto

Left OK Right

AV Mute Down Source

Focus Contrast Brightness Color

# Bedieningselementen gebruiker

## Toolpagina

The screenshot shows a web browser window with the title 'Model: Optoma'. The page has a navigation bar with 'Logout', 'Tools', 'Info', and 'Help'. The main content area is titled 'Optoma' and contains several configuration sections:

- Crestron Control:** IP Address (192.168.0.2), IP ID (5), Port (41794), and a 'Send' button.
- Projector:** Projector Name (EX0109Ti), Location (Room), Name (Sr), and a 'Send' button.
- Default Language:** A dropdown menu set to 'Automatic' and a 'Send' button.
- DHCP:** A checkbox for 'DHCP Enabled' (checked), IP Address (192.168.0.100), Subnet Mask (255.255.255.0), Default Gateway (192.168.0.254), DNS Server (192.168.0.51), and Host Name, with a 'Send' button.
- User Password:** A checkbox for 'Enabled' (checked), 'New Password', and 'Confirm' fields, with a 'Send' button.
- Admin Password:** A checkbox for 'Enabled' (checked), 'New Password', and 'Confirm' fields, with a 'Send' button.

At the bottom, there is an 'exit' button, a 'Language' dropdown set to 'Engels (Englis)', and a link for 'Expansion Options'.

Contact opnemen met de IT-helpdesk

The screenshot shows a small window titled 'HELP DESK' with a close button (X) in the top right corner. Below the title is a large empty text input field and a 'Send' button to its right.

## RS232 via Telnet-functie

Er is een alternatieve manier voor de RS232-commandobesturing in de projector, de zogenaamde "RS232 via TELNET" voor de LAN/RJ45-interface.

# Bedieningselementen gebruiker

## Beknopte handleiding voor "RS232 via Telnet"

- ▶ Controleer en neem het IP-adres van het OSD van het projector.
- ▶ Controleer of de pc/laptop toegang heeft tot de webpagina van de projector.
- ▶ Zorg dat de instelling voor "Windows Firewall" is ingeschakeld in het geval de "TELNET"-functie wordt gefilterd via de pc/ laptop.

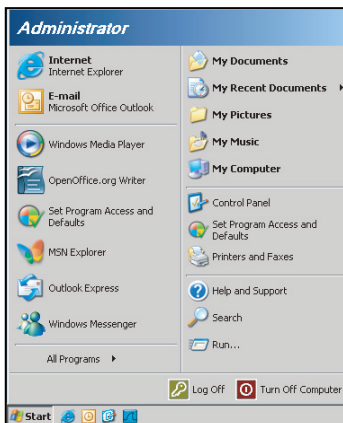

1. Start > Alle programma's > Bureau-accessoires > Oprachtprompt.

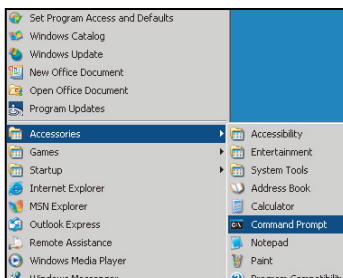

2. Voer de opdracht in de volgende notatie in:  
*telnet ttt.xxx.yyy.zzz 23 ("Enter"-knop ingedrukt)*  
*(ttt.xxx.yyy.zzz: IP-adres van de projector)*
3. Als de Telnet-verbinding gereed is, de gebruiker een RS232-commando kan invoeren en vervolgens op de knop "Enter" wordt gedrukt, zal het RS232-commando uitvoerbaar zijn.



- ❖ Als in het in Windows XP ingebouwde hulpprogramma "TELNET.exe", op de "Enter"-toets wordt gedrukt, wordt een code voor "Enter-teken" en "Nieuwe regel" gegeven.

## Specificatie voor "RS232 via TELNET":

1. Telnet: TCP.
2. Telnet-poort: 23 (voor meer details neemt u contact op met de serviceagent of het serviceteam).
3. Telnet-hulpprogramma: Windows "TELNET.exe" (consolemodus).
4. Normale loskoppeling voor RS232-by-Telnet-besturing: Sluiten
5. Windows Telnet-hulpprogramma direct nadat de TELNET-verbinding klaar is.
  - ▶ Beperking 1 voor Telnet-besturing: er zijn minder dan 50 bytes voor opeenvolgende netwerkbelasting voor Telnet-besturingstoepassing.
  - ▶ Beperking 2 voor Telnet-besturing: er zijn minder dan 26 bytes voor één compleet RS232-commando voor Telnetbesturing.
  - ▶ Beperking 3 voor Telnet-besturing: Minimumvertraging voor volgende RS232-commando moet meer zijn dan 200 (ms).

## INSTELLING / Signaal (RGB)



### Automatic

- ❖ “Signaal” wordt alleen ondersteund voor het analoge VGA-sigitaal (RGB).
- ❖ Als “Signaal” automatisch is, worden de items Fase en Frequentie grijs weergegeven. Als “Signaal” niet automatisch is, verschijnen de items Fase en Frequentie zodat de gebruiker de instellingen handmatig kan afstemmen en opslaan zodat ze worden toegepast wanneer de projector de volgende keer wordt uitgeschakeld en opnieuw ingeschakeld.

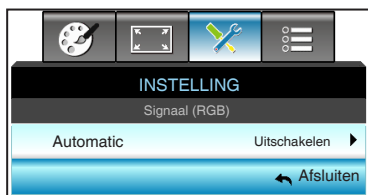

Selecteert automatisch het signaal. Als u deze functie gebruikt, worden de items Fase en Frequentie grijs weergegeven. Als het signaal niet automatisch is, verschijnen de items Fase en Frequentie zodat de gebruiker de instellingen handmatig kan afstemmen en opslaan zodat ze worden toegepast wanneer de projector de volgende keer wordt uitgeschakeld en opnieuw ingeschakeld.

### Fase



synchroniseer de signaaltiming van het beeldscherm met deze van de grafische kaart. Als het beeld onstabiel is of flinkt, gebruikt u deze functie om dit te corrigeren.

- ▶ Druk op ◀ om de fasewaarde te verlagen.
- ▶ Druk op ▶ om de fasewaarde te verhogen.

## Frequentie



Wijzig de frequentie van de weergavegegevens in overeenstemming met de frequentie van de grafische kaart van uw computer. Gebruik deze functie alleen als het beeld dat verschijnt verticaal fl ikkert.

- ▶ Druk op ◀ om de frequentie te verlagen.
- ▶ Druk op ▶ om de frequentie te verhogen.

## H. Positie (Horizontale positie)



- ▶ Druk op ◀ om het beeld naar links te verplaatsen.
- ▶ Druk op ▶ om het beeld naar rechts te verplaatsen.

## V. Positie (Verticale positie)



- ▶ Druk op ◀ om het beeld omlaag te verplaatsen.
- ▶ Druk op ▶ om het beeld omhoog te verplaatsen.

## Afsluiten

Kies "Afsluiten" om het menu af te sluiten.

## ***INSTELLING / Signaal (Video)***



### Witniveau



Pas het algemene witniveau van het geprojecteerde beeld toe door een versterking van het ingevoerde beeld toe te passen.

- ▶ Druk op ◀ om het witniveau te verlagen.
- ▶ Druk op ▶ om het witniveau te verhogen.

### Zwartniveau



Pas het algemene zwartniveau van het geprojecteerde beeld toe door een afwijking van het ingevoerde beeld toe te passen.

- ▶ Druk op ◀ om het zwartniveau te verlagen.
- ▶ Druk op ▶ om het zwartniveau te verhogen.

### Afsluiten

Kies "Afsluiten" om het menu af te sluiten.



## INSTELLING / GEAVANC.



### Logo



- ❖ Om het logo goed vast te leggen, moet u er voor zorgen dat het beeld op het scherm niet groter is dan de eigen resolutie van de projector. (1280 x 800).

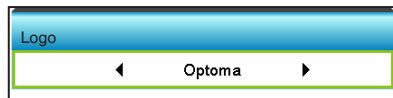

Gebruik deze functie om het gewenste opstartscherm in te stellen. Als er wijzigingen zijn uitgevoerd, worden ze van kracht wanneer de projector de volgende keer wordt ingeschakeld.

- ▶ Neutraal: Het logo wordt niet weergegeven op het opstartscherm.
- ▶ Optoma: het Optoma-logo wordt weergegeven op het opstartscherm.
- ▶ Gebruiker: door de gebruiker gedefinieerde achtergrond wordt weergegeven op het opstartscherm.

### Logo-opname

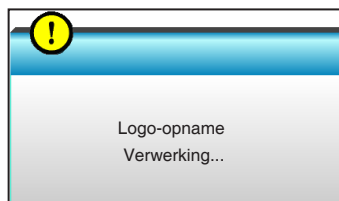
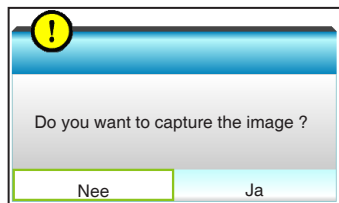

# Bedieningselementen gebruiker

Kies “Aan” en “Ja” om onmiddellijk een opname te maken van het beeld dat momenteel op het scherm wordt weergegeven.

## Gesloten bijschrift

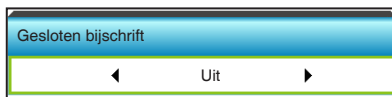

Gesloten bijschrift is een tekstversie van het programmageluid of andere informatie die wordt weergegeven op het scherm. Als het ingangssignaal gesloten bijschriften bevat, kunt u de functie inschakelen en kanalen bekijken. Druk op ◀ of ▶ om CCI of CC2 te selecteren. Kies “Uit” om deze functie uit te schakelen.

## Afsluiten

Kies “Afsluiten” om het menu af te sluiten.

## Opties



- ❖ “VGA2” is afhankelijk van de instellingen van “VGA2-schakelaar”.

### Invoerbron

Gebruik deze optie om de invoerbronnen in/uit te schakelen. Druk op ► om het submenu te openen en selecteer de gewenste bronnen. Druk op “Enter” om de selectie te voltooien. De projector zoekt alleen naar ingangen die zijn ingeschakeld.

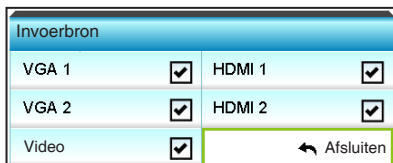

### Bronvergrendeling

- ▶ Aan: de projector zal alleen de huidige ingang zoeken.
- ▶ Uit: de projector zal andere signalen zoeken als het huidige invoersignaal verloren is.



### Grote hoogte

Wanneer “Aan” is geselecteerd, draaien de ventilatoren sneller. Deze functie is nuttig in gebieden op grote hoogte waar de lucht dun is.



# Bedieningselementen gebruiker

## Info verbergen

- ▶ Aan: kies "Aan" om het infobericht te verbergen.
- ▶ Uit: kies "Uit" om het bericht "Zoeken" weer te geven.



## Toetsenblokvergrendeling

Wanneer de toetsenbordvergrendeling is ingesteld op "Aan", wordt het toetsenblok vergrendeld maar kan de projector nog steeds worden bediend via de afstandsbediening. Door "Uit" te selecteren, kunt u het toetsenblok ontgrendelen.

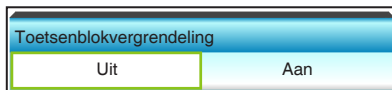

## Testpatroon

Toont een testpatroon. U hebt de keuze tussen Raster, Witpatroon en Geen.

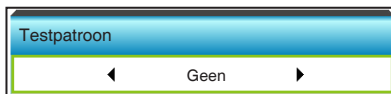

## 12 V activering

- ▶ Uit: kies "Uit" om de activering uit te schakelen.
- ▶ Aan: kies "Aan" om de activering in te schakelen.

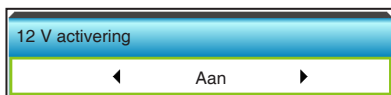

## Opties



### Achtergrondkleur

Gebruik deze functie om een “Zwart”, “Rood”, “Blauw”, “Groen” of “Wit” scherm weer te geven wanneer geen signaal beschikbaar is.



### VGA2-schakelaar

Wanneer de functie “VGA2-schakelaar” “Ing” is, dan werkt de VGA2-poort als een ingang. Als de “VGA2-schakelaar” “Uit” is, dan werkt de poort als een uitgang voor VGA1.



## Reset

- ▶ Huidige: kies “Ja” om de weergaveparameters van dit menu opnieuw in te stellen volgens de fabrieksinstellingen.
- ▶ Alles: kies “Ja” om de weergaveparameters in alle menu's opnieuw in te stellen volgens de fabrieksinstellingen.

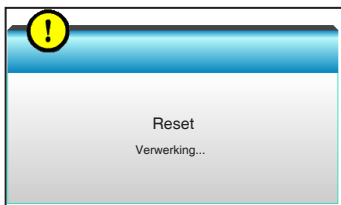

## Afsluiten

Kies “Afsluiten” om het menu af te sluiten.

## Opties / Lampinstellingen



- ❖ Als de omgevingstemperatuur bij gebruik hoger is dan 40°C, schakelt de projector automatisch naar Eco.
- ❖ Dynamische modus - lampvermogen kan dynamisch worden aangepast van 100% naar 30%.

### Lampuren

Geeft de projectieduur weer.

### Lampherinnering

Kies deze functie om het waarschuwingsbericht weer te geven of te verbergen wanneer het bericht voor het vervangen van de lamp wordt weergegeven.

Het bericht verschijnt 30 uur vóór de voorgestelde vervanging van de lamp.



### Helderheidsmodus

- ▶ Licht: kies "Licht" om de helderheid te verhogen.
- ▶ Eco.: Kies "Eco." om de projectorlamp te dimmen zodat er minder energie wordt verbruikt en de levensduur van de lamp wordt verlengd.
- ▶ Dynamic: Kies "Dynamic" om de lampenergie te beperken, gebaseerd op het helderheidsniveau van de inhoud, dit past het energieverbruik van de lamp dynamisch aan tussen 100 % en 30 %. Dit verlengt de levensduur van de lamp.
- ▶ Eco+: Als de modus Eco+ is geactiveert, wordt het helderheidsniveau van de inhoud automatisch gedetecteerd om het energieverbruik van de lamp aanzienlijk te beperken (tot 70%) tijdens periodes van inactiviteit.

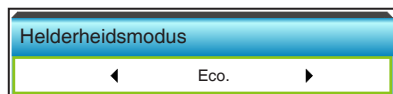

# Bedieningselementen gebruiker

## Reset Lamp

Stelt de teller voor de lampuren opnieuw in nadat u de lamp hebt vervangen.



## Afsluiten

Kies "Afsluiten" om het menu af te sluiten.

### Lampgedrag in de verschillende modi en functies:

Helderheidsmodus	Licht	Eco.	Dynamic	Eco+
Witpatroon	100%	80%	100%	80%
Dimbereik	Nvt.	Nvt.	100%~30%	80%~30%
Zwart patroon	100%	80%	30% (slaapmodus)	30% (slaapmodus)
AV-dempen	30% (slaapmodus)	30% (slaapmodus)	30% (slaapmodus)	30% (slaapmodus)
Quick Resume	30% (slaapmodus)	30% (slaapmodus)	30% (slaapmodus)	30% (slaapmodus)



## Opties | GEAVANC.



### Direct inschakelen

Kies "Aan" om de modus Direct inschakelen te activeren. De projector wordt automatisch ingeschakeld wanneer er stroom wordt geleverd, zonder dat u hoeft te drukken op de knop "⏻" op het bedieningspaneel van de projector of op de afstandsbediening.



- ❖ De functie Signaal inschakelen is niet van toepassing als de ingangsbron Video is.



### Signaal inschakelen

Kies "Aan" om de modus Signaal inschakelen te activeren. De projector wordt automatisch ingeschakeld wanneer een signaal wordt gedetecteerd, zonder dat u hoeft te drukken op de knop "⏻" op het bedieningspaneel van de projector of op de afstandsbediening.



# Bedieningselementen gebruiker



- ❖ De waarde van de slaaptimer wordt na het uitschakelen van de projector weer op nul gezet.

## Auto uitschakelen (min)

Stelt het interval in voor de afteltimer. De afteltimer start het aftellen wanneer het geen signaal naar de projector wordt gestuurd. Wanneer het aftellen (in minuten) is voltooid, wordt de projector automatisch uitgeschakeld.

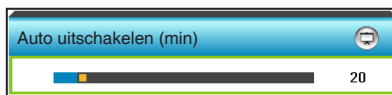

- ▶ Druk op ◀ om het timerinterval te verlagen.
- ▶ Druk op ▶ om het timerinterval te verhogen.

## Slaaptimer (min)

Stelt het interval in voor de afteltimer. De afteltimer wordt gestart wanneer er al dan niet een signaal naar de projector wordt gestuurd. Wanneer het aftellen (in minuten) is voltooid, wordt de projector automatisch uitgeschakeld.



- ▶ Druk op ◀ om het timerinterval te verlagen.
- ▶ Druk op ▶ om het timerinterval te verhogen.

## Quick Resume

- ▶ Aan: Als de projector per ongeluk wordt uitgeschakeld, kunt u met deze functie de projector onmiddellijk opnieuw inschakelen binnen 100 seconden na het uitschakelen.
- ▶ Uit: de ventilator begint 10 seconden nadat de gebruiker de projector heeft uitgeschakeld, met het koelen van het systeem.



## Voedingsmodus(Stand-by)

- ▶ Eco.: Kies "Eco." om verdere energieverpilling te voorkomen <math><0,5\text{ W}</math>.
- ▶ Actief: kies "Actief" om terug te keren naar de normale modus.

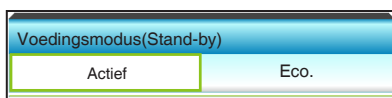

## Afsluiten

Kies "Afsluiten" om het menu af te sluiten.

## Opties / AB instellingen



### Gebruiker1

De standaardwaarde is HDMI 2.

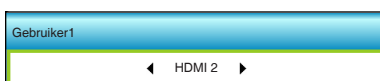

Druk op ► in het volgende menu en druk dan op ◀ of ► om HDMI 2/ VGA2/ Testpatroon/ LAN/ Helderheid/ Contrast/ Sleep Timer/ Color Matching/ Kleurtemperatuur/ Gamma/ Bronvergrendeling / Projectie/ Lampinstellingen/ Zoom/ Stopzetten te selecteren.

### Gebruiker2

De standaardwaarde is VGA2.



Druk op ► in het volgende menu en druk dan op ◀ of ► om HDMI 2/ VGA2/ Testpatroon/ LAN/ Helderheid/ Contrast/ Sleep Timer/ Color Matching/ Kleurtemperatuur/ Gamma/ Bronvergrendeling / Projectie/ Lampinstellingen/ Zoom/ Stopzetten te selecteren.

### Gebruiker3

De standaardwaarde is Testpatroon.

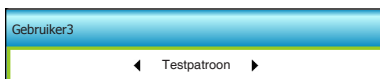

Druk op ► in het volgende menu en druk dan op ◀ of ► om HDMI 2/ VGA2/ Testpatroon/ LAN/ Helderheid/ Contrast/ Sleep Timer/ Color Matching/ Kleurtemperatuur/ Gamma/ Bronvergrendeling / Projectie/ Lampinstellingen/ Zoom/ Stopzetten te selecteren.

## Opties / Filterinstellingen

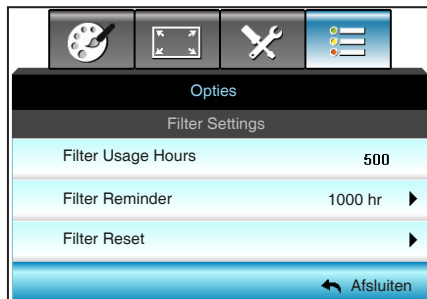

- ❖ “Filter Usage Hours / Filter Reminder / Filter Reset” verschijnt alleen wanneer “Optional Filter Installed” is ingesteld op “Ja”.

### Filter Usage Hours

Geef de filtertijd weer.

### Filter Reminder

Kies deze functie om het waarschuwingsbericht weer te geven of te verbergen wanneer het bericht voor het vervangen van de filter wordt weergegeven. (Standaard fabrieksinstelling: 1000 uur)

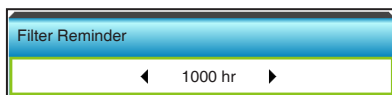

- ▶ Druk op ◀ om de periode te verkorten.
- ▶ Druk op ▶ om de periode te verlengen.

### Filter Reset

Voert een reset uit van de uurteller van de stoffilter na het vervangen of reinigen van het stoffilter.



### Afsluiten

Kies “Afsluiten” om het menu af te sluiten.

## Probleemoplossing

*Is er een probleem met de projector, zie dan de volgende informatie. Neem contact op met uw lokale verdeler of met een onderhoudsdienst als het probleem zich blijft voordoen.*

### Beeldproblemen

#### Er verschijnt geen beeld op het scherm

- ▶ Controleer of alle kabels en voedingen correct en stevig zijn aangesloten, zoals beschreven in het hoofdstuk "Installatie".
- ▶ Controleer of de pinnen van de aansluitingen niet zijn gebogen of gebroken.
- ▶ Controleer of de projectielamp goed is geïnstalleerd. Raadpleeg de sectie "De lamp vervangen".
- ▶ Controleer of de projector is ingeschakeld.
- ▶ Controleer of de functie "AV dempen" niet is ingeschakeld.

#### Beeld is niet scherpgesteld

- ▶ Zorg dat het projectiescherm tussen de vereiste afstand van de projector is. (zie bladzijden 19 tot 22)

#### Het beeld wordt uitgerekt wanneer een 16:9 DVD-titel wordt weergegeven

- ▶ Wanneer u een anamorf DVD of 16:9 DVD afspeelt, zal de projector het beste beeld in 16:9 formaat aan projectorzijde weergeven.
- ▶ Als u een DVD-titel in LBX-formaat afspeelt, moet u het formaat in het OSD van de projector wijzigen naar LBX.
- ▶ Als u een DVD-titel in 4:3-formaat afspeelt, moet u het formaat in het OSD van de projector wijzigen naar 4:3.
- ▶ Als het beeld nog steeds is uitgerekt, zult u ook de breedtehoogteverhouding moeten aanpassen op de volgende manier:
- ▶ Stel het beeldschermformaat in op de breedtehoogteverhouding 16:9 (breed) op uw DVD-speler.

#### Het beeld is te klein of te groot.

- ▶ Plaats de projector dichterbij of verder van het scherm.
- ▶ Druk op "Menu" op het projectorpaneel, ga naar "WEERGAVE-->Zoeken". Probeer de verschillende instellingen.

## **Het beeld heeft schuine zijden:**

- ▶ Verplaats de projector indien mogelijk zodat deze gecentreerd en onder de onderkant van het scherm is gericht.
- ▶ Gebruik “WEERGAVE-->Ver. Keystone” van het OSD om een aanpassing te maken.

## **Het beeld is omgedraaid**

- ▶ Selecteer “INSTELLING-->Projectie” in het OSD en pas de richting van de projectie aan.

## **Vaag dubbel beeld**

- ▶ Druk op de knop “3D-Zoeken” en ga naar “Uit” om te voorkomen dat een normaal 2D-beeld een vaag dubbel beeld wordt.

## **Twee beelden naast elkaar**

- ▶ Druk op de knop “3D-Zoeken” en schakel naar “SBS Mode” als het invoersignaal HDMI 1.3 2D 1080i side-by-side is.

## **Het beeld verschijnt niet in 3D**

- ▶ Controleer of de batterij van de 3D-bril leeg is.
- ▶ Controleer of de 3D-bril is ingeschakeld.
- ▶ Als het invoersignaal HDMI 1.3 2D (1080i side-by-side half) is, drukt u op de knop “3D-Zoeken” en schakel naar “SBS”.

## Overige problemen

### **?** De projector reageert op geen enkele besturing

- ▶ Schakel, indien mogelijk, de projector uit en trek vervolgens de voedingskabel uit. Wacht 20 seconden voordat u de voeding opnieuw aansluit.

### **?** Lamp is doorgebrand of maakt een knallend geluid

















- ▶ Als de lamp het einde van zijn levensduur bereikt, zal hij doorbranden of een luid knallend geluid maken. Als dat gebeurt, zal de projector niet opnieuw inschakelen tot de lampmodule is vervangen. Om de lamp te vervangen, volgt u de procedures die zijn beschreven in de sectie "De lamp vervangen".

## Problemen met de afstandsbediening



### **?** Als de afstandsbediening niet werkt

- ▶ Controleer of de bedieningshoek van de afstandsbediening zowel horizontaal als verticaal in een hoek van  $\pm 15^\circ$  ten opzichte van de IR-ontvangers op de projector is ingesteld.
- ▶ Controleer of er geen hindernissen zijn tussen de afstandsbediening en de projector. Ga binnen 6 m (20 ft) van de projector staan.
- ▶ Controleer of de batterijen juist zijn geplaatst.
- ▶ Vervang de batterijen als ze leeg zijn.

## Berichten LED-lamp

Bericht	 Voedings-LED	 Temperatuur-LED	 Lamp-LED
	(rood/groen/blauw)	(Rood)	(Rood)
Stand-bytoestand (Ingang voedingskabel)	Rood		
Inschakelen (opwarmen)	Knipperend blauw		
Lampbelichting	Blauw		
Uitschakelen (afkoelen)	Knipperend blauw. Rood (de koelventilator is uitgeschakeld)		
Quick Resume (100 sec)	Knipperend blauw		
Fout (Over temp.)	Rood knipperend		
Fout (ventilator defect)	Rood knipperend	Knipperend	
Fout (lamp defect)	Rood knipperend		



- ❖ Stabiel licht ⇨ 
- Geen licht ⇨ 



## Berichten op het scherm

### ❖ Uitschakelen:

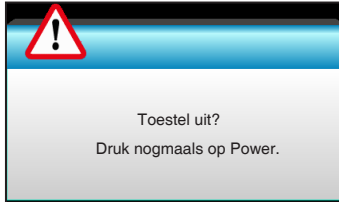

### ❖ Lampwaarschuwing:



### ❖ Temperatuurwaarschuwing:



### ❖ Ventilator defect:



### ❖ Buiten weergavebereik:



## De lamp vervangen

De projector zal de levensduur van de lamp automatisch detecteren. Wanneer de levensduur van de lamp het einde nadert, krijgt u een waarschuwingsbericht.

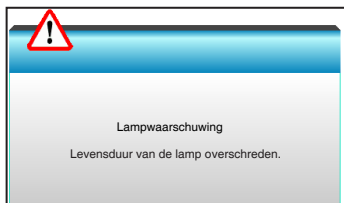

Wanneer u dit bericht ziet, moet u zo snel mogelijk contact opnemen met uw lokale verdeler of servicecentrum om de lamp te vervangen. Zorg ervoor dat de projector minstens 30 minuten is afgekoeld voordat u de lamp vervangt.



Waarschuwing: Als de projector aan het plafond is bevestigd, moet u voorzichtig zijn wanneer u het toegangspaneel voor de lamp opent. Wij raden u aan een veiligheidsbril te dragen wanneer u de lamp vervangt van een projector die aan het plafond is gemonteerd. "Ga voorzichtig te werk zodat er geen losse onderdelen uit de projector vallen."



Waarschuwing: het lampcompartiment is warm! Laat de projector afkoelen voordat u een lamp vervangt!



Waarschuwing: Laat de lampmodule niet vallen of raak de gloeilamp niet aan om het risico op lichamelijke letsels te voorkomen. De gloeilamp kan uiteenspatten en letsels veroorzaken als u de lamp laat vallen.



- ❖ De schroef op de lampbedekking en de lamp zelf kunnen niet worden verwijderd.
- ❖ De projector kan niet worden ingeschakeld als de lampbedekking niet terug op de projector is geplaatst.
- ❖ Raak het glazen gedeelte van de lamp niet aan. Door vet aan de handen kan de lamp springen. Gebruik een droge doek om de lampmodule schoon te maken als u deze per ongeluk hebt aangeraakt.

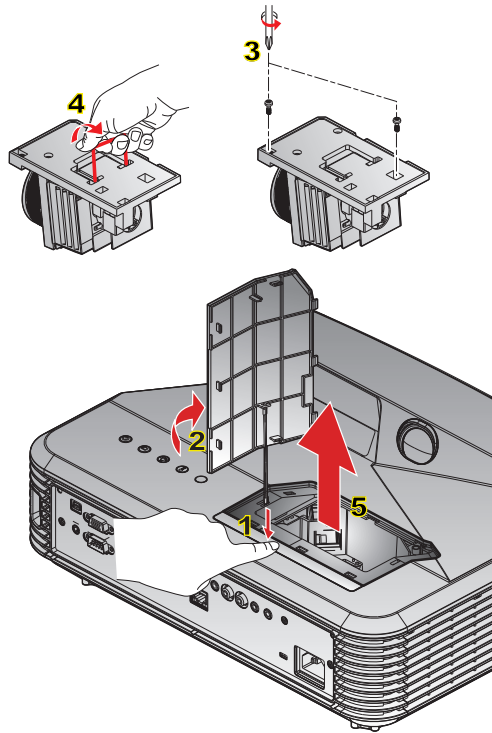

## Procedure voor het vervangen van de lamp:

1. Schakel de stroom naar de projector uit door op de knop “**U**” op de afstandsbediening of op het bedieningspaneel van de projector te drukken.
2. Laat de projector minstens 30 minuten afkoelen.
3. Koppel de voedingskabel los.
4. Druk op de ontgrendelingsknop om de lampbedekking los te maken van de hoofdeenheid. **1**
5. Gebruik uw vingernagel om de lampbedekking los te wrikken en verwijder deze dan. **2**
6. Schroef de twee schroeven op de lampmodule los. **3**
7. Til de lamphandgreep **4** op en verwijder de lampmodule langzaam en voorzichtig. **5**

Keer de vorige stappen om, om de lampmodule te vervangen.

10. Schakel de projector in en stel de lamptimer terug.

Reset Lamp: (i) Druk op “Menu” → (ii) Selecteer “Opties” → (iii) Selecteer “Lampinstellingen” → (iv) Selecteer “Reset Lamp” → (v) Selecteer “Ja”.

## Het stoffilter installeren en reinigen



- ❖ Stoffilters zijn alleen nodig/geleverd in bepaalde regio's met veel stof.

Wij raden u aan de stoffilter na elke 500 uur gebruik te reinigen of vaker als u de projector gebruikt in een stoffige omgeving.

Wanneer het waarschuwingsbericht verschijnt op het scherm, doet u het volgende om de luchtfilter te reinigen.

De gebruiksduur van de stoffilter is bereikt.

Reinig de stoffilters voor betere prestaties.

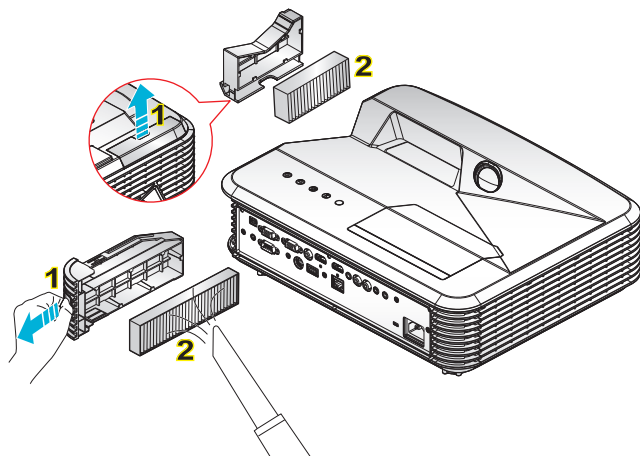

### ○ Reinigingsprocedure luchtfilter: ○

1. Schakel de stroom naar de projector uit door op de knop "⏻" op de afstandsbediening of op het bedieningspaneel van de projector te drukken.
2. Koppel de voedingskabel los.
3. Trek het veerslot naar buiten om het stoffiltervak te verwijderen, zoals weergegeven in de afbeelding. **1**
4. Verwijder de luchtfilter voorzichtig. Reinig of vervang vervolgens de stoffilter. **2**  
Om het stoffilter terug te plaatsen, keert u de vorige stap om.
5. Schakel de projector in en voer een reset uit van de teller van het filtergebruik nadat de stoffilter is vervangen.

## Compatibiliteitsmodi

### HDMI-compatibiliteit

Digitaal		
B0/Vastgelegde timing	B0/Standaard timing	B0/Detail timing:
720 x 400 @ 70Hz 640 x 480 @ 60Hz 640 x 480 @ 67Hz 640 x 480 @ 72Hz 640 x 480 @ 75Hz 800 x 600 @ 56Hz 800 x 600 @ 60Hz 800 x 600 @ 72Hz 800 x 600 @ 75Hz 1024 x 768 @ 60Hz 1024 x 768 @ 70Hz 1024 x 768 @ 75Hz 1280 x 1024 @ 75Hz	<b>XGA / WXGA</b> 1440 x 900 @ 60Hz 1024 x 768 @ 120Hz 1280 x 800 @ 60Hz 1280 x 1024 @ 60Hz 1680 x 1050 @ 60Hz 1280 x 720 @ 60Hz 1280 x 720 @ 120Hz 1600 x 1200 @ 60Hz <b>1080P</b> 1280 x 720 @ 60Hz 1280 x 800 @ 60Hz 1280 x 1024 @ 60 Hz 1400 x 1050 @ 60Hz 1600 x 1200 @ 60Hz 1440 x 900 @ 60Hz	<b>Eigen timing:</b> XGA: 1024 x 768 @ 60Hz WXGA: 1280 x 800 @ 60Hz 1080P: 1920 x 1080 @ 60Hz
B1/Videomodus	B1/Detail timing:	
640 x 480p @ 60 Hz 720 x 480p @ 60 Hz 1280 X 720p @ 60Hz 1920 X 1080i @ 60Hz 720(1440) x 480i @ 60 Hz 1920 X 1080p @ 60Hz 720 x 576p @ 50 Hz 1280 X 720p @ 50 Hz 1920 X 1080i @ 50Hz 720(1440) x 576i @ 50 Hz 1920 X 1080p @ 50Hz 1920 X 1080p @ 24Hz 1920 X 1080p @ 30Hz	720 x 480p @ 60 Hz 1280 X 720p @ 60Hz 1366 x 768 @ 60Hz 1920 X 1080i @ 50Hz 1920 X 1080p @ 60Hz	

## Ware 3D-videocompatibiliteit

Invoerresolutie	Ingangstiming		
HDMI 1.4b 3D- invoer	1280 X 720p @ 50 Hz	Top-and-Bottom	
	1280 X 720p @ 60Hz	Top-and-Bottom	
	1280 X 720p @ 50 Hz	Frame packing	
	1280 X 720p @ 60Hz	Frame packing	
	1920 X 1080i @ 50 Hz	Side-by-Side (Half)	
	1920 X 1080i @ 60 Hz	Side-by-Side (Half)	
	1920 X 1080p @ 24 Hz	Top-and-Bottom	
	1920 X 1080p @ 24 Hz	Frame packing	
HDMI 1.3	1920 X 1080i @ 50Hz	Side-by-Side (Half)	Als 3D-Zoeken "SBS Mode" is
	1920 X 1080i @ 60Hz		
	1280 X 720p @ 50 Hz		
	1280 X 720p @ 60Hz		
	1920 X 1080i @ 50Hz	Top-and- Bottom	Als 3D-Zoeken "Top and Bottom" is
	1920 X 1080i @ 60Hz		
	1280 X 720p @ 50 Hz		
	1280 X 720p @ 60Hz		
480i	HQFS	Als 3D-Zoeken "Frame Sequential" is	

## RS232 Functielijst opdrachten en protocol

### RS232-pintoewijzingen

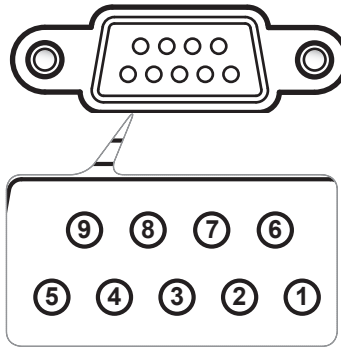

❖ RS232-hoes is geaard.

Pinnr.	Spec. (vanaf de zijde van de projector)
1	Nvt.
2	RXD
3	TXD
4	Nvt.
5	GND
6	Nvt.
7	Nvt.
8	Nvt.
9	Nvt.

## Functionelijst RS232-protocol



1. Er is een <CR> na alle ASCII-opdrachten.
2. 0D is de HEX-code voor <CR> in de ASCII-code.

Baudsnelheid: 9600  
 Gegevensbits: 8  
 Pariteit: Geen  
 Stopbits: 1  
 Datatransportbesturing: Geen  
 UART16550 FIFO: Uitschakelen  
 Projector retour (gelukt): P  
 Projector retour (mislukt): F

FXX=01-99, projector-ID, XX=00 is voor alle projectors

SEND to projector				
232 ASCII Code	HEX Code	Function	Description	
~XX00 1	7E 30 30 30 30 20 31 0D	Power ON		
~XX00 0	7E 30 30 30 30 20 30 0D	Power OFF	(0/2 for backward compatible)	
~XX00 1 ~nnnn	7E 30 30 30 30 20 31 20 a 0D	Power ON with Password	~nnnn = ~00000 (a=7E 30 30 30 30 30) ~99999 (a=7E 39 39 39 39 39)	
~XX01 1	7E 30 30 30 31 20 31 0D	Resync		
~XX02 1	7E 30 30 30 32 20 31 0D	AV Mute	On	
~XX02 0	7E 30 30 30 32 20 30 0D		Off (0/2 for backward compatible)	
~XX03 1	7E 30 30 30 33 20 31 0D	Mute	On	
~XX03 0	7E 30 30 30 33 20 30 0D		Off (0/2 for backward compatible)	
~XX04 1	7E 30 30 30 34 20 31 0D	Freeze		
~XX04 0	7E 30 30 30 34 20 30 0D	Unfreeze	(0/2 for backward compatible)	
~XX05 1	7E 30 30 30 35 20 31 0D	Zoom Plus		
~XX06 1	7E 30 30 30 36 20 31 0D	Zoom Minus		
~XX12 1	7E 30 30 31 32 20 31 0D	Direct Source Commands	HDMI1	
~XX12 15	7E 30 30 31 32 20 31 35 0D		HDMI2	
~XX12 5	7E 30 30 31 32 20 35 0D		VGA1	
~XX12 6	7E 30 30 31 32 20 36 0D		VGA 2	
~XX12 8	7E 30 30 31 32 20 38 0D		VGA1 Component	
~XX12 10	7E 30 30 31 32 20 31 30 0D		Video	
~XX20 1	7E 30 30 32 30 20 31 0D		Display Mode	Presentation
~XX20 2	7E 30 30 32 30 20 32 0D	Bright		
~XX20 3	7E 30 30 32 30 20 33 0D	Movie		
~XX20 4	7E 30 30 32 30 20 34 0D	sRGB		
~XX20 5	7E 30 30 32 30 20 35 0D	User		
~XX20 7	7E 30 30 32 30 20 37 0D	Blackboard		
~XX20 13	7E 30 30 32 30 20 31 33 0D	DICOM SIM.		
~XX20 9	7E 30 30 32 30 20 39 0D	3D		
~XX21 n	7E 30 30 32 31 20 a 0D	Brightness		n = -50 (a=2D 35 30) ~ 50 (a=35 30)
~XX22 n	7E 30 30 32 32 20 a 0D	Contrast		n = -50 (a=2D 35 30) ~ 50 (a=35 30)
~XX23 n	7E 30 30 32 33 20 a 0D	Sharpness	n = 1 (a=31) ~ 15 (a=31 35)	
~XX44 n	7E 30 30 34 34 20 a 0D	Tint	n = -50 (a=2D 35 30) ~ 50 (a=35 30)	
~XX45 n	7E 30 30 34 35 20 a 0D	Color	n = -50 (a=2D 35 30) ~ 50 (a=35 30)	



# Bijlagen

~XX327 n	7E 58 58 33 32 37 20 a 0D	Color Matching	Red Hue	n = -50 (a=2D 35 30) ~ 50 (a=35 30)
~XX328 n	7E 58 58 33 32 38 20 a 0D		Green Hue	n = -50 (a=2D 35 30) ~ 50 (a=35 30)
~XX329 n	7E 58 58 33 32 39 20 a 0D		Blue Hue	n = -50 (a=2D 35 30) ~ 50 (a=35 30)
~XX330 n	7E 58 58 33 33 30 20 a 0D		Cyan Hue	n = -50 (a=2D 35 30) ~ 50 (a=35 30)
~XX331 n	7E 58 58 33 33 31 20 a 0D		Yellow Hue	n = -50 (a=2D 35 30) ~ 50 (a=35 30)
~XX332 n	7E 58 58 33 33 32 20 a 0D		Magenta Hue	n = -50 (a=2D 35 30) ~ 50 (a=35 30)
~XX333 n	7E 58 58 33 33 33 20 a 0D		Red Saturation	n = -50 (a=2D 35 30) ~ 50 (a=35 30)
~XX334 n	7E 58 58 33 33 34 20 a 0D		Green Saturation	n = -50 (a=2D 35 30) ~ 50 (a=35 30)
~XX335 n	7E 58 58 33 33 35 20 a 0D		Blue Saturation	n = -50 (a=2D 35 30) ~ 50 (a=35 30)
~XX336 n	7E 58 58 33 33 36 20 a 0D		Cyan Saturation	n = -50 (a=2D 35 30) ~ 50 (a=35 30)
~XX337 n	7E 58 58 33 33 37 20 a 0D		Yellow Saturation	n = -50 (a=2D 35 30) ~ 50 (a=35 30)
~XX338 n	7E 58 58 33 33 38 20 a 0D		Magenta Saturation	n = -50 (a=2D 35 30) ~ 50 (a=35 30)
~XX339 n	7E 58 58 33 33 39 20 a 0D		Red Gain	n = -50 (a=2D 35 30) ~ 50 (a=35 30)
~XX340 n	7E 58 58 33 34 30 20 a 0D		Green Gain	n = -50 (a=2D 35 30) ~ 50 (a=35 30)
~XX341 n	7E 58 58 33 34 31 20 a 0D	Blue Gain	n = -50 (a=2D 35 30) ~ 50 (a=35 30)	
~XX342 n	7E 58 58 33 34 32 20 a 0D	Cyan Gain	n = -50 (a=2D 35 30) ~ 50 (a=35 30)	
~XX343 n	7E 58 58 33 34 33 20 a 0D	Yellow Gain	n = -50 (a=2D 35 30) ~ 50 (a=35 30)	
~XX344 n	7E 58 58 33 34 34 20 a 0D	Magenta Gain	n = -50 (a=2D 35 30) ~ 50 (a=35 30)	
~XX345 n	7E 58 58 33 34 35 20 a 0D	White/R	n = -50 (a=2D 35 30) ~ 50 (a=35 30)	
~XX346 n	7E 58 58 33 34 36 20 a 0D	White/G	n = -50 (a=2D 35 30) ~ 50 (a=35 30)	
~XX347 n	7E 58 58 33 34 37 20 a 0D	White/B	n = -50 (a=2D 35 30) ~ 50 (a=35 30)	
~XX215 1	7E 30 30 32 31 35 20 31 0D	Reset		
~XX24 n	7E 30 30 32 34 20 a 0D	RGB Gain/Bias	Red Gain	n = -50 (a=2D 35 30) ~ 50 (a=35 30)
~XX25 n	7E 30 30 32 35 20 a 0D		Green Gain	n = -50 (a=2D 35 30) ~ 50 (a=35 30)
~XX26 n	7E 30 30 32 36 20 a 0D		Blue Gain	n = -50 (a=2D 35 30) ~ 50 (a=35 30)
~XX27 n	7E 30 30 32 37 20 a 0D		Red Bias	n = -50 (a=2D 35 30) ~ 50 (a=35 30)
~XX28 n	7E 30 30 32 38 20 a 0D		Green Bias	n = -50 (a=2D 35 30) ~ 50 (a=35 30)
~XX29 n	7E 30 30 32 39 20 a 0D		Blue Bias	n = -50 (a=2D 35 30) ~ 50 (a=35 30)
~XX33 n	7E 30 30 33 33 20 a 0D		Reset	
~XX34 n	7E 30 30 33 34 20 a 0D		BrilliantColor™	n = 1 (a=31) ~ 10 (a=31 30)
~XX196 n	7E 30 30 31 39 36 20 a 0D		Noise Reduction	n = 1 (a=31) ~ 10 (a=31 30)
~XX35 1	7E 30 30 33 35 20 31 0D		Gamma	Film
~XX35 3	7E 30 30 33 35 20 33 0D	Graphics		
~XX35 5	7E 30 30 33 35 20 35 0D	1.8		
~XX35 6	7E 30 30 33 35 20 36 0D	2.0		
~XX35 7	7E 30 30 33 35 20 37 0D	2.2		
~XX35 8	7E 30 30 33 35 20 38 0D	2.6		
~XX35 9	7E 30 30 33 35 20 39 0D	3D		
~XX36 0	7E 30 30 33 36 20 31 0D	Color Temp.		Medium
~XX36 1	7E 30 30 33 36 20 32 0D			Cool
~XX36 2	7E 30 30 33 36 20 33 0D		Cold	
~XX37 1	7E 30 30 33 37 20 31 0D	Color Space	Auto	
~XX37 2	7E 30 30 33 37 20 32 0D		RGB\ RGB(0-255)	
~XX37 3	7E 30 30 33 37 20 33 0D		YUV	
~XX37 4	7E 30 30 33 37 20 34 0D		RGB(16 - 235)	

# Bijlagen

~XX73 n	7E 30 30 37 33 20 a 0D	Signal (RGB)	Frequency	n = -5 (a=2D 35) ~ 5 (a=35) By signal
~XX74 n	7E 30 30 37 34 20 a 0D		Phase	n = 0 (a=30) ~ 31 (a=33 31) By signal
~XX91 1	7E 30 30 39 31 20 31 0D	Automatic	Enable	
~XX91 0	7E 30 30 39 31 20 30 0D		Disable	
~XX75 n	7E 30 30 37 35 20 a 0D		H. Position	n = -5 (a=2D 35) ~ 5 (a=35) By timing
~XX76 n	7E 30 30 37 36 20 a 0D		V. Position	n = -5 (a=2D 35) ~ 5 (a=35) By timing
~XX200 n	7E 30 30 32 30 30 20 a 0D	Signal(Video)	White Level	
~XX201 n	7E 30 30 32 30 31 20 a 0D		Black Level	
~XX204 1	7E 30 30 32 30 30 21 31 0D		0	
~XX204 0	7E 30 30 32 30 30 21 30 0D		7.5	
~XX60 1	7E 30 30 36 30 20 31 0D	Format	4:3	
~XX60 2	7E 30 30 36 30 20 32 0D		16:9	
~XX60 3	7E 30 30 36 30 20 33 0D		16:10(WXGA Model)	
~XX60 5	7E 30 30 36 30 20 35 0D		LBX	
~XX60 6	7E 30 30 36 30 20 36 0D		Native	
~XX60 7	7E 30 30 36 30 20 37 0D		Auto	
~XX62 n	7E 30 30 36 32 20 a 0D	Digital Zoom	Zoom	n = -5 (a=2D 35) ~ 25 (a=32 35)
~XX61 n	7E 30 30 36 31 20 a 0D	Edge mask		n = 0 (a=30) ~ 10 (a=31 30)
~XX63 n	7E 30 30 36 33 20 a 0D	H Image Shift		n = -100 (a=2D 31 30 30) ~ 100 (a=31 30 30)
~XX64 n	7E 30 30 36 34 20 a 0D	V Image Shift		n = -100 (a=2D 31 30 30) ~ 100 (a=31 30 30)
~XX66 n	7E 30 30 36 36 20 a 0D	V Keystone		n = -40 (a=2D 34 30) ~ 40 (a=34 30)
~XX230 1	7E 30 30 32 33 30 20 31 0D	3D Mode	DLP-Link	
~XX230 3	7E 30 30 32 33 30 20 33 0D		VESA	
~XX230 0(or2) 7E	30 30 32 33 30 20 30(32) 0D		Off	
~XX400 0	7E 30 30 34 30 30 20 30 0D	3D->2D	3D	
~XX400 1	7E 30 30 34 30 30 20 31 0D		L	
~XX400 2	7E 30 30 34 30 30 20 32 0D		R	
~XX405 0	7E 30 30 34 30 35 20 30 0D	3D Format	Auto	
~XX405 1	7E 30 30 34 30 35 20 31 0D		SBS	
~XX405 2	7E 30 30 34 30 35 20 32 0D		Top and Bottom	
~XX405 3	7E 30 30 34 30 35 20 33 0D		Frame sequential	
~XX231 0	7E 30 30 32 33 31 20 30 0D	3D Sync Invert	On	
~XX231 1	7E 30 30 32 33 31 20 31 0D		Off	
~XX70 1	7E 30 30 37 30 20 31 0D	Language	English	
~XX70 2	7E 30 30 37 30 20 32 0D		German	
~XX70 3	7E 30 30 37 30 20 33 0D		French	
~XX70 4	7E 30 30 37 30 20 34 0D		Italian	
~XX70 5	7E 30 30 37 30 20 35 0D		Spanish	
~XX70 6	7E 30 30 37 30 20 36 0D		Portuguese	
~XX70 7	7E 30 30 37 30 20 37 0D		Polish	
~XX70 8	7E 30 30 37 30 20 38 0D		Dutch	
~XX70 9	7E 30 30 37 30 20 39 0D		Swedish	
~XX70 10	7E 30 30 37 30 20 31 30 0D		Norwegian/Danish	
~XX70 11	7E 30 30 37 30 20 31 31 0D		Finnish	
~XX70 12	7E 30 30 37 30 20 31 32 0D		Greek	
~XX70 13	7E 30 30 37 30 20 31 33 0D		Traditional Chinese	
~XX70 14	7E 30 30 37 30 20 31 34 0D		Simplified Chinese	

# Bijlagen

~XX70 15	7E 30 30 37 30 20 31 35 0D		Japanese
~XX70 16	7E 30 30 37 30 20 31 36 0D		Korean
~XX70 17	7E 30 30 37 30 20 31 37 0D		Russian
~XX70 18	7E 30 30 37 30 20 31 38 0D		Hungarian
~XX70 19	7E 30 30 37 30 20 31 39 0D		Czechoslovak
~XX70 20	7E 30 30 37 30 20 32 30 0D		Arabic
~XX70 22	7E 30 30 37 30 20 32 32 0D		Turkish
~XX70 23	7E 30 30 37 30 20 32 33 0D		Farsi
~XX70 27	7E 30 30 37 30 20 32 37 0D		Romanian
~XX71 1	7E 30 30 37 31 20 31 0D	Projection	Front-Desktop
~XX71 2	7E 30 30 37 31 20 32 0D		Rear-Desktop
~XX71 3	7E 30 30 37 31 20 33 0D		Front-Ceiling
~XX71 4	7E 30 30 37 31 20 34 0D		Rear-Ceiling
~XX72 1	7E 30 30 37 32 20 31 0D	Menu Location	Top Left
~XX72 2	7E 30 30 37 32 20 32 0D		Top Right
~XX72 3	7E 30 30 37 32 20 33 0D		Centre
~XX72 4	7E 30 30 37 32 20 34 0D		Bottom Left
~XX72 5	7E 30 30 37 32 20 35 0D		Bottom Right
<b>(WXGA/ Model)</b>			
~XX90 1	7E 30 30 39 30 20 31 0D	Screen Type	16:10
~XX90 0	7E 30 30 39 30 20 30 0D		16:9
~XX77 n	7E 30 30 37 37 20 aabbcc 0D	Security	Security Timer    Month/Day/Hour n = mm/dd/hh mm= 00 (aa=30 30) ~ 12 (aa=31 32) dd = 00 (bb=30 30) ~ 30 (bb=33 30) hh= 00 (cc=30 30) ~ 24 (cc=32 34)
~XX78 1	7E 30 30 37 38 20 31 0D	Security Settings	On
~XX78 0 ~nnnn	7E 30 30 37 38 20 30 20 a 0D		Off(0/2 for backward compatible) ~nnnn = ~0000 (a=7E 30 30 30 30) ~9999 (a=7E 39 39 39 39)
~XX79 n	7E 30 30 37 39 20 a 0D	Projector ID	n = 00 (a=30 30) ~ 99 (a=39 39)
~XX80 1	7E 30 30 38 30 20 31 0D	Mute	On
~XX80 0	7E 30 30 38 30 20 30 0D		Off (0/2 for backward compatible)
~XX310 0	7E 30 30 33 31 30 20 30 0D	Internal Speaker	Off
~XX310 1	7E 30 30 33 31 30 20 31 0D		On
~XX81 n	7E 30 30 38 31 20 a 0D	Volume(Audio)	n = 0 (a=30) ~ 10 (a=31 30)
~XX89 0	7E 30 30 38 39 20 30 0D	Audio Input	Default
~XX89 1	7E 30 30 38 39 20 31 0D		Audio1
~XX89 3	7E 30 30 38 39 20 33 0D		Audio2
~XX82 1	7E 30 30 38 32 20 31 0D	Logo	Optoma
~XX82 2	7E 30 30 38 32 20 32 0D		User
~XX82 3	7E 30 30 38 32 20 33 0D		Neutral
~XX83 1	7E 30 30 38 33 20 31 0D	Logo Capture	
~XX88 0	7E 30 30 38 38 20 30 0D	Closed Captioning	Off
~XX88 1	7E 30 30 38 38 20 31 0D		cc1
~XX88 2	7E 30 30 38 38 20 32 0D		cc2
~XX87 1	7E 30 30 38 37 20 31 0D	Network Status(Read only Return :Ok, a=0/1 Disconnected/ Connected	
~XX87 3	7E 30 30 38 37 20 33 0D	IP Address(Read only) Return: "Okaaa_bbb_ccc_ddd"	
~XX454 0/2	7E 30 30 34 35 34 20 30(32) 0D	Crestron	Off
~XX454 1	7E 30 30 34 35 34 20 31 0D		On

# Bijlagen

~XX455 0/2	7E 30 30 34 35 35 20 30(32) 0D	Extron	Off
~XX455 1	7E 30 30 34 35 35 20 31 0D		On
~XX456 0/2	7E 30 30 34 35 36 20 30(32) 0D	PJLink	Off
~XX456 1	7E 30 30 34 35 36 20 31 0D		On
~XX457 0/2	7E 30 30 34 35 37 20 30(32) 0D	AMX Device Discovery	Off
~XX457 1	7E 30 30 34 35 37 20 31 0D		On
~XX458 0/2	7E 30 30 34 35 38 20 30(32) 0D	Telnet	Off
~XX458 1	7E 30 30 34 35 38 20 31 0D		On
~XX39 1	7E 30 30 33 39 20 31 0D	Input Source	HDMI1
~XX39 7	7E 30 30 33 39 20 37 0D		HDMI2
~XX39 5	7E 30 30 33 39 20 35 0D		VGA1
~XX39 6	7E 30 30 33 39 20 36 0D		VGA2
~XX39 10	7E 30 30 33 39 20 31 30 0D		Video
~XX100 1	7E 30 30 31 30 30 20 31 0D	Source Lock	On
~XX100 0	7E 30 30 31 30 30 20 30 0D		Off (0/2 for backward compatible)
~XX101 1	7E 30 30 31 30 31 20 31 0D	High Altitude	On
~XX101 0	7E 30 30 31 30 31 20 30 0D		Off (0/2 for backward compatible)
~XX102 1	7E 30 30 31 30 32 20 31 0D	Information Hide	On
~XX102 0	7E 30 30 31 30 32 20 30 0D		Off (0/2 for backward compatible)
~XX103 1	7E 30 30 31 30 33 20 31 0D	Keypad Lock	On
~XX103 0	7E 30 30 31 30 33 20 30 0D		Off (0/2 for backward compatible)
~XX348 0	7E 30 30 33 34 38 20 30 0D	Display Mode Lock	Off (0/2 for backward compatible)
~XX348 1	7E 30 30 33 34 38 20 31 0D		On
~XX195 0	7E 30 30 31 39 35 20 30 0D	Test Pattern	None
~XX195 1	7E 30 30 31 39 35 20 31 0D		Grid(White)
~XX195 3	7E 30 30 31 39 35 20 33 0D		Grid(Green)
~XX195 4	7E 30 30 31 39 35 20 34 0D		Grid(Magenta)
~XX195 2	7E 30 30 31 39 35 20 32 0D		White
~XX192 0	7E 30 30 31 39 32 20 30 0D	12V Trigger	Off
~XX192 1	7E 30 30 31 39 32 20 31 0D		On
~XX104 1	7E 30 30 31 30 34 20 31 0D	Background Color	Blue
~XX104 2	7E 30 30 31 30 34 20 32 0D		Black
~XX104 3	7E 30 30 31 30 34 20 33 0D		Red
~XX104 4	7E 30 30 31 30 34 20 34 0D		Green
~XX104 5	7E 30 30 31 30 34 20 35 0D		White
~XX105 1	7E 30 30 31 30 35 20 31 0D	Advanced	Direct Power On On
~XX105 0	7E 30 30 31 30 35 20 30 0D		Off (0/2 for backward compatible)
~XX113 0	7E 30 30 31 31 33 20 30 0D		Signal Power On Off
~XX113 1	7E 30 30 31 31 33 20 31 0D		On
~XX106 n	7E 30 30 31 30 36 20 a 0D		Auto Power Off (min) n = 0 (a=30) ~ 180 (a=31 38 30) (5 minutes for each step).
~XX107 n	7E 30 30 31 30 37 20 a 0D		Sleep Timer (min) n = 0 (a=30) ~ 990 (a=39 39 30) (30 minutes for each step).
~XX115 1	7E 30 30 31 31 35 20 31 0D		Quick Resume On
~XX115 0	7E 30 30 31 31 35 20 30 0D		Off (0/2 for backward compatible)
~XX114 1	7E 30 30 31 31 34 20 31 0D		Power Mode(Standby) Active (<=0.5W)
~XX114 0	7E 30 30 31 31 34 20 30 0D		Eco. (0/2 for backward compatible)

# Bijlagen

~XX109 1	7E 30 30 31 30 39 20 31 0D	Lamp Reminder	On
~XX109 0	7E 30 30 31 30 39 20 30 0D		Off (0/2 for backward compatible)
~XX110 1	7E 30 30 31 31 30 20 31 0D	Brightness Mode	Bright
~XX110 2	7E 30 30 31 31 30 20 32 0D		Eco
~XX110 3	7E 30 30 31 31 30 20 33 0D		Eco+
~XX110 4	7E 30 30 31 31 30 20 34 0D		Dynamic
~XX111 1	7E 30 30 31 31 31 20 31 0D	Lamp Reset	Yes
~XX111 0	7E 30 30 31 31 31 20 30 0D		No (0/2 for backward compatible)
~XX322 0	7E 30 30 33 32 32 20 30 0D	Filter Reminder	Off
~XX322 1	7E 30 30 33 32 32 20 31 0D		300 hrs
~XX322 2	7E 30 30 33 32 32 20 32 0D		500 hrs
~XX322 3	7E 30 30 33 32 32 20 33 0D		800 hrs
~XX322 4	7E 30 30 33 32 32 20 34 0D		1000 hrs
~XX323 1	7E 30 30 33 32 33 20 31 0D	Filter Reset	Yes
~XX323 0	7E 30 30 33 32 33 20 30 0D		No (0/2 for backward compatible)
~XX112 1	7E 30 30 31 31 32 20 31 0D	Reset	Yes

## SEND to emulate Remote

~XX140 10	7E 30 30 31 34 30 20 31 30 0D	Up
~XX140 11	7E 30 30 31 34 30 20 31 31 0D	Left
~XX140 12	7E 30 30 31 34 30 20 31 32 0D	Enter (for projection MENU)
~XX140 13	7E 30 30 31 34 30 20 31 33 0D	Right
~XX140 14	7E 30 30 31 34 30 20 31 34 0D	Down
~XX140 15	7E 30 30 31 34 30 20 31 35 0D	Keystone +
~XX140 16	7E 30 30 31 34 30 20 31 36 0D	Keystone -
~XX140 17	7E 30 30 31 34 30 20 31 37 0D	Volume -
~XX140 18	7E 30 30 31 34 30 20 31 38 0D	Volume +
~XX140 19	7E 30 30 31 34 30 20 31 39 0D	Brightness
~XX140 20	7E 30 30 31 34 30 20 32 30 0D	Menu
~XX140 21	7E 30 30 31 34 30 20 32 31 0D	Zoom
~XX140 28	7E 30 30 31 34 30 20 32 38 0D	Contrast
~XX140 47	7E 30 30 31 34 30 20 34 37 0D	Source

## SEND from projector automatically

232 ASCII Code	HEX Code	Function	Projector Return	Description
when Standby/Cooling/Out of Range/Lamp fail/Fan Lock/Over Temperature/Lamp Hours Running Out/Cover Open			INFO n	n : 0/1/2/3/4/6/7/8/9 = Standby/Cooling/Out of Range/Lamp fail/Fan Lock/Over Temperature/Lamp Hours Running Out/Cover Open

# Bijlagen

READ from projector					
232 ASCII Code	HEX Code	Function	Projector Return	Description	
~XX121 1	7E 30 30 31 32 31 20 31 0D	Input Source Commands	Oka	a = 0 None a = 2 VGA-1 a = 3 VGA-2 a = 5 Video a = 7 HDMI1 a = 8 HDMI2	
~XX122 1	7E 30 30 31 32 32 20 31 0D	Software Version	OKdddd	dddd: FW version	
~XX123 1	7E 30 30 31 32 33 20 31 0D	Display Mode	Oka	a = 0 None a = 1 Presentation a = 2 Bright/ a = 3 Movie a = 4 sRGB a = 5 User a = 7 Blackboard a = 9 3D a = 12 DICOM SIM.	
~XX124 1	7E 30 30 31 32 34 20 31 0D	Power State	OKn	n : 0/1 = Off/On	
~XX125 1	7E 30 30 31 32 35 20 31 0D	Brightness	OKn		
~XX126 1	7E 30 30 31 32 37 20 31 0D	Contrast	OKn		
~XX127 1	7E 30 30 31 32 37 20 31 0D	Format	OKn	n: 1/2/3/5/6/7 =4:3/16:9/16:10/LBX/ Native/Auto	
*16:9 or 16:10 depend on Screen Type setting					
~XX128 1	7E 30 30 31 32 38 20 31 0D	Color Temperature	Oka	a=0 Standard a=1 Cool a=2 Cold	
~XX129 1	7E 30 30 31 32 39 20 31 0D	Projection Mode	OKn	n : 0/1/2/3 = Front-Desktop/ Rear- Desktop/ Front-Ceiling/ Rear-Ceiling	
~XX150 1	7E 30 30 31 35 30 20 31 1D	Information	Okabbbbccdddee	a = Power Status a=0 Power Off a=1 Power On  b = Lamp Hour (LED Hours) bbbb Lamp Hour (LED Hours)  c = Input Source cc=00 None cc=02 VGA1 cc=03 VGA2 cc=05 Video cc=07 HDMI1 cc=08 HDMI2  d = Firmware Version dddd Firmware Version  e = Display mode ee=00 None ee=01 Presentation ee=02 Bright ee=03 Movie ee=04 sRGB ee=05 User ee=07 Blackboard ee=09 3D ee=12 DICOM SIM.	
~XX151 1	7E 30 30 31 35 31 20 31 0D	Model name	OKn	n:1/2/3=XGA/WGA/1080p	
~XX108 1	7E 30 30 31 30 38 20 31 0D	Lamp Hours	OKbbbb	bbbb: LampHour	
~XX108 2	7E 30 30 31 30 38 20 32 0D	Cumulative Lamp Hours	OKbbbb	bbbb: (5 digits) Total Lamp Hours	
~XX87 1	7E 30 30 38 37 20 31 0D	Network Status	Okn	n=0/1 Disconnected/Connected	

# Bijlagen

~XX351 0	7E 30 30 33 35 31 20 30 0D	Fan1 speed(blower)	Oka	a=0000~9999
~XX352 1	7E 30 30 33 35 32 20 31 0D	System temperature	Oka	a=000~999
~XX353 1	7E 30 30 33 35 33 20 31 0D	Serial number	Okaaaaaaaaaa aaaaaaa	a=serial number string
~XX354 1	7E 30 30 33 35 34 20 31 0D	Closed Captioning	Oka	a: 0/1/2 = off/cc1/cc2
~XX355 1	7E 30 30 33 35 35 20 31 0D	AV Mute	Oka	a : 0/1 = Off/On
~XX356 1	7E 30 30 33 35 36 20 31 0D	Mute	Oka	a : 0/1 = Off/On
~XX357 1	7E 30 30 33 35 37 20 31 0D	LAN FW version	Okeeeee	eeeeee = Software Version
~XX358 1	7E 30 30 33 35 38 20 31 0D	Current Lamp Watt	Okaaaa	aaaa=0000~9999

## Installatie plafondmontage

Als u een plafondmontageset van een derde wilt gebruiken, moet u controleren of de schroeven die worden gebruikt om de set aan het plafond te monteren, aan de volgende specificaties voldoet:

- ▶ Type schroef: M4\*3
- ▶ Maximale schroeflengte: 11mm
- ▶ Minimale schroeflengte: 8mm



- ❖ Wanneer schade wordt veroorzaakt door een onjuiste installatie, wordt de garantie ongeldig.



-  **Waarschuwing:**
1. als u een plafondmontageset van een ander bedrijf aanschaft, moet u ervoor zorgen dat u de juiste schroefgrootte gebruikt. De schroefgrootte zal verschillen afhankelijk van de dikte van de montageplaat.
  2. Zorg dat u een opening van minstens 10 cm tussen het plafond en de onderkant van de projector behoudt.
  3. Vermijd het installeren van de projector in de buurt van een warmtebron.

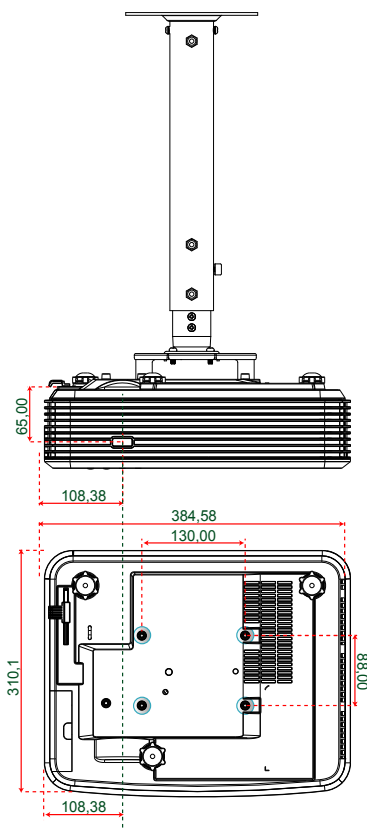

Eenheid: mm





## Wereldwijde kantoren Optoma

Neem contact op met uw lokaal kantoor voor reparaties of ondersteuning.



### VSA

3178 Laurelview Ct.  
Fremont, CA 94538, USA  
[www.optomausa.com](http://www.optomausa.com)

 888-289-6786  
 510-897-8601  
 [services@optoma.com](mailto:services@optoma.com)



### Canada

3178 Laurelview Ct.  
Fremont, CA 94538, USA  
[www.optomausa.com](http://www.optomausa.com)

 888-289-6786  
 510-897-8601  
 [services@optoma.com](mailto:services@optoma.com)

### Latijns-Amerika

3178 Laurelview Ct.  
Fremont, CA 94538, USA  
[www.optomausa.com](http://www.optomausa.com)

 888-289-6786  
 510-897-8601  
 [services@optoma.com](mailto:services@optoma.com)



### Europa

42 Caxton Way, The Watford Business Park  
Watford, Hertfordshire,  
WD18 8QZ, UK  
[www.optoma.eu](http://www.optoma.eu)  
Tel. service: +44 (0)1923 691865

 +44 (0) 1923 691 800  
 +44 (0) 1923 691 888  
 [service@tsc-europe.com](mailto:service@tsc-europe.com)



### Benelux BV

Randstad 22-123  
1316 BW Almere  
Nederland  
[www.optoma.nl](http://www.optoma.nl)

 +31 (0) 36 820 0252  
 +31 (0) 36 548 9052



### Frankrijk

Bâtiment E  
81-83 avenue Edouard Vaillant  
92100 Boulogne Billancourt, Frankrijk

 +33 1 41 46 12 20  
 +33 1 41 46 94 35  
 [savoptoma@optoma.fr](mailto:savoptoma@optoma.fr)



### Spanje

C/ José Hierro,36 Of. 1C  
28522 Rivas VaciaMadrid,  
Spanje

 +34 91 499 06 06  
 +34 91 670 08 32



## Duitsland

Wiesenstrasse 21 W  
D40549 Düsseldorf,  
Duitsland

 +49 (0) 211 506 6670  
 +49 (0) 211 506 66799  
 [info@optoma.de](mailto:info@optoma.de)

## Scandinavië



Lerpeveien 25  
3040 Drammen  
Noorwegen

 +47 32 98 89 90  
 +47 32 98 89 99  
 [info@optoma.no](mailto:info@optoma.no)

PO.BOX 9515  
3038 Drammen  
Noorwegen

## Korea

WOOMI TECH.CO.,LTD.  
4F,Minu Bldg.33-14, Kangnam-Ku,  
Seoel,135-815, KOREA

 +82+2+34430004  
 +82+2+34430005



## Japan

東京都足立区綾瀬3-25-18  
株式会社オーエス  
コンタクトセンター:0120-380-495

 [info@os-worldwide.com](mailto:info@os-worldwide.com)  
[www.os-worldwide.com](http://www.os-worldwide.com)



## Taiwan

12F., No.213, Sec. 3, Beixin Rd.,  
Xindian Dist., New Taipei City 231,  
Taiwan, R.O.C.  
[www.optoma.com.tw](http://www.optoma.com.tw)

 +886-2-8911-8600  
 +886-2-8911-6550  
 [services@optoma.com.tw](mailto:services@optoma.com.tw)  
[asia.optoma.com](http://asia.optoma.com)



## Hongkong

Unit A, 27/F Dragon Centre,  
79 Wing Hong Street,  
Cheung Sha Wan,  
Kowloon, Hong Kong

 +852-2396-8968  
 +852-2370-1222  
[www.optoma.com.hk](http://www.optoma.com.hk)

## China

5F, No. 1205, Kaixuan Rd.,  
Changning District  
Shanghai, 200052, China

 +86-21-62947376  
 +86-21-62947375  
[www.optoma.com.cn](http://www.optoma.com.cn)

## Voorschriften en veiligheidsinstructies

*In deze bijlage vindt u algemene mededelingen met betrekking tot uw projector.*

### FCC-verklaring

Dit apparaat werd getest en voldoet aan de beperkingen voor een digitaal apparaat van Klasse B, in overeenstemming met Deel 15 van de FCC-voorschriften. Deze beperkingen zijn ontwikkeld om een redelijke beveiliging te bieden tegen schadelijke storingen in een residentiële installatie. Deze apparatuur genereert, gebruikt en straalt radiofrequentie-energie uit die, indien niet geïnstalleerd en gebruikt in overeenstemming met de instructies, schadelijke storingen kan veroorzaken aan radiocommunicaties.

Er kan echter geen garantie worden gegeven dat er geen interferentie zal optreden in een specifieke installatie. Als dit apparaat toch schadelijke storingen veroorzaakt aan radio- of televisieontvangst, wat kan vastgesteld worden door het apparaat in en uit te schakelen, moet de gebruiker deze storing proberen te corrigeren door een of meer van de volgende maatregelen te nemen:

- ❖ De ontvangende antenne in een andere richting op op een andere positie plaatsen.
- ❖ Vergroot de afstand tussen de apparatuur en de ontvanger.
- ❖ Sluit het apparaat aan op een stopcontact op een ander circuit dan dat waarop de ontvanger is aangesloten.
- ❖ Raadpleeg de leverancier of een ervaren radio/tv-technicus voor hulp.

### **Opmerking: Afgeschermde kabels**

Alle aansluitingen op andere computerapparaten moeten gebeuren met afgeschermde kabels zodat de FCC-voorschriften steeds worden nageleefd.

### **Opgelet**

Wijzigingen of modificaties die niet nadrukkelijk door de fabrikant zijn goedgekeurd, kunnen de bevoegdheid van de gebruiker om deze projector te bedienen, die door de Federale communicatiecommissie is toegekend, ongeldig verklaren.

### **Bedieningsomstandigheden**

Dit apparaat voldoet aan deel 15 van de FCC-regels. De werking is onderhevig aan de volgende omstandigheden:

1. Dit apparaat mag geen schadelijke storing veroorzaken en
2. Dit apparaat moet elke ontvangen storing aanvaarden, met inbegrip van storing die ongewenste werking kan veroorzaken.

### **Opmerking: Canadese gebruikers**

Dit digitale apparaat van Klasse B voldoet aan de Canadese ICES-003.

### **Remarque à l'intention des utilisateurs canadiens**

Cet appareil numérique de la classe B est conforme à la norme NMB-003 du Canada.

## Verklaring van conformiteit voor EU-landen

- EMC-richtlijnen 2004/108/EC (inclusief wijzigingen)
- Laagspanningsrichtlijnen 2006/95/EC
- R & TTE-richtlijn 1999/5/EG (als product RF-functie heeft)



### Instructies met betrekking tot afvalverwijdering

Gooi dit elektronische apparaat niet bij het huishoudelijke vuil wanneer u het niet langer gebruikt. Recycle het product om de pollutie te minimaliseren en de maximale bescherming van het wereldmilieu te garanderen.