

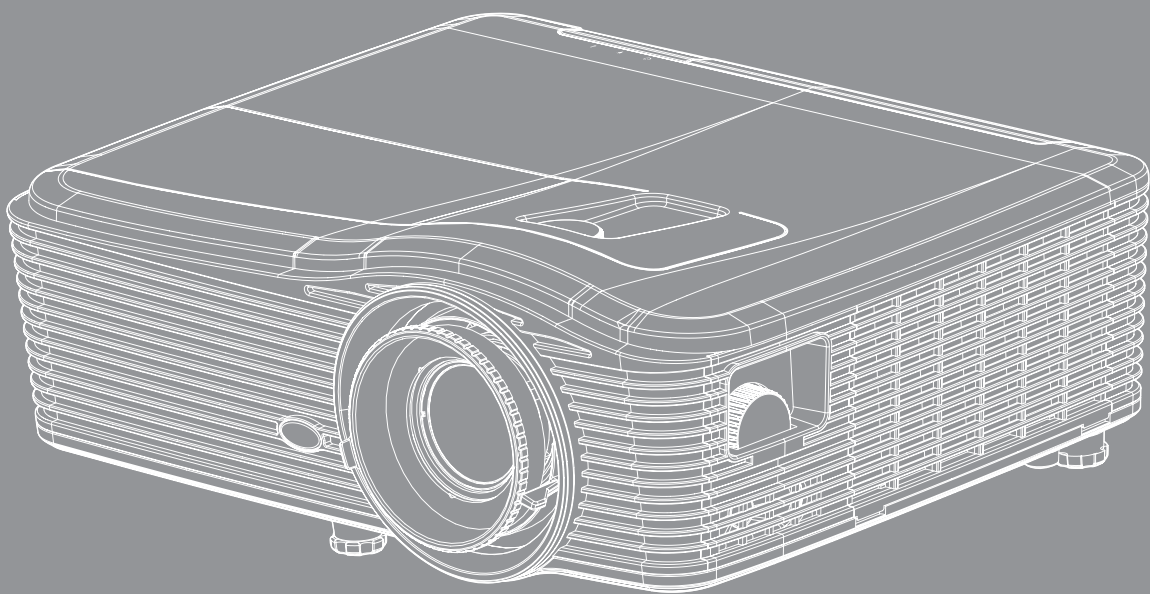

Proyektor DLP®



Panduan Pengguna



DAFTAR ISI

KESELAMATAN	4
<i>Petunjuk Keselamatan Penting</i>	<i>4</i>
<i>Informasi Keselamatan 3D</i>	<i>5</i>
<i>Hak cipta.....</i>	<i>6</i>
<i>Pelepasan tanggung jawab hukum</i>	<i>6</i>
<i>Pengenalan Hak Cipta.....</i>	<i>6</i>
<i>FCC</i>	<i>7</i>
<i>Deklarasi Kepatuhan untuk negara-negara EU.....</i>	<i>7</i>
<i>WEEE.....</i>	<i>7</i>
PENDAHULUAN.....	8
<i>Ikhtisar Paket.....</i>	<i>8</i>
<i>Aksesori Standar</i>	<i>8</i>
<i>Aksesori Tambahan.....</i>	<i>8</i>
<i>Ikhtisar Produk.....</i>	<i>9</i>
<i>Sambungan</i>	<i>10</i>
<i>Keypad</i>	<i>11</i>
<i>Pengendali Jarak Jauh.....</i>	<i>12</i>
PERSIAPAN DAN PEMASANGAN	13
<i>Memasang proyektor.....</i>	<i>13</i>
<i>Menyambungkan sumber ke proyektor</i>	<i>14</i>
<i>Mengatur Proyeksi Gambar.....</i>	<i>15</i>
<i>Persiapan remote</i>	<i>16</i>
MENGGUNAKAN PROYEKTOR.....	18
<i>Menghidupkan/mematikan proyektor</i>	<i>18</i>
<i>Memilih sumber input</i>	<i>20</i>
<i>Fitur dan navigasi menu</i>	<i>21</i>
<i>Pohon Menu OSD</i>	<i>22</i>
<i>Menu gambar</i>	<i>29</i>
<i>Menu Gambar Lanjutan.....</i>	<i>31</i>
<i>Menu sinyal lanjutan gambar (RGB)</i>	<i>33</i>
<i>Menu sinyal lanjutan gambar (video).....</i>	<i>34</i>
<i>Menu Layar.....</i>	<i>35</i>
<i>Menu Layar 3D.....</i>	<i>39</i>
<i>Menu konfigurasi</i>	<i>40</i>
<i>Menu Pengaturan Audio Konfigurasi.....</i>	<i>42</i>
<i>Menu Keamanan Konfigurasi</i>	<i>43</i>
<i>Menu pengaturan LAN jaringan konfigurasi</i>	<i>45</i>
<i>Menu pengaturan kontrol jaringan konfigurasi</i>	<i>47</i>

<i>Menu pengaturan kontrol jaringan konfigurasi</i>	48
<i>Menu konfigurasi lanjutan</i>	54
<i>Menu pilihan</i>	55
<i>Menu pilihan</i>	56
<i>Menu pilihan</i>	57
<i>Menu pengaturan lampu pilihan</i>	58
<i>Menu pengaturan remote pilihan</i>	59
<i>Menu pilihan lanjutan</i>	61
<i>Menu pengaturan filter opsional pilihan</i>	62
<i>Konfigurasi 3D</i>	63



PEMELIHARAAN..... 64

<i>Mengganti lampu</i>	64
<i>Mengganti lampu (lanjutan)</i>	65
<i>Memasang dan Membersihkan Penyaring Debu</i>	66

INFORMASI LAINNYA..... 67

<i>Resolusi kompatibel</i>	67
<i>Ukuran gambar dan jarak proyeksi</i>	70
<i>Menentukan posisi pusat pergeseran lensa</i>	73
<i>Dimensi proyektor dan pemasangan pada plafon</i>	76
<i>Daftar Fungsi Protokol RS232</i>	77
<i>Kode remote IR</i>	85
<i>Menggunakan tombol Informasi</i>	88
<i>Mengatasi Masalah</i>	89
<i>Indikator Peringatan</i>	91
<i>Spesifikasi</i>	93
<i>Kantor Optoma Global</i>	95

KESELAMATAN

	Lampu yang berkedip dengan tanda panah di dalam di segitiga sama sisi ditujukan untuk memberitahu pengguna tentang adanya "voltase berbahaya" yang tidak diisolasi di dalam produk yang cukup tinggi untuk dapat menyebabkan risiko kejutan listrik bagi seseorang.
	Tanda seru di dalam segitiga sama sisi ditujukan untuk memberi tahu pengguna tentang adanya petunjuk pengoperasian dan pemeliharaan (servis) yang penting di dalam literatur yang disertakan bersama perangkat.

Ikuti semua peringatan, tindakan pencegahan dan pemeliharaan yang disarankan di dalam panduan bagi pengguna ini.

Petunjuk Keselamatan Penting

- Jangan halangi saluran ventilasi apa pun. Untuk memastikan pengoperasian proyektor yang benar dan melindunginya dari panas yang terlalu tinggi, disarankan untuk memasang proyektor di tempat yang ventilasinya tidak terhalang. Misalnya, jangan letakkan proyektor di meja kecil yang penuh barang, sofa, kasur, dll. Jangan letakkan proyektor di dalam wadah, seperti rak buku atau kabinet yang membatasi aliran udara.
- Untuk mengurangi risiko kebakaran dan/atau sengatan listrik, jangan biarkan proyektor terkena hujan atau lembab. Jangan pasang di dekat sumber panas seperti radiator, alat pemanas, kompor atau perangkat lainnya seperti amplifier yang menghasilkan panas.
- Jangan biarkan benda atau cairan apa pun masuk ke proyektor. Benda tersebut dapat menyentuh titik tegangan berbahaya dan merusak komponen yang dapat menyebabkan kebakaran atau sengatan listrik.
- Jangan gunakan unit dalam kondisi berikut:
 - Di lingkungan yang terlalu panas, dingin, atau lembab.
 - (i) Pastikan bahwa suhu ruangan di sekitarnya berada dalam kisaran 5°C ~ 40°C
 - (ii) Kelembaban relatif 10% ~ 85%
 - Di wilayah yang banyak terkena debu dan kotoran.
 - Di dekat perangkat yang menghasilkan medan magnet kuat.
 - Di bawah sinar matahari langsung.
- Jangan gunakan proyektor di lingkungan yang mudah memicu gas terbakar atau meledak. Lampu di bagian dalam proyektor akan menjadi sangat panas selama pengoperasian berlangsung dan gas mungkin akan tersulut yang dapat mengakibatkan kebakaran.
- Jangan pasang penutup lensa saat proyektor sedang digunakan.
- Jangan gunakan alat jika rusak secara fisik atau disalahgunakan. Kerusakan fisik/ penyalahgunaan termasuk (namun tidak terbatas pada):
 - Unit terjatuh.
 - Kabel atau konektor catu daya rusak.
 - Cairan tumpah ke proyektor.
 - Proyektor terkena hujan atau lembab.
 - Sesuatu jatuh ke proyektor atau ada komponen yang lepas di dalamnya.
- Jangan letakkan proyektor pada permukaan yang tidak rata. Proyektor dapat terjatuh yang mengakibatkan kerusakan pada proyektor maupun cedera fisik.
- Jangan halangi cahaya dari lensa proyektor selama pengoperasian berlangsung. Lampu akan membuat objek tersebut panas dan mungkin meleleh, sehingga mengakibatkan luka bakar atau kebakaran.
- Jangan buka atau bongkar proyektor karena tindakan ini dapat menyebabkan sengatan listrik.
- Jangan coba perbaiki unit sendiri. Membuka atau melepas penutup dapat menyebabkan Anda terkena tegangan berbahaya atau bahaya lainnya. Hubungi Optoma sebelum membawa unit untuk diperbaiki.

- Lihat tanda terkait keselamatan pada penutup proyektor.
- Unit hanya boleh diperbaiki oleh petugas servis resmi.
- Hanya gunakan pelengkap/ aksesoris yang ditentukan oleh produsen.
- Jangan tatap lensa proyektor secara langsung selama pengoperasian. Cahaya yang terang dapat merusak mata Anda.
- Saat mengganti lampu, biarkan unit dingin terlebih dulu. Ikuti petunjuk yang dijelaskan pada halaman 64-65.
- Proyektor akan mendeteksi masa pakai lampu. Pastikan untuk mengganti lampu bila alat menampilkan pesan peringatan.
- Reset fungsi "Seting Ulang Lampu" dari menu tampilan di layar "PILIHAN|Pengaturan Lampu" setelah mengganti modul lampu (lihat halaman 58).
- Saat mematikan proyektor, pastikan siklus pendinginan telah selesai sebelum melepaskan kabel daya. Berikan waktu 90 detik untuk mendinginkan proyektor.
- Bila masa pakai lampu akan segera berakhir, pesan "Umur lampu melewati batas." akan ditampilkan di layar. Hubungi dealer atau pusat servis setempat untuk segera mengganti lampu.
- Matikan alat dan lepas konektor daya dari stopkontak AC sebelum membersihkan produk.
- Gunakan kain kering yang lembut dibasahi dengan deterjen lembut untuk membersihkan housing layar. Jangan gunakan pembersih, lilin, atau larutan abrasif untuk membersihkan unit.
- Lepas konektor daya dari stopkontak AC jika produk tidak akan digunakan dalam jangka waktu lama.

Catatan: Setelah masa pakai lampu berakhir, proyektor tidak dapat dihidupkan sebelum modul lampu diganti. Untuk mengganti lampu, ikuti prosedur yang dijelaskan dalam bagian "Mengganti Lampu" pada halaman 64-65.

- *Jangan letakkan proyektor di tempat yang mungkin akan terkena getaran atau guncangan.*
- *Jangan sentuh lensa dengan tangan kosong*
- *Keluarkan baterai dari remote control sebelum proyektor disimpan. Jika baterai tidak dikeluarkan dari remote dalam waktu lama, baterai dapat bocor.*
- *Jangan gunakan atau simpan proyektor di tempat yang mungkin terdapat asap dari minyak atau rokok karena berdampak buruk terhadap kualitas performa proyektor.*
- *Ikuti pemasangan orientasi proyektor yang benar karena pemasangan nonstandar dapat mempengaruhi performa proyektor.*

Informasi Keselamatan 3D

Ikuti semua saran peringatan dan tindakan pencegahan sebelum Anda atau anak Anda menggunakan fungsi 3D.

Peringatan

Anak-anak dan remaja mungkin lebih rentan terhadap masalah kesehatan yang terkait dengan tampilan 3D dan harus diawasi lebih dekat saat menonton gambar ini.

Peringatan Epilepsi Fotosensitif dan Risiko Kesehatan Lainnya

- Beberapa pengguna mungkin mengalami serangan epilepsi atau stroke saat melihat gambar berkedip tertentu atau lampu yang terkandung dalam gambar Proyektor maupun video game. Jika Anda menderita, atau memiliki riwayat epilepsi atau stroke di keluarga Anda, konsultasikan ke dokter sebelum menggunakan fungsi 3D.
- Meskipun Anda tidak memiliki riwayat epilepsi maupun stroke pada diri atau keluarga, namun kondisi ini mungkin tidak terdiagnosis sehingga dapat mengakibatkan serangan epilepsi fotosensitif.
- Wanita hamil, usia lanjut, penderita kondisi medis parah, mereka yang kurang tidur, sedang sakit flu, atau berada di bawah pengaruh alkohol harus menghindari penggunaan fungsi 3D pada unit ini.
- Jika Anda mengalami salah satu dari gejala berikut, segera hentikan menonton gambar 3D dan hubungi dokter: (1) pandangan berubah; (2) sakit kepala ringan; (3) pusing; (4) gerakan di luar keinginan seperti mata atau otot berkedut; (5) bingung; (6) mual; (7) hilang kesadaran; (8) sawan; (9) kram; dan/atau (10) hilang orientasi. Anak-anak dan remaja mungkin cenderung lebih mengalami gejala ini dibandingkan orang dewasa. Orang tua harus memantau anak-anak mereka dan menanyakan apakah mereka mengalami gejala tersebut.

- Menonton proyeksi 3D juga dapat mengakibatkan mual, efek visual nyata, disorientasi, ketegangan pada mata, dan penurunan stabilitas postural. Pengguna disarankan untuk sering istirahat agar mengurangi potensi efek tersebut. Jika mata menunjukkan tanda-tanda kelelahan maupun kering atau jika Anda mengalami gejala di atas, segera hentikan dan jangan lanjutkan penggunaan perangkat ini kurang lebih selama tiga puluh menit setelah gejala tersebut hilang.
- Menonton proyeksi 3D sambil duduk terlalu dekat dengan layar dalam waktu lama dapat merusak penglihatan. Jarak menonton yang ideal minimal harus tiga kali tinggi layar. Sebaiknya posisi mata penonton sejajar dengan layar.
- Menonton proyeksi 3D sewaktu mengenakan kacamata 3D dalam waktu lama dapat mengakibatkan sakit kepala atau lelah. Jika Anda mengalami sakit kepala, lelah, atau pusing, hentikan menonton proyeksi 3D dan beristirahatlah.
- Jangan gunakan kacamata 3D untuk tujuan selain menonton proyeksi 3D.
- Mengenakan kacamata 3D untuk tujuan lain (sebagai kacamata biasa, kacamata riben, kacamata pelindung, dsb.) dapat membahayakan Anda secara fisik dan menurunkan kemampuan penglihatan.
- Menonton proyeksi 3D dapat mengakibatkan disorientasi bagi pengguna tertentu. Karenanya, JANGAN tempatkan PROYEKTOR 3D di dekat tangga terbuka, kabel, balkon, atau benda yang dapat membuat proyektor tergencet, tertindih, roboh, rusak, atau jatuh.

Hak cipta

Versi ini, termasuk semua foto, gambar, dan perangkat lunak, dilindungi berdasarkan undang-undang hak cipta internasional, dengan semua hak dilindungi undang-undang. Panduan pengguna maupun materi dalam dokumen ini tidak dapat disalin tanpa izin tertulis sebelumnya dari penulis.

© Hak cipta 2015

Pelepasan tanggung jawab hukum

Informasi dalam dokumen ini dapat berubah sewaktu-waktu tanpa pemberitahuan sebelumnya. Produsen tidak memberikan pernyataan atau jaminan terkait isi dokumen ini dan secara tegas melepaskan tanggung jawab hukumnya atas jaminan kelayakan dagang maupun kesesuaian untuk tujuan tertentu. Produsen berhak merevisi publikasi ini dan mengubah isinya dari waktu ke waktu tanpa harus memberitahukan siapa pun tentang revisi atau perubahan tersebut.

Pengenalan Hak Cipta

Kensington adalah merek dagang terdaftar AS dari ACCO Brand Corporation yang telah terdaftar maupun permohonan tertunda di berbagai negara lainnya di dunia.

HDMI, Logo HDMI, dan High-Definition Multimedia Interface adalah merek dagang atau merek dagang terdaftar dari HDMI Licensing LLC di Amerika Serikat dan di berbagai negara lainnya.

IBM adalah merek dagang atau merek dagang terdaftar dari International Business Machines, Inc. Microsoft, PowerPoint, dan Windows adalah merek dagang atau merek dagang terdaftar dari Microsoft Corporation.

Adobe dan Acrobat adalah merek dagang atau merek dagang terdaftar dari Adobe Systems Incorporated.

DLP®, DLP Link, dan logo DLP adalah merek dagang terdaftar dari Texas Instruments dan BrilliantColor™ adalah merek dagang dari Texas Instruments.

Semua nama produk lainnya yang digunakan dalam panduan pengguna ini adalah properti dari masing-masing pemiliknya dan Diakui.

FCC

Perangkat ini telah diuji dan telah mematuhi batas-batas perangkat digital Kelas B, menurut Bagian 15 dari Peraturan FCC. Batas-batas ini dirancang untuk menyediakan perlindungan yang layak terhadap gangguan yang membahayakan pada pemasangan di lingkungan pemukiman. Perangkat ini dapat menghasilkan, menggunakan, dan memancarkan energi frekuensi radio dan, jika tidak dipasang dan digunakan sesuai dengan petunjuk, dapat menyebabkan gangguan yang membahayakan komunikasi radio.

Namun, tidak ada jaminan bahwa gangguan tidak akan terjadi pada pemasangan tertentu. Jika perangkat ini menimbulkan gangguan berbahaya bagi penerimaan siaran radio atau televisi, yang dapat ditentukan dari dihidupkan atau dimatikannya perangkat, sebaiknya pengguna memperbaiki gangguan dengan melakukan satu atau beberapa tindakan berikut ini:

- Ubah arah atau pindahkan antena penerima.
- Jauhkan jarak antara perangkat dan unit penerima.
- Sambungkan perangkat ke stopkontak yang berbeda dari yang digunakan oleh unit penerima.
- Hubungi dealer atau teknisi radio atau televisi resmi untuk meminta bantuan.

Catatan: Kabel berpengaman

Semua sambungan ke perangkat komputer lainnya harus menggunakan kabel berpengaman untuk memenuhi persyaratan peraturan FCC.

Perhatian

Perubahan atau modifikasi yang secara tertulis tidak disetujui oleh produsen dapat membatalkan wewenang pengguna, yang diberikan oleh Federal Communications Commission (FCC)/Komisi Komunikasi, untuk mengoperasikan proyektor ini.

Kondisi Pengoperasian

Perangkat ini mematuhi Bagian 15 dari Peraturan FCC. Pengoperasiannya bergantung pada kedua kondisi berikut:

1. Perangkat ini tidak boleh menimbulkan gangguan berbahaya dan
2. Perangkat ini harus menerima semua gangguan yang diterima, termasuk gangguan yang dapat menyebabkan kesalahan operasi.

Catatan: Pengguna di Kanada

Peralatan digital Kelas B ini mematuhi ICES-003 Kanada.

Remarque à l'intention des utilisateurs canadiens

Cet appareil numérique de la classe B est conforme à la norme NMB-003 du Canada.

Deklarasi Kepatuhan untuk negara-negara EU

- Petunjuk EMC 2004/108/EC (termasuk amandemen)
- Petunjuk Tegangan Rendah 2006/95/EC
- Petunjuk R & TTE 1999/5/EC (jika produk memiliki fungsi RF)

WEEE



Petunjuk pembuangan

Jangan buang perangkat elektronik ini ke tempat sampah. Untuk meminimalkan polusi dan memastikan perlindungan lingkungan secara global, daur ulang produk.

PENDAHULUAN

Ikhtisar Paket

Buka kemasan dengan hati-hati dan pastikan Anda memiliki item yang tercantum di bawah dalam aksesoris standar. Sejumlah item dalam aksesoris opsional mungkin tidak tersedia, tergantung pada model, spesifikasi, dan wilayah pembelian. Periksa tempat pembelian. Aksesoris tertentu dapat berbeda di setiap wilayah.

Kartu jaminan hanya diberikan di beberapa kawasan tertentu. Untuk informasi rinci, hubungi dealer Anda.

Aksesoris Standar

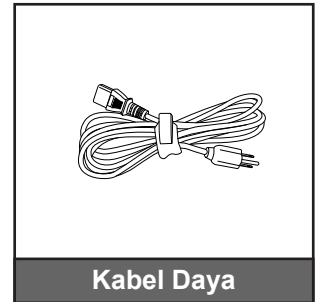
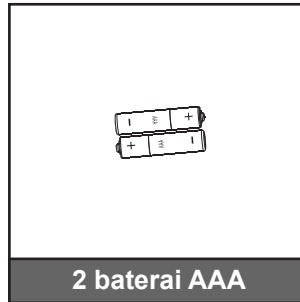
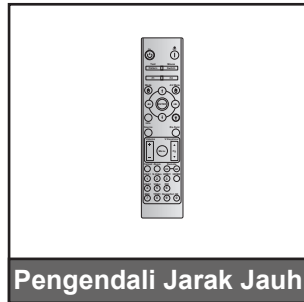
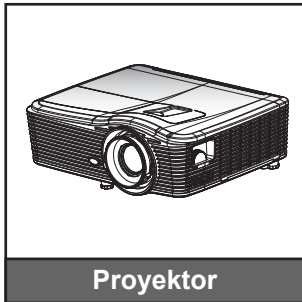

Aksesoris Tambahan

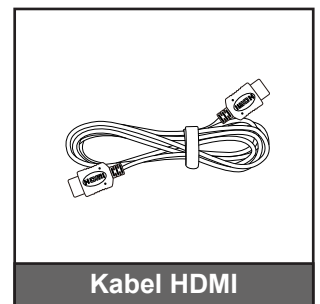
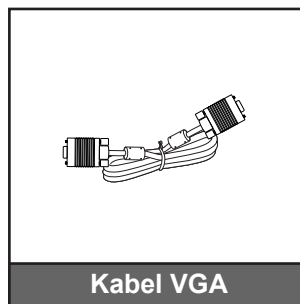
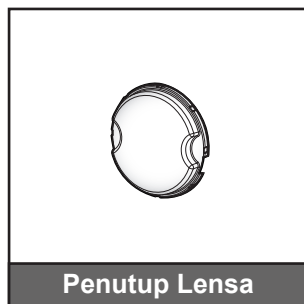
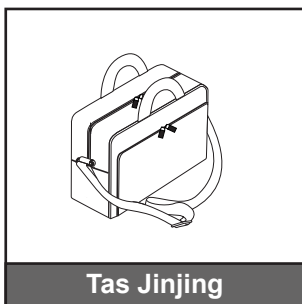

Catatan: Aksesoris opsional dapat berbeda menurut model, spesifikasi, dan wilayah.

PENDAHULUAN

Ikhtisar Produk

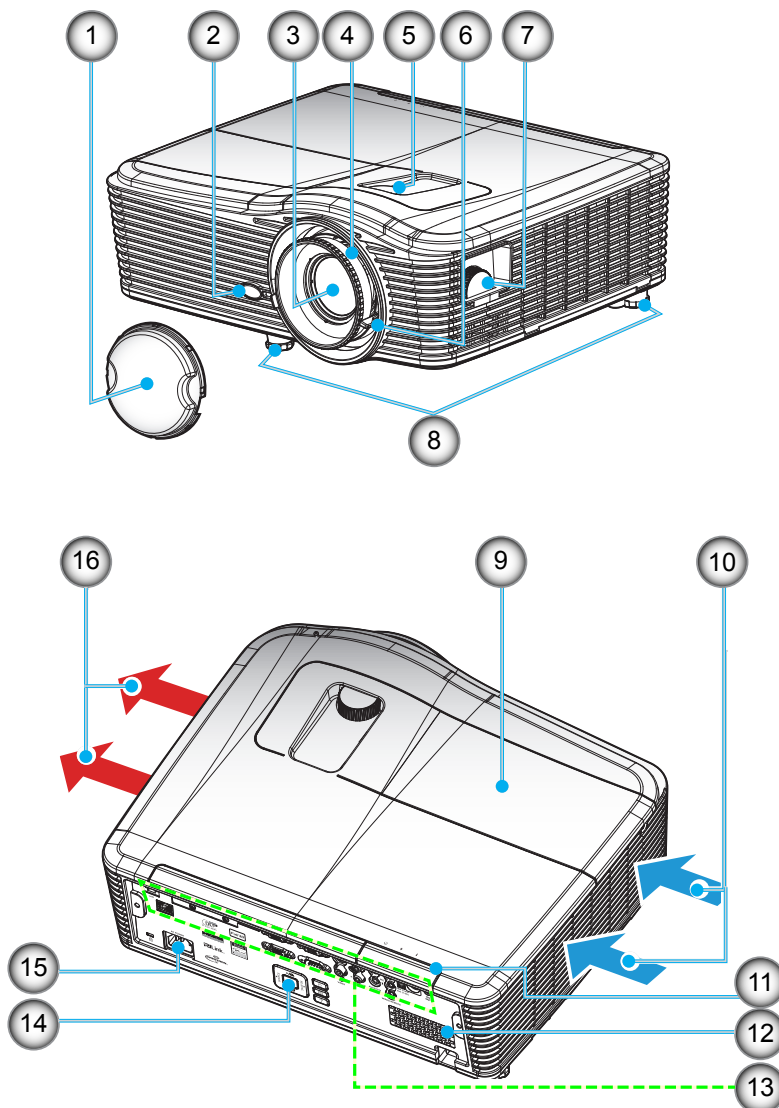

Catatan: Jangan halangi ventilasi keluar/masuk udara pada proyektor.

(*) Aksesori opsional dapat berbeda menurut model, spesifikasi, dan wilayah.

Tidak	Item	Tidak	Item
1.	Penutup Lensa (*)	9.	Penutup Lampu
2.	Unit Penerima IR	10.	Ventilasi (saluran masuk)
3.	Lensa	11.	Unit Penerima IR
4.	Cincin Fokus	12.	Speaker
5.	Pergeseran Lensa (vertikal)	13.	Sambungan Input/Output
6.	Tuas Zoom	14.	Keypad
7.	Pergeseran Lensa (horizontal)	15.	Soket Daya
8.	Kaki Pengatur Kemiringan	16.	Ventilasi (saluran keluar)

PENDAHULUAN

Sambungan

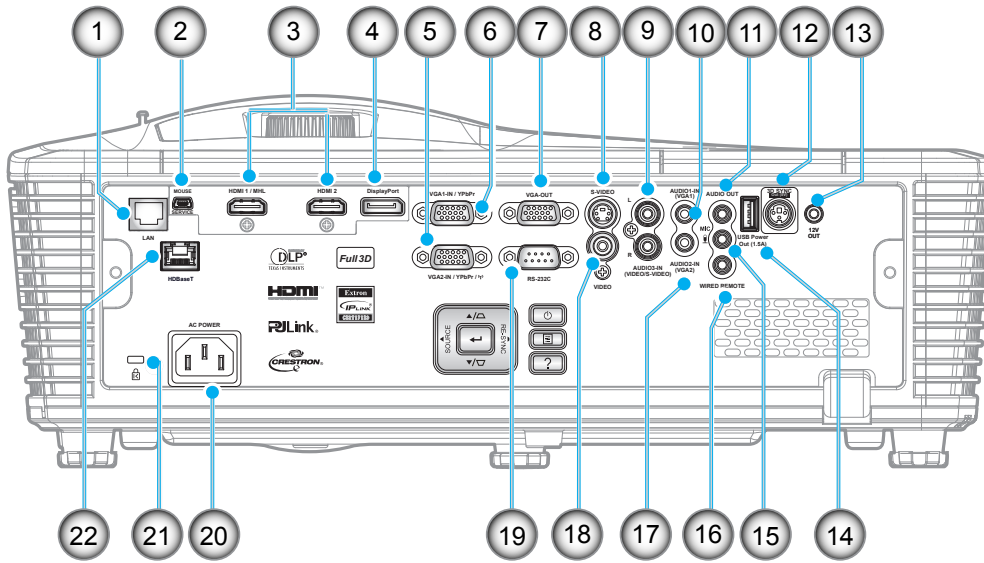

Catatan: Mouse jauh memerlukan remote khusus.

Tidak	Item	Tidak	Item
1.	Konektor RJ-45	12.	Soket Sinkronisasi Keluar 3D (5V)
2.	Soket mini USB-B (Upgrade firmware)	13.	Soket pemicu 12 V
3.	2 soket HDMI	14.	Soket Daya Keluar USB (1,5 A)
4.	Soket layar	15.	Soket mikrofon
5.	Konektor VGA2 In/YPbPr	16.	Soket remote berkabel
6.	Konektor VGA1 In/YPbPr/(r)	17.	Soket Input Audio2 (VGA2)
7.	Konektor VGA Out	18.	Konektor video
8.	Soket S-video	19.	Soket RS232C
9.	Soket Input Audio3 (Video/S-Video)	20.	Soket Daya
10.	Soket Input Audio1 (VGA1)	21.	Panel Pengaman
11.	Konektor Audio Out	22.	HDBaseT (opsional untuk W515T/WU515T/EH515T)

PENDAHULUAN

Keypad

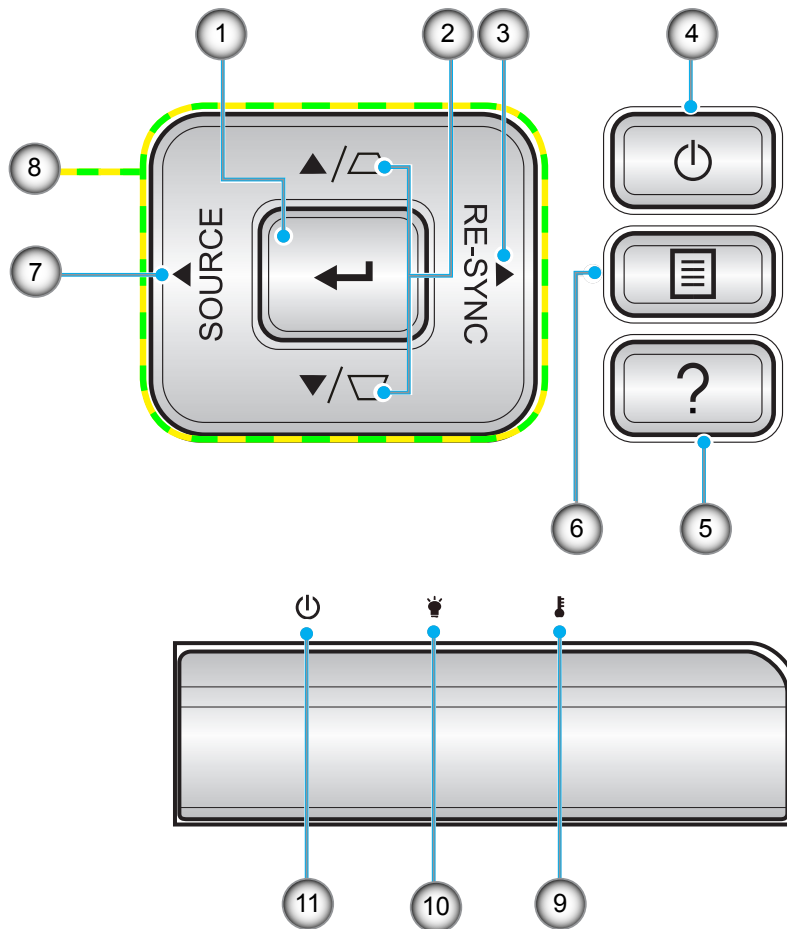

Tidak	Item	Tidak	Item
1.	Enter	7.	Source
2.	Koreksi Keystone	8.	Tombol Pilihan Empat Arah
3.	Re-Sync	9.	LED Suhu
4.	Power	10.	LED Lampu
5.	Informasi	11.	LED Hidup/Siaga
6.	Menu		

PENDAHULUAN

Pengendali Jarak Jauh

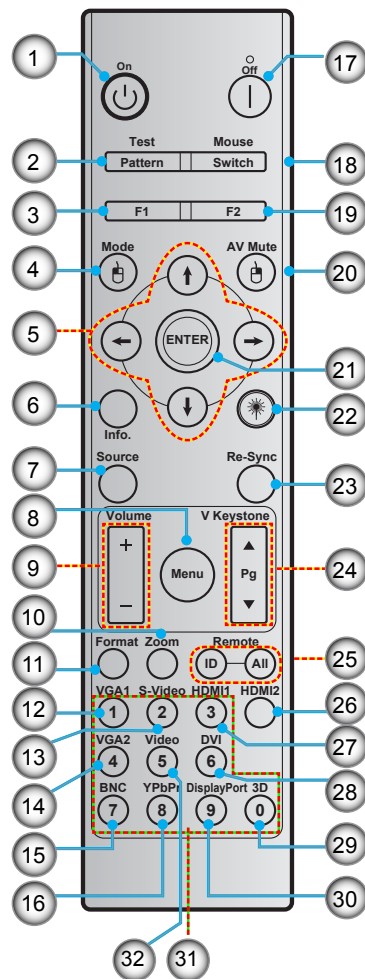

Tidak	Item	Tidak	Item
1.	Tombol Hidup	17.	Matikan Power
2.	Test pattern	18.	Mouse aktif/nonaktif
3.	Tombol fungsi (F1) (Dapat ditetapkan)	19.	Tombol fungsi (F2) (Dapat ditetapkan)
4.	Mode/Klik kiri mouse	20.	Klik kanan mouse/AV Mute
5.	Tombol pilihan empat arah	21.	Enter
6.	Informasi	22.	Laser
7.	Source	23.	Re-Sync
8.	Menu	24.	V keystone/Halaman Atas/Bawah
9.	Volume - / +	25.	ID remote/Semua remote
10.	Zoom	26.	HDMI2
11.	Format(Rasio aspek)	27.	HDMI1
12.	VGA1	28.	DVI
13.	S-Video	29.	3D
14.	VGA2	30.	Display port
15.	BNC	31.	Keypad angka (0-9)
16.	YPbPr	32.	Video

Catatan: Tombol tertentu mungkin tidak berfungsi untuk model yang tidak mendukung fitur berikut ini.

PERSIAPAN DAN PEMASANGAN

Memasang proyektor

Proyektor ini dirancang untuk dipasang di salah satu dari empat posisi pemasangan.

Tata ruang atau keinginan pribadi akan menentukan lokasi pemasangan yang Anda pilih. Pertimbangkan ukuran dan posisi layar, lokasi stopkontak yang sesuai, serta lokasi dan jarak antara proyektor maupun peralatan lainnya.

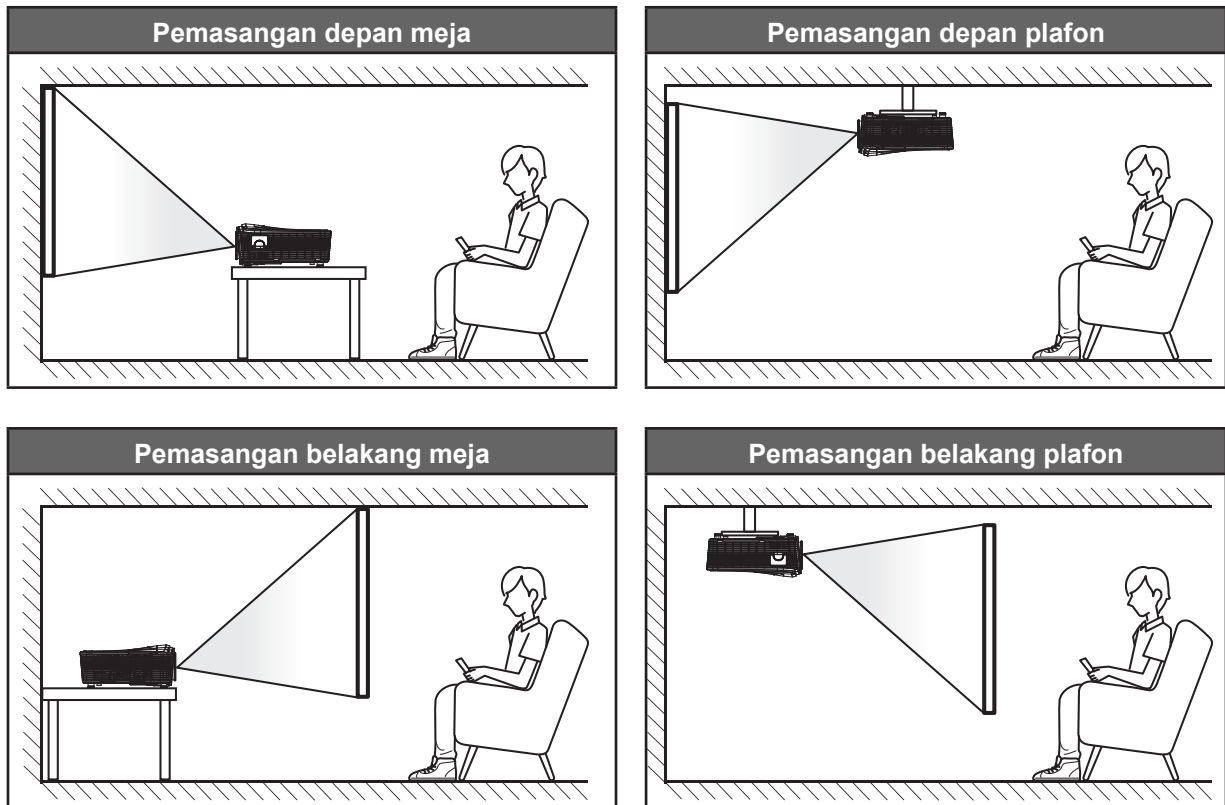

Proyektor harus diletakkan di atas permukaan datar dan 90 derajat/tegak lurus dengan layar.

- Cara menentukan lokasi proyektor untuk ukuran layar tertentu, lihat jarak meja pada halaman 70-73.
- Cara menentukan ukuran layar untuk jarak tertentu, lihat jarak meja pada halaman 70-73.

Catatan: Semakin jauh jarak proyektor dari layar, maka ukuran gambar proyeksi akan semakin besar dan vertikal offset juga akan meningkat secara proporsional.

PERSIAPAN DAN PEMASANGAN

Menyambungkan sumber ke proyektor

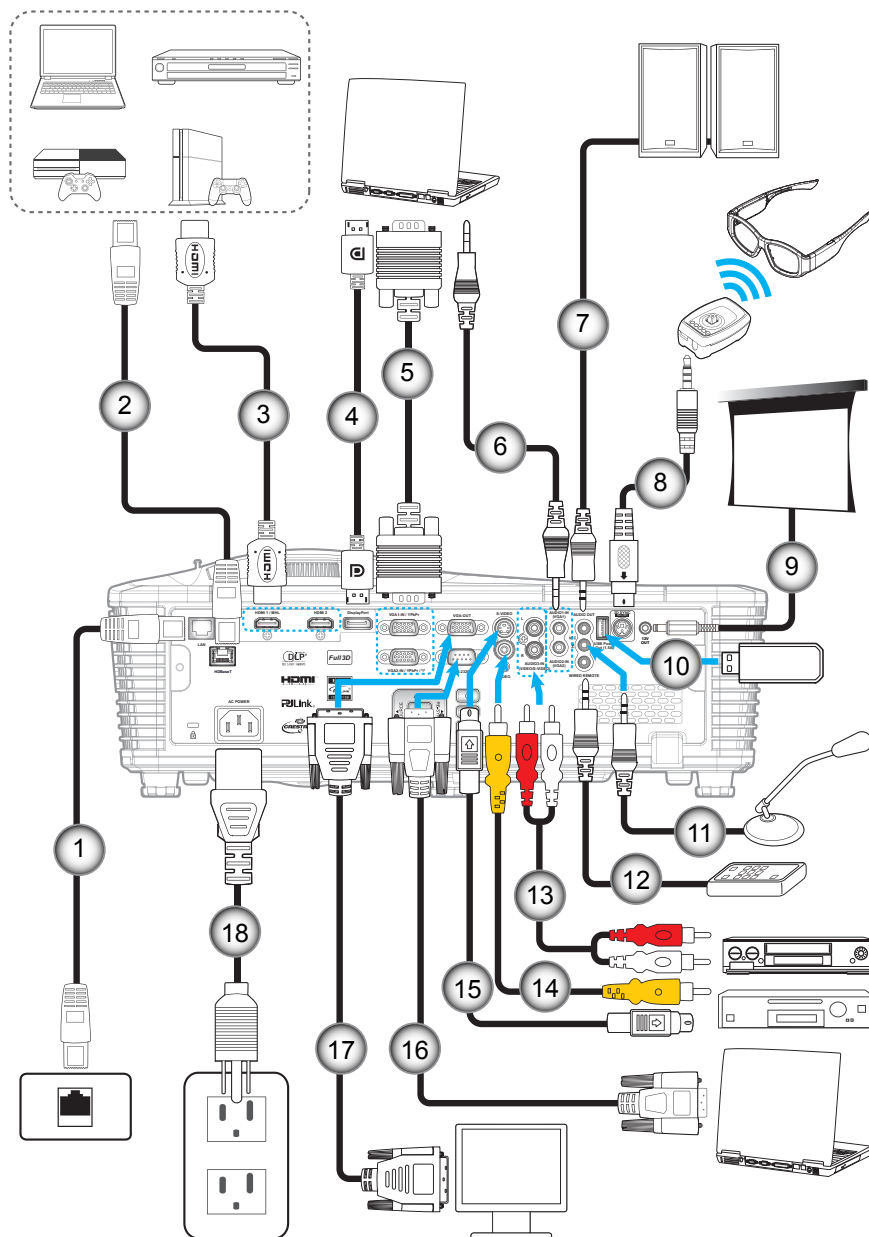

Tidak	Item	Tidak	Item
1.	Kabel RJ-45	10.	Dongle USB/Pengisi Daya USB
2.	Kabel RJ-45 (kabel Cat5)	11.	Kabel mikrofon
3.	Kabel HDMI/MHL	12.	Kabel Remote Control Berkabel
4.	Kabel DisplayPort	13.	Kabel Input Audio
5.	Kabel VGA	14.	Kabel Video
6.	Kabel Input Audio	15.	Kabel S-Video
7.	Kabel Audio Out	16.	Kabel RS232
8.	Kabel Pemancar 3D	17.	Kabel VGA Out
9.	Soket DC 12V	18.	Kabel daya

PERSIAPAN DAN PEMASANGAN

Mengatur Proyeksi Gambar

Tinggi gambar

Proyektor dilengkapi kaki elevator untuk mengatur tinggi gambar.

1. Letakkan kaki pengatur sesuai keinginan untuk menyesuaikan bagian bawah proyektor.
2. Putar kaki yang dapat disesuaikan searah jarum jam atau berlawanan arah jarum jam untuk menaikkan dan menurunkan proyektor.

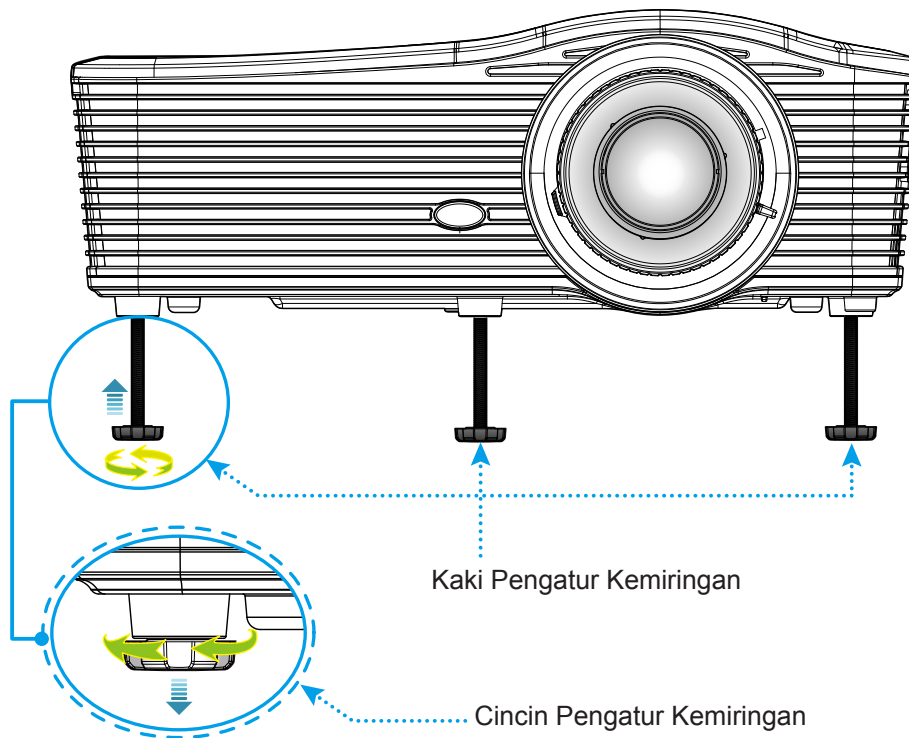

Zoom dan fokus

- Untuk menyesuaikan ukuran gambar, putar tuas zoom searah jarum jam atau berlawanan jarum jam untuk memperbesar atau memperkecil ukuran gambar proyeksi.
- Untuk menyesuaikan fokus, putar cincin fokus searah jarum jam atau berlawanan jarum jam hingga gambar tajam dan mudah dibaca.

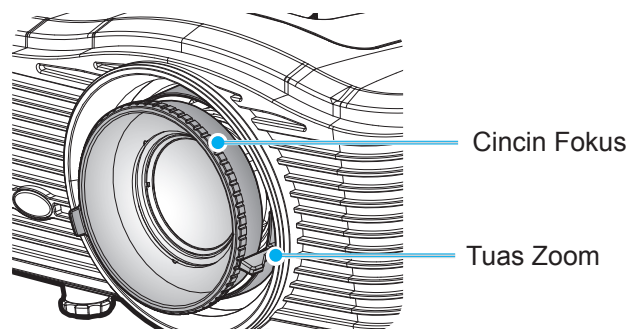

Catatan: Proyektor akan fokus pada jarak 1,2 m hingga 8,2 m.

- WXGA: 0,6 hingga 7,9 meter (24,7 inci hingga 302,7 inci)
- 1080p: 0,6 hingga 7,9 meter (25,1 inci hingga 309,4 inci)
- WUXGA: 0,7 hingga 8,1 meter (25,8 inci hingga 318 inci)

PERSIAPAN DAN PEMASANGAN

Persiapan remote

Memasang/mengganti baterai

Dua baterai ukuran AAA disertakan untuk Remote Control.

1. Lepas penutup baterai di bagian belakang remote.
2. Masukkan baterai AAA seperti ditunjukkan pada gambar.
3. Pasang kembali penutup belakang remote.

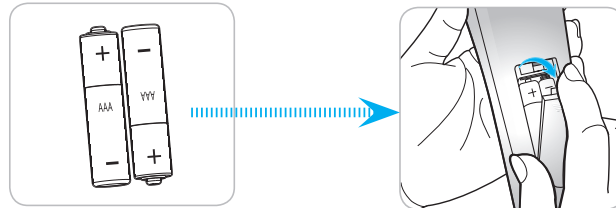

Catatan: Ganti baterai hanya dengan jenis yang sama atau setara.

PERHATIAN

Penggunaan baterai yang salah dapat menyebabkan kebocoran bahan kimia atau ledakan. Pastikan Anda mengikuti petunjuk di bawah ini.

- Jangan gunakan jenis baterai yang berbeda secara bersamaan. Jenis baterai yang berbeda memiliki karakteristik yang tidak sama.
- Jangan gunakan baterai lama dan yang baru secara bersamaan. Menggunakan baterai lama dan baru secara bersamaan dapat memperpendek masa pakai baterai baru atau menyebabkan kebocoran bahan kimia di baterai lama.
- Segera keluarkan baterai setelah habis. Bahan kimia yang bocor dari baterai dan terkena kulit dapat menyebabkan ruam. Jika terdapat kebocoran bahan kimia, seka hingga bersih dengan kain.
- Baterai yang disertakan dengan produk ini mungkin prakiraan masa pakainya lebih pendek karena kondisi penyimpanan.
- Keluarkan baterai jika Anda tidak akan menggunakan remote control dalam waktu lama.
- Bila membuang baterai, Anda harus mematuhi hukum di wilayah atau negara terkait.

Jarak efektif

Sensor remote control IR (Inframerah) terdapat di sisi belakang proyektor. Pastikan Anda memegang remote control pada sudut 30 derajat tegak lurus dengan sensor remote control IR proyektor agar berfungsi dengan benar. Jarak antara remote control dan sensor tidak boleh melampaui 8 meter (~ 26 kaki).

- Pastikan tidak ada penghalang antara remote control dan sensor IR pada proyektor yang dapat menghambat sinar inframerah.
- Pastikan pemancar IR remote control tidak terkena sinar matahari atau lampu floresen secara langsung.
- Jauhkan remote control dari lampu floresen lebih dari 2 m, jika tidak remote control mungkin tidak berfungsi.
- Jika jarak remote control terlalu dekat dengan lampu floresen Jenis Inverter, maka fungsi remote control mungkin tidak akan efektif seiring waktu.
- Jika jarak remote control dan proyektor terlalu dekat, maka remote control mungkin tidak dapat berfungsi.
- Bila Anda mengarahkan ke layar, jarak efektif kurang dari 5 m antara remote control ke layar dan merefleksikan cahaya IR kembali ke proyektor. Namun, jarak efektif dapat berubah sesuai layar.

PERSIAPAN DAN PEMASANGAN

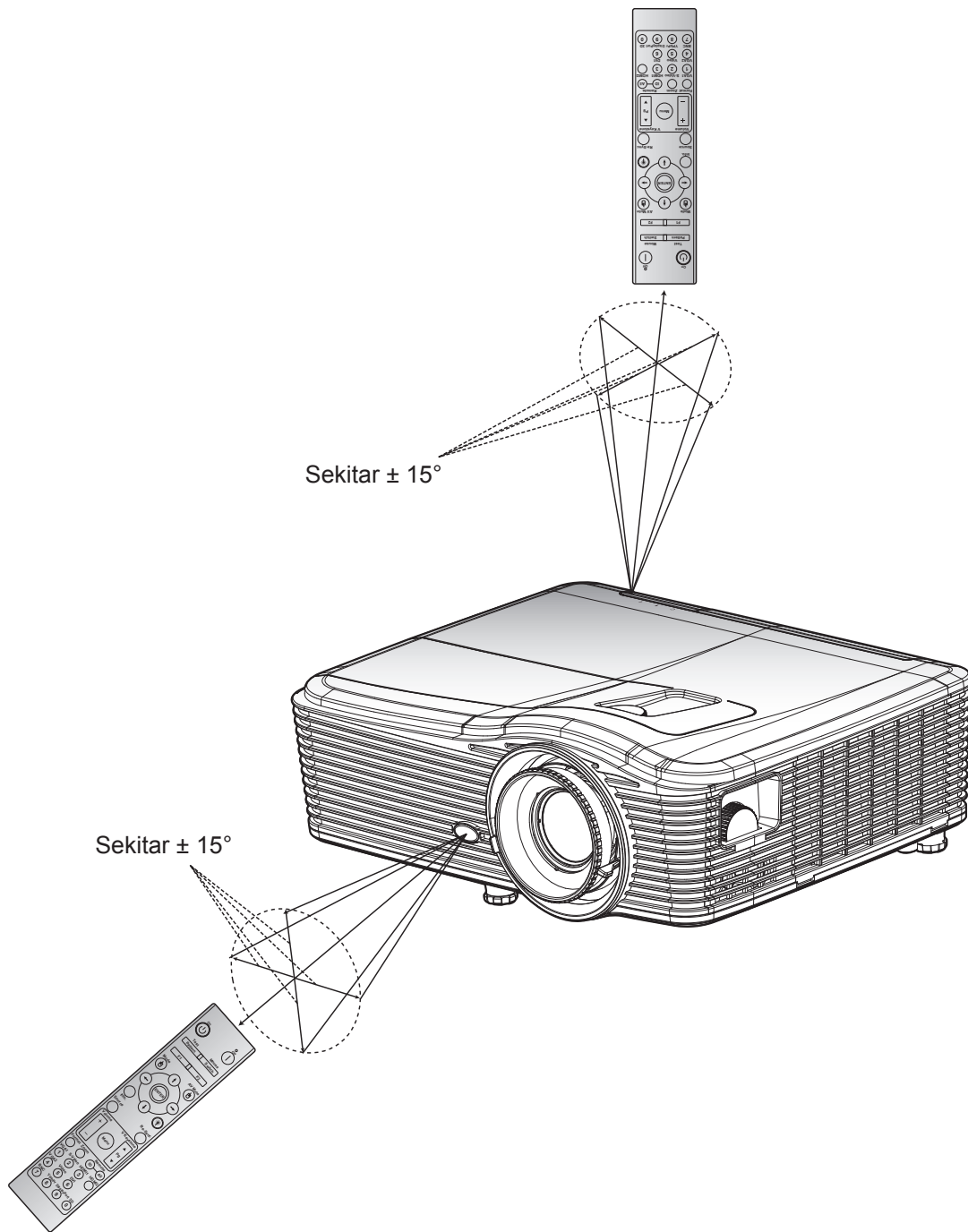

MENGGUNAKAN PROYEKTOR

Menghidupkan/mematikan proyektor

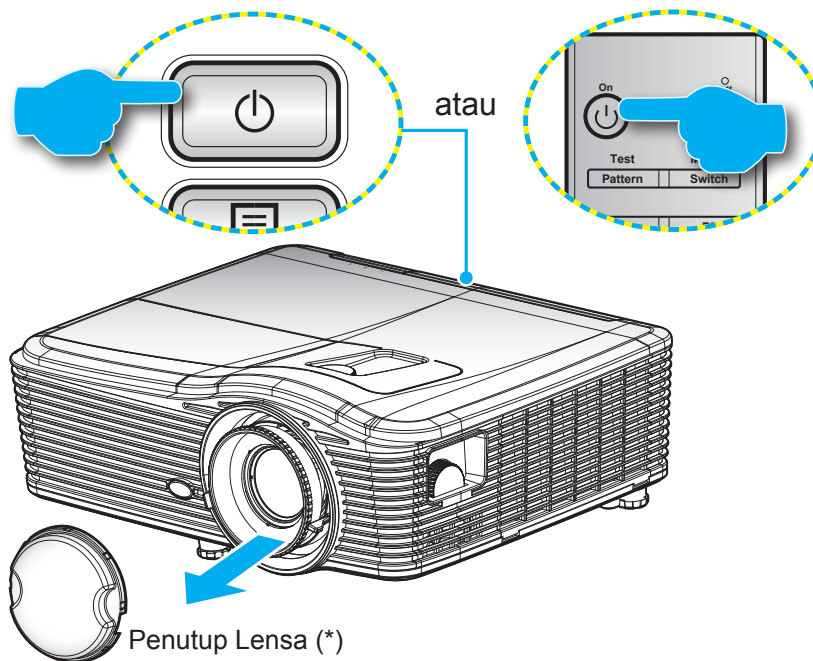

Tombol Hidup

1. Lepas penutup lensa (*).
2. Sambungkan kabel daya dan kabel sinyal/sumber dengan hati-hati. Bila terhubung, LED Hidup/Bersiap akan menyala kuning.
3. Hidupkan proyektor dengan menekan "⏻" pada keypad proyektor atau remote control
4. Layar pengaktifan akan ditampilkan sekitar 10 detik dan LED Hidup/Siaga akan menyala merah.

Catatan: Anda akan diminta untuk memilih bahasa yang diinginkan, orientasi proyeksi, dan sejumlah pengaturan lainnya saat proyektor dihidupkan untuk pertama kalinya.

MENGGUNAKAN PROYEKTOR

Matikan Power

1. Matikan proyektor dengan menekan "⏻" pada keypad proyektor atau remote control.
2. Pesan berikut akan ditampilkan:



3. Tekan kembali tombol "⏻" untuk mengkonfirmasi, atau pesan akan tertutup setelah 15 detik. Saat menekan tombol "⏻" untuk kedua kalinya, proyektor akan mati.
4. Kipas pendingin terus beroperasi selama sekitar 10 detik untuk siklus pendinginan dan LED Hidup/Bersiap akan Berkedip Hijau. Bila LED Hidup/Bersiap menyala Merah pekat, berarti proyektor telah masuk ke mode bersiap. Jika Anda ingin menghidupkan kembali proyektor, tunggu hingga siklus pendinginan selesai dan proyektor mengaktifkan mode siaga. Saat proyektor berada dalam mode siaga, tekan kembali tombol "⏻" untuk menghidupkan proyektor.
5. Lepas kabel daya dari stopkontak dan proyektor.

Catatan: (*) Aksesori opsional dapat berbeda menurut model, spesifikasi, dan wilayah. Sebaiknya jangan langsung hidupkan proyektor setelah mematakannya.

MENGGUNAKAN PROYEKTOR

Memilih sumber input

Hidupkan sumber tersambung yang akan ditampilkan di layar (komputer, notebook, pemutar video, dsb.). Proyektor akan mendeteksi sumber secara otomatis. Jika beberapa sumber tersambung, tekan tombol sumber pada keypad proyektor atau remote control untuk memilih input yang diinginkan.

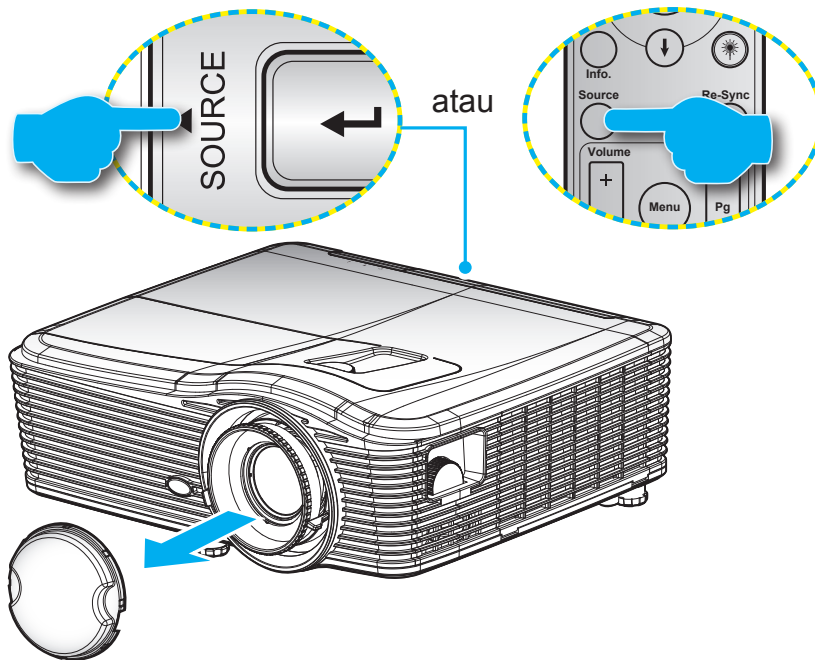

MENGGUNAKAN PROYEKTOR

Fitur dan navigasi menu

Proyektor memiliki menu Tampilan di Layar multibahasa yang memungkinkan Anda membuat pengaturan gambar dan mengubah berbagai pengaturan. Proyektor akan mendeteksi sumber secara otomatis.

1. Untuk membuka menu OSD, tekan "Menu" di Remote Control atau Keypad.
2. Saat OSD ditampilkan, gunakan tombol ◀▶ untuk memilih item apa pun dalam menu utama. Sewaktu menentukan pilihan pada halaman tertentu, tekan ▼ atau tombol "Enter" untuk membuka submenu.
3. Gunakan tombol ▲▼ untuk memilih item yang diinginkan dalam submenu, lalu tekan ▶ atau tombol "Enter" untuk melihat pengaturan lebih lanjut. Sesuaikan pengaturan dengan tombol ◀▶.
4. Pilih item yang akan diatur berikutnya di submenu dan sesuaikan seperti langkah di atas.
5. Tekan "Enter" atau "Menu" untuk mengkonfirmasi, dan layar akan kembali ke menu utama.
6. Untuk keluar, tekan kembali "Menu". Menu OSD akan tertutup dan proyektor akan secara otomatis menyimpan pengaturan baru.

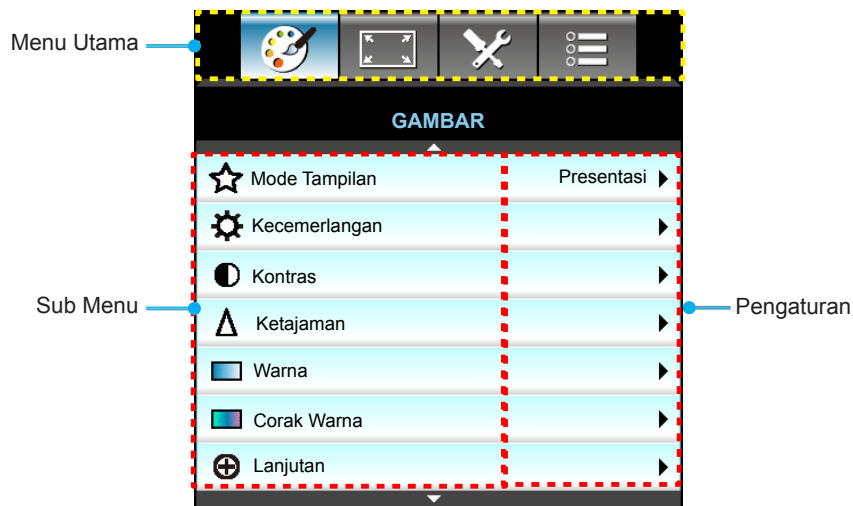

MENGGUNAKAN PROYEKTOR

Pohon Menu OSD

Menu Utama	Sub Menu	Menu Lanjutan	Menu Satu Item	Nilai	
GAMBAR	Mode Tampilan		Presentasi	Awal [Presentasi] Catatan Setiap mode dapat disesuaikan dan disimpan dalam masing-masing mode	
			Pencahayaan		
			Bioskop		
			sRGB		
			Papan Hitam		
			DICOM SIM.		
			Pengguna		
		3D			
		Kecemerlangan			-50~50
		Kontras			-50~50
		Ketajaman			1 ~15
		Warna			-50~50
		Corak Warna			-50~50
		Lanjutan	Pengurangan Noise		0~10
			BrilliantColor™		1~10
			Hitam Dinamis	Hidup	
				Mati	
			Gamma	Film	
				Grafik	
				1.8	
				2.0	
				2.2	
				2.6	
				Papan Hitam	
				DICOM SIM.	
			Temperatur Warna	Hangat	
				Standar	
				Sejuk	
				Dingin	
			Ruang Warna	Selain Masukan HDMI: Otomatis / RGB / YUV	
				Masukan HDMI: Otomatis/ RGB(0~255) / RGB(16~235)/ YUV	
			Penguatan / Bias RGB	Penguatan Warna Merah	
	Penguatan Warna Hijau				-50~50
	Penguatan Warna Biru			-50~50	
	Bias Warna Merah			-50~50	
	Bias Warna Hijau			-50~50	
	Bias Warna Biru			-50~50	
	Seting Ulang				
	Keluar				









MENGGUNAKAN PROYEKTOR

Menu Utama	Sub Menu	Menu Lanjutan	Menu Satu Item	Nilai	
GAMBAR	Lanjutan	warna Matching	Merah	Corak Warna/ Saturasi Warna/ Penguatan [-50~50]	
			Hijau	Corak Warna/ Saturasi Warna/ Penguatan [-50~50]	
			Biru	Corak Warna/ Saturasi Warna/ Penguatan [-50~50]	
			Biru Muda	Corak Warna/ Saturasi Warna/ Penguatan [-50~50]	
			Ungi	Corak Warna/ Saturasi Warna/ Penguatan [-50~50]	
			Kuning	Corak Warna/ Saturasi Warna/ Penguatan [-50~50]	
			Putih	Merah/ Hijau/ Biru	
			Seting Ulang		
			Keluar		
		Sinyal (RGB)	Otomatis	Hidup / Mati	
			Fase	0~31	
			Frekuensi	-5~5	
			Posisi Horisontal	-5~5	
			Posisi Vertikal	-5~5	
			Keluar		
		Sinyal (Video)	Tingkat Putih	0~31	
			Tingkat Hitam	-5~5	
			IRE	0/7,5 (hanya NTSC)	
			Keluar		
		Keluar			
	Seting Ulang				
TAMPILAN	Format		WXGA/WUXGA: 4:3, 16:9 atau 16:10, LBX, Asal, Otomatis		
			1080p: 4:3, 16:9, LBX, Asal, Otomatis		
	Perbesaran				
	Sembunyikan tepi	H	Kanan/Kiri (ikon di bagian tengah)	-100~+100	
	Image Shift	V	Atas/Bawah (ikon di bagian tengah)	-100 ~ +100	
	Geometric Correction	Sudut H			-30 ~ +30
			Sudut Vertikal		-30 ~ +30
		Keystone Vertikal Otomatis	Hidup		Awal [Mati]
			Mati		
		Four Corners	Kiri Atas		
			Kanan Atas		
Kiri Bawah					

MENGGUNAKAN PROYEKTOR

Menu Utama	Sub Menu	Menu Lanjutan	Menu Satu Item	Nilai
TAMPILAN	Geometric Correction	Four Corners	Kanan Bawah (ICON)	
	3D	Mode 3D	DLP-Link	
			VESA 3D	
			Mati	
		3D -> 2D	3D/ L/ R	
		Format 3D	Otomatis	
			SBS	
			Top and Bottom	
		3D Sync. Invert	Hidup	
			Mati	
		Keluar		
	PENGATURAN	Bahasa		English
			Deutsch	
			Français	
			Italiano	
			Español	
			Português	
			Svenska	
			Nederland	
			Norsk	
			Dansk	
			Polski	
			Русский	
			Suomi	
			Ελληνικά	
			Magyar	
			Čeština	
			عربي	
			繁體中文	
			简体中文	
			日本語	
			한국어	
			ไทย	
	Türkçe			
	Farsi			
	Tiếng Việt			
	Română			
	Bahasa Indonesia			

MENGGUNAKAN PROYEKTOR

Menu Utama	Sub Menu	Menu Lanjutan	Menu Satu Item	Nilai	
PENGATURAN	Proyeksi		Meja Depan 		
			Meja Belakang 		
			Langit-langit Depan 		
			Langit-langit Belakang 		
	Tipe Layar			16:10	
				16:9	
				WXGA	
				WUXGA	
	Lokasi Menu			Kiri Atas 	
				Kanan Atas 	
				Tengah 	
				Kiri Bawah 	
				Kanan Bawah 	
	Keamanan	Keamanan		Hidup	
				Mati	
	Pengaturan Waktu Pengaman		Bulan		
			Hari		
			Jam		
	Ganti Password				
	Keluar				
	Tanda Pengenal Proyektor				00~99
	Pengaturan Audio	Pengeras Suara Internal		Hidup	
				Mati	
		Mati		Hidup	
				Mati	
		Suara		Audio	0-10
				Mikrofon	0-10
		Masukan Audio		Awal	Audio 3-> Ki/Ka
				Audio1	Audio 1, 2->soket mini
				Audio2	Awal: VGA1->Audio 1
				Audio3	VGA2->Audio 2 Video, S-video ->Audio 3
		Audio Out(Standby)		Hidup	
				Mati	Awal [Mati]
	Keluar				
	Lanjutan	Logo		Awal	
				Netral	
				Pengguna	
		Penangkap Logo			
		Closed Captioning		Mati	
				CC1	
			CC2		
	Keluar				

MENGGUNAKAN PROYEKTOR

Menu Utama	Sub Menu	Menu Lanjutan	Menu Satu Item	Nilai
Hanya SKU "T"	HDBaseT Control	Ethernet	Hidup	Awal [Mati]
			Mati	
		RS232	Hidup	Awal [Mati]
			Mati	
PENGATURAN	Jaringan	LAN Settings	Status Jaringan	Hubungkan/Putuskan (Hanya Baca)
			DHCP	Hidup / Mati [Awal Mati]
			Alamat IP	Awal [192.168.0.100]
			Subnet Mask	Awal [255.255.255.0]
			Pintu Gerbang	Awal [192.168.0.254]
			DNS	Awal [192.168.0.1]
			Alamat MAC	Hanya Baca
			Keluar	
		Control Settings	Crestron	Hidup / Mati (port: 41794)
			Extron	Hidup / Mati (port: 2023)
			PJ Link	Hidup / Mati (port: 4352)
			AMX Device Discovery	Hidup / Mati (port: 9131)
			Telnet	Hidup / Mati (port: 23)
			HTTP	Hidup / Mati (port: 80)
Keluar				
PILIHAN	Sumber Masukan		VGA1	Catatan HDBaseT hanya ada pada SKU "T".
			VGA2	
			Video	
			S-Video	
			HDMI1	
			HDMI2	
			Displayport	
			HDBaseT	
			Keluar	
	Mengunci Sumber		Hidup	[Awal Hidup]
			Mati	
	Ketinggian		Hidup	[Awal Mati]
			Mati	
	Meyembungkan Informasi		Hidup	[Awal Mati]
			Mati	Catatan Pesan Peringatan & Penonaktifan tidak disembunyikan
	Mengunci Tombol		Hidup	[Awal Mati]
			Mati	
	Display Mode Lock		Hidup	[Awal Mati]
			Mati	
	Tes Corak		Nihil	
		Jaring		
		Putih		
		Pola		

MENGGUNAKAN PROYEKTOR

Menu Utama	Sub Menu	Menu Lanjutan	Menu Satu Item	Nilai		
PILIHAN	Warna Latar Belakang		Hitam	[Awal Biru]		
			Merah			
			Biru			
			Hijau			
			Putih			
	Wall Color			Mati		
				Light Yellow		
				Light Green		
				Light Blue		
				Pink		
	Pengaturan Pengendali Jarak Jauh	Pengguna1		HDMI2	[Awal "Tes Corak"] Untuk SKU "T", akan ada pilihan lainnya "HDBaseT".	
				DP		
				VGA2		
				S-Video		
				Tes Corak		
				Perbesaran/Info		
		Pengguna2		HDMI2	[Awal "Perbesaran"] Untuk SKU "T", akan ada pilihan lainnya "HDBaseT".	
				DP		
				VGA2		
				S-Video		
				Tes Corak		
		Pengguna3		HDMI2	[Awal "Info"] Untuk SKU "T", akan ada pilihan lainnya "HDBaseT".	
				DP		
				VGA2		
				S-Video		
				Tes Corak		
		Fungsi IR			Hidup	
					Front	
					Atas	
					Mati	
		Kode Pengendali Jarak Jauh			00~99	[Awal 00]
				Keluar		
12V Trigger			Hidup	[Awal Hidup]		
			Mati			
Beep			Hidup	[Awal Hidup]		
			Mati			

MENGGUNAKAN PROYEKTOR

Menu Utama	Sub Menu	Menu Lanjutan	Menu Satu Item	Nilai
PILIHAN	Lanjutan	Menghidupkan Langsung	Hidup	[Awal Mati]
			Mati	
		Sinyal Daya Menyala	Hidup	[Awal Mati]
			Mati	
		Mematikan Otomatis (mnt)		0-180 (satu langkah: 5 mnt)
		Pengatur Waktu Tidur (mnt)		0-990 (satu langkah: 10 mnt)
				Selalu Hidup [gaya kotak centang, Awal tidak dicentang.]
		cepat pemulihan	Hidup	[Awal Mati]
	Mati			
	Mode Daya (bersiap)	Aktif		
		Eco.		
	Keluar			
	Pengaturan Lampu	Umur Lampu		
		Peringatan Lampu	Hidup	[Awal Mati]
			Mati	
	Mode Lampu	Pencahayaan		
		Eco.		
	Pengaturan Lampu	Mode Lampu	Power	
		Power	365 W	
			350 W	
			330 W	
			310 W	
			300 W	
	280 W			
	Seting Ulang Lampu	Ya		
		Tidak		
	Keluar			
	Optional Filter Settings	Filter Tambahan Terpasang		Ya
				Tidak
		Filter Usage Hours		Hanya Baca [Rentang 0~9999]
		Filter Reminder		Mati
				300 hr
			500 hr	
			800 hr	
			1000 hr [awal 500 hr]	
Filter Reset		Ya		
		Tidak		
Keluar				
Informasi				
Seting Ulang		Ya		
		Tidak		

MENGGUNAKAN PROYEKTOR

Menu gambar



Mode Tampilan

Tersedia banyak prasetel pabrik yang dioptimalkan untuk berbagai jenis gambar.

- **Presentasi:** Mode ini sesuai untuk penampilan di depan publik dalam koneksi ke PC.
- **Pencahayaan:** Kecerahan maksimal untuk input PC.
- **Bioskop:** Mode ini sesuai untuk menonton video.
- **sRGB:** Warna akurat yang distandardisasi.
- **Papan Hitam:** Mode ini harus dipilih untuk mendapatkan pengaturan warna optimum apabila diproyeksikan ke papan tulis (hijau).
- **DICOM SIM.:** Mode ini dapat memproyeksikan citra medis monokrom seperti radiografi sinar X, MRI, dll.
- **Pengguna:** Menyimpan pengaturan pengguna.
- **3D:** Untuk menikmati pengalaman efek 3D, Anda harus memiliki kacamata 3D. Pastikan PC/perangkat portabel Anda memiliki kartu grafis buffer quad keluaran sinyal 120 Hz dan memasang Pemutar 3D.

Kecemerlangan

Menyesuaikan kecerahan gambar.

- Tekan ◀ untuk menggelapkan gambar.
- Tekan tombol ▶ untuk mencerahkan gambar.

Kontras

Kontras mengontrol derajat perbedaan antara bagian paling gelap dan paling terang dari gambar.

- Tekan tombol ◀ untuk mengurangi kontras.
- Tekan tombol ▶ untuk menambah kontras.

MENGGUNAKAN PROYEKTOR

Ketajaman

Untuk menyesuaikan ketajaman foto.

- Tekan tombol ◀ untuk mengurangi ketajaman.
- Tekan tombol ▶ untuk menambah ketajaman.

Warna

Mengatur gambar video dari hitam-putih ke warna yang benar-benar jenuh.

- Tekan tombol ◀ untuk mengurangi jumlah saturasi pada gambar.
- Tekan tombol ▶ untuk menambah jumlah saturasi pada gambar.

Corak Warna

Mengatur keseimbangan warna merah dan biru.

- Tekan tombol ◀ untuk menambah jumlah warna hijau pada gambar.
- Tekan tombol ▶ untuk menambah jumlah warna merah pada gambar.

Seting Ulang

Pilih "Ya" untuk kembali ke pengaturan awal pabrik untuk "GAMBAR".

Keluar

Pilih "Keluar" untuk keluar dari menu.

MENGGUNAKAN PROYEKTOR

Menu Gambar Lanjutan



Pengurangan Noise

Memilih sensitivitas filter untuk noise. Nilai yang lebih tinggi dapat meningkatkan sumber noise, namun akan menghaluskan gambar.

- Tekan ◀ untuk mengurangi noise pada gambar.
- Tekan ▶ untuk menambah noise pada gambar.

BrilliantColor™

Item yang dapat diatur ini menggunakan algoritma pemrosesan warna baru dan penyempurnaan untuk memberikan kecerahan yang lebih tinggi sekaligus warna gambar yang nyata dan lebih hidup.

- Tekan ◀ untuk meningkatkan penyempurnaan gambar.
- Tekan ▶ untuk menurunkan penyempurnaan gambar.

Hitam Dinamis

Hitam Dinamis memungkinkan proyektor mengoptimalkan kecerahan tampilan secara otomatis saat adegan film gelap/terang agar ditampilkan lebih rinci.

Gamma

Pilihan ini memungkinkan Anda mengkonfigurasi jenis kurva gamma. Setelah konfigurasi awal dan penyempurnaan selesai, gunakan langkah-langkah Pengaturan Gamma untuk mengoptimalkan output gambar Anda.

- Film: untuk home theater.
- Grafik: untuk sumber PC/Foto.
- 1,8 / 2,0 / 2,2 / 2,6: untuk sumber PC/Foto tertentu.
- Papan Hitam: Mode ini harus dipilih untuk mendapatkan pengaturan warna optimum apabila diproyeksikan ke papan tulis (hijau).
- DICOM SIM.: Mode ini dapat memproyeksikan citra medis monokrom seperti radiografi sinar X, MRI, dll.
- Tekan ◀ atau ▶ untuk memilih mode.

Temperatur Warna

Tekan ◀ atau ▶ untuk memilih suhu warna dari Hangat, Standar, Sejuk, dan Dingin.

MENGGUNAKAN PROYEKTOR

Ruang Warna

Tekan ◀ atau ▶ untuk memilih jenis matriks warna yang sesuai dari pilihan berikut:

- Input Non-HDMI: Otomatis, RGB atau YUV
- Masukan HDMI: Otomatis, RGB(0-255), RGB(16-235) atau YUV.

Penguatan / Bias RGB

Pengaturan ini memungkinkan Anda mengkonfigurasi kecerahan (tambah) dan kontras (bias) gambar.

- Tekan ◀ untuk mengurangi penambahan dan bias warna yang dipilih.
- Tekan ▶ untuk meningkatkan penambahan dan bias warna yang dipilih.



warna Matching

Tekan ▶ ke menu berikutnya, lalu gunakan ▲, ▼, ◀, atau ▶ untuk memilih item.



- Merah/Hijau/Biru/Biru Muda/Ungi/Kuning: Gunakan ◀ atau ▶ untuk memilih Corak Warna, Saturasi Warna, dan Penguatan Warna.

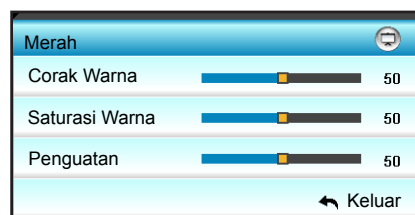

- Putih: Gunakan ◀ atau ▶ untuk memilih warna Merah, Hijau, dan Biru.

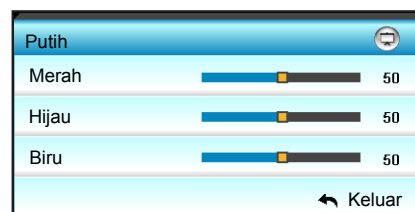

- Seting Ulang: Pilih "Seting Ulang" untuk kembali ke pengaturan awal pabrik agar dapat melakukan penyesuaian warna.

Keluar

Pilih "Keluar" untuk keluar dari menu.

MENGGUNAKAN PROYEKTOR

Menu sinyal lanjutan gambar (RGB)



Catatan:

- "Sinyal" hanya didukung dalam sinyal Analog VGA (RGB).
- Jika "Sinyal" otomatis, maka item frekuensi dan fase akan berubah abu-abu. Jika "Sinyal" tidak otomatis, maka item frekuensi dan fase akan ditampilkan agar pengguna dapat menyesuaikannya secara manual, lalu menyimpannya dalam pengaturan pada waktu berikutnya proyektor dimatikan dan dihidupkan kembali.

Otomatis

Memilih sinyal secara otomatis. Jika fungsi ini digunakan, maka Fase dan item frekuensi akan berwarna abu-abu, dan jika Sinyal tidak otomatis, fase dan item frekuensi akan ditampilkan untuk pengguna agar dapat disesuaikan secara manual, lalu disimpan dalam pengaturan untuk digunakan pada waktu berikutnya proyektor dimatikan dan dihidupkan kembali.

Fase

Mensinkronisasikan waktu sinyal tampilan dengan kartu grafis. Apabila gambar menjadi tidak stabil atau berkedip, gunakan fungsi ini untuk mengoreksinya.

Frekuensi

Ubah frekuensi data tampilan untuk mencocokkan frekuensi kartu grafis komputer. Gunakan fungsi ini hanya jika gambar terlihat berkedip secara vertikal.

Posisi Horisontal

- Tekan tombol ◀ untuk menggeser gambar ke kiri.
- Tekan tombol ▶ untuk menggeser gambar ke kanan.

Posisi Vertikal

- Tekan tombol ◀ untuk menggeser gambar ke bawah.
- Tekan tombol ▶ untuk menggeser gambar ke atas.

Keluar

Pilih "Keluar" untuk keluar dari menu.

MENGGUNAKAN PROYEKTOR

Menu sinyal lanjutan gambar (video)



Tingkat Putih

Memungkinkan pengguna mengatur Tingkat Putih saat memasukkan sinyal Video.

Tingkat Hitam

Memungkinkan pengguna mengatur Tingkat Hitam saat memasukkan sinyal Video.

IRE

Memungkinkan pengguna menyesuaikan nilai IRE saat memasukkan sinyal Video.

Catatan: *IRE hanya tersedia dalam format video NTSC.*

- Tekan tombol ◀ untuk mengurangi jumlah warna pada gambar.
- Tekan tombol ▶ untuk menambah jumlah warna pada gambar.

MENGGUNAKAN PROYEKTOR

Menu Layar

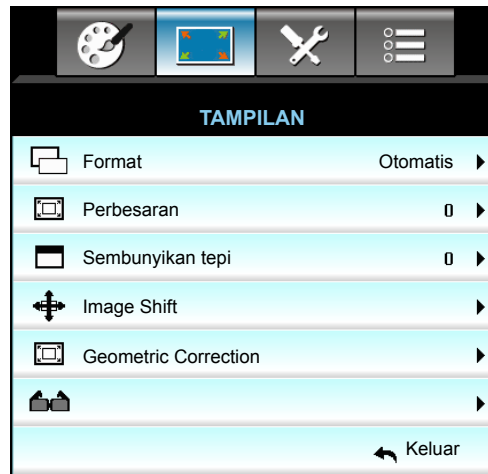

Format

Tekan ◀ atau ▶ untuk memilih rasio aspek yang diinginkan antara 4:3, 16:9/16:10, LBX, Asal, Otomatis (WXGA/WUXGA) atau 4:3, 16:9, LBX, Asal, Otomatis (1080p).

WXGA / WUXGA:

- 4:3: Format ini ditujukan untuk sumber masukan 4:3.
- 16:9: Format ini untuk sumber masukan 16:9, seperti HDTV dan DVD yang disempurnakan untuk TV Layar lebar.
- 16:10: Format ini ditujukan untuk sumber masukan 16:10, seperti laptop layar lebar.
- LBX: Format ini ditujukan untuk sumber letterbox selain 16x9 dan bagi pengguna yang menggunakan lensa 16x9 eksternal untuk menampilkan rasio aspek 2,35:1 menggunakan resolusi penuh.
- Asal: Format ini menampilkan gambar asli tanpa penskalaan apa pun.
- Otomatis: Secara otomatis memilih format tampilan yang sesuai.

Catatan: Info rinci tentang mode LBX:

- *DVD Format Letter-Box tertentu tidak disempurnakan untuk TV 16x9. Bila demikian, gambar tidak akan terlihat dengan semestinya saat ditampilkan dalam mode 16:9. Untuk mengatasinya, gunakan mode 4:3 untuk menonton DVD. Jika konten bukan 4:3, maka akan terlihat bilah hitam di sekitar gambar pada tampilan 16:9. Untuk jenis konten ini, Anda dapat menggunakan mode LBX agar gambar memenuhi layar pada tampilan 16:9.*
- *Jika Anda menggunakan lensa anamorfi eksternal, maka mode LBX ini juga memungkinkan Anda menonton konten 2,35:1 (termasuk sumber DVD Anamorfi dan Film HDTV) yang mendukung lebar anamorfi yang disempurnakan untuk Tampilan 16x9 pada gambar lebar 2,35:1. Bila demikian, bilah hitam tidak akan muncul di layar. Daya lampu dan resolusi vertikal akan sepenuhnya digunakan.*

MENGGUNAKAN PROYEKTOR

Tabel penskalaan WXGA (tipe layar 16 x 10):

Layar 16:10	480i/p	576i/p	1080i/p	720p	PC
4 x 3	Skalakan ke 1066 x 800.				
16 x 10	Skalakan ke 1280 x 800.				
LBX	Menskalakan ke 1280 x 960, lalu menyetengahkan gambar 1280 x 800 untuk ditampilkan.				
Asal	1:1 pemetaan di tengah.		Pemetaan 1:1 untuk tampilan 1280 x 800.	1280 x 720 terpusat.	1:1 pemetaan di tengah.
Otomatis	<p>Sumber masukan akan disesuaikan dengan area tampilan 1280 x 800 dan rasio aspek aslinya dipertahankan.</p> <ul style="list-style-type: none"> - Jika sumber 4:3, maka ukuran akan diubah secara otomatis ke 1066 x 800. - Jika sumber 16:9, maka ukuran akan diubah secara otomatis ke 1280 x 720. - Jika sumber 15:9, maka ukuran akan diubah secara otomatis ke 1280 x 768. - Jika sumber 16:10, maka ukuran akan diubah secara otomatis ke 1280 x 800. 				

Tabel penskalaan WXGA (tipe layar 16 x 9):

Layar 16:9	480i/p	576i/p	1080i/p	720p	PC
4 x 3	Skalakan ke 960 x 720.				
16 x 9	Skalakan ke 1280 x 720.				
LBX	Menskalakan ke 1280 x 960, lalu menyetengahkan gambar 1280 x 720 untuk ditampilkan.				
Asal	1:1 pemetaan di tengah.		Pemetaan 1:1 untuk tampilan 1280 x 720.	1280 x 720 terpusat.	1:1 pemetaan di tengah.
Otomatis	<p>Jika format ini dipilih, tipe layar akan otomatis menjadi 16:9 (1280 x 720).</p> <ul style="list-style-type: none"> - Jika sumber 4:3, maka ukuran akan diubah secara otomatis ke 960 x 720. - Jika sumber 16:9, maka ukuran akan diubah secara otomatis ke 1280 x 720. - Jika sumber 15:9, maka ukuran akan diubah secara otomatis ke 1200 x 720. - Jika sumber 16:10, maka ukuran akan diubah secara otomatis ke 1152 x 720. 				

Tabel penskalaan WUXGA (tipe layar 16 x 10):

Layar 16:10	480i/p	576i/p	1080i/p	720p	PC
4x3	Skalakan ke 1600 x 1200.				
16 x 9	Skalakan ke 1920 x 1080.				
16 x 10	Skalakan ke 1920 x 1200.				
LBX	Menskalakan ke 1920 x 1440, lalu menyetengahkan gambar 1920 x 1200 untuk ditampilkan.				
Asal	<p>1:1 pemetaan di tengah. Penskalaan tidak akan dilakukan; resolusi tergantung pada sumber masukan, lalu akan ditampilkan.</p>				
Otomatis	<p>Jika format ini dipilih, tipe layar akan otomatis menjadi 16:10 (1920 x 1200).</p> <ul style="list-style-type: none"> - Jika sumber 4:3, maka ukuran akan diubah secara otomatis ke 1600 x 1200. - Jika sumber 16:9, maka ukuran akan diubah secara otomatis ke 1920 x 1080. - Jika sumber 16:10, maka ukuran akan diubah secara otomatis ke 1920 x 1200. 				

MENGGUNAKAN PROYEKTOR

Tabel penskalaan WUXGA (tipe layar 16 x 9):

Layar 16:9	480i/p	576i/p	1080i/p	720p	PC
4 x 3	Skalakan ke 1440 x 1080.				
16 x 9	Skalakan ke 1920 x 1080.				
LBX	Menskalakan ke 1920 x 1440, lalu menyetengahkan gambar 1920 x 1080 untuk ditampilkan.				
Asal	1:1 pemetaan di tengah. Penskalaan tidak akan dilakukan; resolusi tergantung pada sumber masukan, lalu akan ditampilkan.				
Otomatis	Jika format ini dipilih, tipe layar akan otomatis menjadi 16:9 (1920 x 1080). - Jika sumber 4:3, maka ukuran akan diubah secara otomatis ke 1440 x 1080. - Jika sumber 16:9, maka ukuran akan diubah secara otomatis ke 1920 x 1080. - Jika sumber adalah 16:10, lalu ukuran diubah otomatis ke 1920 x 1200, maka area dipotong 1920 x 1080 untuk ditampilkan.				

1080P:

- 4:3: Format ini ditujukan untuk sumber masukan 4:3.
- 16:9: Format ini untuk sumber input 16:9, misalnya laptop layar lebar.
- LBX: Format ini ditujukan untuk sumber letterbox selain 16x9 dan bagi pengguna yang menggunakan lensa 16x9 eksternal untuk menampilkan rasio aspek 2,35:1 menggunakan resolusi penuh.
- Asal: Format ini menampilkan gambar asli tanpa penskalaan apa pun.
- Otomatis: Secara otomatis memilih format tampilan yang sesuai.

Tabel Penskalaan 1080p:

Layar 16:9	480i/p	576i/p	1080i/p	720p	PC
4 x 3	Skalakan ke 1440 x 1080.				
16 x 9	Skalakan ke 1920 x 1080.				
LBX	Menskalakan ke 1920 x 1440, lalu menyetengahkan gambar 1920 x 1080 untuk ditampilkan.				
Asal	1:1 pemetaan di tengah. Penskalaan tidak akan dilakukan; resolusi tergantung pada sumber masukan, lalu akan ditampilkan.				
Otomatis	Jika format ini dipilih, tipe layar akan otomatis menjadi 16:9 (1920 x 1080). - Jika sumber 4:3, maka ukuran akan diubah secara otomatis ke 1440 x 1080. - Jika sumber 16:9, maka ukuran akan diubah secara otomatis ke 1920 x 1080. - Jika sumber adalah 16:10, lalu ukuran diubah otomatis ke 1920 x 1200, maka area dipotong 1920 x 1080 untuk ditampilkan.				

Perbesaran

- Tekan tombol ◀ untuk memperkecil ukuran gambar.
- Tekan tombol ▶ untuk memperbesar gambar pada layar proyeksi.

Sembunyikan tepi

Sembunyikan tepi gambar untuk menghilangkan noise pengkodean video pada tepi sumber video.

Catatan:

- Setiap I/O memiliki pengaturan "Sembunyikan tepi" yang berbeda.
- "Sembunyikan tepi" dan "Perbesaran" tidak dapat digunakan bersamaan.

MENGGUNAKAN PROYEKTOR

Image Shift

Tekan tombol ► ke menu berikutnya seperti di bawah ini, lalu gunakan ▲, ▼, ◀, atau ▶ untuk memilih item.

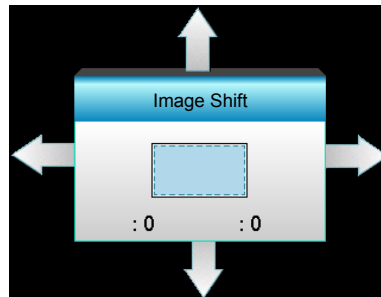

- H: Tekan ◀▶ untuk menggeser posisi gambar yang diproyeksikan secara horizontal.
- V: Tekan tombol ▲▼ untuk menggeser posisi gambar yang diproyeksikan secara vertikal.

Geometric Correction

- Sudut H (Keystone Horizontal): Tekan ◀▶ untuk memperbaiki distorsi keystone horizontal.
- Sudut Vertikal (Keystone Vertikal): Tekan ▲▼ untuk memperbaiki distorsi keystone vertikal.
- Keystone Vertikal Otomatis: Memperbaiki kesalahan keystone vertikal secara otomatis.
- Four Corners: Mengkompensasi distorsi gambar dengan menyesuaikan satu sudut pada satu waktu.

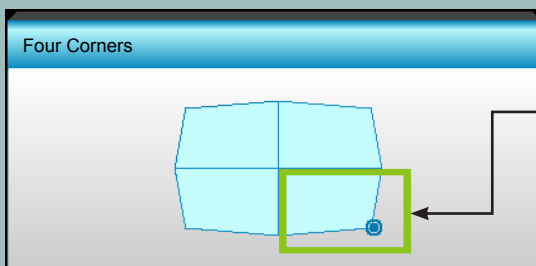

1. Gunakan "Menu" untuk memulai.
2. Gunakan menu "Four Corners" untuk memilih satu sudut, lalu tekan "Enter" untuk mengkonfirmasi.
3. Gunakan ▲▼◀▶ untuk menggeser sudut, lalu tekan "Enter" untuk mengkonfirmasi.

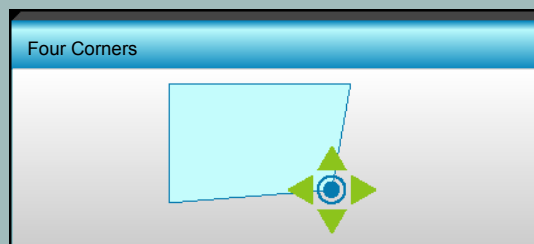

MENGGUNAKAN PROYEKTOR

Menu Layar 3D

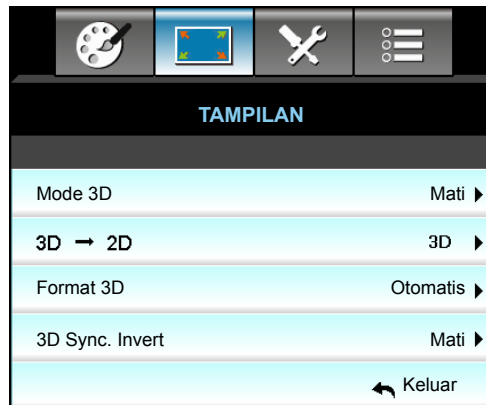

Mode 3D

- Mati: Pilih "Mati" untuk menonaktifkan mode 3D.
- DLP-Link: Pilih "DLP-Link" agar dapat menggunakan pengaturan yang dioptimalkan untuk Kacamata 3D DLP Link.
- VESA 3D: Pilih "VESA 3D" agar dapat menggunakan pengaturan yang dioptimalkan untuk Kacamata 3D VESA.

3D -> 2D

- 3D: Menampilkan sinyal 3D.
- L (Kiri): Menampilkan bingkai kiri pada konten 3D.
- R (Kanan): Menampilkan bingkai kanan pada konten 3D.

Format 3D

- Otomatis: Bila sinyal identifikasi 3D terdeteksi, format 3D akan dipilih secara otomatis.
- SBS: Menampilkan sinyal 3D dalam format "Berdampingan".
- Top and Bottom: Menampilkan sinyal 3D dalam format "Top and Bottom".
- Frame Sequential: Menampilkan sinyal 3D dalam format "Frame Sequential".

Catatan:

- "Format 3D" hanya didukung untuk Waktu 3D pada halaman 69.
- "Format 3D" hanya didukung pada waktu 3D non-HDMI 1.4a.

3D Sync. Invert

- Tekan "Hidup" untuk menginversi konten bingkai kiri dan kanan.
- Tekan "Mati" untuk konten bingkai default.

Keluar

Pilih "Keluar" untuk keluar dari menu.

MENGGUNAKAN PROYEKTOR

Menu konfigurasi







Bahasa

Pilih menu OSD multibahasa. Tekan tombol ► ke submenu, lalu gunakan tombol ▲, ▼, ◀, atau ▶ untuk memilih bahasa yang diinginkan. Tekan "Enter" untuk menyelesaikan pilihan.

Bahasa			
English	Nederlands	Čeština	Türkçe
Deutsch	Norsk/Dansk	عربي	فارسی
Français	Polski	繁體中文	Vietnamese
Italiano	Русский	简体中文	Romanian
Español	Suomi	日本語	Indonesian
Português	ελληνικά	한국어	Slovakian
Svenska	Magyar	ไทย	◀ Keluar

MENGGUNAKAN PROYEKTOR

Proyeksi

-  Proyeksi Depan
Ini adalah pilihan default. Gambar diproyeksikan secara langsung di layar.
-  Desktop Belakang
Bila dipilih, gambar akan ditampilkan secara berlawanan.
-  Plafon Depan
Bila dipilih, gambar akan ditampilkan secara terbalik atas-bawah.
-  Plafon Belakang
Apabila dipilih, gambar akan ditampilkan secara berlawananan kiri-kanan secara terbalik dalam posisi atas-bawah.

Catatan: *Desktop Belakang dan Plafon Belakang digunakan dengan layar tembus cahaya.*

Tipe Layar

Pilih tipe layar antara 16:10 atau 16:9 (WXGA/WUXGA).

Catatan: *"Tipe Layar" hanya untuk WXGA/WUXGA.*

Lokasi Menu

Pilih lokasi menu di layar tampilan.

Tanda Pengenal Proyektor

Definisi ID dapat diatur melalui menu (kisaran 0-99) dan memungkinkan pengguna mengontrol satu proyektor dengan RS232.

Keluar

Pilih "Keluar" untuk keluar dari menu.

MENGGUNAKAN PROYEKTOR

Menu Pengaturan Audio Konfigurasi



Pengeras Suara Internal

Pilih "Hidup" atau "Mati" untuk mengaktifkan atau menonaktifkan speaker internal.

Mati

- Pilih "Hidup" untuk menonaktifkan suara.
- Pilih "Mati" untuk mengaktifkan suara.

Catatan: Fungsi "Mati" akan mempengaruhi volume suara speaker internal dan eksternal.

Suara

- Tekan ◀ untuk mengurangi suara.
- Tekan ▶ untuk memperbesar suara.

Masukan Audio

Pengaturan audio awal terdapat pada panel belakang proyektor. Gunakan pilihan ini untuk menetapkan ulang salah satu Masukan Audio (1, 2 atau 3) untuk sumber gambar saat ini. Setiap masukan Audio dapat ditetapkan ke lebih dari satu sumber video.

- Awal: VGA 1 -> Audio 1; VGA 2 -> Audio 2
- Audio 1/2: Sambungan soket mini.
- Audio 3: Ki/Ka.

Audio Out(Standby)

Pilih "Hidup" atau "Mati" untuk mengaktifkan atau menonaktifkan output audio.

Keluar

Pilih "Keluar" untuk keluar dari menu.

MENGGUNAKAN PROYEKTOR

Menu Keamanan Konfigurasi



Keamanan

- Hidup: Pilih "Hidup" untuk menggunakan verifikasi keamanan saat menhidupkan proyektor.
- Mati: Pilih "Mati" untuk dapat menhidupkan proyektor tanpa verifikasi password.

Pengaturan Waktu Pengaman

Gunakan fungsi ini untuk menetapkan durasi penggunaan proyektor (Bulan/Hari/Jam). Setelah waktu terlampaui, Anda akan diminta memasukkan sandi kembali.

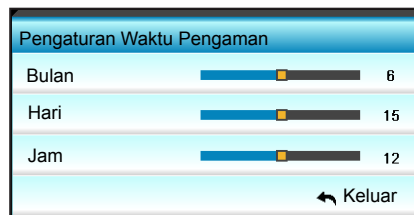

Ganti Password

- ***Pertama kali:***
 1. Tekan tombol "Enter" untuk mengatur password.
 2. Sandi harus berisi 4 digit.
 3. Gunakan tombol angka pada pengendali jarak jauh atau keypad angka di layar untuk memasukkan password baru, lalu tekan tombol "Enter" untuk mengkonfirmasi password Anda.
- ***Ganti Password:***

(Jika remote tidak memiliki keypad angka, gunakan tombol panah atas/bawah untuk mengubah digit sandi, lalu tekan enter untuk mengkonfirmasi)

 1. Tekan "Enter" untuk memasukkan sandi lama.
 2. Gunakan tombol angka atau keypad angka di layar untuk memasukkan password saat ini, lalu tekan "Enter" untuk mengkonfirmasi.
 3. Masukkan sandi baru (panjang 4 digit) menggunakan tombol angka pada remote, lalu tekan "Enter" untuk mengkonfirmasi.
 4. Masukkan kembali sandi baru, lalu tekan "Enter" untuk mengkonfirmasi.

Jika salah memasukkan sandi sebanyak 3 kali, proyektor akan mati secara otomatis.
Jika Anda lupa sandi, hubungi cabang setempat untuk mendapatkan dukungan.

MENGGUNAKAN PROYEKTOR

Catatan: Nilai default sandi adalah "1234" (saat pertama kali).



Keluar

Pilih "Keluar" untuk keluar dari menu.

MENGGUNAKAN PROYEKTOR

Menu pengaturan LAN jaringan konfigurasi

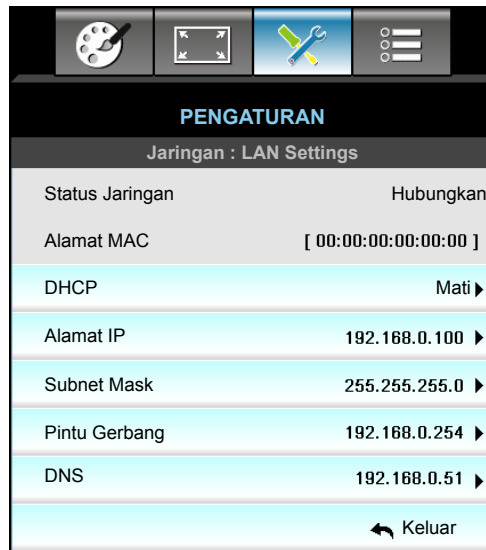

Status Jaringan

Menampilkan status koneksi jaringan (hanya baca).

Alamat MAC

Menampilkan alamat MAC (hanya baca).

DHCP

- Hidup: Proyektor akan memperoleh alamat IP secara otomatis dari jaringan Anda.
- Mati: Untuk menetapkan IP, Subnet Mask, Pintu Gerbang, dan konfigurasi DNS secara manual.

Catatan: Keluar dari OSD akan secara otomatis menerapkan nilai yang dimasukkan.

Alamat IP

Menampilkan alamat IP.

Subnet Mask

Menampilkan nomor subnet mask.

Pintu Gerbang

Menampilkan pintu gerbang awal dari jaringan yang terhubung ke proyektor.

DNS

Menampilkan nomor DNS.

Keluar

Pilih "Keluar" untuk keluar dari menu.

MENGGUNAKAN PROYEKTOR

Cara menggunakan browser web untuk mengontrol proyektor

1. Atur pilihan DHCP ke "Hidup" pada proyektor agar server DHCP secara otomatis menetapkan alamat IP.
2. Buka browser web pada PC, lalu ketik alamat IP proyektor ("Jaringan: LAN Settings > Alamat IP").
3. Masukkan nama pengguna dan sandi, lalu klik "Login".
Antarmuka web konfigurasi proyektor akan terbuka.

Catatan:

- Nama pengguna dan password awal adalah "admin".
- Langkah pada bagian ini didasarkan pada sistem operasi Windows 7.

Membuat koneksi langsung dari komputer ke proyektor*

1. Atur pilihan DHCP ke "Mati" pada proyektor.
2. Konfigurasi Alamat IP, Subnet Mask, Pintu Gerbang, dan DNS pada proyektor ("Jaringan: LAN Settings").

Alamat IP	192.168.0.100 ▶
Subnet Mask	255.255.255.0 ▶
Pintu Gerbang	192.168.0.254 ▶
DNS	192.168.0.51 ▶

3. Buka halaman Pusat Jaringan dan Berbagi pada PC, lalu tetapkan parameter jaringan yang sama pada PC seperti yang ditetapkan pada proyektor. Klik "OK" untuk menyimpan parameter.

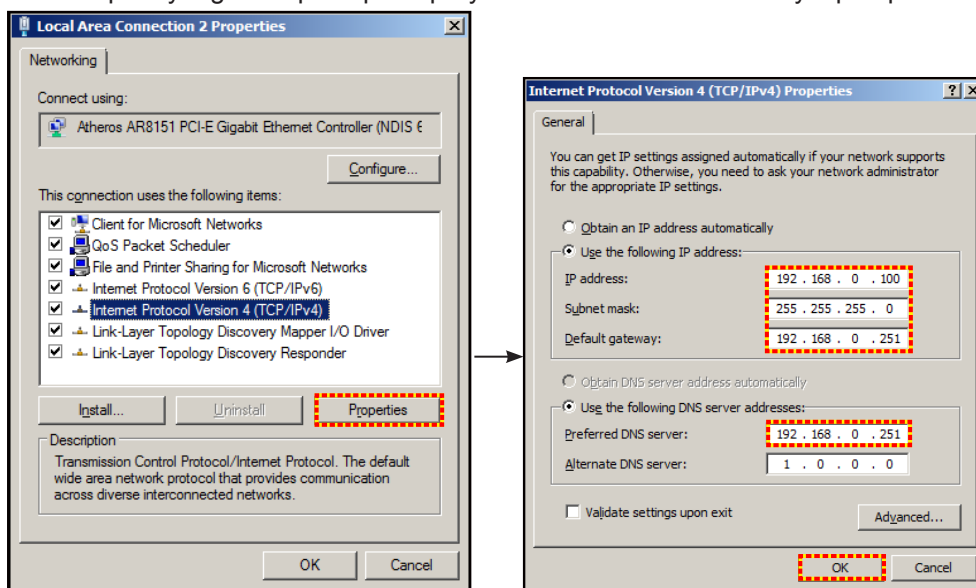

4. Buka browser web pada PC, lalu masukkan alamat IP dalam bidang URL, yang ditetapkan pada langkah 3. Setelah itu, tekan tombol "Enter".

MENGGUNAKAN PROYEKTOR

Menu pengaturan kontrol jaringan konfigurasi



Crestron

Gunakan fungsi ini untuk memilih fungsi jaringan (port: 41794).

Untuk informasi selengkapnya, kunjungi <http://www.crestron.com> dan www.crestron.com/getroomview.

Extron

Gunakan fungsi ini untuk memilih fungsi jaringan (port: 2023).

PJ Link

Gunakan fungsi ini untuk memilih fungsi jaringan (port: 4352).

AMX Device Discovery

Gunakan fungsi ini untuk memilih fungsi jaringan (port: 1023).

Telnet

Gunakan fungsi ini untuk memilih fungsi jaringan (port: 23).

HTTP

Gunakan fungsi ini untuk memilih fungsi jaringan (port: 80).

Keluar

Pilih "Keluar" untuk keluar dari menu.

MENGGUNAKAN PROYEKTOR

Menu pengaturan kontrol jaringan konfigurasi

Fungsi LAN_RJ45

Untuk pengoperasian mudah dan praktis, proyektor W320UST menyediakan berbagai fitur jaringan dan manajemen jauh. Fungsi LAN/RJ45 proyektor melalui jaringan, misalnya pengelolaan dari jauh: Pengaturan Pengaktifan/Penonaktifan, Kecerahan, dan Kontras. Selain itu, informasi status proyektor, misalnya: Sumber Video, Penonaktifan Suara, dsb.

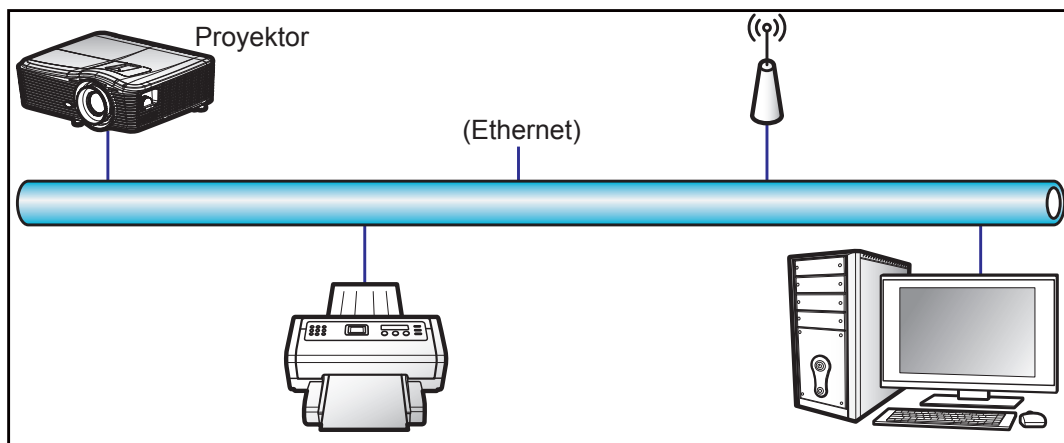

Fungsi terminal LAN berkabel

Proyektor ini dapat dikontrol menggunakan PC (laptop) atau perangkat eksternal lainnya melalui port LAN/RJ45 dan kompatibel dengan Crestron/Extron/AMX (Device Discovery)/PJLink.

- Crestron adalah merek dagang terdaftar dari Crestron Electronics, Inc. di Amerika Serikat.
- Extron adalah merek dagang terdaftar dari Extron Electronics, Inc. di Amerika Serikat.
- AMX adalah merek dagang terdaftar dari AMX LLC di Amerika Serikat.
- PJLink mengajukan pendaftaran merek dagang dan logo di Jepang, Amerika Serikat, dan berbagai negara lainnya melalui JBMIA.

Proyektor ini didukung oleh perintah tertentu dari pengontrol Crestron Electronics dan perangkat lunak terkait, misalnya RoomView®.

<http://www.crestron.com/>

Proyektor ini kompatibel dengan perangkat Extron pendukung sebagai referensi.

<http://www.extron.com/>

Proyektor ini didukung oleh AMX (Device Discovery).

<http://www.amx.com/>

Proyektor ini mendukung semua perintah PJLink Kelas 1 (Versi 1.00).

<http://pjlink.jbmia.or.jp/english/>

Untuk informasi lebih rinci tentang berbagai jenis perangkat eksternal yang dapat disambungkan ke port LAN/RJ45 dan remote control proyek, serta perintah yang didukung untuk perangkat eksternal tersebut, hubungi langsung Layanan Dukungan.

MENGGUNAKAN PROYEKTOR

LAN RJ45

1. Sambungkan kabel RJ45 ke port RJ45 pada proyektor dan PC (laptop).

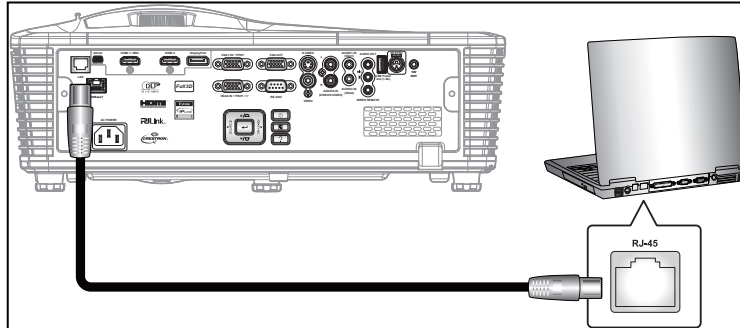

2. Pada PC (Laptop), pilih Start (Mulai) > Control Panel (Panel Kontrol) > Network Connections (Sambungan Jaringan).

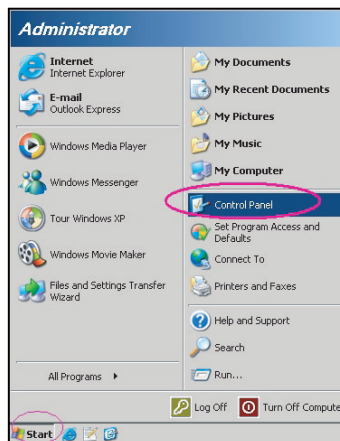

3. Klik kanan Local Area Connection (Sambungan Area Lokal), lalu pilih Property (Properti).

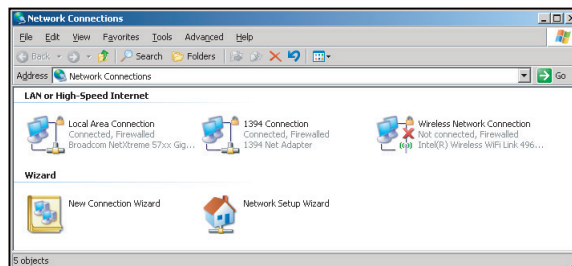

4. Pada jendela Properties (Properti), pilih tab General (Umum), lalu pilih Internet Protocol (Protokol Internet) (TCP/IP).

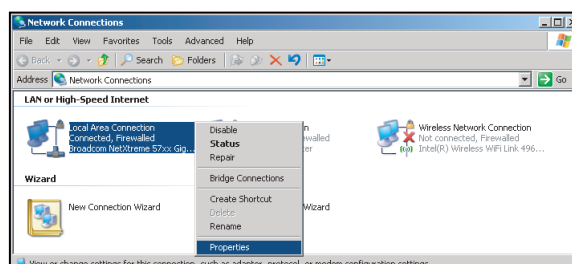

MENGGUNAKAN PROYEKTOR

5. Klik "Properties (Properti)".

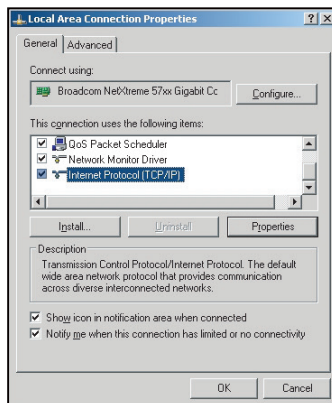

6. Masukkan alamat IP dan Subnet Mask, lalu tekan "OK".

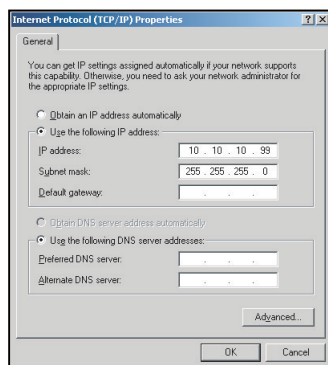

7. Tekan tombol "Menu" pada proyektor.
8. Gunakan tombol ◀▶ untuk memilih PENGATURAN > Jaringan > LAN Settings.
9. Setelah membuka Pengaturan LAN, masukkan parameter sambungan berikut:
 - DHCP: Mati
 - Alamat IP: 10.10.10.10
 - Subnet Mask: 255.255.255.255
 - Pintu Gerbang: 0.0.0.0
 - DNS: 0.0.0.0
10. Tekan "Enter" untuk mengkonfirmasi pengaturan.
11. Buka browser web, misalnya Microsoft Internet Explorer dengan Adobe Flash Player 9.0 atau versi lebih tinggi yang terinstal.
12. Pada panel Alamat, masukkan alamat IP proyektor: 10.10.10.10.

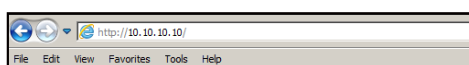

MENGGUNAKAN PROYEKTOR

13. Tekan "Enter".
Proyektor dikonfigurasi untuk manajemen dari jauh. Fungsi LAN/RJ45 akan ditampilkan sebagai berikut:

Halaman informasi

Model: Optoma Logout Tools Info Help

Optoma

Projector Information

Projector Name: EX610STi
Location: Room
Firmware: B02 2011-09-21
Mac Address: 00:50:41:77:31:24
Resolution: 0 x 0 0Hz
Lamp Hours: 10
Assigned To: Sir

Projector Status

Power Status: On
Source: HDMI
Preset Mode: Presentation
Projector Position: Front Table
Lamp Mode: STD
Error Status:

exit

Halaman utama

Model: Optoma Tools Info Help

Optoma

Power Vol - Mute Vol +

SourceList

VGA1
VGA2
Video
HDMI
Flash Drive

Menu Auto
AV Mute Source

Freeze Contrast Brightness Color

Halaman alat

Model: Optoma Logout Tools Info Help

Optoma

Crestron Control

IP Address: 192.168.0.2
IP ID: 5
Port: 41794
Send

Projector

Projector Name: EX610STi
Location: Room
Name: Sir
Send

DHCP DHCP Enabled
IP Address: 192.168.0.100
Subnet Mask: 255.255.255.0
Default Gateway: 192.168.0.254
DNS Server: 192.168.0.51
Host Name:
Send

User Password

Enabled
New Password:
Confirm:
Send

Admin Password

Enabled
New Password:
Confirm:
Send

Default Language: Automatik Send

exit

Hubungi bantuan TI

HELP DESK

Send

MENGGUNAKAN PROYEKTOR

RS232 oleh Telnet Function

Terdapat jalur kontrol perintah alternatif RS232, pada proyektor disebut "RS232 oleh TELNET" untuk interface LAN/RJ45.

Panduan Ringkas untuk "RS232 oleh Telnet"

- Periksa dan dapatkan alamat IP pada OSD proyektor.
- Pastikan PC/laptop dapat mengakses halaman web proyektor.
- Pastikan pengaturan "Firewall Windows" ditetapkan ke nonaktif agar fungsi "TELNET" tidak diblokir oleh PC/laptop.

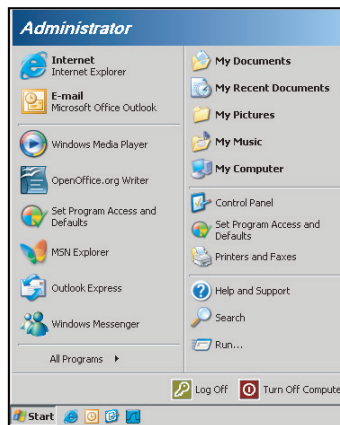

1. Start (Mulai) > All Programs (Semua Program) > Accessories (Aksesori) > Command Prompt (Perintah).

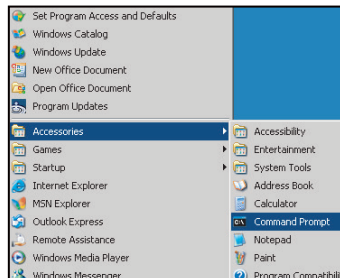

2. Masukkan format perintah sebagai berikut:
 - telnet ttt.xxx.yyy.zzz 23 (tombol "Enter" ditekan)
 - (ttt.xxx.yyy.zzz: Alamat IP proyektor)
3. Jika Sambungan Telnet telah siap, dan pengguna dapat memperoleh input perintah RS232, lalu tombol "Enter" ditekan, maka perintah RS232 dapat digunakan.

MENGGUNAKAN PROYEKTOR

Spesifikasi untuk "RS232 oleh TELNET":

1. Telnet: TCP.
2. Port Telnet: 23 (untuk informasi lebih rinci, hubungi agen atau tim layanan).
3. Utilitas Telnet: Windows "TELNET.exe" (mode konsol).
4. Pemutusan sambungan untuk kontrol RS232 oleh Telnet secara normal: Tutup
5. Utilitas Windows Telnet secara langsung setelah sambungan TELNET siap.
 - Batasan 1 untuk Kontrol Telnet:terdapat kurang dari 50 byte agar muatan jaringan berhasil untuk aplikasi Kontrol Telnet.
 - Batasan 2 untuk Kontrol Telnet:terdapat kurang dari 26 byte agar satu perintah RS232 berhasil untuk Kontrol Telnet.
 - Batasan 3 untuk Kontrol Telnet: Penundaan minimum untuk perintah RS232 berikutnya harus lebih dari 200 (ms).

MENGGUNAKAN PROYEKTOR

Menu konfigurasi lanjutan



Logo

Gunakan fungsi ini untuk menetapkan layar awal yang diinginkan. Jika terdapat perubahan, perubahan akan ditampilkan saat berikutnya proyektor dihidupkan.

- Awal: Layar awal asli.
- Netral: Logo tidak ditampilkan pada layar awal.

Penangkap Logo

Tekan ▶ untuk menangkap gambar yang sedang ditampilkan di layar.

Closed Captioning

Closed Captioning adalah versi teks dari suara program atau informasi lainnya yang ditampilkan di layar. Jika sinyal masukan berisi closed caption, Anda dapat menghidupkan fitur tersebut dan menonton saluran. Tekan ◀ atau ▶ untuk memilih Mati, CCI, atau CC2.

Nirkabel

Pilih "Hidup" atau "Mati" untuk mengaktifkan atau menonaktifkan fungsi nirkabel.

Keluar

Pilih "Keluar" untuk keluar dari menu.

Catatan: Agar pengambilan gambar logo berhasil, pastikan gambar di layar tidak melampaui resolusi asli proyektor. (1080p: 1920 x 1080).

MENGGUNAKAN PROYEKTOR

Menu pilihan



Sumber Masukan

Gunakan pilihan ini untuk mengaktifkan/menonaktifkan sumber input. Tekan ► untuk memasukkan submenu, lalu pilih sumber yang diperlukan. Tekan "Enter" untuk menyelesaikan pilihan. Proyektor hanya akan mencari input yang diaktifkan.

Mengunci Sumber

- Hidup: Proyektor hanya akan mencari sambungan masukan saat ini.
- Mati: Proyektor akan mencari sinyal lainnya apabila sinyal masukan saat ini hilang.

Ketinggian

Bila "Hidup" dipilih, maka kipas akan berputar lebih cepat. Fitur ini bermanfaat di area yang tinggi dengan sedikit udara.

Meyembungkan Informasi

- Hidup: Pilih "Hidup" untuk menyembunyikan pesan info.
- Mati: Pilih "Mati" untuk menampilkan pesan "Mencari".

Mengunci Tombol

Bila fungsi kunci tombol dalam kondisi "Hidup", maka Keypad akan terkunci, namun proyektor dapat dioperasikan melalui remote control. Dengan memilih "Mati", Anda dapat menggunakan kembali Keypad.

Display Mode Lock

- Hidup: Kunci penyesuaian pengaturan mode layar.
- Mati: Buka kunci penyesuaian pengaturan mode layar.

Tes Corak

Tampilkan pola uji. Terdapat Jaring, Putih, Pola dan Nihil.

MENGGUNAKAN PROYEKTOR

Menu pilihan



Warna Latar Belakang

Gunakan fitur ini untuk menampilkan layar "Hitam", "Merah", "Biru", "Hijau" atau "Putih", bila tidak ada sinyal.

Wall Color

Gunakan fungsi ini untuk memperoleh gambar layar yang dioptimalkan sesuai warna dinding. Pilihan yang tersedia: "Light Yellow", "Light Green", "Light Blue", "Pink", dan "Kelabu".

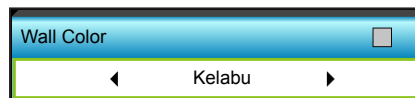

12V Trigger

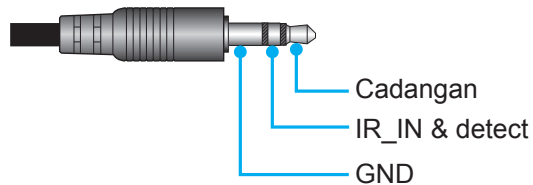

- Mati: Pilih "Mati" untuk menonaktifkan pemacu.
- Hidup: Pilih "Hidup" untuk mengaktifkan pemacu.

Beep

- Mati: Tidak terdengar suara bip saat tombol ditekan atau saat terjadi kesalahan.
- Hidup: Terdengar suara bip saat tombol ditekan atau saat terjadi kesalahan.

MENGGUNAKAN PROYEKTOR

Menu pilihan



Informasi

Menampilkan informasi proyektor.

Informasi	
Nomor S/N	xxxxxxxxxxx
Versi Firmware	Utama C01
	MCU C01
	LAN C01
Sumber Input Aktif	VGA 1
Resolusi	1280x800
Kecepatan Refresh	60.00 Hz
Umur Lampu	
	Pencahayaannya 0 H
	Eco. 0 H
	Power 0 H
Jam Filter	0 H
Tanda Pengenal Proyektor	0
Kode Pengendal Jarak Jauh	0
Kode Pengendal Jarak Jauh (Aktif)	0
Alamat IP	192.168.1.1
Status Jaringan	Hubungkan
← Keluar	

Keluar

Pilih "Keluar" untuk keluar dari menu.

Seting Ulang

Pilih "Ya" untuk kembali ke pengaturan default pabrik untuk "FILTER OPSIONAL".

MENGGUNAKAN PROYEKTOR

Menu pengaturan lampu pilihan



Umur Lampu

Menampilkan waktu proyeksi.

Peringatan Lampu

Pilih fungsi ini untuk menampilkan atau menyembunyikan pesan peringatan saat pesan mengganti lampu ditampilkan. Pesan akan ditampilkan 30 jam sebelum disarankan untuk mengganti lampu.

Mode Lampu

- Pencahayaannya: Pilih "Pencahayaannya" untuk menambah kecerahan.
- Eco.: Pilih "Eco." untuk meredupkan lampu proyektor yang akan mengurangi konsumsi daya dan memperpanjang umur pemakaian lampu.
- Power: Gunakan pilihan ini jika Anda ingin menetapkan pengaturan daya proyektor secara manual.

Catatan:

- *Bila suhu lingkungan operasional lebih dari 40°C, maka proyektor akan beralih ke Eco secara otomatis.*
- *"Mode Lampu" dapat diatur secara independen untuk 2D dan 3D.*

Power

Tetapkan daya proyektor secara manual. Pilihan yang tersedia termasuk 365 W, 350 W, 330 W, 310 W, 300 W, dan 280 W.

Seting Ulang Lampu

Penghitung umur lampu akan diatur ulang setelah lampu diganti.

Keluar

Pilih "Keluar" untuk keluar dari menu.

MENGGUNAKAN PROYEKTOR

Menu pengaturan remote pilihan



Pengguna1

Nilai awal adalah "Tes Corak".

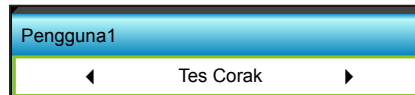

- Tekan ► untuk membuka menu berikutnya, lalu gunakan ◀ atau ► untuk memilih item "HDMI2", "DP", "VGA2", "S-Video", "Tes Corak", "Perbesaran", atau "Info".

Pengguna2

Nilai awal adalah "Perbesaran".



- Tekan ► untuk membuka menu berikutnya, lalu gunakan ◀ atau ► untuk memilih item "HDMI2", "DP", "VGA2", "S-Video", "Tes Corak", "Perbesaran", atau "Info".

Pengguna3

Nilai awal adalah "Info".

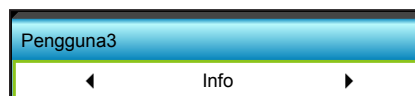

- Tekan ► untuk membuka menu berikutnya, lalu gunakan ◀ atau ► untuk memilih item "HDMI2", "DP", "VGA2", "S-Video", "Tes Corak", "Perbesaran", atau "Info".

MENGGUNAKAN PROYEKTOR

Fungsi IR

- Hidup: Pilih "Hidup", proyektor akan dapat dioperasikan melalui remote control dari bagian depan atau atas unit penerima IR.
- Front: Pilih "Front", proyektor dapat dioperasikan dengan remote control dari unit penerima IR depan.
- Atas: Pilih "Atas", proyektor dapat dioperasikan dengan remote control dari unit penerima IR atas.
- Mati: Pilih "Mati", proyektor tidak akan dapat dioperasikan melalui remote control dari bagian depan atau atas unit penerima IR. Dengan memilih "Mati", Anda akan dapat menggunakan kembali tombol Keypad.

Catatan:

- *"Front" dan "Atas" tidak dapat dipilih dalam mode siaga.*
- *Mode IR akan dialihkan ke mode "NVIDIA 3D Vision" setelah diterapkan dan diverifikasi oleh NVIDIA.*

Kode Pengendal Jarak Jauh

- Tekan ► untuk menetapkan kode kustom Remote, lalu tekan "Enter" untuk mengubah pengaturan.

MENGGUNAKAN PROYEKTOR

Menu pilihan lanjutan



Menghidupkan Langsung

Pilih "Hidup" untuk mengaktifkan mode Hidup Langsung. Proyektor akan secara otomatis hidup bila terdapat sumber AC, tanpa menekan tombol "⏻" di panel kontrol proyektor atau remote control.

Sinyal Daya Menyala

Pilih "Hidup" untuk mengaktifkan mode Daya Sinyal. Proyektor akan secara otomatis hidup bila sinyal terdeteksi, tanpa menekan tombol "⏻" pada Panel Kontrol proyektor atau remote control.

Mematikan Otomatis (mnt)

Menetapkan interval waktu hitung mundur. Waktu hitung mundur akan dimulai, bila tidak ada sinyal yang dikirim ke proyektor. Proyektor akan mati secara otomatis setelah hitung mundur selesai (dalam menit).

- Tekan ◀ untuk mengurangi interval timer.
- Tekan ▶ untuk menambah interval timer.

Catatan:

- Nilai pengatur timer tidur akan di-reset ke nol setelah proyektor mati.
- Proyektor akan mati secara otomatis setelah hitung mundur selesai. Pengaturan default adalah 20 detik.

Pengatur Waktu Tidur (mnt)

Menetapkan interval waktu hitung mundur. Waktu hitung mundur akan dimulai, dengan atau tanpa sinyal yang dikirim ke proyektor. Proyektor akan mati secara otomatis setelah hitung mundur selesai (dalam menit).

- Tekan ◀ untuk mengurangi interval timer.
- Tekan ▶ untuk menambah interval timer.

cepat pemulihan

- Hidup: Jika proyektor dimatikan secara tidak disengaja, maka fitur ini memungkinkan proyektor dihidupkan kembali dengan cepat, jika dipilih dalam jangka waktu 100 detik.
- Mati: Kipas akan mulai mendinginkan sistem setelah 10 detik setelah pengguna mematikan proyektor.

Mode Daya (bersiap)

- Aktif: Pilih "Aktif" untuk kembali ke siaga normal.
- Eco.: Pilih "Eco." untuk menghemat daya lebih lanjut < 0,5W.

Keluar

Pilih "Keluar" untuk keluar dari menu.

MENGGUNAKAN PROYEKTOR

Menu pengaturan filter opsional pilihan

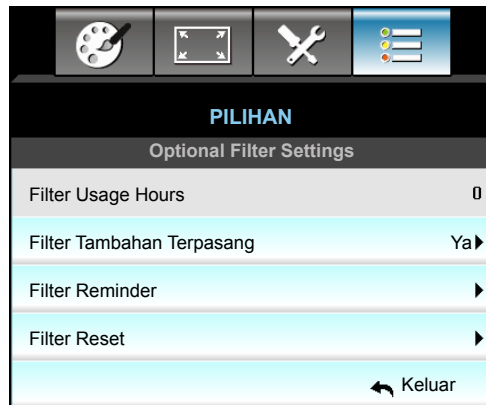

Filter Usage Hours

Menampilkan waktu filter.

Filter Tambahan Terpasang

- Ya: Menampilkan pesan peringatan setelah 500 jam penggunaan.
- Tidak: Nonaktifkan pesan peringatan.

Catatan: "Filter Usage Hours / Filter Reminder / Filter Reset" hanya akan ditampilkan saat "Filter Tambahan Terpasang" adalah "Ya".

Filter Reminder

Pilih fungsi ini untuk menampilkan atau menyembunyikan pesan peringatan saat pesan penggantian filter ditampilkan. (Pengaturan default pabrik: 500 hr).

Filter Reset

Penghitung filter debu akan diatur ulang setelah filter debu diganti atau dibersihkan.

Keluar

Pilih "Keluar" untuk keluar dari menu.

MENGGUNAKAN PROYEKTOR

Konfigurasi 3D

1. Menghidupkan proyektor.
2. Sambungkan sumber 3D. Misalnya, Blu ray 3D, Konsol game, PC, Set top box, dsb.
3. Pastikan Anda telah memasukkan konten 3D atau memilih saluran 3D.
4. Untuk mengaktifkan kacamata 3D. Baca panduan pengguna kacamata 3D tentang cara mengoperasikan kacamata 3D.
5. Proyektor ini akan secara otomatis menampilkan 3D dari Blu-ray 3D. Untuk 3D melalui set top box atau PC, Anda akan diminta menyesuaikan pengaturan dalam menu 3D.

Untuk 3D melalui Blu ray

3D akan ditampilkan secara otomatis. Tergantung pada kacamata 3D yang dimiliki, Anda harus memilih DLP Link atau VESA dalam menu tersebut. Kacamata VESA disertakan bersama pemancar yang harus disambungkan ke port 3D Sync proyektor. Lihat halaman 14.

- Menu > "TAMPILAN" > "3D" > "Mode 3D" > "DLP-Link"
- Menu > "TAMPILAN" > "3D" > "Mode 3D" > "VESA 3D"

Untuk 3D melalui PC atau Set top box

3D tidak akan ditampilkan secara otomatis. Tergantung pada konten 3D, gambar akan ditampilkan secara berdampingan atau atas-bawah. Lihat tabel berikut ini.

SBS	SBS	Top and Bottom
		Top and Bottom

- Untuk gambar berdampingan, pilih "SBS" dalam menu. Menu > "TAMPILAN" > "3D" > "Format 3D" > "SBS".
- Untuk gambar atas-bawah, pilih "Top and Bottom" dalam menu. Menu > "TAMPILAN" > "3D" > "Format 3D" > "Top and Bottom".
Jika gambar 3D tidak ditampilkan dengan benar, Anda mungkin juga akan diminta untuk menyesuaikan 3D Sync. Invert. Aktifkan pilihan ini jika gambar terlihat aneh. Menu > "TAMPILAN" > "3D" > "3D Sync. Invert" > "Hidup".

Catatan: Jika video input adalah 2D normal, tekan "Format 3D", lalu alihkan ke "Otomatis". Jika mode "SBS" aktif, maka konten video 2D tidak akan ditampilkan dengan benar. Ubah kembali ke "Otomatis" bila 3D melalui PC hanya berfungsi pada resolusi tertentu. Lihat kompatibilitas pada halaman 69.

PEMELIHARAAN

Mengganti lampu

Proyektor mendeteksi masa pakai lampu secara otomatis. Bila masa pakai lampu akan segera berakhir, Anda akan menerima pesan peringatan.

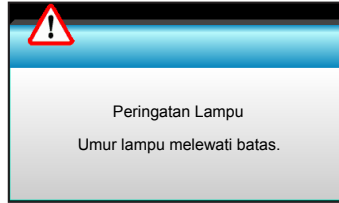

Bila Anda melihat pesan tersebut, hubungi dealer atau pusat servis setempat untuk segera mengganti lampu. Pastikan proyektor telah didinginkan minimal selama 30 menit sebelum mengganti lampu.



Peringatan: Jika dipasang di plafon, hati-hati saat membuka panel akses lampu. Sebaiknya kenakan kacamata pelindung saat mengganti lampu yang dipasang di plafon. "Berhati-hatilah untuk mencegah bagian yang longgar terjatuh dari proyektor."



Peringatan: Tempat lampu panas! Biarkan dingin sebelum mengganti lampu!



Peringatan: Untuk mengurangi risiko cedera fisik, jangan jatuhkan modul lampu atau jangan sentuh bohlam lampu. Bohlam lampu dapat pecah dan mengakibatkan cedera jika terjatuh.

PEMELIHARAAN

Mengganti lampu (lanjutan)

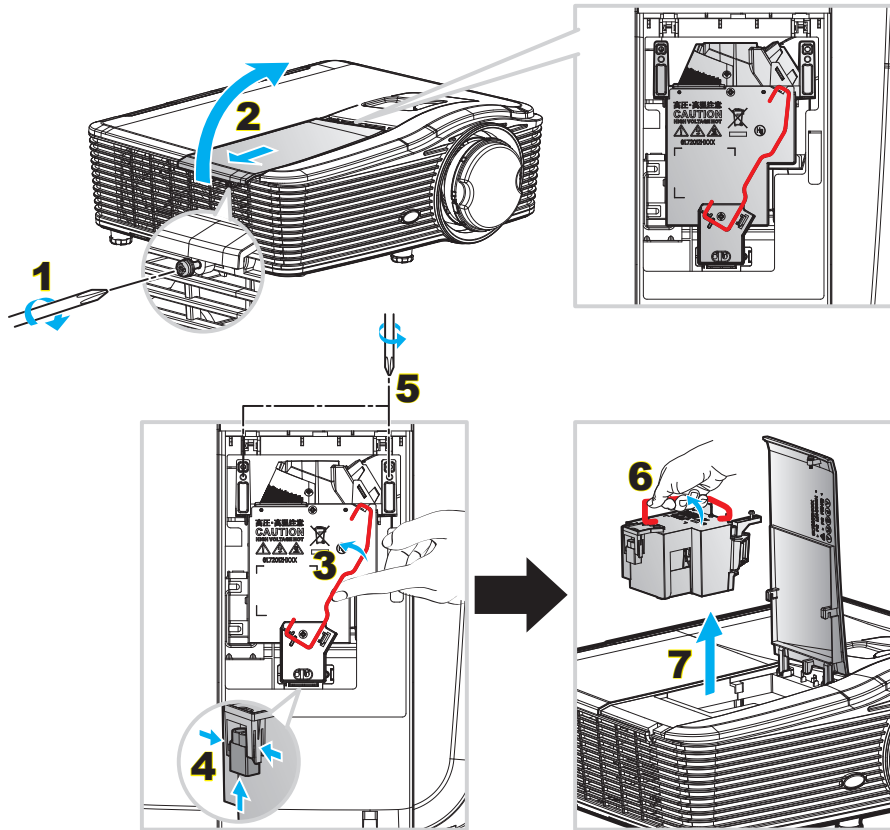

Prosedur:

1. Matikan proyektor dengan menekan tombol "⏻" pada pengendali jarak jauh atau pada Keypad proyektor.
2. Biarkan proyektor dingin minimal selama 30 menit.
3. Lepas kabel daya.
4. Lepas satu baut pada penutup. **1**
5. Buka penutup. **2**
6. Angkat pegangan lampu. **3**
7. Tekan kedua sisi, angkat, lalu lepas kabel lampu. **4**
8. Lepas satu baut pada modul lampu. **5**
9. Angkat pegangan lampu **6**, lalu lepas modul lampu secara perlahan dan hati-hati. **7**
10. Untuk mengganti modul lampu, lakukan langkah-langkah sebelumnya dengan urutan terbalik.
11. Hidupkan proyektor, lalu reset timer lampu.
12. Seting Ulang Lampu: (i) Tekan "Menu" → (ii) Pilih "PILIHAN" → (iii) Pilih "Pengaturan Lampu" → (iv) Pilih "Seting Ulang Lampu" → (v) Pilih "Ya".

Catatan:

- Sekrup pada tutup lampu dan lampu tidak dapat dilepas.
- Proyektor tidak akan dapat dihidupkan apabila tutup lampu tidak dipasang kembali ke proyektor.
- Jangan sentuh bidang kaca pada lampu. Tangan yang berminyak dapat menyebabkan lampu pecah. Jika tidak sengaja menyentuhnya, gunakan kain kering untuk membersihkan modul lampu tersebut.

PEMELIHARAAN

Memasang dan Membersihkan Penyaring Debu

Memasang Penyaring Debu

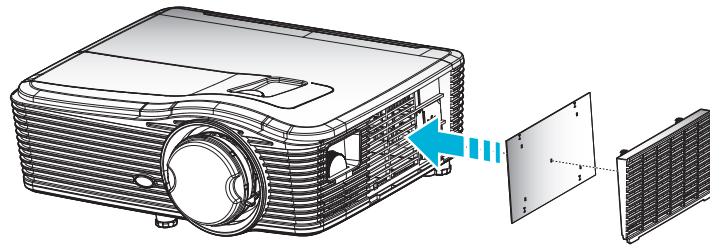

Catatan: Penyaring debu hanya diperlukan/disediakan di wilayah tertentu yang sangat berdebu.

Membersihkan Penyaring Debu

Sebaiknya bersihkan penyaring debu tiga kali sebulan, bersihkan lebih sering jika proyektor digunakan di lingkungan berdebu.

Prosedur:

1. Matikan proyektor dengan menekan tombol "⏻" pada pengendali jarak jauh atau pada Keypad proyektor.
2. Lepas kabel daya.
3. Keluarkan penyaring debu secara perlahan dan hati-hati.
4. Bersihkan atau ganti penyaring debu.
5. Untuk memasang kembali penyaring debu, lakukan langkah sebelumnya dengan urutan terbalik.

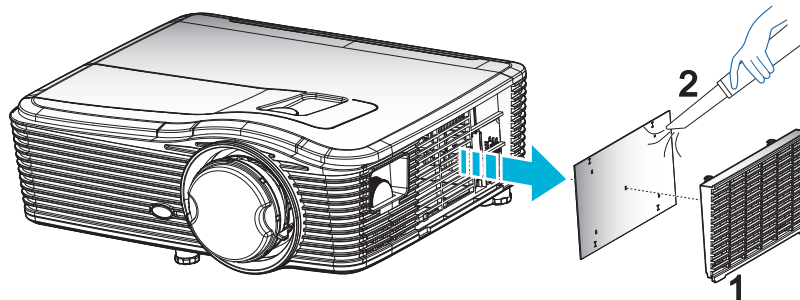

INFORMASI LAINNYA

Resolusi kompatibel

Kompatibilitas dengan HDMI

Waktu B0/Dibuat	Waktu B0/Standar	Waktu B0/Rinci	Mode B1/Video	Waktu B1/Rinci
720 x 400 @ 70Hz	WXGA:	Waktu asli:	640 x 480p @ 60Hz	1366 x 768 @ 60Hz
640 x 480 @ 60Hz	1440 x 900 @ 60Hz	1024 x 768 @ 60Hz	720 x 480p @ 60Hz	1920 x 1080 @ 60Hz
640 x 480 @ 67Hz	1024 x 768 @ 120Hz	WXGA: 1280 x 800 @ 60Hz	1280 x 720p @ 60Hz	1920 x 1200 @ 60Hz
640 x 480 @ 72Hz	1280 x 800 @ 60Hz	1080P: 1920 x 1080 @ 60Hz	1920 x 1080i @ 60Hz	
640 x 480 @ 75Hz	1280 x 1024 @ 60Hz	WUXGA: 1920 x 1200 @ 60Hz (RB)	720 (1440) x 480i @ 60Hz	
800 x 600 @ 56Hz	1680 x 1050 @ 60Hz		1920 x 1080p @ 60Hz	
800 x 600 @ 60Hz	1280 x 720 @ 60Hz		720 x 576p @ 50Hz	
800 x 600 @ 72Hz	1280 x 720 @ 120Hz		1280 x 720p @ 50Hz	
800 x 600 @ 75Hz	1600 x 1200 @ 60Hz		1920 x 1080i @ 50Hz	
832 x 624 @ 75Hz	1080P/WUXGA:		720 (1440) x 576i @ 50Hz	
1024 x 768 @ 60Hz	1280 x 720 @ 60Hz		1920 x 1080p @ 50Hz	
1024 x 768 @ 70Hz	1280 x 800 @ 60Hz		1920 x 1080p @ 24Hz	
1024 x 768 @ 75Hz	1280 x 1024 @ 60Hz		1920 x 1080p @ 30Hz	
1280 x 1024 @ 75Hz	1400 x 1050 @ 60Hz			
1152 x 870 @ 75Hz	1600 x 1200 @ 60Hz			
	1440 x 900 @ 60Hz			
	1280 x 720 @ 120Hz			
	1024 x 768 @ 120Hz			

Kompatibilitas analog VGA

Waktu B0/Dibuat	Waktu B0/Standar	Waktu B0/Rinci	Mode B1/Video	Waktu B1/Rinci
720 x 400 @ 70Hz	WXGA:	Waktu asli:		1366 x 768 @ 60Hz
640 x 480 @ 60Hz	1440 x 900 @ 60Hz	1024 x 768 @ 60Hz		1920 x 1080 @ 60Hz
640 x 480 @ 67Hz	1024 x 768 @ 120Hz	WXGA: 1280 x 800 @ 60Hz		1920 x 1200 @ 60Hz (RB)
640 x 480 @ 72Hz	1280 x 800 @ 60Hz	1080P: 1920 x 1080 @ 60Hz		
640 x 480 @ 75Hz	1280 x 1024 @ 60Hz	WUXGA: 1920 x 1200 @ 60Hz (RB)		
800 x 600 @ 56Hz	1680 x 1050 @ 60Hz			
800 x 600 @ 60Hz	1280 x 720 @ 60Hz			
800 x 600 @ 72Hz	1280 x 720 @ 120Hz			
800 x 600 @ 75Hz	1600 x 1200 @ 60Hz			
832 x 624 @ 75Hz	1080P/WUXGA:			
1024 x 768 @ 60Hz	1280 x 720 @ 60Hz			
1024 x 768 @ 70Hz	1280 x 800 @ 60Hz			
1024 x 768 @ 75Hz	1280 x 1024 @ 60Hz			
1280 x 1024 @ 75Hz	1400 x 1050 @ 60Hz			
1152 x 870 @ 75Hz	1600 x 1200 @ 60Hz			
	1440 x 900 @ 60Hz			
	1280 x 720 @ 120Hz			
	1024 x 768 @ 120Hz			

INFORMASI LAINNYA

Kompatibilitas digital port layar

Waktu B0/Dibuat	Waktu B0/Standar	Waktu B0/Rinci	Mode B1/Video	Waktu B1/Rinci
720 x 400 @ 70Hz	WXGA:	Waktu asli:	640 x 480p @ 60Hz	1366 x 768 @ 60Hz
640 x 480 @ 60Hz	1440 x 900 @ 60Hz	1024 x 768 @ 60Hz	720 x 480p @ 60Hz	1920 x 1080 @ 60Hz
640 x 480 @ 67Hz	1024 x 768 @ 120Hz	WXGA: 1280 x 800 @ 60Hz	1280 x 720p @ 60Hz	1920 x 1200 @ 60Hz
640 x 480 @ 72Hz	1280 x 800 @ 60Hz	1080P: 1920 x 1080 @ 60Hz	1920 x 1080i @ 60Hz	
640 x 480 @ 75Hz	1280 x 1024 @ 60Hz	WUXGA: 1920 x 1200 @ 60Hz (RB)	720 (1440) x 480i @ 60Hz	
800 x 600 @ 56Hz	1680 x 1050 @ 60Hz		1920 x 1080p @ 60Hz	
800 x 600 @ 60Hz	1280 x 720 @ 60Hz		720 x 576p @ 50Hz	
800 x 600 @ 72Hz	1280 x 720 @ 120Hz		1280 x 720p @ 50Hz	
800 x 600 @ 75Hz	1600 x 1200 @ 60Hz		1920 x 1080i @ 50Hz	
832 x 624 @ 75Hz	1080P/WUXGA:		720 (1440) x 576i @ 50Hz	
1024 x 768 @ 60Hz	1280 x 720 @ 60Hz		1920 x 1080p @ 50Hz	
1024 x 768 @ 70Hz	1280 x 800 @ 60Hz		1920 x 1080p @ 24Hz	
1024 x 768 @ 75Hz	1400 x 1050 @ 60Hz		1920 x 1080p @ 30Hz	
1280 x 1024 @ 75Hz	1600 x 1200 @ 60Hz			
1152 x 870 @ 75Hz	1440 x 900 @ 60Hz			
	1280 x 720 @ 120Hz			
	1024 x 768 @ 120Hz			

INFORMASI LAINNYA

Kompatibilitas video 3D nyata

Resolusi input	Input 3D HDMI 1.4a	Waktu Input		
		1280 x 720P @ 50Hz	Top and Bottom	
		1280 x 720P @ 60Hz	Top and Bottom	
		1280 x 720P @ 50Hz	Paket bingkai	
		1280 x 720P @ 60Hz	Paket bingkai	
		1920 x 1080i @ 50Hz	Berdampingan (Separuh)	
		1920 x 1080i @ 60Hz	Berdampingan (Separuh)	
		1920 x 1080P @ 24Hz	Top and Bottom	
		1920 x 1080P @ 24Hz	Paket bingkai	
	HDMI 1.3	1920 x 1080i @ 50Hz	Berdampingan (Separuh)	Mode SBS aktif
		1920 x 1080i @ 60Hz		
		1280 x 720P @ 50Hz		
		1280 x 720P @ 60Hz		
		1920 x 1080i @ 50Hz	Top and Bottom	Mode TAB aktif
		1920 x 1080i @ 60Hz		
		1280 x 720P @ 50Hz		
		1280 x 720P @ 60Hz		
	480i	HQFS	Format 3D sesuai Urutan bingkai	

INFORMASI LAINNYA

Ukuran gambar dan jarak proyeksi

(WUXGA)

Ukuran Gambar yang Diinginkan						Jarak Proyeksi (C)			
Diagonal		Lebar		Tinggi		Lebar		Jauh	
m	inci	m	inci	m	inci	m	kaki	m	kaki
0,91	36	0,78	30,53	0,48	19,08	0,9	2,95	1,7	5,58
1,02	40	0,86	33,92	0,54	21,2	1,0	3,28	1,8	5,91
1,27	50	1,08	42,4	0,67	26,5	1,3	4,27	2,3	7,55
1,52	60	1,29	50,88	0,81	31,8	1,5	4,92	2,8	9,19
1,78	70	1,51	59,36	0,94	37,1	1,8	5,91	3,2	10,50
2,03	80	1,72	67,84	1,08	42,4	2,1	6,89	3,7	12,14
2,29	90	1,94	76,32	1,21	47,7	2,3	7,55	4,1	13,45
2,54	100	2,15	84,8	1,35	53	2,6	8,53	4,6	15,09
3,05	120	2,58	101,76	1,62	63,6	3,1	10,17	5,5	18,04
3,81	150	3,23	127,2	2,02	79,5	3,9	12,80	6,9	22,64
4,57	180	3,88	152,64	2,42	95,4	4,6	15,09	8,3	27,23
5,08	200	4,31	169,6	2,69	106	5,2	17,06	9,2	30,18
6,35	250	5,38	212	3,37	132,5	6,4	21,00	/	/
7,62	300	6,46	254,4	4,04	159	7,7	25,26	/	/

Kisaran Pergeseran Lensa					
Pusat lensa PJ hingga atas gambar				Kisaran Pergeseran Gambar	
Vertikal + (Maks.) (A)	Vertikal - (Min.) (B)	Kisaran vertikal pada pusat Pergeseran horizontal (D) = (A) - (B)	Kisaran vertikal pada posisi Horizontal 1 %	Horizontal + (Kanan)	Horizontal - (Kiri)
58,2	48,5	9,7	8,6	7,8	7,8
64,6	53,9	10,8	9,7	8,6	8,6
80,8	67,3	13,5	12,1	10,8	10,8
96,9	80,8	16,2	14,6	12,9	12,9
113,1	94,2	18,9	16,9	15,1	15,1
129,2	107,7	21,5	19,4	17,2	17,2
145,4	121,2	24,2	21,8	19,4	19,4
161,5	134,6	26,9	24,3	21,5	21,5
193,9	161,5	32,3	29,2	25,9	25,9
242,3	201,9	40,4	36,4	32,3	32,3
290,8	242,3	48,5	43,6	38,8	38,8
323,1	269,2	53,9	48,4	43,1	43,1
403,9	336,6	67,3	60,7	53,9	53,9
484,6	403,9	80,8	72,7	64,6	64,6

Catatan: Kisaran Pergeseran Vertikal = Tinggi Gambar dalam satuan meter * 100 * (0,1 – 0,1/0,1* (Posisi Horizontal dalam Sentimeter/Lebar Gambar dalam Sentimeter).

INFORMASI LAINNYA

(1080P)

Ukuran Gambar yang Diinginkan						Jarak Proyeksi (C)			
Diagonal		Lebar		Tinggi		Lebar		Jauh	
m	inci	m	inci	m	inci	m	kaki	m	kaki
0,91	36	0,80	31,38	0,45	17,65	1,0	3,28	1,7	5,58
1,02	40	0,89	34,86	0,5	19,6	1,1	3,61	1,8	5,91
1,27	50	1,11	43,58	0,62	24,5	1,3	4,27	2,3	7,55
1,52	60	1,33	52,29	0,75	29,4	1,6	5,25	2,8	9,19
1,78	70	1,55	61,01	0,87	34,3	1,9	6,23	3,2	10,50
2,03	80	1,77	69,73	1	39,2	2,1	6,89	3,7	12,14
2,29	90	1,99	78,44	1,12	44,1	2,4	7,87	4,1	13,45
2,54	100	2,21	87,16	1,25	49	2,6	8,53	4,6	15,09
3,05	120	2,66	104,59	1,49	58,8	3,2	10,50	5,5	18,04
3,81	150	3,32	130,74	1,87	73,5	4,0	13,12	6,9	22,64
4,57	180	3,98	156,88	2,24	88,2	4,8	15,75	8,3	27,23
5,08	200	4,43	174,32	2,49	98,1	5,3	17,39	9,2	30,18
6,35	250	5,53	217,89	3,11	122,6	6,6	21,65	/	/
7,62	300	6,64	261,47	3,74	147,1	7,9	25,92	/	/

Kisaran Pergeseran Lensa					
Pusat lensa PJ hingga atas gambar				Kisaran Pergeseran Gambar	
Vertikal + (Maks.) (A)	Vertikal - (Min.) (B)	Kisaran vertikal pada pusat Pergeseran horizontal (D) = (A) - (B)	Kisaran vertikal pada posisi Horizontal 1 %	Horizontal + (Kanan)	Horizontal - (Kiri)
1,7	5,58	8,0	8,0	7,8	7,8
1,9	6,23	8,9	8,9	8,6	8,6
2,4	7,87	11,1	11,1	10,8	10,8
2,8	9,19	13,3	13,3	12,9	12,9
3,3	10,83	15,5	15,5	15,1	15,1
3,8	12,47	17,7	17,7	17,2	17,2
4,2	13,78	19,9	19,9	19,4	19,4
4,7	15,42	22,1	22,1	21,5	21,5
5,7	18,70	26,6	26,6	25,9	25,9
7,1	23,29	33,2	33,2	32,3	32,3
8,5	27,89	39,9	39,9	38,8	38,8
9,4	30,84	44,3	44,3	43,1	43,1
/	/	55,4	55,4	53,9	53,9
/	/	66,4	66,4	64,6	64,6

Catatan: Kisaran Pergeseran Vertikal = Tinggi Gambar dalam satuan meter * 100 * (0,1 – 0,1/0,1* (Posisi Horizontal dalam Sentimeter/Lebar Gambar dalam Sentimeter).

INFORMASI LAINNYA

(WXGA)

Ukuran Gambar yang Diinginkan						Jarak Proyeksi (C)			
Diagonal		Lebar		Tinggi		Lebar		Jauh	
m	inci	m	inci	m	inci	m	kaki	m	kaki
0,91	36	0,78	30,53	0,48	19,08	1,0	3,28	/	/
1,02	40	0,86	33,92	0,54	21,2	1,1	3,61	/	/
1,27	50	1,08	42,4	0,67	26,5	1,4	4,59	2,4	7,87
1,52	60	1,29	50,88	0,81	31,8	1,6	5,25	2,9	9,51
1,78	70	1,51	59,36	0,94	37,1	1,9	6,23	3,4	11,15
2,03	80	1,72	67,84	1,08	42,4	2,2	7,22	3,9	12,80
2,29	90	1,94	76,32	1,21	47,7	2,4	7,87	4,3	14,11
2,54	100	2,15	84,8	1,35	53	2,7	8,86	4,8	15,75
3,05	120	2,58	101,76	1,62	63,6	3,2	10,50	5,8	19,03
3,81	150	3,23	127,2	2,02	79,5	4,1	13,45	7,2	23,62
4,57	180	3,88	152,64	2,42	95,4	4,9	16,08	8,7	28,54
5,08	200	4,31	169,6	2,69	106	5,4	17,72	9,6	31,50
6,35	250	5,38	212	3,37	132,5	6,8	22,31	12,0	39,37
7,62	300	6,46	254,4	4,04	159	8,1	26,57	/	/

Kisaran Pergeseran Lensa					
Pusat lensa PJ hingga atas gambar				Kisaran Pergeseran Gambar	
Vertikal + (Maks.) (A)	Vertikal - (Min.) (B)	Kisaran vertikal pada pusat Pergeseran horizontal (D) = (A) - (B)	Kisaran vertikal pada posisi Horizontal 1 %	Horizontal + (Kanan)	Horizontal - (Kiri)
60,6	50,9	9,7	8,6	7,8	7,8
67,3	56,5	10,8	9,7	8,6	8,6
84,1	70,7	13,5	12,1	10,8	10,8
101,0	84,8	16,2	14,6	12,9	12,9
117,8	99,0	18,8	16,9	15,1	15,1
134,6	113,1	21,5	19,4	17,2	17,2
151,5	127,2	24,2	21,8	19,4	19,4
168,3	141,4	26,9	24,3	21,5	21,5
201,9	169,6	32,3	29,2	25,9	25,9
252,4	212,0	40,4	36,4	32,3	32,3
302,9	254,4	48,5	43,6	38,8	38,8
336,6	282,7	53,9	48,4	43,1	43,1
420,7	353,4	67,3	60,7	53,9	53,9
504,8	424,1	80,8	72,7	64,6	64,6

Catatan: Kisaran Pergeseran Vertikal = Tinggi Gambar dalam satuan meter * 100 * (0,1 – 0,1/0,1* (Posisi Horizontal dalam Sentimeter/Lebar Gambar dalam Sentimeter).

INFORMASI LAINNYA

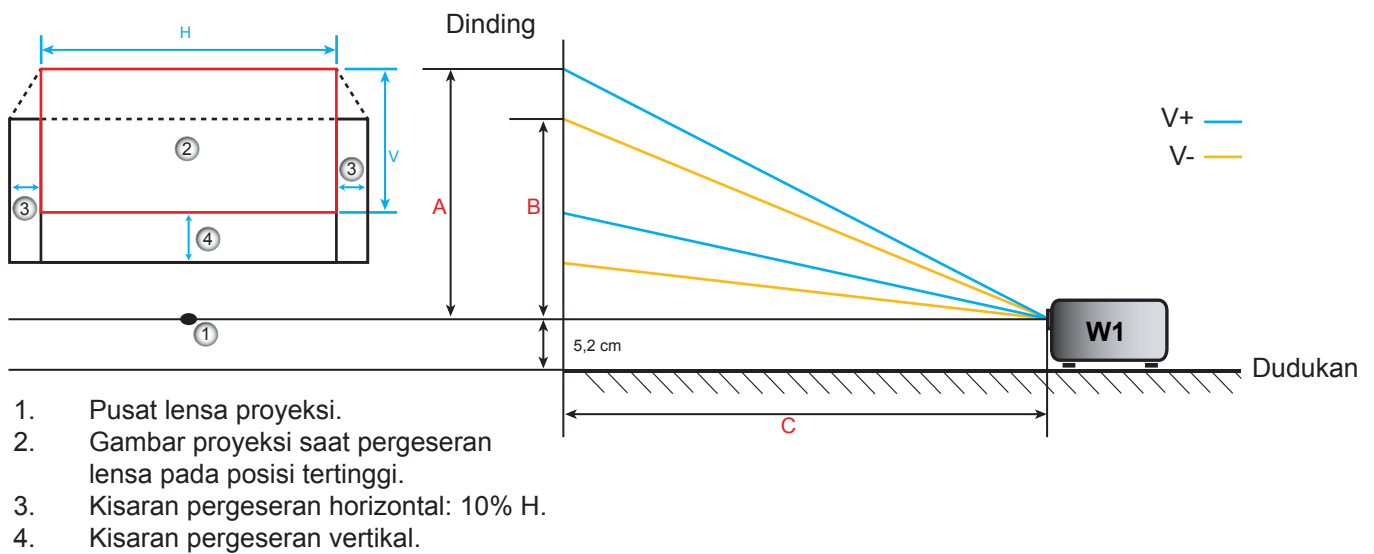

Menentukan posisi pusat pergeseran lensa

Pusat Pergeseran Lensa Horizontal

1. Sesuaikan Pergeseran Vertikal hingga gambar mencapai kisaran maksimum pada tepi bawah.

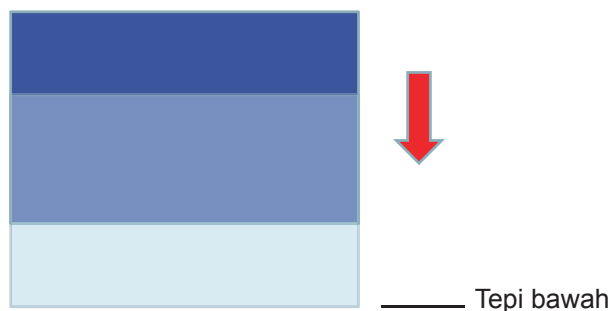

2. Sesuaikan Pergeseran Horizontal hingga gambar mencapai kisaran pergeseran maksimum ke arah kiri.

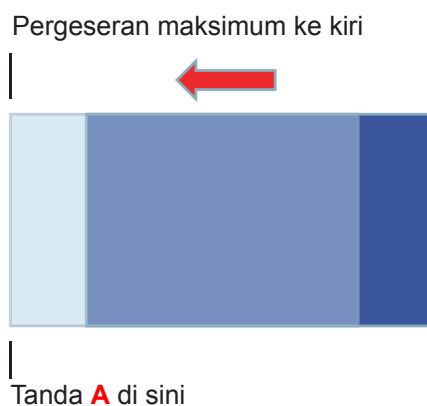

INFORMASI LAINNYA

3. Sesuaikan Pergeseran Horizontal hingga gambar mencapai kisaran pergeseran maksimum ke arah kanan.

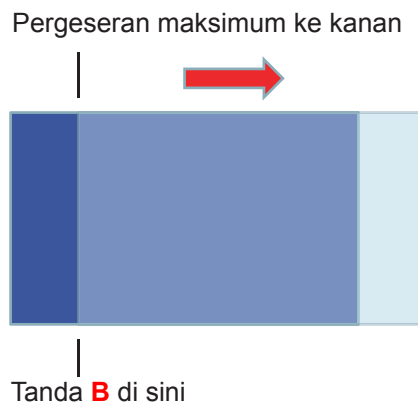

4. Ukur jarak antara Tanda A dan Tanda B, bagi 2, lalu atur posisi gambar kembali ke Tanda A/B di kiri. Gambar akan berada di pusat pergeseran Horizontal.

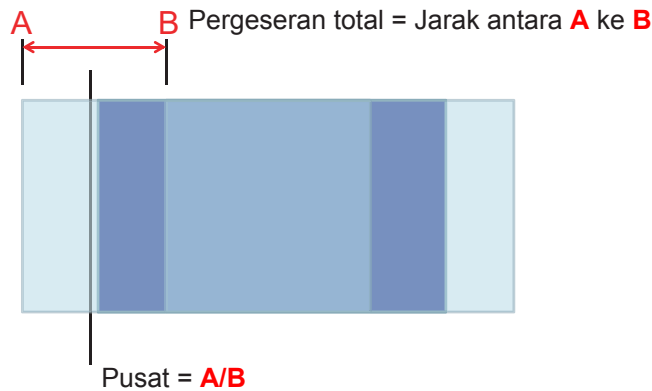

Pusat Pergeseran Lensa Vertikal

1. Gambar harus berada di pusat Pergeseran Horizontal sebelum menyesuaikan gambar ke pusat Pergeseran Vertikal.



2. Sesuaikan Pergeseran Vertikal hingga gambar mencapai kisaran pergeseran maksimum ke arah bawah.

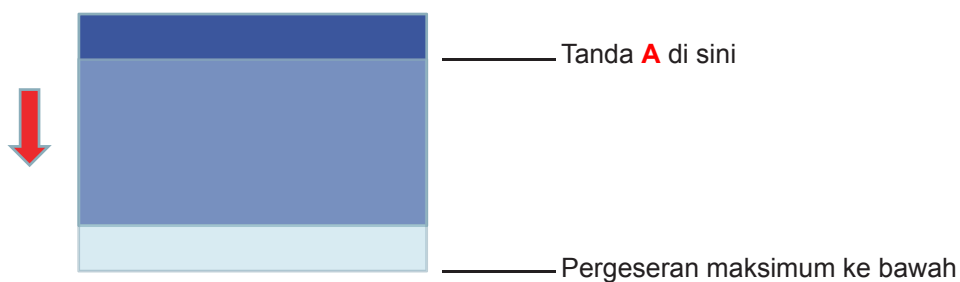

INFORMASI LAINNYA

3. Sesuaikan Pergeseran Vertikal hingga gambar mencapai kisaran pergeseran maksimum ke arah atas.

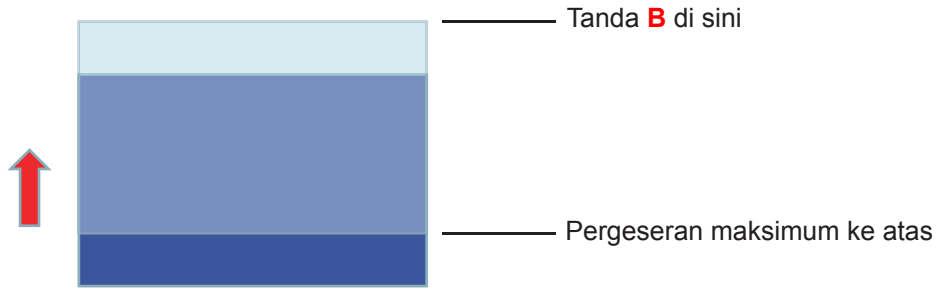

4. Ukur jarak antara Tanda **A** dan Tanda **B**, bagi 2, lalu atur posisi gambar kembali ke Tanda **A/B** di bawah. Gambar akan berada di pusat Pergeseran Vertikal.

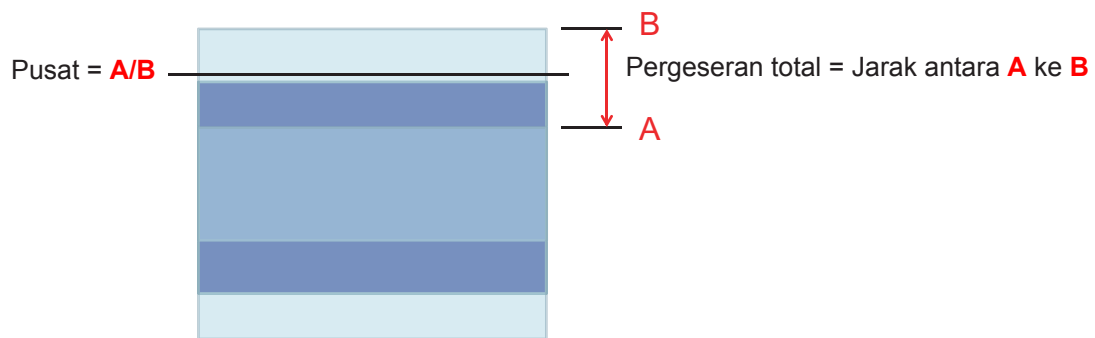

INFORMASI LAINNYA

Dimensi proyektor dan pemasangan pada plafon

1. Untuk mencegah kerusakan proyektor, gunakanudukan plafon Optoma.
2. Jika Anda ingin menggunakan kitudukan plafon dari pihak ketiga, pastikan baut yang digunakan untuk memasangudukan proyektor memenuhi spesifikasi berikut ini:
 - Tipe sekrup: M4*3
 - Panjang sekrup minimal: 10 mm

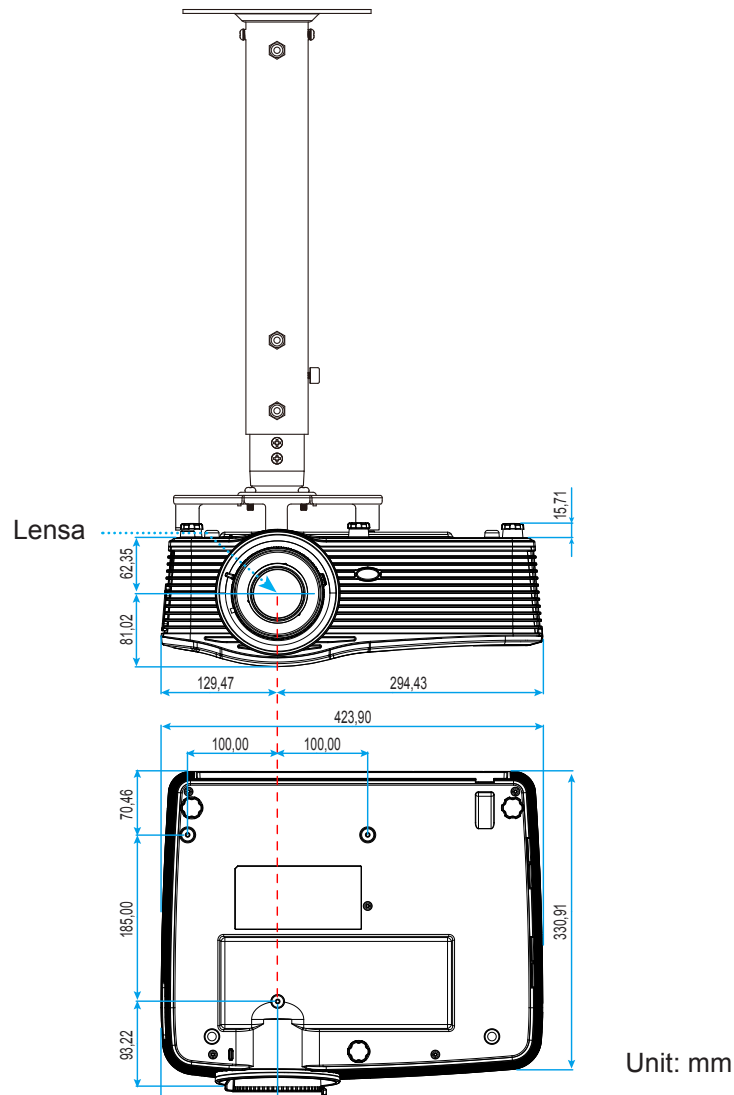

Catatan: *Ingat, kerusakan karena kesalahan pemasangan tidak tercakup dalam pertanggung jawaban garansi.*



Peringatan:

- Jika Anda membeli dududukan untuk di plafon dari perusahaan lain, pastikan untuk menggunakan ukuran baut yang benar. Ukuran baut dapat berbeda, tergantung pada ketebalan pelat dududukan.
- Pastikan untuk memberikan jarak minimal 10 cm antara plafon dan bagian bawah proyektor.
- Jangan pasang proyektor di dekat sumber panas.

INFORMASI LAINNYA

Daftar Fungsi Protokol RS232

Kecepatan Transfer: 9600

Bit Data: 8

Paritas: Nihil

Bit Stop: 1

Kontrol Alur: Nihil

UART16550 FIFO: Nonaktif

Projector Return (Berhasil): P

Projector Return (Gagal): F

XX=01-99, ID proyektor, XX=00 adalah untuk semua proyektor

Catatan: Terdapat <CR> setelah semua perintah ASCII, 0D adalah kode HEX untuk <CR> dalam kode ASCII.

SEND to projector			
232 ASCII Code	HEX Code	Function	Description
~XX00 1	7E 30 30 30 30 20 31 0D	Power ON	
~XX00 0	7E 30 30 30 30 20 30 0D	Power OFF	(0/2 for backward compatible)
~XX00 1	7E 30 30 30 30 20 31 20	Power ON with Password	~nnnn = ~0000 (a=7E 30 30 30 30)
~nnnn	a 0D		~9999 (a=7E 39 39 39 39)
~XX01 1	7E 30 30 30 31 20 31 0D	Resync	
~XX02 1	7E 30 30 30 32 20 31 0D	AV Mute	On
~XX02 0	7E 30 30 30 32 20 30 0D		Off (0/2 for backward compatible)
~XX03 1	7E 30 30 30 33 20 31 0D	Mute	On
~XX03 2	7E 30 30 30 33 20 30 0D		Off (0/2 for backward compatible)
~XX04 1	7E 30 30 30 34 20 31 0D	Freeze	
~XX04 0	7E 30 30 30 34 20 30 0D	Unfreeze	(0/2 for backward compatible)
~XX05 1	7E 30 30 30 35 20 31 0D	Zoom Plus	
~XX06 1	7E 30 30 30 36 20 31 0D	Zoom Minus	
~XX12 1	7E 30 30 31 32 20 31 0D	Direct Source Commands	HDMI1
~XX12 15	7E 30 30 31 32 20 31 35 0D		HDMI2
~XX12 20	7E 30 30 31 32 20 32 30 0D		Displayport
~XX12 5	7E 30 30 31 32 20 35 0D		VGA1
~XX12 8	7E 30 30 31 32 20 38 0D		VGA1 Component
~XX12 6	7E 30 30 31 32 20 36 0D		VGA 2
~XX12 13	7E 30 30 31 32 20 31 33 0D		VGA2 Component
~XX12 9	7E 30 30 31 32 20 39 0D		S-Video
~XX12 10	7E 30 30 31 32 20 31 30 0D		Video
~XX12 21	7E 30 30 31 32 20 32 31 0D		HDBaseT (only exists in "T" SKU)
~XX20 1	7E 30 30 32 30 20 31 0D	Display Mode	Presentation
~XX20 2	7E 30 30 32 30 20 32 0D		Bright
~XX20 3	7E 30 30 32 30 20 33 0D		Movie
~XX20 4	7E 30 30 32 30 20 34 0D		sRGB
~XX20 5	7E 30 30 32 30 20 35 0D		User
~XX20 7	7E 30 30 32 30 20 37 0D		Blackboard
~XX20 13	7E 30 30 32 30 20 31 33 0D		DICOM SIM.
~XX20 9	7E 30 30 32 30 20 39 0D		3D
~XX21 n	7E 30 30 32 31 20 a 0D	Brightness	n = -50 (a=2D 35 30) ~ 50 (a=35 30)
~XX22 n	7E 30 30 32 32 20 a 0D	Contrast	n = -50 (a=2D 35 30) ~ 50 (a=35 30)
~XX23 n	7E 30 30 32 33 20 a 0D	Sharpness	n = 1 (a=31) ~ 15 (a=31 35)
~XX45 n	7E 30 30 34 34 20 a 0D	Color (Saturation)	n = -50 (a=2D 35 30) ~ 50 (a=35 30)
~XX44 n	7E 30 30 34 34 20 a 0D	Tint	n = -50 (a=2D 35 30) ~ 50 (a=35 30)
~XX196 n	7E 30 30 31 39 36 20 a 0D	Noise Reduction	n = 1 (a=31) ~ 10 (a=31 30)
~XX34 n	7E 30 30 33 34 20 a 0D	BrilliantColor™	n = 1 (a=31) ~ 10 (a=31 30)
~XX191 1	7E 30 30 31 39 31 20 31 0D	DynamicBlack	On
~XX191 0	7E 30 30 31 39 31 20 30 0D		Off(0/2 for backward compatible)
~XX35 1	7E 30 30 33 35 20 31 0D	Gamma	Film
~XX35 3	7E 30 30 33 35 20 33 0D		Graphics
~XX35 7	7E 30 30 33 35 20 37 0D		2.2
~XX35 5	7E 30 30 33 35 20 35 0D		1.8
~XX35 6	7E 30 30 33 35 20 36 0D		2.0

INFORMASI LAINNYA

232 ASCII Code	HEX Code	Function	Description
~XX35 8	7E 30 30 33 35 20 38 0D		2.6
~XX35 10	7E 30 30 33 35 20 31 30 0D		Blackboard
~XX35 11	7E 30 30 33 35 20 31 31 0D		DICOM
~XX36 4	7E 30 30 33 36 20 34 0D	Color Temp.	Warm
~XX36 1	7E 30 30 33 36 20 31 0D		Standard
~XX36 2	7E 30 30 33 36 20 32 0D		Cool
~XX36 3	7E 30 30 33 36 20 33 0D		Cold
~XX37 1	7E 30 30 33 37 20 31 0D	Color Space	Auto
~XX37 2	7E 30 30 33 37 20 32 0D		RGB\ RGB(0-255)
~XX37 3	7E 30 30 33 37 20 33 0D		YUV
~XX37 4	7E 30 30 33 37 20 34 0D		RGB(16 - 235)
~XX24 n	7E 30 30 32 34 20 a 0D	RGB Gain/Bias	Red Gain n = -50 (a=2D 35 30) ~ 50 (a=35 30)
~XX25 n	7E 30 30 32 35 20 a 0D		Green Gain n = -50 (a=2D 35 30) ~ 50 (a=35 30)
~XX26 n	7E 30 30 32 36 20 a 0D		Blue Gain n = -50 (a=2D 35 30) ~ 50 (a=35 30)
~XX27 n	7E 30 30 32 37 20 a 0D		Red Bias n = -50 (a=2D 35 30) ~ 50 (a=35 30)
~XX28 n	7E 30 30 32 38 20 a 0D		Green Bias n = -50 (a=2D 35 30) ~ 50 (a=35 30)
~XX29 n	7E 30 30 32 39 20 a 0D		Blue Bias n = -50 (a=2D 35 30) ~ 50 (a=35 30)
~XX327 n	7E 30 30 33 32 37 20 a 0D	Color Matching	Red Hue n = -50 (a=2D 35 30) ~ 50 (a=35 30)
~XX333 n	7E 30 30 33 33 33 20 a 0D		Red Saturation n = -50 (a=2D 35 30) ~ 50 (a=35 30)
~XX339 n	7E 30 30 33 33 39 20 a 0D		Red Gain n = -50 (a=2D 35 30) ~ 50 (a=35 30)
~XX328 n	7E 30 30 33 32 38 20 a 0D		Green Hue n = -50 (a=2D 35 30) ~ 50 (a=35 30)
~XX334 n	7E 30 30 33 33 34 20 a 0D		Green Saturation n = -50 (a=2D 35 30) ~ 50 (a=35 30)
~XX340 n	7E 30 30 33 34 30 20 a 0D		Green Gain n = -50 (a=2D 35 30) ~ 50 (a=35 30)
~XX329 n	7E 30 30 33 32 39 20 a 0D		Blue Hue n = -50 (a=2D 35 30) ~ 50 (a=35 30)
~XX335 n	7E 30 30 33 33 35 20 a 0D		Blue Saturation n = -50 (a=2D 35 30) ~ 50 (a=35 30)
~XX341 n	7E 30 30 33 34 31 20 a 0D		Blue Gain n = -50 (a=2D 35 30) ~ 50 (a=35 30)
~XX330 n	7E 30 30 33 33 30 20 a 0D		Cyan Hue n = -50 (a=2D 35 30) ~ 50 (a=35 30)
~XX336 n	7E 30 30 33 33 36 20 a 0D		Cyan Saturation n = -50 (a=2D 35 30) ~ 50 (a=35 30)
~XX342 n	7E 30 30 33 34 32 20 a 0D		Cyan Gain n = -50 (a=2D 35 30) ~ 50 (a=35 30)
~XX331 n	7E 30 30 33 33 31 20 a 0D		Yellow Hue n = -50 (a=2D 35 30) ~ 50 (a=35 30)
~XX337 n	7E 30 30 33 33 37 20 a 0D		Yellow Saturation n = -50 (a=2D 35 30) ~ 50 (a=35 30)
~XX343 n	7E 30 30 33 34 33 20 a 0D		Yellow Gain n = -50 (a=2D 35 30) ~ 50 (a=35 30)
~XX332 n	7E 30 30 33 33 32 20 a 0D		Magenta Hue n = -50 (a=2D 35 30) ~ 50 (a=35 30)
~XX338 n	7E 30 30 33 33 38 20 a 0D		Magenta Saturation n = -50 (a=2D 35 30) ~ 50 (a=35 30)
~XX344 n	7E 30 30 33 34 34 20 a 0D		Magenta Gain n = -50 (a=2D 35 30) ~ 50 (a=35 30)
~XX345 n	7E 30 30 33 34 35 20 a 0D	White	Red n = -50 (a=2D 35 30) ~ 50 (a=35 30)
~XX346 n	7E 30 30 33 34 36 20 a 0D		Green n = -50 (a=2D 35 30) ~ 50 (a=35 30)
~XX347 n	7E 30 30 33 34 37 20 a 0D		Blue n = -50 (a=2D 35 30) ~ 50 (a=35 30)
~XX215 1	7E 30 30 32 31 35 20 31 0D	Reset	
~XX73 n	7E 30 30 37 33 20 a 0D	Signal (RGB)	Frequency n = -5 (a=2D 35) ~ 5 (a=35) By signal
~XX91 1	7E 30 30 39 31 20 31 0D		Automatic On
~XX91 0	7E 30 30 39 31 20 30 0D		Off (0/2 for backward compatible)
~XX74 n	7E 30 30 37 34 20 a 0D		Phase n = 0 (a=30) ~ 31 (a=33 31) By signal
~XX75 n	7E 30 30 37 35 20 a 0D		H. Position n = -5 (a=2D 35) ~ 5 (a=35) By timing
~XX76 n	7E 30 30 37 36 20 a 0D		V. Position n = -5 (a=2D 35) ~ 5 (a=35) By timing
~XX200 n	7E 30 30 32 30 30 20 a 0D	Signal(Video)	White Level n = 0 (a=30) ~ 31 (a=33 31)
~XX201 n	7E 30 30 32 30 31 20 a 0D		Black Level n = -5 (a=2D 35) ~ 5 (a=35)
~XX204 1	7E 30 30 32 30 30 24 20 31 0D		0 IRE
~XX204 0	7E 30 30 32 30 30 24 20 30 0D		7.5 IRE
~XX60 1	7E 30 30 36 30 20 31 0D	Format	4:3
~XX60 2	7E 30 30 36 30 20 32 0D		16:9
~XX60 3	7E 30 30 36 30 20 33 0D		16:10(WXGA, WUXGA)
~XX60 5	7E 30 30 36 30 20 35 0D		LBX

INFORMASI LAINNYA

232 ASCII Code	HEX Code	Function	Description
~XX60 6	7E 30 30 36 30 20 36 0D		Native
~XX60 7	7E 30 30 36 30 20 37 0D		Auto
~XX61 n	7E 30 30 36 31 20 a 0D	Edge mask	n = 0 (a=30) ~ 10 (a=31 30)
~XX62 n	7E 30 30 36 32 20 a 0D	Zoom	n = -5 (a=2D 35) ~ 25 (a=32 35)
~XX63 n	7E 30 30 36 33 20 a 0D	H Image Shift	n = -100 (a=2D 31 30 30) ~ 100 (a=31 30 30)
~XX64 n	7E 30 30 36 34 20 a 0D	V Image Shift	n = -100 (a=2D 31 30 30) ~ 100 (a=31 30 30)
~XX65 n	7E 30 30 36 35 20 a 0D	H Keystone	n = -30 (a=2D 33 30) ~ 40 (a=33 30)
~XX66 n	7E 30 30 36 36 20 a 0D	V Keystone	n = -30 (a=2D 33 30) ~ 40 (a=33 30)
~XX69 1	7E 30 30 36 39 20 31 0D	Auto V.Keystone	On
~XX69 0	7E 30 30 36 39 20 30 0D	Auto V. Keystone	Off
~XX59 1	7E 30 30 35 39 20 31 0D	Four corners (Top-Left)	Right+
~XX59 2	7E 30 30 35 39 20 32 0D		Left+
~XX59 3	7E 30 30 35 39 20 33 0D		Up+
~XX59 4	7E 30 30 35 39 20 34 0D		Down+
~XX59 5	7E 30 30 35 39 20 35 0D	(Top-Right)	Right+
~XX59 6	7E 30 30 35 39 20 36 0D		Left+
~XX59 7	7E 30 30 35 39 20 37 0D		Up+
~XX59 8	7E 30 30 35 39 20 38 0D		Down+
~XX59 9	7E 30 30 35 39 20 39 0D	(Bottom-Left)	Right+
~XX59 10	7E 30 30 35 39 20 31 30 0D		Left+
~XX59 11	7E 30 30 35 39 20 31 31 0D		Up+
~XX59 12	7E 30 30 35 39 20 31 32 0D		Down+
~XX59 13	7E 30 30 35 39 20 31 33 0D	(Bottom-Right)	Right+
~XX59 14	7E 30 30 35 39 20 31 34 0D		Left+
~XX59 15	7E 30 30 35 39 20 31 35 0D		Up+
~XX59 16	7E 30 30 35 39 20 31 36 0D		Down+
~XX230 1	7E 30 30 32 33 30 20 31 0D	3D Mode	DLP-Link
~XX230 3	7E 30 30 32 33 30 20 31 0D		VESA 3D
~XX230 0	7E 30 30 32 33 30 20 30 0D		Off (0/2 for backward compatible)
~XX400 0	7E 30 30 34 30 30 20 30 0D	3D->2D	3D
~XX400 1	7E 30 30 34 30 30 20 31 0D		L
~XX400 2	7E 30 30 34 30 30 20 32 0D		R
~XX405 0	7E 30 30 34 30 35 20 30 0D	3D Format	Auto
~XX405 1	7E 30 30 34 30 35 20 31 0D		SBS
~XX405 2	7E 30 30 34 30 35 20 32 0D		Top and Bottom
~XX405 3	7E 30 30 34 30 35 20 33 0D		Frame sequential
~XX231 0	7E 30 30 32 33 31 20 30 0D	3D Sync Invert	On
~XX231 1	7E 30 30 32 33 31 20 31 0D	3D Sync Invert	Off
~XX70 1	7E 30 30 37 30 20 31 0D	Language	English
~XX70 2	7E 30 30 37 30 20 32 0D		German
~XX70 3	7E 30 30 37 30 20 33 0D		French
~XX70 4	7E 30 30 37 30 20 34 0D		Italian
~XX70 5	7E 30 30 37 30 20 35 0D		Spanish
~XX70 6	7E 30 30 37 30 20 36 0D		Portuguese
~XX70 7	7E 30 30 37 30 20 37 0D		Polish
~XX70 8	7E 30 30 37 30 20 38 0D		Dutch
~XX70 9	7E 30 30 37 30 20 39 0D		Swedish
~XX70 10	7E 30 30 37 30 20 31 30 0D		Norwegian/Danish
~XX70 11	7E 30 30 37 30 20 31 31 0D		Finnish
~XX70 12	7E 30 30 37 30 20 31 32 0D		Greek
~XX70 13	7E 30 30 37 30 20 31 33 0D		Traditional Chinese
~XX70 14	7E 30 30 37 30 20 31 34 0D		Simplified Chinese
~XX70 15	7E 30 30 37 30 20 31 35 0D		Japanese
~XX70 16	7E 30 30 37 30 20 31 36 0D		Korean
~XX70 17	7E 30 30 37 30 20 31 37 0D		Russian
~XX70 18	7E 30 30 37 30 20 31 38 0D		Hungarian

INFORMASI LAINNYA

232 ASCII Code	HEX Code	Function	Description
~XX70 19	7E 30 30 37 30 20 31 39 0D		Czechoslovak
~XX70 20	7E 30 30 37 30 20 32 30 0D		Arabic
~XX70 21	7E 30 30 37 30 20 32 31 0D		Thai
~XX70 22	7E 30 30 37 30 20 32 32 0D		Turkish
~XX70 23	7E 30 30 37 30 20 32 33 0D		Farsi
~XX70 25	7E 30 30 37 30 20 32 33 0D		Vietnamese
~XX70 26	7E 30 30 37 30 20 32 33 0D		Indonesian
~XX70 27	7E 30 30 37 30 20 32 33 0D		Romanian
~XX71 1	7E 30 30 37 31 20 31 0D	Projection	Front-Desktop
~XX71 2	7E 30 30 37 31 20 32 0D		Rear-Desktop
~XX71 3	7E 30 30 37 31 20 33 0D		Front-Ceiling
~XX71 4	7E 30 30 37 31 20 34 0D		Rear-Ceiling
~XX90 1	7E 30 30 39 30 20 31 0D	Screen Type (WXGA/WUXGA)	16:10
~XX90 0	7E 30 30 39 30 20 30 0D		16:9
~XX72 1	7E 30 30 37 32 20 31 0D	Menu Location	Top Left
~XX72 2	7E 30 30 37 32 20 32 0D		Top Right
~XX72 3	7E 30 30 37 32 20 33 0D		Centre
~XX72 4	7E 30 30 37 32 20 34 0D		Bottom Left
~XX72 5	7E 30 30 37 32 20 35 0D		Bottom Right
~XX77 n	7E 30 30 37 37 20 aabbcc 0D	Security	Security Timer Month/Day/Hour n = mm/dd/hh mm= 00 (aa=30 30) ~ 12 (aa=31 32)dd = 00 (bb=30 30) ~ 30 (bb=33 30) hh= 00 (cc=30 30) ~ 24 (cc=32 34)
~XX78 1	7E 30 30 37 38 20 31 0D	Security	On
~XX78 0	7E 30 30 37 38 20 30 20		Off (0/2 for backward compatible)
~nnnn	a 0D		~nnnn = ~0000 (a=7E 30 30 30 30) ~9999 (a=7E 39 39 39 39)
~XX79 n	7E 30 30 37 39 20 a 0D	Projector ID	n = 00 (a=30 30) ~ 99 (a=39 39)
~XX310 0	7E 30 30 33 31 30 20 30 0D	Internal Speaker	Off
~XX310 1	7E 30 30 33 31 30 20 31 0D		On
~XX80 1	7E 30 30 38 30 20 31 0D	Mute	On
~XX80 0	7E 30 30 38 30 20 30 0D		Off (0/2 for backward compatible)
~XX81 n	7E 30 30 38 31 20 a 0D	Volume(Audio)	n = 0 (a=30) ~ 10 (a=31 30)
~XX93 n	7E 30 30 39 33 20 a 0D	Volume(Mic)	n = 0 (a=30) ~ 10 (a=31 30)
~XX89 0	7E 30 30 38 39 20 30 0D	Audio Input	Default
~XX89 1	7E 30 30 38 39 20 31 0D		Audio1
~XX89 3	7E 30 30 38 39 20 33 0D		Audio2
~XX89 4	7E 30 30 38 39 20 34 0D		Audio3
~XX82 1	7E 30 30 38 32 20 31 0D	Logo	Default
~XX82 2	7E 30 30 38 32 20 32 0D		User
~XX82 3	7E 30 30 38 32 20 33 0D		Neutral
~XX83 1	7E 30 30 38 33 20 31 0D	Logo Capture	
~XX88 0	7E 30 30 38 38 20 30 0D	Closed Captioning	Off
~XX88 1	7E 30 30 38 38 20 31 0D		cc1
~XX88 2	7E 30 30 38 38 20 32 0D		cc2
~XX454 0	7E 30 30 34 35 34 20 30(32) 0D	Crestron	Off
~XX454 1	7E 30 30 34 35 34 20 31 0D		On
~XX455 0	7E 30 30 34 35 35 20 30(32) 0D	Extron	Off
~XX455 1	7E 30 30 34 35 35 20 31 0D		On
~XX456 0	7E 30 30 34 35 36 20 30(32) 0D	PJLink	Off
~XX456 1	7E 30 30 34 35 36 20 31 0D		On
~XX457 0	7E 30 30 34 35 37 20 30(32) 0D	AMX Device Discovery	Off
~XX457 1	7E 30 30 34 35 37 20 31 0D		On
~XX458 0	7E 30 30 34 35 38 20 30(32) 0D	Telnet	Off

INFORMASI LAINNYA

232 ASCII Code	HEX Code	Function	Description
~XX458 1	7E 30 30 34 35 38 20 31 0D		On
~XX459 0	7E 30 30 34 35 38 20 30 0D	HTTP	Off
~XX459 1	7E 30 30 34 35 38 20 31 0D		On
~XX39 1	7E 30 30 33 39 20 31 0D	Input Source	HDMI1
~XX39 7	7E 30 30 33 39 20 37 0D		HDMI2
~XX39 15	7E 30 30 33 39 20 31 35 0D		Displayport
~XX39 5	7E 30 30 33 39 20 35 0D		VGA1
~XX39 6	7E 30 30 33 39 20 36 0D		VGA2
~XX39 9	7E 30 30 33 39 20 39 0D		S-Video
~XX39 10	7E 30 30 33 39 20 31 30 0D		Video
~XX100 1	7E 30 30 31 30 30 20 31 0D	Source Lock	On
~XX100 0	7E 30 30 31 30 30 20 30 0D		Off (0/2 for backward compatible)
~XX101 1	7E 30 30 31 30 31 20 31 0D	High Altitude	On
~XX101 0	7E 30 30 31 30 31 20 30 0D		Off (0/2 for backward compatible)
~XX102 1	7E 30 30 31 30 32 20 31 0D	Information Hide	On
~XX102 0	7E 30 30 31 30 32 20 30 0D		Off (0/2 for backward compatible)
~XX103 1	7E 30 30 31 30 33 20 31 0D	Keypad Lock	On
~XX103 0	7E 30 30 31 30 33 20 30 0D		Off (0/2 for backward compatible)
~XX348 1	7E 30 30 33 34 38 20 31 0D	Display Mode Lock	On
~XX348 0	7E 30 30 33 34 38 20 30 0D		Off (0/2 for backward compatible)
~XX195 0	7E 30 30 31 39 35 20 30 0D	Test Pattern	None
~XX195 1	7E 30 30 31 39 35 20 31 0D		Grid
~XX195 2	7E 30 30 31 39 35 20 32 0D		White Pattern
~XX104 1	7E 30 30 31 30 34 20 31 0D	Background Color	Blue
~XX104 2	7E 30 30 31 30 34 20 32 0D		Black
~XX104 3	7E 30 30 31 30 34 20 33 0D		Red
~XX104 4	7E 30 30 31 30 34 20 34 0D		Green
~XX104 5	7E 30 30 31 30 34 20 35 0D		White
~XX11 0	7E 30 30 31 31 20 30 0D	IR Function	Off
~XX11 1	7E 30 30 31 31 20 31 0D		On
~XX11 2	7E 30 30 31 31 20 32 0D		Front
~XX11 3	7E 30 30 31 31 20 33 0D		Top
~XX350 n	7E 30 30 33 35 30 20 a 0D	Remote Code	n = 00 (a=30 30) ~ 99 (a=39 39)
~XX192 0	7E 30 30 31 39 32 20 30 0D	12V Trigger	Off
~XX192 1	7E 30 30 31 39 32 20 31 0D		On
~XX105 1	7E 30 30 31 30 35 20 31 0D	Advanced	Direct Power On On
~XX105 0	7E 30 30 31 30 35 20 30 0D		Off (0/2 for backward compatible)
~XX113 0	7E 30 30 31 31 33 20 30 0D		Signal Power On Off
~XX113 1	7E 30 30 31 31 33 20 31 0D		On
~XX106 n	7E 30 30 31 30 36 20 a 0D		Auto Power Off n = 0 (a=30) ~ 180 (a=31 38 30) (min) (5 minutes for each step).
~XX107 n	7E 30 30 31 30 37 20 a 0D		Sleep Timer n = 0 (a=30) ~ 990 (a=39 39 30) (min) (10 minutes for each step).
~XX507 1	7E 30 30 35 30 37 20 31 0D		Sleep Timer On Repeat
~XX507 0	7E 30 30 35 30 37 20 30 0D		Off
~XX115 1	7E 30 30 31 31 35 20 31 0D		Quick Resume On
~XX115 0	7E 30 30 31 31 35 20 30 0D		Off (0/2 for backward compatible)
~XX114 1	7E 30 30 31 31 34 20 31 0D		Power Mode(Standby) Eco.(≤0.5W)
~XX114 0	7E 30 30 31 31 34 20 30 0D		Active (0/2 for backward compatible)
~XX109 1	7E 30 30 31 30 39 20 31 0D	Lamp Reminder	On
~XX109 0	7E 30 30 31 30 39 20 30 0D		Off (0/2 for backward compatible)
~XX110 1	7E 30 30 31 31 30 20 31 0D	Lamp Mode	Bright
~XX110 2	7E 30 30 31 31 30 20 32 0D		Eco
~XX110 5	7E 30 30 31 31 30 20 35 0D		Power

INFORMASI LAINNYA

232 ASCII Code	HEX Code	Function	Description
~XX326 n	7E 30 30 33 32 36 20 a 0D	Power 365W/350W/330W/310W/300W/280W (n=0/n=1/n=2/n=3/n=4/n=5/)	
~XX111 1	7E 30 30 31 31 31 20 31 0D	Lamp Reset	Yes
~XX111 0	7E 30 30 31 31 31 20 30 0D		No (0/2 for backward compatible)
~XX320 1	7E 30 30 33 32 30 20 31 0D	Optional Filter Installed	Yes
~XX320 0	7E 30 30 33 32 30 20 30 0D		No (0/2 for backward compatible)
~XX322 0	7E 30 30 33 32 32 20 30 0D	Filter Reminder	Off
~XX322 1	7E 30 30 33 32 32 20 31 0D		300 hrs
~XX322 2	7E 30 30 33 32 32 20 32 0D		500 hrs
~XX322 3	7E 30 30 33 32 32 20 33 0D		800 hrs
~XX322 4	7E 30 30 33 32 32 20 34 0D		1000 hrs
~XX323 1	7E 30 30 33 32 33 20 31 0D	Filter Reset	Yes
~XX323 0	7E 30 30 33 32 33 20 30 0D		No (0/2 for backward compatible)
~XX313 1	7E 30 30 33 31 33 20 31 0D	Information menu	On
~XX313 0	7E 30 30 33 31 33 20 30 0D		Off(0/2 for backward compatible)
~XX112 1	7E 30 30 31 31 32 20 31 0D	Reset	Yes
~XX210 n	7E 30 30 32 30 30 20 n 0D	Display message on the OSD	n: 1-30 characters

SEND to emulate Remote

~XX140 10	7E 30 30 31 34 30 20 31 30 0D	Up	
~XX140 11	7E 30 30 31 34 30 20 31 31 0D	Left	
~XX140 12	7E 30 30 31 34 30 20 31 32 0D	Enter (for projection MENU)	
~XX140 13	7E 30 30 31 34 30 20 31 33 0D	Right	
~XX140 14	7E 30 30 31 34 30 20 31 34 0D	Down	
~XX140 15	7E 30 30 31 34 30 20 31 35 0D	V Keystone +	
~XX140 16	7E 30 30 31 34 30 20 31 36 0D	V Keystone -	
~XX140 17	7E 30 30 31 34 30 20 31 37 0D	Volume -	
~XX140 18	7E 30 30 31 34 30 20 31 38 0D	Volume +	
~XX140 20	7E 30 30 31 34 30 20 32 30 0D	Menu	
~XX140 47	7E 30 30 31 34 30 20 34 37 0D	Source	

SEND from projector automatically

232 ASCII Code	HEX Code	Function	Projector Return	Description
when Standby/Cooling/Out of Range/Lamp fail/Fan Lock/Over Temperature/ Lamp Hours Running Out/Cover Open			INFO n	n : 0/1/2/3/4/6/7/8/9 = Standby/Cooling/Out of Range/Lamp fail/Fan Lock/Over Temperature/Lamp Hours Running Out/Cover Open

READ from projector

232 ASCII Code	HEX Code	Function	Projector Return	Description
~XX121 1	7E 30 30 31 32 31 20 31 0D	Input Source Commands	Okn	n = 0 None n = 7 HDMI1 n = 8 HDMI2 n = 15 Displayport n = 2 VGA1 n = 3 VGA2 n = 5 Video n = 4 S-Video n = 16 HDBaseT

INFORMASI LAINNYA

232 ASCII Code	HEX Code	Function	Projector Return	Description
~XX122 1	7E 30 30 31 32 32 20 31 0D	Software Version	OKdddd	dddd: FW version
~XX357 1	7E 30 30 33 35 34 20 31 0D	LAN FW version	Okeeeee	eeeeee: LAN FW version
~XX123 1	7E 30 30 31 32 33 20 31 0D	Display Mode	Okn	n = 0 None n = 1 Presentation n = 2 Bright/ n = 3 Movie n = 4 sRGB n = 5 User n = 7 Blackboard n = 12 DICOM SIM. n = 9 3D
~XX124 1	7E 30 30 31 32 34 20 31 0D	Power State	OKn	n : 0/1 = Off/On
~XX125 1	7E 30 30 31 32 35 20 31 0D	Brightness	OKn	
~XX126 1	7E 30 30 31 32 36 20 31 0D	Contrast	OKn	
~XX127 1	7E 30 30 31 32 37 20 31 0D	Format	OKn	n = 1 4:3 n = 2 16:9 n = 3 16:10 n = 5 LBX n = 6 Native n = 7 Auto
*16:9 or 16:10 depend on Screen Type setting				
~XX128 1	7E 30 30 31 32 38 20 31 0D	Color Temperature	Okn	n = 0 Standard n = 1 Cool n = 2 Cold n = 3 Warm
~XX129 1	7E 30 30 31 32 39 20 31 0D	Projection Mode	OKn	n = 0 Front-Desktop n = 1 Rear-Desktop n = 2 Front-Ceiling n = 3 Rear-Ceiling
~XX150 1	7E 30 30 31 35 30 20 31 1D	Information	Okabbbbcccdde	a = Power Status a = 0 Power Off a = 1 Power On b = Lamp Hour bbbb Lamp Hour cc = Source cc = 00 None cc = 02 VGA1 cc = 03 VGA2 cc = 04 S-Video cc = 05 Video cc = 07 HDMI1 cc = 08 HDMI2 cc = 15 Displayport cc = 16 HDBaseT d = Firmware Version dddd Firmware Version e = Display mode ee=00 None ee=01 Presentation ee=02 Bright ee=03 Movie ee=04 sRGB ee=05 User ee=07 Blackboard ee=09 3D ee=12 DICOM SIM.

INFORMASI LAINNYA

232 ASCII Code	HEX Code	Function	Projector Return	Description
~XX151 1	7E 30 30 31 35 31 20 31 0D	Model name	OKn	n = 3 WXGA n = 4 1080p n = 5 WUXGA
~XX108 1	7E 30 30 31 30 38 20 31 0D	Lamp Hours	OKbbbb	bbbb: LampHour
~XX108 2	7E 30 30 31 30 38 20 32 0D	Cumulative Lamp Hours	OKbbbbb	bbbbb: (5 digits) Total Lamp Hours
~XX321 1	7E 30 30 33 32 31 20 31 0D	Filter Usage Hours	OKbbbb	bbbb: Filter Usage Hours
~XX87 1	7E 30 30 38 37 20 31 0D	Network Status	Okn	n=0/1 Disconnected/Connected
~XX87 3	7E 30 30 38 37 20 33 0D	IP Address	Okaaa_bbb_ccc_ddd	
~XX351 0	7E 30 30 33 35 31 20 30 0D	Fan1 speed(blower)	Okaaaa	a=0000~9999
~XX352 1	7E 30 30 33 35 32 20 31 0D	System temperature	Okaaa	a=000~999
~XX353 1	7E 30 30 33 35 33 20 31 0D	Serial number	Okaaaaaaaa aaaaaaa	a=serial number string
~XX354 1	7E 30 30 33 35 34 20 31 0D	Closed Captioning	Oka	a: 0/1/2 = off/cc1/cc2
~XX355 1	7E 30 30 33 35 35 20 31 0D	AV Mute	Oka	a : 0/1 = Off/On
~XX356 1	7E 30 30 33 35 36 20 31 0D	Mute	Oka	a : 0/1 = Off/On
~XX358 1	7E 30 30 33 35 38 20 31 0D	Current Lamp Watt	Okaaaa	aaaa=0000~9999





INFORMASI LAINNYA

Kode remote IR



Tombol		Kode tombol	Definisi tombol cetak	Deskripsi
Tombol Hidup		2	Hidup	Baca bagian "Menghidupkan/Mematikan Proyektor" di halaman 18-19.
Matikan Power		2E	Mati	Baca bagian "Menghidupkan/Mematikan Proyektor" di halaman 18-19.
Uji coba	Pola	34	Tes Corak	Tes Corak.
Mouse	Beralih	3E	Beralih	Tekan untuk mengaktifkan/menonaktifkan mouse USB.
F1		26	F1	Tombol fungsi yang dapat diprogram.
F2		27	F2	Tombol fungsi yang dapat diprogram.
Klik kiri mouse		CB	L	Gunakan sebagai klik kiri mouse bila mouse diaktifkan.
Mode		95	Mode	Pengaktifkan/penonaktifkan menu mode Tampilan.
Tombol pilihan empat arah		C6	Panah atas	Gunakan untuk memilih item atau mengatur pilihan Anda.
		C7	Panah bawah	
		C8	Panah kiri	
		C9	Panah kanan	
AV Mute		3	Matikan AV	Tekan untuk menonaktifkan/mengaktifkan speaker internal proyektor

INFORMASI LAINNYA

Tombol		Kode tombol	Definisi tombol cetak	Deskripsi
Klik kanan mouse		CC	R	Gunakan sebagai klik kanan mouse bila mouse diaktifkan.
Enter		C5	Enter	Mengkonfirmasi pilihan item.
Info.		25	Info	Menampilkan informasi proyektor.
Laser		N/A	Laser	Gunakan sebagai penunjuk laser.
Re-Sync	Sinkronisasi Ulang	4	Sinkronisasi Ulang	Mensinkronisasi proyektor ke sumber input secara otomatis.
Source	Sumber	18	Sumber	Tekan "Source" untuk memilih sinyal input.
Volume		9	Volume Suara +	Tekan untuk memperbesar volume suara.
		0C	Volume Suara -	Tekan untuk memperbesar/memperkecil volume suara.
Menu	Menu	88	Menu	Tekan "Menu" untuk membuka menu OSD (tampilan di layar). Untuk menutup OSD, tekan kembali "Menu".
V Keystone +		85	Sudut Vertikal +	Gunakan ▲ untuk mengatur distorsi gambar yang disebabkan karena memiringkan proyektor.
Ke Halaman Atas		0A	Halaman +	Gunakan untuk menavigasi ke halaman atas.
V Keystone -		84	Sudut Vertikal -	Gunakan ▼ untuk mengatur distorsi gambar yang disebabkan karena memiringkan proyektor.
Ke Halaman Bawah		0D	Halaman -	Gunakan untuk menavigasi ke halaman bawah.
Format		15	Format	Tekan untuk memilih format proyektor.
Zoom		61	Perbesaran	Memperbesar/memperkecil gambar proyeksi.
Pengendali Jarak Jauh	ID	3201 ~ 3299		Tekan hingga LED Daya berkedip, lalu tekan 01~99 untuk menetapkan kode remote tertentu.
	SEMUA	32CD		Tekan untuk menetapkan kode remote ke semua.
VGA1 / 1		8E	1/VGA1	<ul style="list-style-type: none"> • Tekan untuk memilih sumber VGA. • Gunakan sebagai angka keypad "1".
S-Video / 2		1D	2/S-Video	<ul style="list-style-type: none"> • Tekan untuk memilih sumber S-video. • Gunakan sebagai angka keypad "2".
HDMI1 / 3		16	3/HDMI1	<ul style="list-style-type: none"> • Tekan untuk memilih sumber HDMI. • Gunakan sebagai angka keypad "3".
HDMI2		9B	HDMI2	Tekan untuk memilih sumber HDMI.
VGA2 / 4		9A	4/VGA2	<ul style="list-style-type: none"> • Tekan untuk memilih sumber VGA2. • Gunakan sebagai angka keypad "4".
Video / 5		1C	5/Video	<ul style="list-style-type: none"> • Tekan untuk memilih sumber video komposit. • Gunakan sebagai angka keypad "5".
DVI / 6		19	6/DVI	<ul style="list-style-type: none"> • Tekan untuk memilih sumber DVI. • Gunakan sebagai angka keypad "6".
BNC / 7		1A	7/BNC	<ul style="list-style-type: none"> • Tekan untuk memilih sumber BNC. • Gunakan sebagai angka keypad "7".
YPbPr / 8		17	8/YPbPr	<ul style="list-style-type: none"> • Tekan untuk memilih sumber video komponen. • Gunakan sebagai angka keypad "8".
Display Port / 9		9F	9/DisplayPort	<ul style="list-style-type: none"> • Tekan untuk memilih Display port. • Gunakan sebagai angka keypad "9".
3D / 0		89	0/3D	<ul style="list-style-type: none"> • Tekan untuk memilih sumber 3D. • Gunakan sebagai angka keypad "0".

INFORMASI LAINNYA

Catatan:

- *Jika proyektor mendukung fitur Eco Dinamis / Image Care, lalu Matikan AV ditekan, maka pemakaian daya lampu menjadi 30%.*

Spesifikasi simulasi fitur mouse remote

- Fitur mouse remote hanya didukung bila sumber komputer dipilih, misalnya VGA atau HDMI.
- Jika tombol "Alihkan" pada remote control ditekan, kursor akan ditampilkan di sudut kanan atas layar selama 15 detik.
- Dalam mode mouse remote, kursor akan terus bergerak secara lancar di layar.
- Jika tombol "Alihkan" pada remote control ditekan, maka keystone Vertikal akan beralih ke mode halaman ke atas/bawah.

INFORMASI LAINNYA

Menggunakan tombol Informasi

Fungsi Informasi akan memastikan konfigurasi dan pengoperasian mudah. Tekan tombol "?" pada keypad untuk membuka menu Informasi.

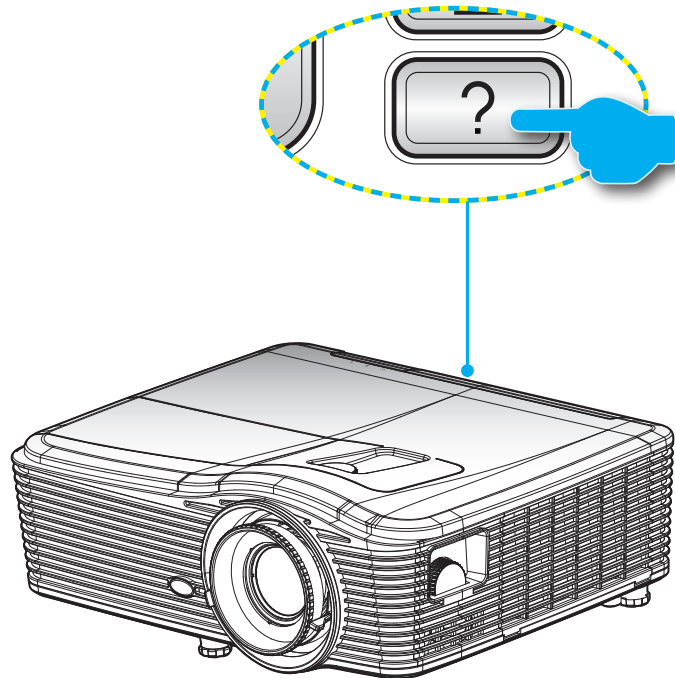

- Tombol **Informasi** hanya berfungsi bila tidak ada sumber input yang terdeteksi.







Informasi	
Nomor S/N	xxxxxxxxxxx
Versi Firmware	Utama C01
	MCU C01
	LAN C01
Sumber Input Aktif	VGA 1
Resolusi	1280x800
Kecepatan Refresh	60.00 Hz
Umur Lampu	
	Pencahayaannya 0 H
	Eco. 0 H
	Power 0 H
Jam Filter	0 H
Tanda Pengenal Proyektor	0
Kode Pengendal Jarak Jauh	0
Kode Pengendal Jarak Jauh (Aktif)	0
Alamat IP	192.168.1.1
Status Jaringan	Hubungkan
← Keluar	

INFORMASI LAINNYA

Mengatasi Masalah

Jika Anda mengalami masalah dengan proyektor, baca informasi berikut ini. Jika masalah berlanjut, hubungi dealer atau pusat servis setempat.

Masalah Gambar

-  *Tidak ada gambar yang ditampilkan di layar*
- Pastikan semua kabel dan sambungan daya sudah disambungkan dengan benar seperti yang dijelaskan di bagian "Instalasi".
 - Pastikan semua pin konektor tidak bengkok atau rusak.
 - Periksa apakah lampu proyektor telah terpasang dengan benar. Lihat bagian "Mengganti Lampu".
 - Pastikan Anda telah melepaskan tutup lensa dan proyektor dalam keadaan hidup.
 - Pastikan bahwa fitur "Matikan AV" tidak dihidupkan.
-  *Gambar tidak fokus*
- Pastikan Penutup lensa telah dibuka.
 - Sesuaikan Cincin Fokus di lensa proyektor.
 - Pastikan layar proyeksi berada di antara jarak yang diperlukan dari proyektor. (Lihat halaman 70-73).
-  *Gambar menjadi terbentang saat menampilkan DVD 16:9*
- Saat Anda memutar DVD anamorfis atau DVD 16:9, proyektor akan menampilkan gambar terbaik dalam format 16:9 di sisi proyektor.
 - Jika Anda memutar DVD format LBX, ubah format sebagai LBX pada OSD proyektor.
 - Jika Anda memutar DVD format 4:3, ubah format sebagai 4:3 pada OSD proyektor.
 - Jika gambar masih dibentangkan, Anda juga harus menyesuaikan rasio aspek dengan mengikuti langkah-langkah di bawah ini:
 - Konfigurasi format tampilan ke jenis rasio aspek 16:9 (lebar) di pemutar DVD.
-  *Gambar terlalu besar atau terlalu besar.*
- Sesuaikan tuas zoom di bagian atas proyektor.
 - Pindahkan proyektor lebih dekat atau lebih jauh dari layar.
 - Tekan "Menu" pada panel proyektor, pindah ke "TAMPILAN- ->Format". Coba pengaturan lain.
-  *Gambar memiliki sisi miring:*
- Jika memungkinkan, ubah posisi proyektor sehingga berada di tengah layar dan di bawah layar.
 - Gunakan "TAMPILAN-->Sudut Vertikal" dari OSD untuk membuat penyesuaian.
-  *Gambar ditampilkan terbalik*
- Pilih "PENGATURAN-->Proyeksi" dari OSD, lalu atur arah proyeksi.

INFORMASI LAINNYA

- ? *Gambar berbayang*
 - Tekan tombol "Format 3D", lalu alihkan ke "Mati" untuk menghindari gambar 2D normal menjadi berbayang.
- ? *Dua gambar, format berdampingan*
 - Tekan tombol "Format 3D", lalu alihkan ke "SBS" untuk sinyal input HDMI 1.3 2D 1080i berdampingan.
- ? *Gambar tidak ditampilkan dalam 3D*
 - Periksa apakah baterai kacamata 3D habis.
 - Periksa apakah kacamata 3D telah diaktifkan.
 - Bila sinyal masukan adalah HDMI 1.3 2D (1080i separuh berdampingan), tekan tombol "Format 3D", lalu alihkan ke "SBS".

Masalah Lainnya

- ? *Proyektor berhenti merespons semua kontrol*
 - Bila memungkinkan, matikan proyektor, lalu lepas kabel daya dan tunggu minimal 20 detik sebelum memasang kembali kabel daya.
- ? *Lampu terbakar sehingga timbul suara meledak*
 - Saat masa pakai lampu berakhir, lampu akan terbakar dan mengeluarkan suara ledakan yang keras. Jika ini terjadi, proyektor tidak dapat dihidupkan sebelum modul lampu diganti. Untuk mengganti lampu, ikuti prosedur yang dijelaskan dalam bagian "Mengganti Lampu" pada halaman 64-65.

Masalah Remote Control

- ? *Jika remote control tidak berfungsi*
 - Pastikan sudut pengoperasian remote control berada dalam kisaran $\pm 15^\circ$ secara horizontal dan vertikal dari salah satu unit penerima IR di proyektor.
 - Pastikan tidak ada penghalang antara remote control dan proyektor. Pindahkan dengan jarak 5 m (16 kaki) dari proyektor.
 - Pastikan baterai telah dimasukkan dengan benar.
 - Ganti baterai jika habis.

INFORMASI LAINNYA

















Indikator Peringatan

Apabila indikator peringatan (lihat di bawah) menyala, proyektor akan mati secara otomatis:

- Indikator LED "LAMPU" akan menyala merah dan jika indikator "Aktif/Siaga" berkedip kuning.
- Indikator LED "SUHU" akan menyala merah dan jika indikator "Aktif/Siaga" berkedip kuning. Kondisi ini menunjukkan bahwa proyektor terlalu panas. Dalam kondisi normal, proyektor dapat dihidupkan kembali.
- Indikator LED "SUHU" berkedip merah dan apabila indikator "Aktif/Siaga" berkedip kuning.

Cabut kabel daya dari proyektor, tunggu selama 30 detik dan coba lagi. Jika indikator peringatan menyala lagi, hubungi pusat servis terdekat untuk memperoleh bantuan.

Pesan Lampu LED

Pesan	 LED Daya	 LED Daya	 LED Suhu	 LED Lampu
	(Merah)	(Hijau)	(Merah)	(Merah)
Status Siaga (Kabel daya input)	Menyala stabil			
Daya hidup (Pemanasan)		Berkedip (0,5 detik nonaktif/0,5 detik aktif)		
Cahaya lampu		Menyala stabil		
Daya mati (Pendinginan)		Berkedip (0,5 detik nonaktif/0,5 detik menyala). Kembali ke lampu merah stabil saat kipas pendingin mati.		
cepat pemulihan (100 detik)		Berkedip (0,25 detik nonaktif/0,25 detik menyala)		
Bermasalah (Temp. terlalu tinggi)	Berkedip Merah			
Kesalahan (Kegagalan kipas)	Berkedip Merah		Berkedip	
Kesalahan (Kegagalan lampu)	Berkedip Merah			

INFORMASI LAINNYA

- Mati:

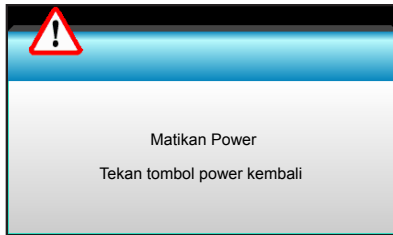

- Peringatan lampu:

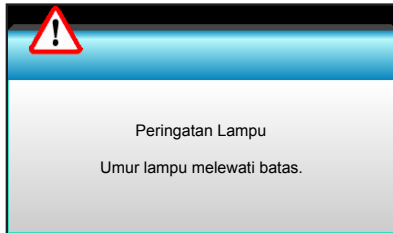

- Peringatan suhu:

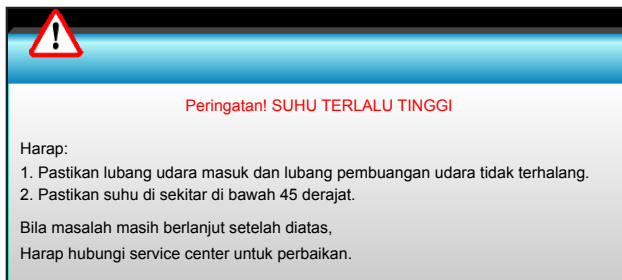

- Gangguan kipas:

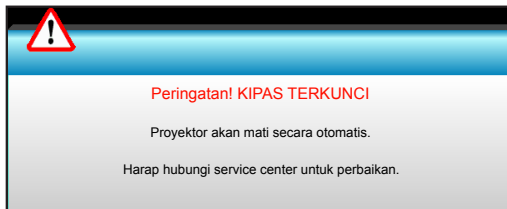

- Di luar kisaran tampilan:



INFORMASI LAINNYA

Spesifikasi

Optik	Deskripsi
Resolusi maksimum	- 1920 x 1200/85HzRB (bandwidth maks.: 282MHz) untuk DP - 1080p/75Hz (bandwidth maks.: 225MHz) untuk HDMI
Lensa	- Zoom dan fokus manual - 15,94~25,5 mm - WXGA/1080P: 20,77~31,13 mm
Lampu	- Mode ECO <= 0,5 W @ 110/220VAC - Mode Aktif (> 0,5 W; < 3 W) @ 110/220VAC
Output lampu (Menentukan posisi pusat pergeseran lensa.)	- 1080P/WXGA: 5000 lumens (normal) - WUXGA: 5200 lumens (normal)
Ukuran layar (diagonal)	- WXGA: 24,7"~302,7" - 1080P: 25,1"~309,4" - WUXGA: 25,8"~318"
Jarak proyeksi	- 2,49 (Lebar)~3,42 (Tele) - WXGA: 2,49 (Lebar)~3,42 (Tele) - 1080p: 2,49 (Lebar)~3,42 (Tele) - WUXGA: 2,49 (Lebar)~3,42 (Tele)

Listrik	Deskripsi
Input	Soket input VGA2/YPbPr, soket input VGA2/YPbPr, port input Audio3 (Video/S-Video), port input Audio1 (VGA1), port input Audio2 (VGA2)
Output	Soket RJ-45, soket mini USB-B (Upgrade firmware), soket HDMI, Display port, soket output VGA, port S-video, port Output Audio, Output Daya USB (1,5 A), port Video, soket RS232C
Port LAN berkabel	1 RJ-45 (10/100 BASE-T/100 BASE-TX)
Port servis	Daya Output USB (1,5 A)
Reproduksi warna	1073,4 Juta warna
Kecepatan Pindai	- Kecepatan Pindai Horizontal: 15,375~91,146 KHz - Kecepatan Pindai Vertikal: 24~ 85 Hz (120Hz untuk fitur 3D)
Kompatibilitas sinkronisasi	Sinkronisasi Terpisah
Speaker internal	Ya, 10 W
Persyaratan daya	100 - 240V AC 50/60Hz
Arus input	2,5-1,0 A
Pemakaian daya (nilai normal)	
Mode ECO tidak aktif	- Normal 445W MAX 490W @ 110VAC - Normal 425W MAX 470W @ 220VAC
Mode ECO	- Normal 355W MAX 390W @ 110VAC - Normal 340W MAX 375W @ 220VAC

INFORMASI LAINNYA

Mekanik	Deskripsi
Orientasi pemasangan	Di atas meja/Depan, Di atas meja/Belakang, Plafon/Depan, Plafon/Belakang
Dimensi	415,4 mm (P) x 336 mm (L) x 117 mm (T)
Berat	5,2 kg
Kondisi lingkungan	Pengoperasian: 5 ~ 40°C dalam mode Cerah (mode normal) kelembapan 10% hingga 85% (non-kondensasi)
	Pengoperasian: 5 ~ 45° C dalam mode ECO kelembapan 10% hingga 85% (non-kondensasi)

Catatan: Semua spesifikasi dapat berubah sewaktu-waktu tanpa pemberitahuan sebelumnya.



INFORMASI LAINNYA

Kantor Optoma Global

Untuk servis atau dukungan, hubungi cabang setempat.



Amerika Serikat

3178 Laurelview Ct.
Fremont, CA 94538, USA
www.optomausa.com

 888-289-6786
 510-897-8601
 services@optoma.com



Kanada

3178 Laurelview Ct.
Fremont, CA 94538, USA
www.optomausa.com

 888-289-6786
 510-897-8601
 services@optoma.com

Amerika Latin

3178 Laurelview Ct.
Fremont, CA 94538, USA
www.optomausa.com

 888-289-6786
 510-897-8601
 services@optoma.com

Eropa



42 Caxton Way, The Watford Business Park
Watford, Hertfordshire,
WD18 8QZ, UK
www.optoma.eu

Telepon Servis: +44 (0)1923 691865

 +44 (0) 1923 691 800
 +44 (0) 1923 691 888
 service@tsc-europe.com



Benelux BV

Randstad 22-123
1316 BW Almere
The Netherlands
www.optoma.nl

 +31 (0) 36 820 0253
 +31 (0) 36 548 9052



Prancis

Bâtiment E
81-83 avenue Edouard Vaillant
92100 Boulogne Billancourt, France

 +33 1 41 46 12 20
 +33 1 41 46 94 35
 savoptoma@optoma.fr



Spanyol

C/ José Hierro,36 Of. 1C
28522 Rivas VaciaMadrid,
Spain

 +34 91 499 06 06
 +34 91 670 08 32



Deutschland

Wiesenstrasse 21 W
D40549 Düsseldorf,
Germany

 +49 (0) 211 506 6670
 +49 (0) 211 506 66799
 info@optoma.de

Skandinavia



Lerpeveien 25
3040 Drammen
Norway

 +47 32 98 89 90
 +47 32 98 89 99
 info@optoma.no

PO.BOX 9515
3038 Drammen
Norway

Korea

WOOMI TECH.CO.,LTD.
4F,Minu Bldg.33-14, Kangnam-Ku,
seoul,135-815, KOREA

 +82+2+34430004
 +82+2+34430005

Jepang

東京都足立区綾瀬3-25-18

株式会社オーエス
[com](http://www.os-worldwide.com)



コンタクトセンター:0120-380-495

 info@os-worldwide.com
www.os-worldwide.com

Taiwan

12F., No.213, Sec. 3, Beixin Rd.,
Xindian Dist., New Taipei City 231,
Taiwan, R.O.C.



www.optoma.com.tw

 +886-2-8911-8600
 +886-2-8911-6550
 services@optoma.com.tw

asia.optoma.com



Hong Kong

Unit A, 27/F Dragon Centre,
79 Wing Hong Street,
Cheung Sha Wan,
Kowloon, Hong Kong

 +852-2396-8968
 +852-2370-1222
www.optoma.com.hk

Cina

5F, No. 1205, Kaixuan Rd.,
Changning District
Shanghai, 200052, China

 +86-21-62947376
 +86-21-62947375
www.optoma.com.cn

