

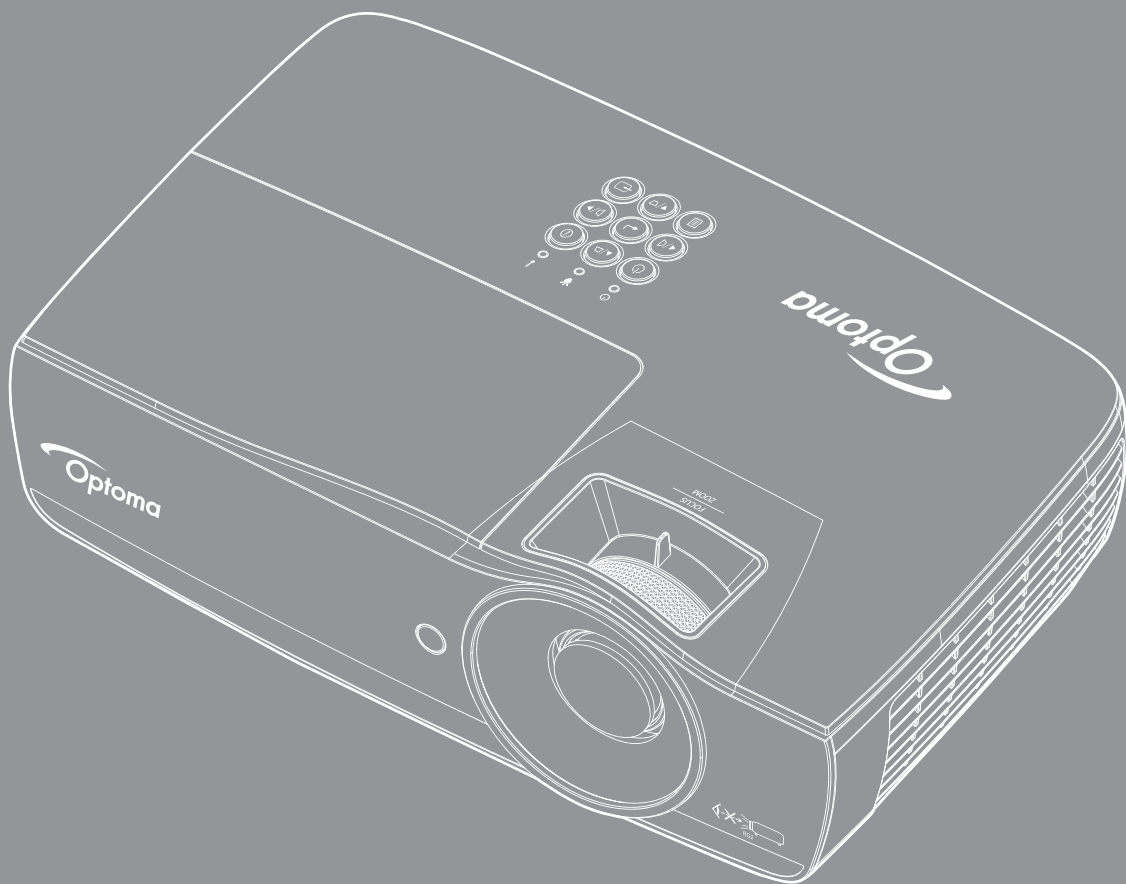

# Proiector DLP®





# TABLE OF CONTENTS

<b>INFORMAȚII PRIVIND SIGURANȚA.....</b>	<b>4</b>
<i>Limite privind emisiile pentru clasa B .....</i>	<i>4</i>
<i>Instrucțiuni importante privind siguranța.....</i>	<i>4</i>
<i>Măsurile de precauție.....</i>	<i>5</i>
<i>Avertismente de urmat pentru protejarea ochilor .....</i>	<i>6</i>
<b>INTRODUCERE .....</b>	<b>7</b>
<i>Prezentarea pachetului de vânzare.....</i>	<i>7</i>
<i>Prezentarea produsului .....</i>	<i>8</i>
<b>INSTALAREA.....</b>	<b>11</b>
<i>Conectarea proiecteurului .....</i>	<i>11</i>
<i>Pornirea/Oprirea funcționării proiecteurului.....</i>	<i>13</i>
<i>Reglarea imaginii proiectate.....</i>	<i>14</i>
<b>COMENZILE UTILIZATORULUI.....</b>	<b>22</b>
<i>Telecomandă .....</i>	<i>22</i>
<i>Meniuri afișate pe ecran .....</i>	<i>23</i>
<i>Structura meniurilor .....</i>	<i>24</i>
<i>Display / Setari imagine.....</i>	<i>28</i>
<i>Display / 3D .....</i>	<i>30</i>
<i>Display / Geometric Correction.....</i>	<i>31</i>
<i>Ecran / Setari Imagine / Setari Culoare .....</i>	<i>32</i>
<i>Ecran / Setari Imagine / Semnal.....</i>	<i>33</i>
<i>Ecran / Setări imagine / Setare culoare / Potrivirea culorilor.....</i>	<i>34</i>
<i>Setup / Setari lampa .....</i>	<i>36</i>
<i>Setup / Setari pornire.....</i>	<i>37</i>
<i>Setari / SECURITATE.....</i>	<i>38</i>
<i>Setup / HDMI Link Settings .....</i>	<i>40</i>
<i>Setup / Setari Remote .....</i>	<i>41</i>
<i>Setup / Opțiuni.....</i>	<i>41</i>
<i>Setup / Opțiuni / Limbă .....</i>	<i>43</i>
<i>Setup / Opțiuni / Setari .....</i>	<i>43</i>
<i>Setup / Opțiuni / Sursa intrare .....</i>	<i>44</i>
<i>Rețea / LAN.....</i>	<i>45</i>
<i>Rețea / Control .....</i>	<i>46</i>
<i>Cititor USB.....</i>	<i>48</i>
<i>Afișare USB (dispozitiv mobil conectat direct la portul USB).....</i>	<i>52</i>
<i>Afișare în rețea .....</i>	<i>53</i>
<i>Afișare LAN .....</i>	<i>55</i>
<i>LAN_RJ45 .....</i>	<i>56</i>

## **ANEXE ..... 65**

<i>Depanare.....</i>	<i>65</i>
<i>Înlocuirea lămpii.....</i>	<i>68</i>
<i>Rezoluții compatibile.....</i>	<i>71</i>
<i>Tabel cu compatibilitatea video True 3D.....</i>	<i>72</i>
<i>Comenzi Telnet.....</i>	<i>73</i>
<i>Comenzi AMX Device Discovery.....</i>	<i>73</i>
<i>Comenzi PJLink™ acceptate .....</i>	<i>74</i>
<i>Trademarks.....</i>	<i>75</i>
<i>Instalare pe tavan.....</i>	<i>76</i>
<i>Birouri globale Optoma.....</i>	<i>77</i>
<i>Note privind reglementările și siguranța .....</i>	<i>78</i>

# INFORMAȚII PRIVIND SIGURANȚA

	Simbolul cu un fulger cu cap de săgeată, încadrat într-un triunghi echilateral are rolul de a alerta utilizatorul cu privire la prezența unei „tensiuni periculoase” fără izolație în interiorul carcasei produsului, tensiune care ar putea fi suficientă pentru a constitui un risc de electrocutare pentru persoane.
	Semnul de exclamare încadrat într-un triunghi echilateral are rolul de a alerta utilizatorul cu privire la existența în manualele care însoțesc produsul a unor instrucțiuni importante privind utilizarea și întreținerea.

**AVERTISMENT: PENTRU A REDUCE RISCUL DE INCENDIU SAU ELECTROCUTARE, NU EXPUNEȚI PROIECTORUL LA CONDIȚII DE PLOAIE SAU UMIDITATE. ÎN INTERIORUL CARCASEI EXISTĂ TENSIUNI PERICULOS DE MARI. NU DESCHIDEȚI DULAPUL. OPERAȚIUNILE DE SERVICE TREBUIE REALIZATE NUMAI DE CĂTRE PERSONAL CALIFICAT.**

## Limite privind emisiile pentru clasa B

Acest aparat digital din clasa B întrunește toate condițiile expuse în reglementările canadiene privind echipamentele cauzatoare de interferențe.

## Instrucțiuni importante privind siguranța

- Nu obturați niciunul din orificiile de ventilare. Pentru a asigura o funcționare fiabilă a proiecteurului și pentru a proteja proiectorul împotriva supraîncălzirii, se recomandă instalarea proiecteurului într-un loc unde nu va fi blocată ventilarea acestuia. De exemplu, nu așezați proiectorul pe o masă pe care se află multe obiecte, pe un pat, pe o canapea etc. Nu introduceți proiectorul într-un spațiu închis, cum ar fi un dulap, deoarece fluxul de aer ar urma să fie restricționat.
  - Nu utilizați acest proiector în apropierea apei sau în condiții de umiditate. Pentru a reduce riscul de incendiu și/sau electrocutare, nu expuneți proiectorul la condiții de ploaie sau umiditate.
  - Nu realizați instalarea în apropierea surselor de căldură, cum sunt radiatoarele, încălzitoarele, cuptoarele sau alte aparate (inclusiv amplificatoare) care produc căldură.
  - Aparatul trebuie curățat numai cu cârpe uscate.
  - Folosiți numai accesoriile specificate de către producător.
  - Nu folosiți produsul dacă acesta a fost deteriorat sau abuzat.  
Exemple de deteriorări/abuzuri includ, dar nu se limitează la acestea:
    - unitatea a fost scăpată pe jos;
    - cablul de alimentare cu energie sau mufa acestuia a fost deteriorată;
    - a fost scăpat lichid pe proiector;
    - proiectorul a fost expus la condiții de ploaie sau umiditate;
    - un obiect a căzut în proiector sau o componentă este desfăcută înăuntrul proiecteurului.
- Nu încercați să reparați proiectorul de unul singur. Deschiderea sau scoaterea carcaselor vă poate expune la tensiuni periculoase sau la alte pericole. Contactați telefonic compania Optoma înainte de a trimite unitatea spre reparare.
- Nu permiteți obiectelor sau lichidelor să pătrundă în proiector. Acestea pot atinge puncte de tensiune periculoasă și pot scurtcircuita anumite componente, fapt ce ar putea conduce la producerea unui incendiu sau a unei electrocutări.
  - Marcajele corespunzătoare pot fi găsite pe carcasa proiecteurului.
  - Produsul trebuie să fie supus reparațiilor numai de către personalul de service corespunzător.

## Măsuri de precauție

Respectați toate avertismentele, măsurile de precauție și cele de întreținere, conform recomandărilor din acest ghid de utilizare.

### Avertisment

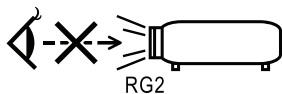

- Nu priviți obiectivul proiectorului atunci când lampa este aprinsă. Este posibil ca lumina puternică să vă afecteze ochii.  
Ca în cazul oricărei surse de lumină, nu priviți direct în fascicul, RG2 IEC 62471-5:2015.
- Pentru a reduce riscul de incendiu sau electrocutare, nu expuneți proiectorul la condiții de ploaie sau umiditate.
- Nu deschideți sau dezamblați proiectorul, deoarece acest lucru ar putea duce la producerea unei electrocutări.
- Atunci când înlocuiți lampa, permiteți proiectorului să se răcească. Urmați instrucțiunile descrise de la pagina 68.
- Acest proiector va detecta durata de viață a lămpii. Este necesar să schimbați lampa atunci când sunt afișate mesaje de avertizare.
- După înlocuirea modulului lămpii, utilizați funcția „Reset lampă” din meniul „Sistem | Setări lampă” afișat pe ecran (consultați pagina 36).

**Notă:** Când lampa ajunge la finalul duratei de viață, proiectorul nu va funcționa până când modulul lămpii este înlocuit. Pentru a înlocui lampa, urmați procedurile din secțiunea „Înlocuirea lămpii” de la pagina 68.

- Când opriți alimentarea, asigurați-vă că ciclul de răcire a fost finalizat înainte de a decupla aparatul de la sursa de alimentare. Lăsați proiectorul să se răcească timp de 90 de secunde.
- Nu folosiți capacul obiectivului atunci când proiectorul este în funcțiune.
- Când lampa se apropie de finalul duratei de viață, pe ecran va fi afișat mesajul „Vă recomandăm înlocuirea”.  
Contactați distribuitorul sau centrul de service local pentru a înlocui lampa cât mai curând posibil.



### Recomandări:

- înainte de a curăța produsul, opriți funcționarea acestuia și deconectați-l de la priza de alimentare c.a.;
- folosiți o cârpă moale, înmuiată într-un detergent neagresiv, pentru a curăța carcasa afișajului;
- deconectați mufa de alimentare de la priza c.a. dacă nu veți utiliza proiectorul pentru o perioadă mai lungă de timp.



### Trebuie evitate următoarele:

- blocarea fantelor; i orificiilor de ventilare ale unității;
- utilizarea agenților de curățare abrazivi, a cerii sau a solvenților pentru curățarea unității;
- utilizarea proiectorului în următoarele condiții:
  - în medii extrem de călduroase, reci sau cu umiditate foarte mare.
    - Asigurați-vă că temperatura ambientală este între 5 și 40°C
    - Umiditatea relativă trebuie să fie cuprinsă între 10 și 85% (maximum), fără condens
  - în zone unde există o cantitate excesivă de praf și mizerie;
  - în apropierea aparatelor care generează un câmp magnetic puternic;
  - sub acțiunea directă a soarelui.

## Avertismente de urmat pentru protejarea ochilor



- Evitați întotdeauna să priviți direct în fascicolul de lumină emis de proiector; Pe cât posibil, încercați să stați cu spatele la fascicol;
- Atunci când proiectorul este utilizat într-o sală de clasă, supravegheați cu atenție elevii sau studenții atunci când acestora li se solicită să arate ceva pe ecran.
- Pentru a reduce la minimum puterea necesară a lămpii, folosiți jaluzelele încăperii pentru a reduce nivelul de iluminare ambientală.

**Notă:** *Păstrați acest manual pentru utilizare viitoare.*

# INTRODUCERE

## Prezentarea pachetului de vânzare

Despachetați cutia și verificați conținutul acesteia pentru a vă asigura că nu lipsește niciuna dintre componentele enumerate mai jos. Dacă lipsește vreo componentă, contactați departamentul de relații cu clienții al Optoma.

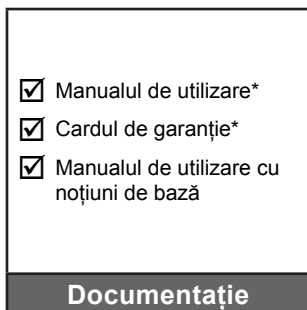
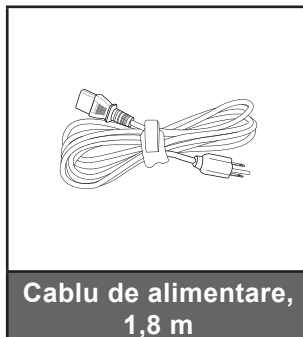

**Notă:** Ca urmare a diferențelor în ceea ce privește condițiile de utilizare din fiecare țară, este posibil ca pentru unele regiuni să fie incluse diferite accesorii.

\*: Nu se include regiunea EMEA.

\*(1) Pentru manualul de utilizare destinat zonei Europei, vizitați adresa [www.optomaeurope.com](http://www.optomaeurope.com).

\*(2) Pentru informații referitoare la garanția europeană, vizitați adresa [www.optomaeurope.com](http://www.optomaeurope.com).

Accesorii opționale:

- Geantă de transport
- Cablu VGA

# INTRODUCERE

## Prezentarea produsului

### Unitate principală

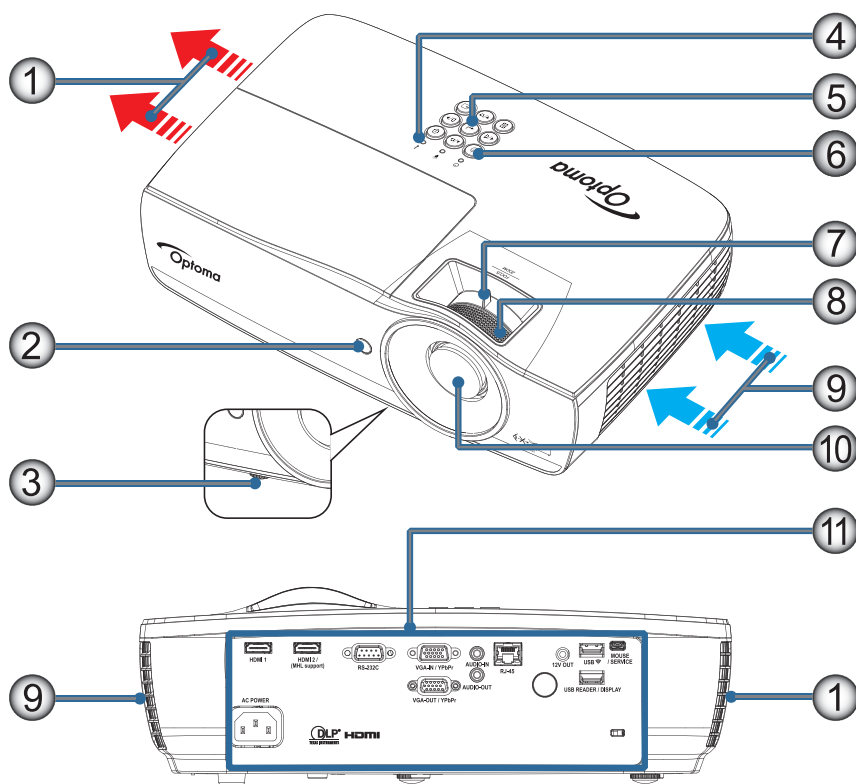

### Notă:

- Asigurați-vă că există un spațiu liber de cel puțin 50 cm în jurul orificiilor de evacuare și de admisie a aerului.
- Lăsați un spațiu liber de 30 cm față de tavan.
- Asigurați-vă că orificiile de admisie a aerului nu reciclează aerul cald de la orificiul de evacuare a aerului.

Nr	Element	Nr	Element
1.	Orificiu de evacuare a aerului	7.	Zoom (nu este disponibilă pentru modelul 1080p cu distanță scurtă de proiecție)
2.	Receptor IR	8.	Focalizare
3.	Picioare de înclinare-ajustare	9.	Orificiu de admisie a aerului
4.	Indicatori LED	10.	Lentilă
5.	Taste funcționale	11.	Porturi de conectare
6.	Buton Power		



# INTRODUCERE

## Porturi de conectare

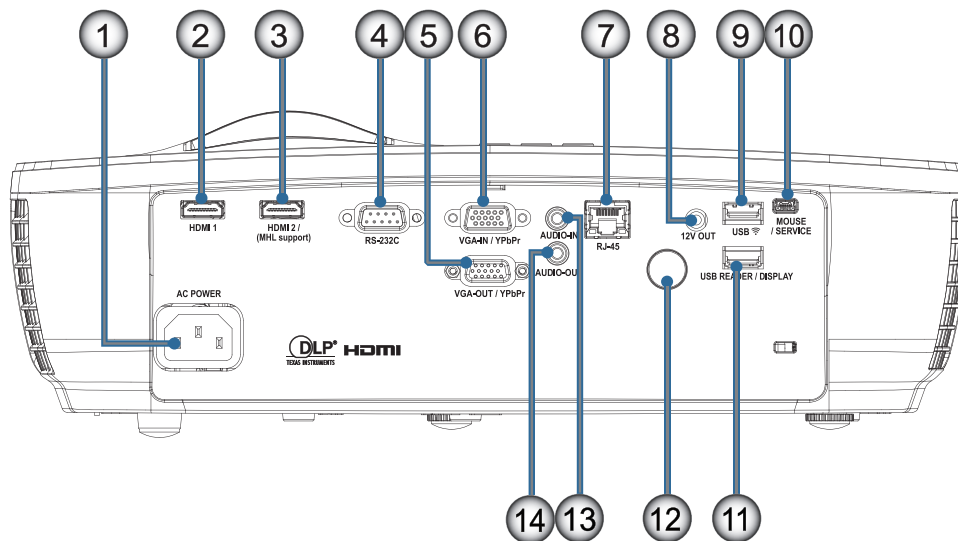



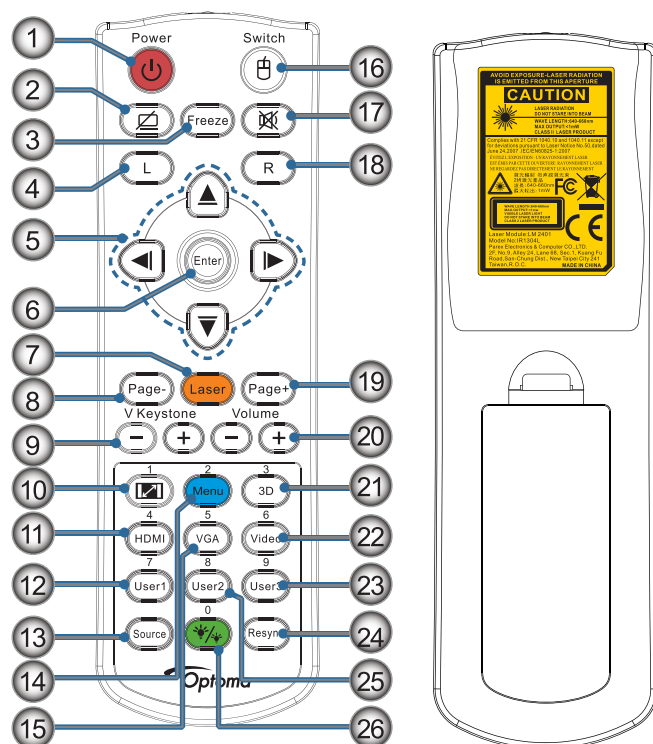

Nr	Element	Nr	Element
1.	Priză	8.	IEȘIRE 12 V
2.	HDMI1	9.	USB 
3.	HDMI2/(suport MHL)	10.	MOUSE/SERVICIU
4.	RS-232C	11.	CITITOR USB/AFIȘAJ
5.	IEȘIRE VGA/YPbPr	12.	Receptor IR
6.	INTRARE VGA/YPbPr	13.	INTRARE AUDIO
7.	RJ-45	14.	IEȘIRE AUDIO

# INTRODUCERE

## Telecomandă



Nr	Element	Nr	Element
1.	Pornire/Oprire alimentare	14.	Meniu/2
2.		15.	VGA/5
3.	Înghețare	16.	Comutare
4.	Clic stânga mouse USB	17.	
5.	Patru taste de selectare a direcției	18.	Clic dreapta mouse USB
6.	Enter	19.	Pagină+
7.	Laser ( <b>NU ÎNDREPTAȚI CĂTRE OCHI</b> )	20.	Volum +/-
8.	Pagină-	21.	3D/3
9.	Cor.Trapez.V +/-	22.	Video/6
10.	 /1 (buton numeric pentru introducerea parolelor)	23.	Utilizator3/9
11.	HDMI/4	24.	Re-Sync
12.	Utilizator1/7	25.	Utilizator2/8
13.	Sursă	26.	 /0

**ATENȚIE:** Utilizarea comenzilor, efectuarea reglajelor sau parcurgerea procedurilor în alt mod decât se specifică în acest manual poate duce la expunerea periculoasă la lumina laser. Produsul este conform cu standardele de performanță FDA privind produsele laser, cu excepția derogărilor care decurg din notificarea pentru produse laser nr. 50 din 24.06.2007.



Atentie:

- RISC DE EXPLOZIE, DACĂ BATERIA ESTE ÎNLOCUITĂ CU UNA DE UN TIP INCORECT.
- ELIMINAȚI BATERIILE UZATE ÎN CONFORMITATE CU INSTRUCȚIUNILE.

**Notă:** Ca urmare a faptului că aceasta este o telecomandă universală, funcțiile disponibile depind de modelul dispozitivului.

# INSTALAREA

## Conectarea proiecteurului

### Conectarea la un notebook

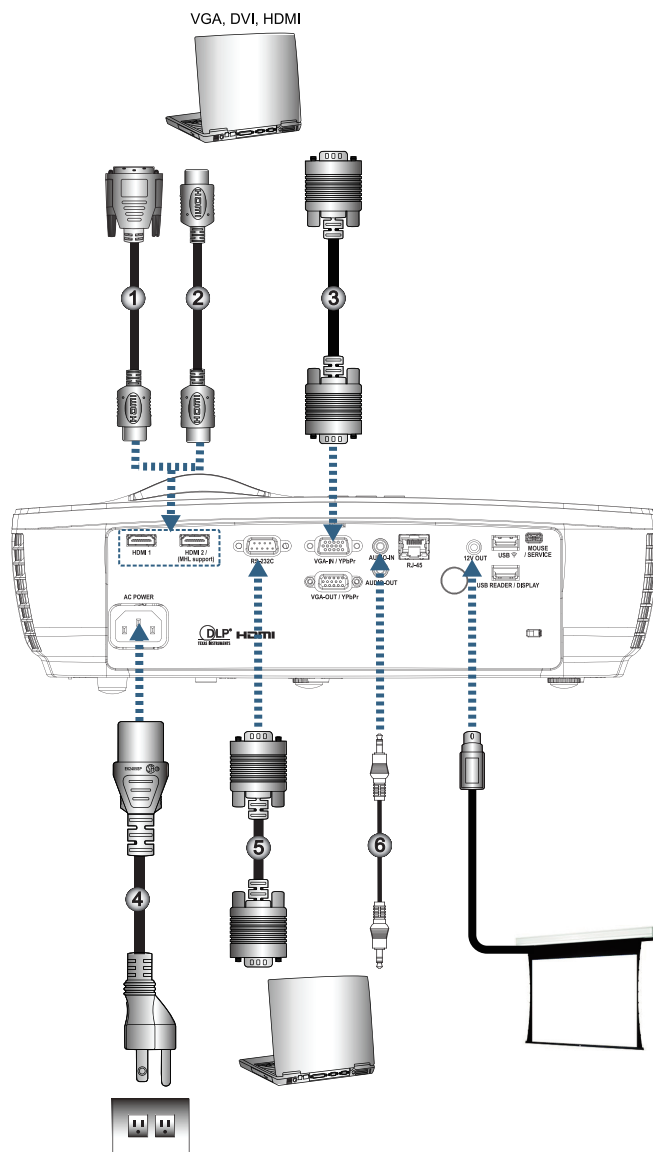

Nr	Element	Nr	Element
1.	Cablu DVI/HDMI (accesoriu opțional)	4.	Cablu de alimentare
2.	Cablu HDMI (accesoriu opțional)	5.	Cablu RS232 (accesoriu opțional)
3.	Cablu intrare VGA	6.	Cablu audio (accesoriu opțional)

**Notă:** Ca urmare a diferențelor în ceea ce privește condițiile de utilizare din fiecare țară, este posibil ca pentru unele regiuni să fie incluse diferite accesorii.

# INSTALAREA

## Conectarea la surse video

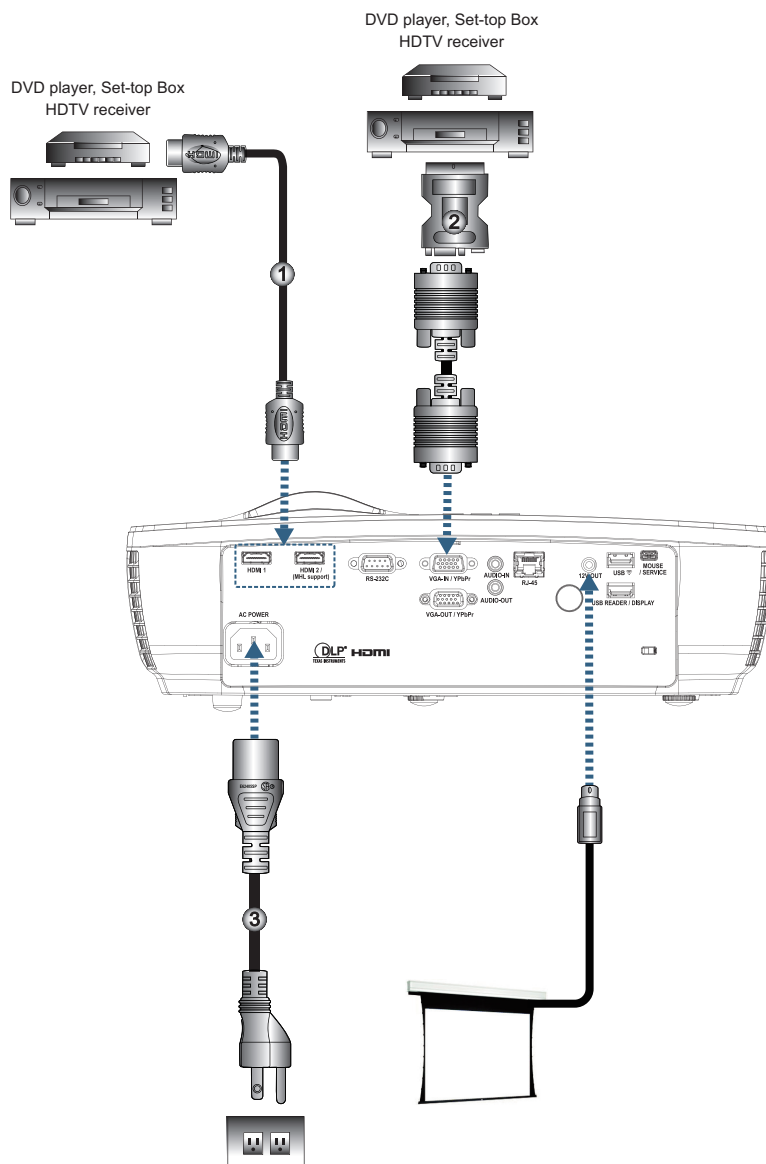

Nr	Element	Nr	Element
1.	Cablu HDMI (accesoriu opțional)	3.	Cablu de alimentare
2.	Adaptor SCART la RGB/S-Video (accesoriu opțional)		

**Notă:** Ca urmare a diferențelor în ceea ce privește condițiile de utilizare din fiecare țară, este posibil ca pentru unele regiuni să fie incluse diferite accesorii.

**Notă:** Ieșirea de 12V poate fi declanșată în mod programatic.

# INSTALAREA

## Pornirea/Oprirea funcționării proiectorului

### Pornirea funcționării proiectorului

1. Scoateți capacul obiectivului.
2. Conectați cablul de alimentare la proiector.
3. Porniți funcționarea dispozitivelor conectate.

**Notă:** *Mai întâi porniți proiectorul și apoi selectați sursele de semnal.*

4. Asigurați-vă că LED-ul de alimentare este roșu constant și apoi apăsați pe butonul de alimentare pentru a porni proiectorul.  
Va fi afișată sigla de pornire a proiectorului și vor fi detectate dispozitivele conectate. Dacă dispozitivul conectat este un laptop, apăsați tastele corespunzătoare de pe tastatura computerului pentru a comuta ieșirea afișării către proiector. (Consultați manualul de utilizare al laptopului pentru a afla care este combinația de taste (cu Fn) necesară pentru a schimba ieșirea afișării.)

Consultați secțiunea "Setari / SECURITATE" de la pagina 38, dacă funcția de blocare de siguranță este activată.



**Notă:** *Ca urmare a diferențelor în ceea ce privește condițiile de utilizare din fiecare țară, este posibil ca pentru unele regiuni să fie incluse diferite accesorii.*

Dacă sunt conectate mai multe dispozitive de intrare, apăsați butonul  (Sursă) de mai multe ori pentru a comuta între dispozitive.

Pentru selectarea directă a sursei, consultați pagina 23.



**Notă:** *Ieșirea de 12V poate fi declanșată în mod programatic.*

# INSTALAREA

## Oprirea funcționării proiectorului

1. Apăsăți butonul „⏻” de pe telecomandă sau butonul ⏻ (ALIMENTARE) de pe panoul proiectorului pentru a opri funcționarea proiectorului. Prima apăsare de buton va determina afișarea următorului mesaj pe ecran.

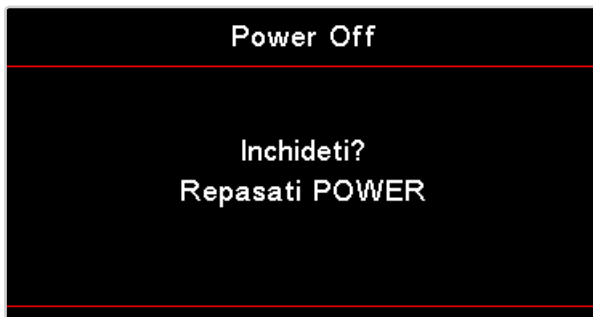

Apăsăți din nou pe buton pentru a confirma oprirea funcționării. Dacă butonul nu este apăsat din nou, mesajul va dispărea după 5 secunde.

2. LED-ul de alimentare clipește verde (0,5 secundă aprins, 0,5 secundă stins), iar ventilatoarele vor accelera în timpul ciclului de răcire la oprirea funcționării. Proiectorul intră în modul de așteptare de îndată ce LED-ul de alimentare devine roșu constant. Dacă doriți să reporniți funcționarea proiectorului, trebuie să așteptați finalizarea ciclului de răcire și intrarea proiectorului în modul standby. Odată ce vă aflați în modul de așteptare, apăsați pe butonul ⏻ (ALIMENTARE) de pe panoul proiectorului sau pe „⏻” de pe telecomandă pentru a reporni proiectorul.
3. Deconectați cablul de alimentare din priză electrică și de la proiector numai după ce proiectorul a intrat în modul standby.

## Indicator de avertizare

- Când indicatorul LED pentru lampă se aprinde în culoarea roșu, proiectorul se va opri automat din funcționare. Contactați distribuitorul sau centrul de service local. Consultați pagina 66.
- Când indicatorul LED pentru temperatură este aprins în culoarea roșu constant (nu clipește), proiectorul se va opri automat din funcționare. În condiții normale, proiectorul poate fi repornit după ce a parcurs ciclul de răcire. Dacă problema persistă, este recomandat să contactați distribuitorul sau centrul de service local. Consultați pagina 66.

**Notă:** Contactați cel mai apropiat centru de service dacă proiectorul prezintă aceste simptome. Consultați pagina 77 pentru mai multe informații.

## Reglarea imaginii proiectate

### Reglarea înălțimii proiectorului

Proiectorul este prevăzut cu picioare de înclinare-ajustare care permit ajustarea pe înălțime a imaginii proiectate.

Pentru a ajusta înclinarea imaginii, rotiți înclinarea-ajustarea la dreapta sau la stânga până la obținerea unghiului dorit.

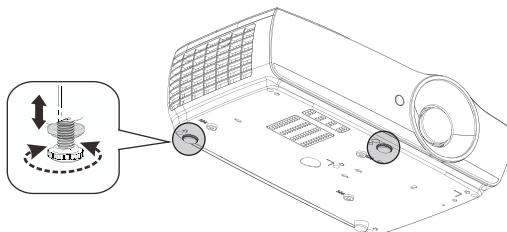

### Notă:

- Masa sau suportul pe care este așezat proiectorul trebuie să rămână plan și să nu se miște.
- Poziționați proiectorul astfel încât să fie perpendicular cu ecranul.
- Pentru siguranța personală, fixați cablurile în mod corespunzător.

# INSTALAREA

## Reglarea dimensiunii imaginii proiectate (1080P\_1,2x)

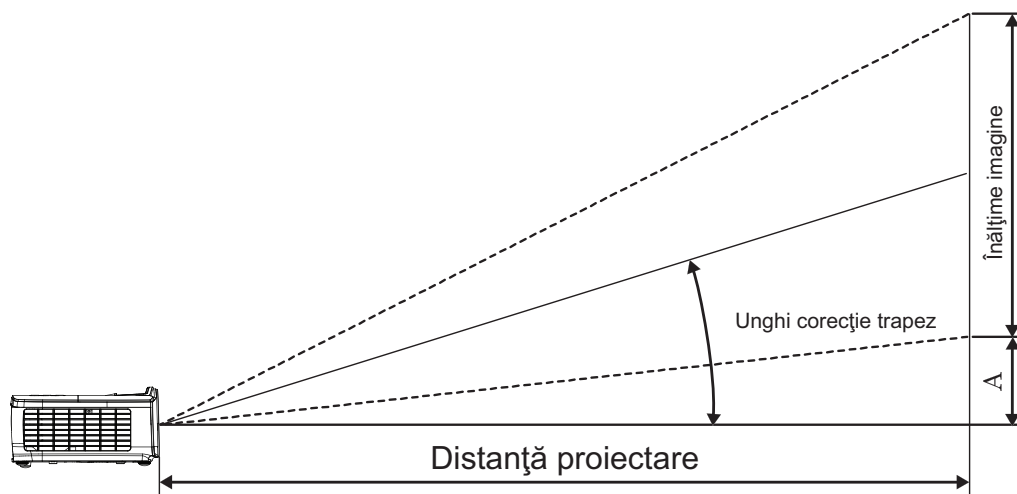

Diagonală lungime (inch) pentru ecran cu raportul de dimensiuni 16:9	Dimensiune ecran l X î (16:9)				Distanță proiecție (D)				Compensare (A)	
	(m)		(picioare)		(m)		(picioare)		(m)	(picioare)
	Lățime	Înălțime	Lățime	Înălțime	lat	tele	lat	tele		
30	0,66	0,37	2,18	1,23	0,81	0,97	2,66	3,19	0,06	0,18
40	0,89	0,50	2,91	1,63	1,08	1,30	3,54	4,25	0,07	0,24
60	1,33	0,75	4,36	2,45	1,62	1,94	5,32	6,38	0,11	0,37
80	1,77	1,00	5,81	3,27	2,16	2,59	7,09	8,50	0,15	0,49
100	2,21	1,25	7,26	4,09	2,70	3,24	8,86	10,63	0,19	0,61
120	2,66	1,49	8,72	4,90	3,24	3,89	10,63	12,75	0,22	0,73
140	3,10	1,74	10,17	5,72	3,78	4,53	12,41	14,88	0,26	0,85
160	3,54	1,99	11,62	6,54	4,32	5,18	14,18	17,00	0,30	0,97
190	4,21	2,37	13,80	7,76	5,13	6,15	16,84	20,19	0,35	1,16
230	5,09	2,86	16,71	9,40	6,21	7,45	20,38	24,44	0,43	1,40
280	6,20	3,49	20,34	11,44	7,56	9,07	24,81	29,75	0,52	1,71
300	6,64	3,74	21,79	12,26	8,10	9,72	26,58	31,88	0,56	1,83

**Notă:** 300" (supraîncărcare) pentru Asia.

# INSTALAREA

## Reglarea dimensiunii imaginii proiectate (1080P\_1,5x)

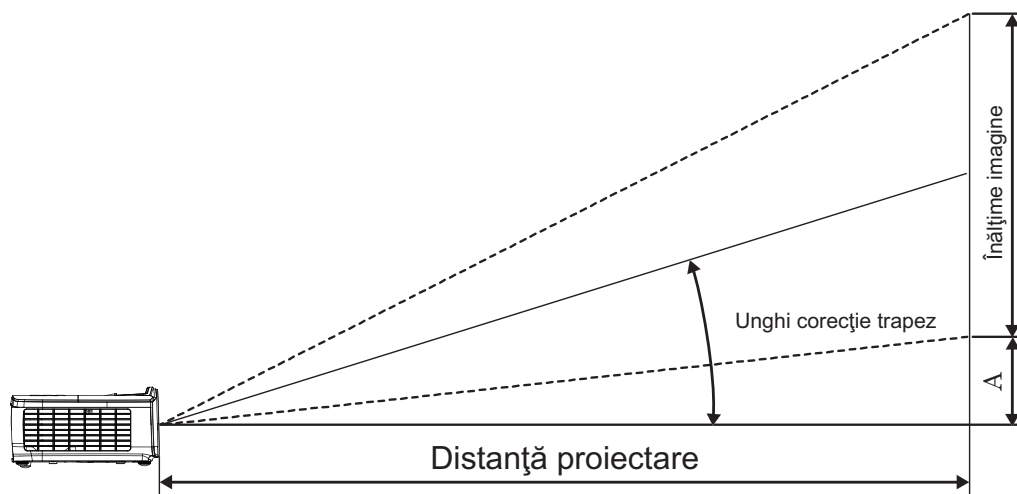

Diagonală lungime (inch) pentru ecran cu raportul de dimensiuni 16:9	Dimensiune ecran l X î (16:9)				Distanță proiecție (D)				Compensare (A)	
	(m)		(picioare)		(m)		(picioare)		(m)	(picioare)
	Lățime	Înălțime	Lățime	Înălțime	lat	tele	lat	tele		
30	0,66	0,37	2,18	1,23	0,92	1,39	3,03	4,55	0,06	0,18
40	0,89	0,50	2,91	1,63	1,23	1,85	4,04	6,07	0,07	0,24
60	1,33	0,75	4,36	2,45	1,85	2,78	6,06	9,11	0,11	0,37
80	1,77	1,00	5,81	3,27	2,46	3,70	8,08	12,14	0,15	0,49
100	2,21	1,25	7,26	4,09	3,08	4,63	10,10	15,18	0,19	0,61
120	2,66	1,49	8,72	4,90	3,69	5,55	12,11	18,22	0,22	0,73
140	3,10	1,74	10,17	5,72	4,31	6,48	14,13	21,25	0,26	0,85
160	3,54	1,99	11,62	6,54	4,92	7,40	16,15	24,29	0,30	0,97
190	4,21	2,37	13,80	7,76	5,85	8,79	19,18	28,84	0,35	1,16
230	5,09	2,86	16,71	9,40	7,08	10,64	23,22	34,91	0,43	1,40
280	6,20	3,49	20,34	11,44	8,62	12,96	28,27	42,50	0,52	1,71
300	6,64	3,74	21,79	12,26	9,23	13,88	30,29	45,54	0,56	1,83



# INSTALAREA

## Reglarea dimensiunii imaginii proiectate (1080P\_ST)

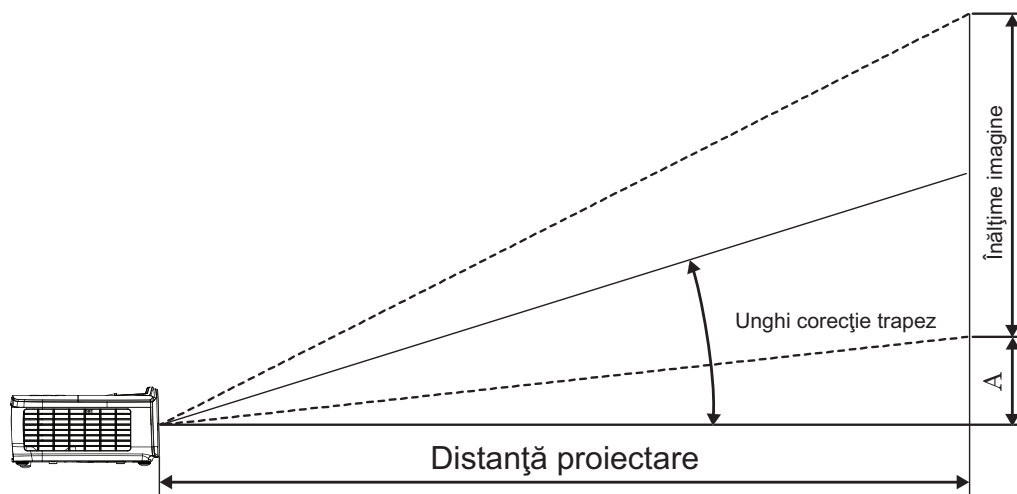

Diagonală lungime (inch) pentru ecran cu raportul de dimensiuni 16:9	Dimensiune ecran l X î (16:9)				Distanță proiecție (D)		Compensare (A)	
	(m)		(picioare)		(m)	(picioare)		
	Lățime	Înălțime	Lățime	Înălțime	ST	ST	(m)	(picioare)
30	0,66	0,37	2,18	1,23	0,33	1,09	0,06	0,18
40	0,89	0,50	2,91	1,63	0,44	1,45	0,07	0,24
60	1,33	0,75	4,36	2,45	0,66	2,18	0,11	0,37
80	1,77	1,00	5,81	3,27	0,89	2,91	0,15	0,49
100	2,21	1,25	7,26	4,09	1,11	3,63	0,19	0,61
120	2,66	1,49	8,72	4,90	1,33	4,36	0,22	0,73
140	3,10	1,74	10,17	5,72	1,55	5,08	0,26	0,85
160	3,54	1,99	11,62	6,54	1,77	5,81	0,30	0,97
190	4,21	2,37	13,80	7,76	2,10	6,90	0,35	1,16
230	5,09	2,86	16,71	9,40	2,55	8,35	0,43	1,40
280	6,20	3,49	20,34	11,44	3,10	10,17	0,52	1,71
300	6,64	3,74	21,79	12,26	3,32	10,89	0,56	1,83

# INSTALAREA

## Reglarea dimensiunii imaginii proiectate (WUXGA)

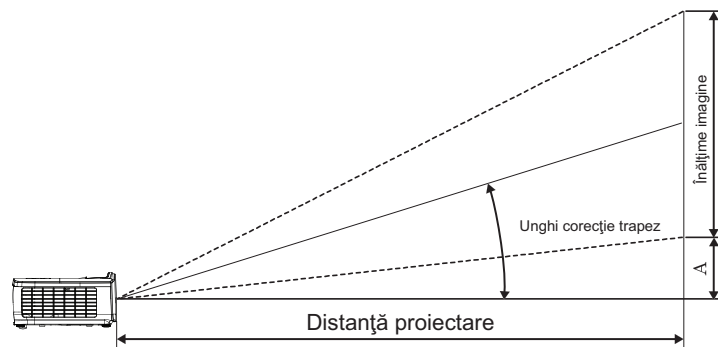

Diagonală lungime (inch) pentru ecran cu raportul de dimensiuni 16:10	Dimensiune ecran I X Î (16:10)				Distanță proiecție (D)				Compensare (A)	
	(m)		(picioare)		(m)		(picioare)		(m)	(picioare)
	Lățime	Înălțime	Lățime	Înălțime	lat	tele	lat	tele		
30	0,65	0,40	2,12	1,32	0,90	1,35	2,95	4,43	0,03	0,11
40	0,86	0,54	2,83	1,77	1,20	1,80	3,93	5,91	0,05	0,15
60	1,29	0,81	4,24	2,65	1,80	2,70	5,89	8,86	0,07	0,22
80	1,72	1,08	5,65	3,53	2,40	3,60	7,86	11,82	0,09	0,30
100	2,15	1,35	7,07	4,42	2,99	4,50	9,82	14,77	0,11	0,37
120	2,58	1,62	8,48	5,30	3,59	5,40	11,79	17,72	0,14	0,45
140	3,02	1,88	9,89	6,18	4,19	6,30	13,75	20,68	0,16	0,52
160	3,45	2,15	11,31	7,07	4,79	7,20	15,72	23,63	0,18	0,60
190	4,09	2,56	13,43	8,39	5,69	8,55	18,66	28,06	0,22	0,71
230	4,95	3,10	16,25	10,16	6,89	10,35	22,59	33,97	0,26	0,86
280	6,03	3,77	19,79	12,37	8,38	12,60	27,50	41,35	0,32	1,04
300	6,46	4,04	21,20	13,25	8,98	13,51	29,47	44,31	0,34	1,12

# INSTALAREA

## Reglarea dimensiunii imaginii proiectate (XGA)

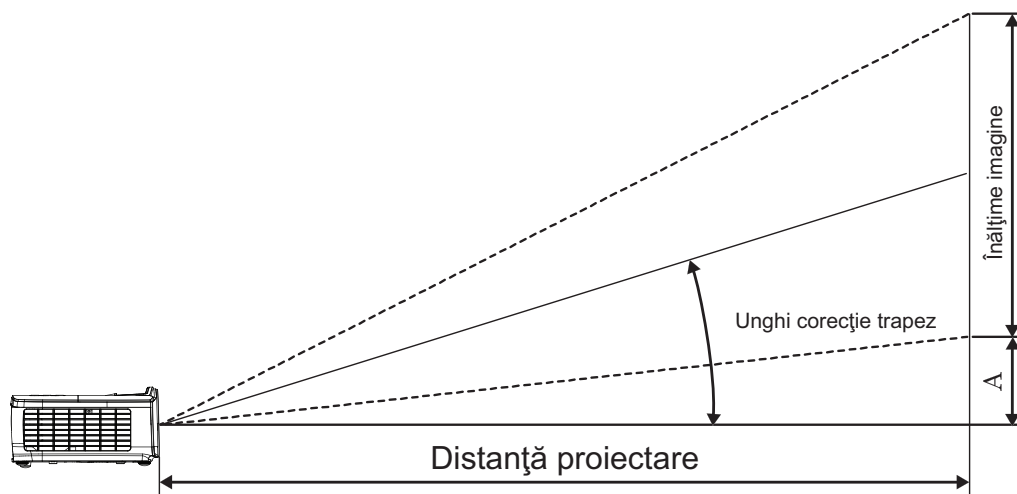

Diagonală lungime (inch) pentru ecran cu raportul de dimensiuni 4:3	Dimensiune ecran I X Î (4:3)				Distanță proiectie (D)				Compensare (A)	
	(m)		(picioare)		(m)		(picioare)		(m)	(picioare)
	Lățime	Înălțime	Lățime	Înălțime	lat	tele	lat	tele		
30	0,61	0,46	2,00	1,50	0,98	1,17	3,20	3,84	0,06	0,21
40	0,81	0,61	2,67	2,00	1,30	1,56	4,27	5,12	0,08	0,28
60	1,22	0,91	4,00	3,00	1,95	2,34	6,40	7,68	0,13	0,42
80	1,63	1,22	5,33	4,00	2,60	3,12	8,53	10,24	0,17	0,56
100	2,03	1,52	6,67	5,00	3,25	3,90	10,67	12,80	0,21	0,70
120	2,44	1,83	8,00	6,00	3,90	4,68	12,80	15,36	0,25	0,83
140	2,84	2,13	9,33	7,00	4,55	5,46	14,93	17,92	0,30	0,97
160	3,25	2,44	10,67	8,00	5,20	6,24	17,07	20,48	0,34	1,11
190	3,86	2,90	12,67	9,50	6,18	7,41	20,27	24,32	0,40	1,32
230	4,67	3,51	15,33	11,50	7,48	8,97	24,53	29,44	0,49	1,60
280	5,69	4,27	18,67	14,00	9,10	10,92	29,87	35,84	0,59	1,95
300	6,10	4,57	20,00	15,00	9,75	11,70	32,00	38,40	0,64	2,09

# INSTALAREA

## Reglarea dimensiunii imaginii proiectate (WXGA\_1,2x)

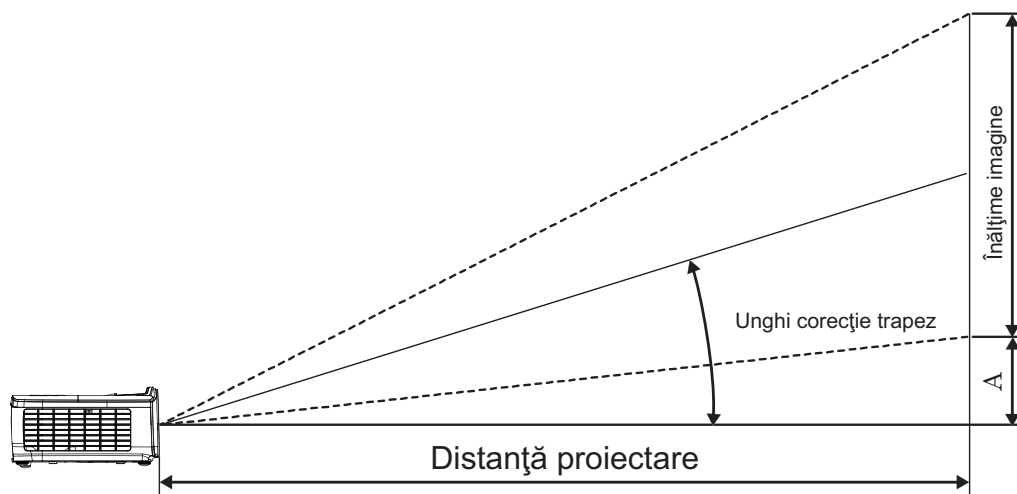

Diagonală lungime (inch) pentru ecran cu raportul de dimensiuni 16:10	Dimensiune ecran I X Î (16:10)				Distanță proiecție (D)				Compensare (A)	
	(m)		(picioare)		(m)		(picioare)		(m)	(picioare)
	Lățime	Înălțime	Lățime	Înălțime	lat	tele	lat	tele		
30	0,65	0,40	2,12	1,32	0,83	0,99	2,71	3,26	0,05	0,15
40	0,86	0,54	2,83	1,77	1,10	1,32	3,62	4,34	0,06	0,20
60	1,29	0,81	4,24	2,65	1,65	1,99	5,43	6,51	0,09	0,30
80	1,72	1,08	5,65	3,53	2,21	2,65	7,24	8,68	0,12	0,40
100	2,15	1,35	7,07	4,42	2,76	3,31	9,05	10,85	0,15	0,50
120	2,58	1,62	8,48	5,30	3,31	3,97	10,85	13,03	0,18	0,60
140	3,02	1,88	9,89	6,18	3,86	4,63	12,66	15,20	0,21	0,70
160	3,45	2,15	11,31	7,07	4,41	5,29	14,47	17,37	0,24	0,80
190	4,09	2,56	13,43	8,39	5,24	6,29	17,19	20,62	0,29	0,95
230	4,95	3,10	16,25	10,16	6,34	7,61	20,80	24,97	0,35	1,15
280	6,03	3,77	19,79	12,37	7,72	9,26	25,33	30,39	0,43	1,40
300	6,46	4,04	21,20	13,25	8,27	9,93	27,14	32,56	0,46	1,50

# INSTALAREA

## Reglarea dimensiunii imaginii proiectate (WXGA\_ST)

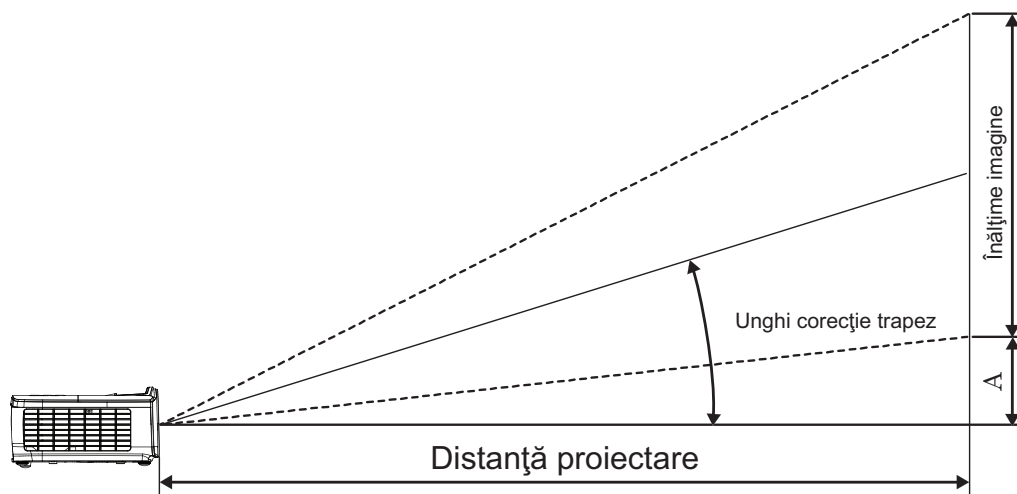

Diagonală lungime (inch) pentru ecran cu raportul de dimensiuni 16:10	Dimensiune ecran I X Î (16:10)				Distanță proiecție (D)		Compensare (A)	
	(m)		(picioare)		(m)	(picioare)		
	Lățime	Înălțime	Lățime	Înălțime	ST	ST	(m)	(picioare)
30	0,65	0,40	2,12	1,32	0,34	1,11	0,05	0,15
40	0,86	0,54	2,83	1,77	0,45	1,48	0,06	0,20
60	1,29	0,81	4,24	2,65	0,68	2,23	0,09	0,30
80	1,72	1,08	5,65	3,53	0,90	2,97	0,12	0,40
100	2,15	1,35	7,07	4,42	1,13	3,71	0,15	0,50
120	2,58	1,62	8,48	5,30	1,36	4,45	0,18	0,60
140	3,02	1,88	9,89	6,18	1,58	5,19	0,21	0,70
160	3,45	2,15	11,31	7,07	1,81	5,94	0,24	0,80
190	4,09	2,56	13,43	8,39	2,15	7,05	0,29	0,95
230	4,95	3,10	16,25	10,16	2,60	8,53	0,35	1,15
280	6,03	3,77	19,79	12,37	3,17	10,39	0,43	1,40
300	6,46	4,04	21,20	13,25	3,39	11,13	0,46	1,50

# COMENZILE UTILIZATORULUI

## Telecomandă

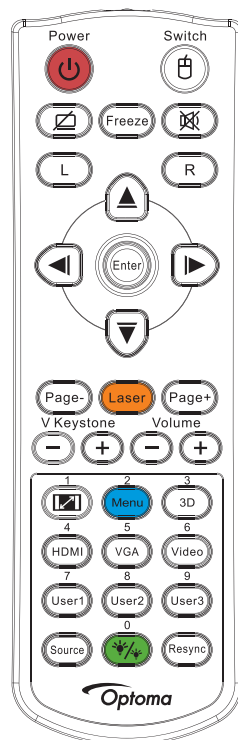

### Folosirea telecomenzii

Pornire/Oprire alimentare	Consultați secțiunea „Oprirea funcționării proiectorului” de la pagina 14. Consultați secțiunea „Pornirea funcționării proiectorului” de la pagina 13.
/Comutare	Când conectați PC-ul la un proiector prin USB, apăsați pe „Comutator mouse” pentru a activa/dezactiva modul mouse și pentru a controla PC-ul folosind telecomanda.
	Afișare imagine goală și anulare sunet
Înghețare	Înghețare
	Mut
L	Clic stânga mouse USB
R	Clic dreapta mouse USB
Patru taste de selectare a direcției	<ul style="list-style-type: none"> <li>Folosiți butoanele     pentru a selecta elemente sau pentru a ajusta elementul selectat.</li> <li>În modul mouse, folosiți butoanele     ca emulare a tastelor direcționale.</li> </ul>
Enter	<ul style="list-style-type: none"> <li>Confirmați selectarea elementului.</li> <li>În modul mouse, ca emulare a tastei enter de la tastatură.</li> </ul>
Pagină-	Tastă Page Down pentru emularea tastaturii USB atunci când afișajul OSD este dezactivat
Laser	Apăsați pe Laser pentru a acționa cursorul de pe ecran. <b>NU ÎNDREPTAȚI CĂTRE OCHI.</b>
Pagină+	Tastă Pagina Sus pentru emularea tastaturii USB atunci când afișajul OSD este dezactivat
Cor.Trapez.V +/-	Reglează distorsiunea imaginii cauzată de înclinarea proiectorului. (H.: +-20 de grade, V.: +-30 de grade. Intervalul de ajustare pe verticală este de doar +- 20 de grade atunci când nivelul pe orizontală este setat la max.)
Volum +/-	Apăsați pe „Volum +/-” pentru a regla volumul.
/1	Consultați secțiunea  „Aspect Ratio” de la pagina 27.
Meniu/2	Apăsați pe „Meniu” pentru a lansa meniul OSD (on-screen display - afișaj pe ecran). Pentru a ieși din OSD, apăsați din nou pe „Meniu”.
3D/3	Apăsați „3D” pentru a activa/dezactiva meniul 3D.
HDMI/4	Apăsați „HDMI” pentru a alege sursa HDMI.
VGA/5	Apăsați „VGA” pentru a alege sursa de la conectorul de intrare VGA.
Video/6	Apăsați „Video” pentru a alege sursa Composite video cu semnal.

# COMENZILE UTILIZATORULUI

Folosirea telecomenzii	
Utilizator1/7	Consultați secțiunea „Utilizator1/Utilizator2/Utilizator3” de la pagina 41
Utilizator2/8	Consultați secțiunea „Utilizator1/Utilizator2/Utilizator3” de la pagina 41
Utilizator3/9	Consultați secțiunea „Utilizator1/Utilizator2/Utilizator3” de la pagina 41
 /0	Meniu pentru modul de luminozitate activat/dezactivat
Sursă	Apăsați „Sursă” pentru a căuta sursa.
Re-Sync	Sincronizează automat proiectorul cu sursa de intrare.















## Notă:

- Ca urmare a diferențelor în ceea ce privește condițiile de utilizare din fiecare țară, este posibil ca pentru unele regiuni să fie incluse diferite accesorii.
- Ca urmare a faptului că aceasta este o telecomandă universală, funcțiile disponibile depind de modelul dispozitivului.
- Utilizați zona numerică a telecomenzii pentru introducerea parolei.

## Meniuri afișate pe ecran

Proiectorul dispune de meniuri pe ecran în mai multe limbi. Aceste meniuri vă permit să reglați imaginea și să modificați o varietate de setări. Proiectorul va detecta automat sursa.

### Modul de utilizare

1. Pentru a deschide meniul OSD, apăsați butonul  (Menu) de pe telecomandă sau de pe panoul de control.
2. Atunci când este afișat OSD-ul, utilizați tastele   pentru a selecta orice element din meniul principal. În timpul efectuării unei selecții pe o anumită pagină, apăsați pe  sau pe butonul  (Enter) pentru a intra în submeniu.
3. Utilizați tastele   pentru a selecta elementul dorit și utilizați  sau butonul  (Enter) pentru a vizualiza setările suplimentare. Ajustați setările cu ajutorul tastelor  .
4. Selectare elementul următor ce urmează să fie ajustat în sub meniu și ajustați după cum este descris mai sus.
5. Apăsați pe  sau pe butonul  (Enter) pentru confirmare.
6. Pentru a ieși, apăsați din nou pe  (Menu). Meniul OSD se va închide, iar proiectorul va salva în mod automat noile setări.

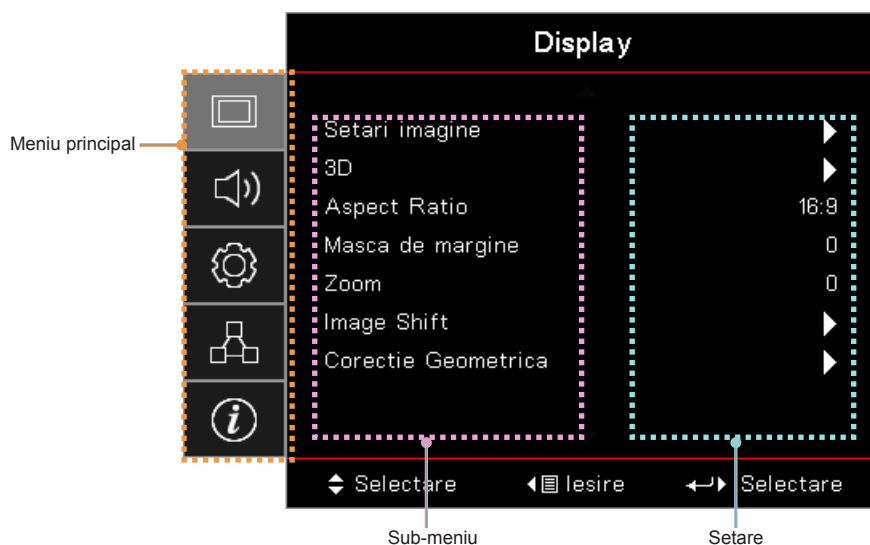

# COMENZILE UTILIZATORULUI

## Structura meniurilor

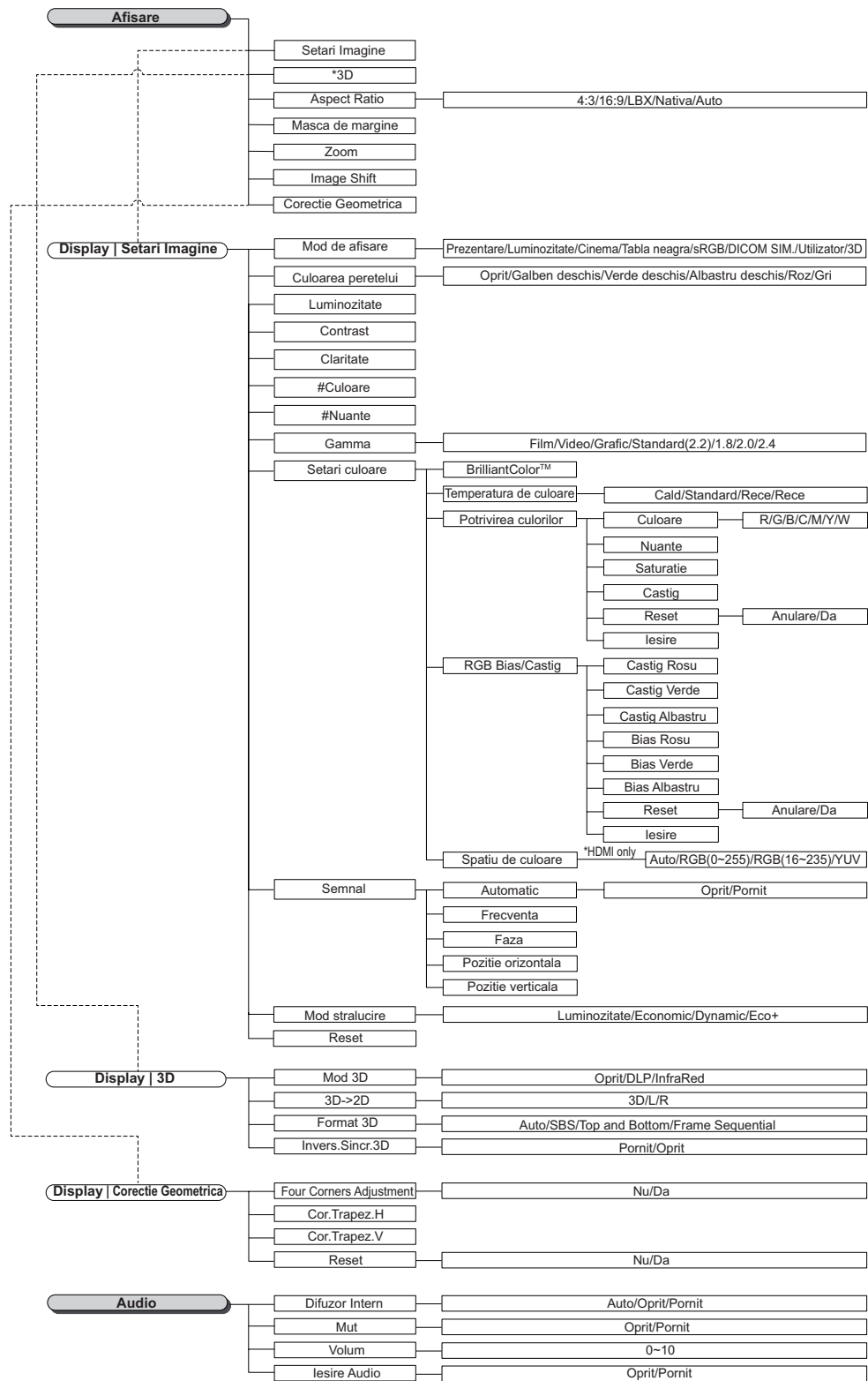

### Notă:

- (#) Opțiunile „Culoare” și „Nuanțe” sunt acceptate numai pentru sursele video de tip YUV.
- (\*) Funcția „3D” este disponibilă numai atunci când este furnizat un semnal compatibil.



# COMENZILE UTILIZATORULUI

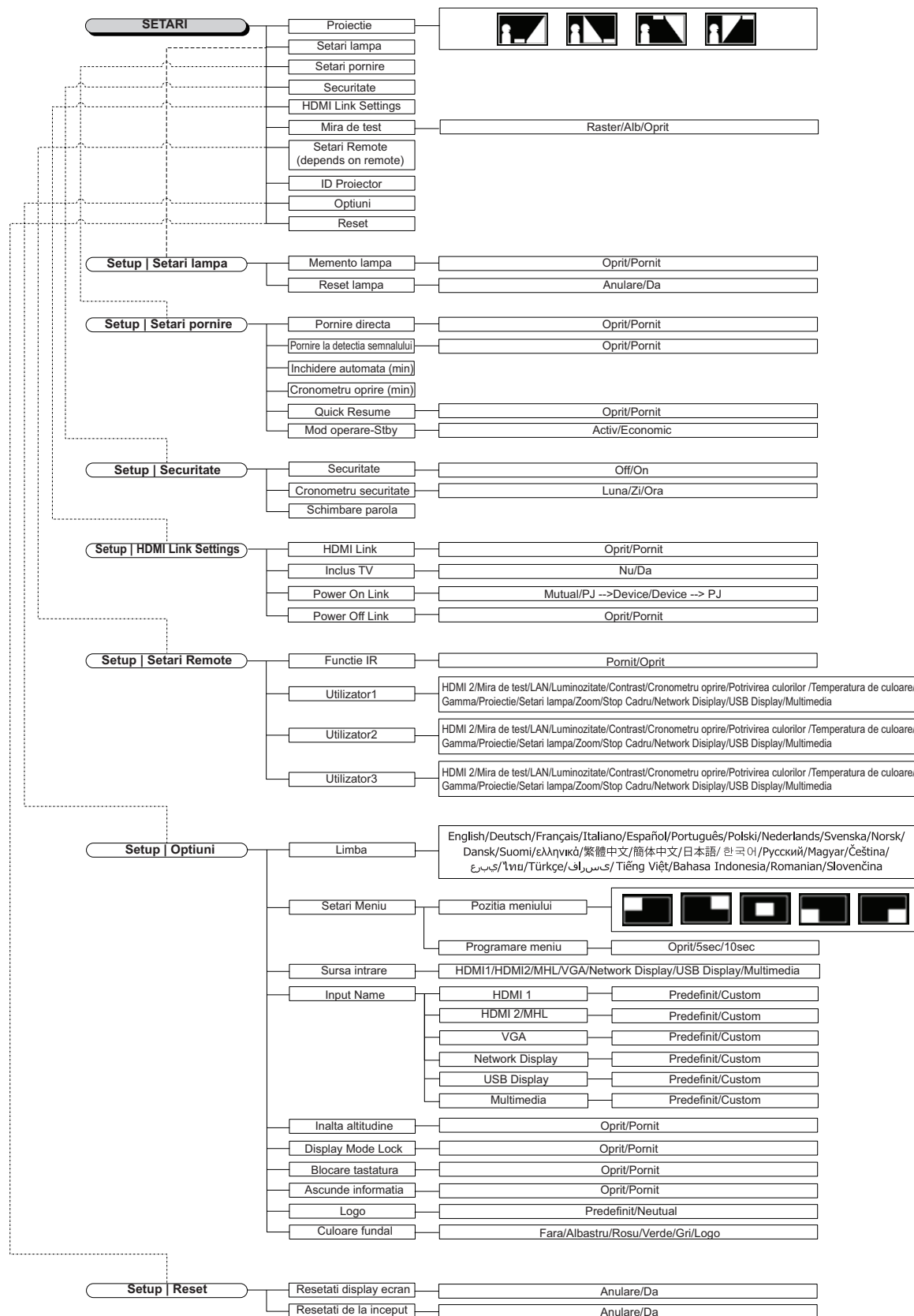

# COMENZILE UTILIZATORULUI

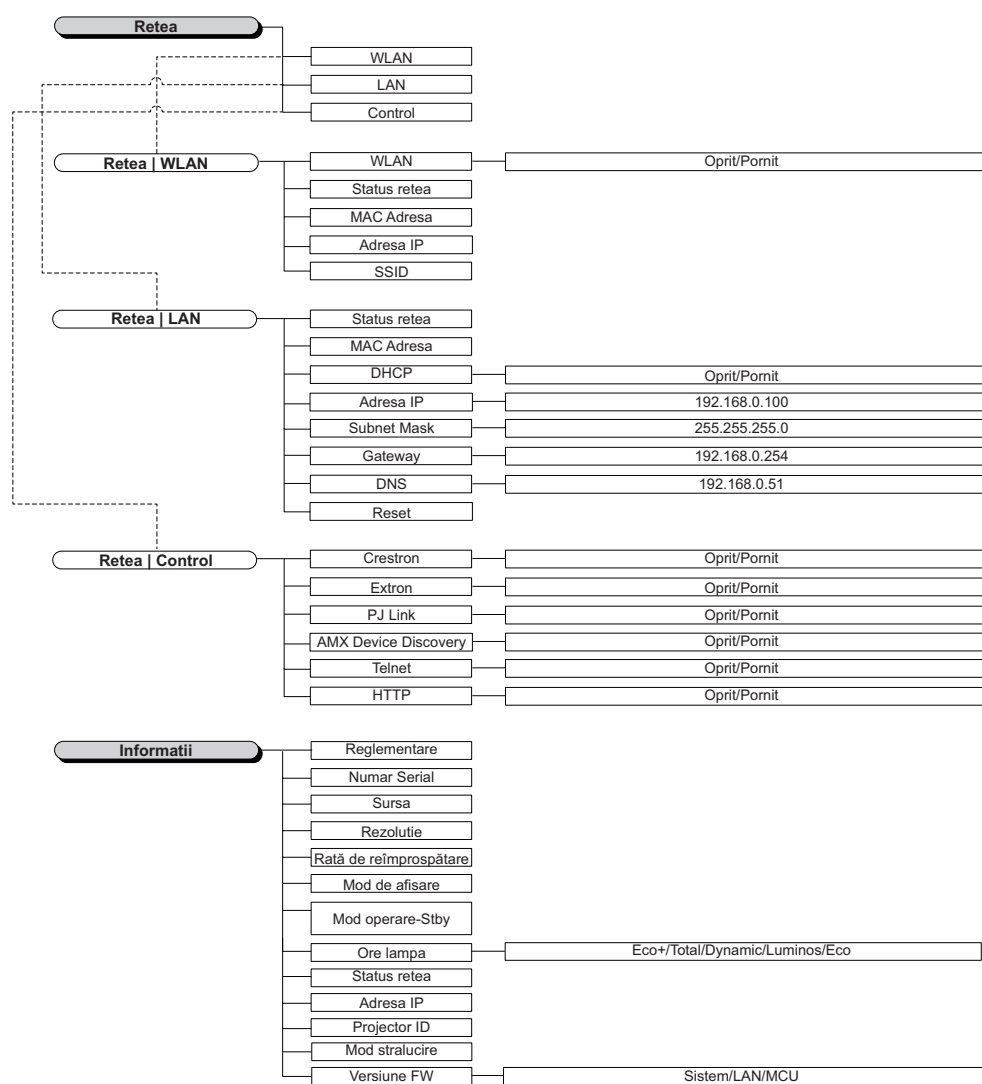

# COMENZILE UTILIZATORULUI

## Display

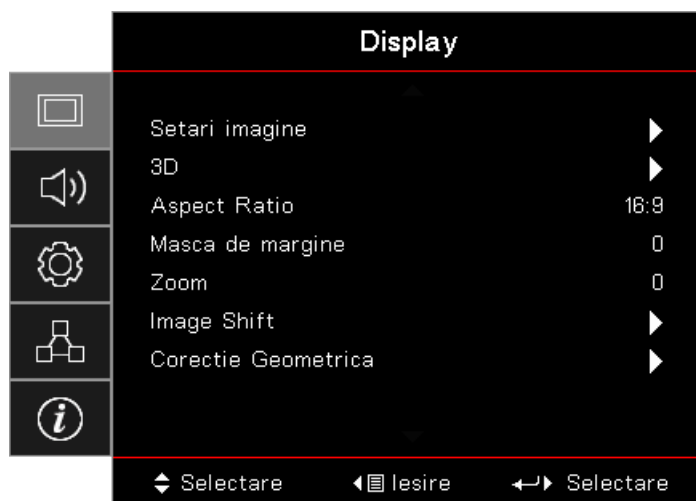

### Setari imagine

Accesați meniul Setări imagine. Consultați pagina 28 pentru mai multe detalii.

### 3D

Accesați meniul 3D. Consultați pagina 30 pentru mai multe detalii.

### Aspect Ratio

Utilizați această funcție pentru a alege raportul de aspect dorit.

- **4:3:** Acest format este pentru surse de intrare 4x3 neîmbunătățite pentru televizoare cu ecran lat.
- **16:9:** Acest format este pentru surse de intrare 16x9, precum HDTV și DVD, îmbunătățite pentru televizoare cu ecran lat.
- **LBX:** Acest format este pentru alte dimensiuni decât 16x9, sursă letterbox, și pentru utilizatorii care folosesc obiective externe de 16x9 pentru a afișa raportul de aspect de 2,35:1 utilizând rezoluție completă.
- **Nativă:** Depinde de rezoluția sursei de intrare. Nu se efectuează scalare.
- **Auto:** Selectează în mod automat formatul corespunzător.

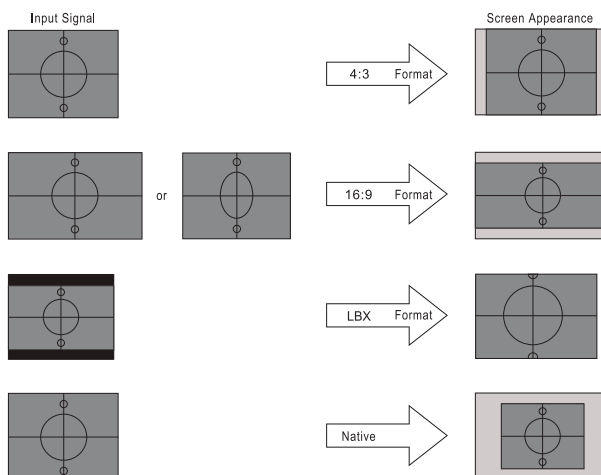

WXGA/1080P

### Mască de margine

Funcția Mască de margine elimină zgomotul dintr-o imagine video. Atunci când aplicați funcția Mască de margine asupra unei imagini, eliminați zgomotul generat de codificare în cazul marginilor sursei video.

# COMENZILE UTILIZATORULUI

## Zoom

- Apăsați pe ◀ pentru a reduce dimensiunea imaginii.
- Apăsați pe ▶ pentru a mări o imagine pe ecranul de proiectat.

## Image Shift

Deplasează pe orizontală sau pe verticală poziția imaginii proiectate.

- Apăsați pe ◀▶ pentru a muta imaginea pe orizontală pe ecranul proiectat.
- Apăsați pe ▲▼ pentru a muta imaginea pe verticală pe ecranul proiectat.

## Corectie Geometrică

Accesați meniul Corectare geometrică. Consultați pagina 31 pentru mai multe detalii.

## Display / Setari imagine

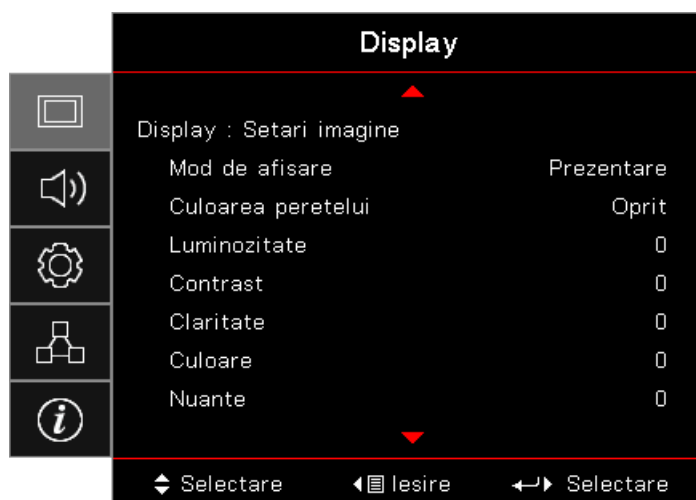

## Mod de afisare

Există mai multe presetări din fabrică optimizate pentru diferite tipuri de imagini.

- **Prezentare:** Acest mod este adecvat pentru afișarea de prezentări PowerPoint atunci când proiectorul este conectat la PC.
- **Strălucitor:** Luminozitate maximă de la intrare PC.
- **Cinema:** Selectați acest mod pentru sistemul home theater.
- **sRGB:** Culori precise, standardizate.
- **Tablă neagră:** Acest mod trebuie să fie selectat pentru a se obține setări de culoare optime atunci când proiecția se realizează pe o tablă (de culoare verde).
- **DICOM SIM:** Prin acest mod puteți proiecta o imagine medicală monocromă, cum ar sunt cele pentru radiografii, rezoluții magnetice etc.
- **Utilizator:** Memorați setările utilizatorului.
- **3D:** Pentru a vă bucura de efectul 3D, aveți nevoie de ochelari 3D. Asigurați-vă că PC-ul/dispozitivul portabil are o placă grafică cu memorii tampon și emite semnal în frecvența de 120 Hz și că aveți instalat un player 3D.

## Culoarea peretelui

Utilizați această funcție pentru a obține o imagine optimizată de ecran în funcție de culoarea peretelui.

# COMENZILE UTILIZATORULUI

## Luminozitate

Ajustați luminozitatea imaginii.

- Apăsați pe ◀ pentru a întuneca imaginea.
- Apăsați pe ▶ pentru a ilumina imaginea.

## Contrast

Contrastul controlează gradul de diferență dintre părțile cele mai luminoase și mai întunecate ale imaginii.

- Apăsați pe ◀ pentru a reduce contrastul.
- Apăsați pe ▶ pentru a mări contrastul.

## Claritate

Reglează claritatea imaginii.

- Apăsați pe ◀ pentru a micșora claritatea.
- Apăsați pe ▶ pentru a mări claritatea.

## Culoare

Reglează o imagine video de la afișarea alb-negru la afișarea întregului spectru de culori, cu saturație maximă.

- Apăsați pe ◀ pentru a micșora cantitatea de culoare din imagine.
- Apăsați pe ▶ pentru a mări cantitatea de culoare din imagine.

## Nuante

Reglează balansul de culoare pentru roșu și verde.

- Apăsați pe ◀ pentru a mări cantitatea de verde din imagine.
- Apăsați pe ▶ pentru a mări cantitatea de roșu din imagine.

## Gamma

Alegeți tipul gamma dintre opțiunile Film, Video, Grafică, Standard (2.2), 1.8, 2.0 și 2.4.

## Setari culoare

Accesați meniul Setări imagine. Consultați pagina 32 pentru mai multe detalii

## Semnal

Accesați meniul Semnal. Setări proprietățile referitoare la semnal ale proiectorului. Funcția este disponibilă atunci când sursa de intrare acceptă VGA. Consultați pagina 33 pentru mai multe informații.

## Mod strălucire

Ajustează setările modului de strălucire pentru proiectoarele pe bază de lămpi.

- **Strălucitor:** Selectați „Strălucitor” pentru a crește strălucirea.
- **Economic:** Alegeți „Economic” pentru a reduce intensitatea lămpii proiectorului, ceea ce va reduce consumul de energie și va extinde durata de funcționare a lămpii.
- **Dinamic:** Alegeți „Dinamic” pentru a reduce intensitatea lămpii, care se va baza pe nivelul de luminozitate al conținutului. Puteți regla consumul de energie al lămpii în mod dinamic, între 100 % și 30 %. Durata de funcționare a lămpii va fi prelungită.
- **Eco+:** Atunci când modul Eco+ este activat, nivelul de luminozitate al conținutului este detectat automat pentru a reduce semnificativ consumul lămpii (până la 70 %), în timpul perioadelor de inactivitate.

# COMENZILE UTILIZATORULUI

## Display / 3D

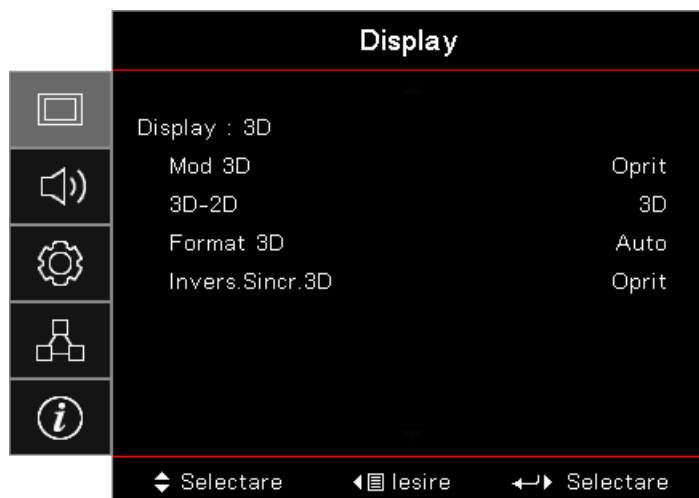

### Mod 3D

- **DLP Link:** Selectați DLP Link pentru a utiliza setări optimizate pentru ochelarii 3D DLP Link.
- **IR:** Selectați IR pentru a utiliza setări optimizate pentru imagini 3D pe bază de infraroșu.
- **Oprit:** Selectați „Oprit” pentru a dezactiva modul 3D.

### 3D→2D

Apăsați pe ◀▶ pentru a selecta afișarea de către proiector a conținutului 3D în 2D (Stânga) sau 2D (Dreapta) fără utilizarea ochelarilor 3D pentru a vă bucura de conținut 3D. Această setare poate fi utilizată și pentru situațiile în care doriți să instalați 2 proiectoare în vederea obținerii unui efect 3D pasiv.

### Format 3D

- **Automat:** Atunci când este detectat un semnal de identificare 3D, formatul 3D va fi selectat în mod automat. (Numai pentru sursele 3D cu interfața HDMI 1.4)
- **SBS:** Afișați semnalul 3D în format alăturat.
- **Sus-jos:** Afișați semnalul 3D cu una din imagini afișată deasupra celeilalte.
- **Cadru secvențial:** Afișează semnalul 3D în format tip Cadru secvențial.

### Invers.Sincr.3D

Apăsați pe ◀▶ pentru a activa sau a dezactiva funcția de inversare a sincronizării 3D pentru a inversa imaginile.

**Notă:** Setările 3D vor fi salvate după ajustare.

# COMENZILE UTILIZATORULUI

## Display / Geometric Correction

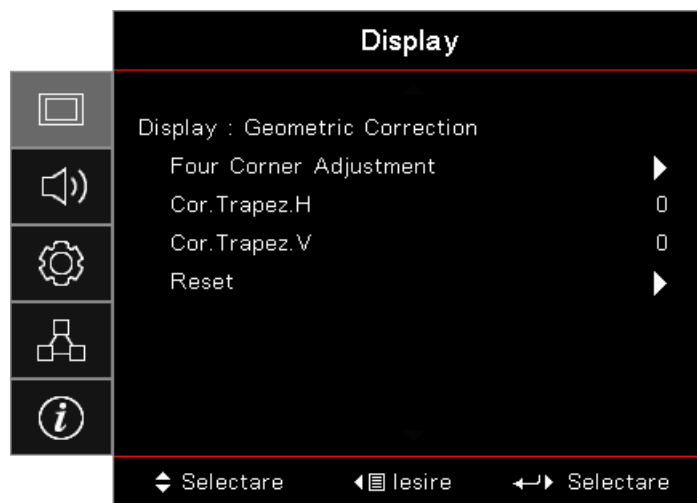

### Four Corner Adjustment

Selectați „Da” pentru ajustare tip Corectare geometrică.

Utilizați tastele ▲▼◀▶ pentru a selecta colțul pentru ajustare. Apăsăți pe butonul  (Enter) și ajustați colțurile cu ▲▼◀▶.

Apăsăți pe Enter și apoi pe ↑↓ pentru a selecta Geometric Correction (Corectare geometrică).

Apăsăți pe ▲▼ pentru a selecta Four Corner Adjustment (Ajustare în patru colțuri). În meniul Four Corner Adjustment (Ajustare în patru colțuri), utilizați tastele ▲▼◀▶ și apăsați pe butonul  (Enter) pentru a selecta un anumit colț. Utilizați tastele ▲▼◀▶ pentru a ajusta colțul selectat.

### Cor.Trapez.H

Selectați „Da” pentru ajustare tip Corectare geometrică.

Apăsăți pe ◀▶ pentru a compensa distorsiunea imaginii pe orizontală atunci când proiectorul este poziționat în unghi față de ecran.

### Cor.Trapez.V

Selectați „Da” pentru ajustare tip Corectare geometrică.

Apăsăți pe ◀▶ pentru a compensa distorsiunea imaginii pe verticală atunci când proiectorul este poziționat în unghi față de ecran.

### Reset

Resetați toate valorile de corectare geometrică la valorile implicite din fabrică.

# COMENZILE UTILIZATORULUI

## Ecran / Setari Imagine / Setari Culoare

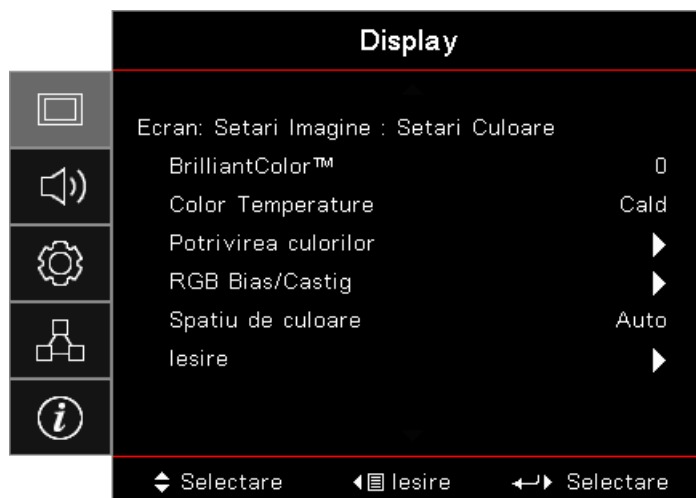

### **BrilliantColor™**

Acest element reglabil utilizează un nou algoritm de procesare a culorilor și îmbunătățește la nivel de sistem pentru a permite o luminozitate mai ridicată, asigurând în același timp culori realiste și mai vibrante în imagini. Intervalul de selecție este cuprins între 1 și 10. Dacă preferați o imagine mai puternic optimizată, selectați o valoare mai mare. Pentru o imagine mai naturală, selectați o valoare mai mică.

### **Color Temperature**

Reglați temperatura culorii. Dacă alegeți o temperatură mai redusă, ecranul va părea mai rece, iar dacă alegeți o temperatură mai mare, ecranul va părea mai cald.

### **Potrivirea culorilor**

Accesați meniul Color Matching. Consultați pagina 34 pentru mai multe detalii.

### **RGB Bias/Castig**

- **Amplificare/compensare RGB:** Această setare vă permite să configurați luminozitatea (amplificarea) și contrastul (compensarea) unei imagini.
- **Resetare:** Revine la setările implicite din fabrică pentru amplificare/compensare RGB.

### **Spatiu de culoare**

Selectați un tip corespunzător pentru matricea de culori, dintre AUTO, RGB și YUV.

- **Doar pentru HDMI:** Selectați un tip de matrice de culoare dintre Automată, RGB (0-255), RGB (16-235) și YUV.

### **Notă:**

- *Interval îmbunătățit de culori: Setează intervalul de culori HDMI drept 0 - 255.*
- *Interval normal de culori: Setează intervalul de culori HDMI drept 16 - 235.*



# COMENZILE UTILIZATORULUI

## Ecran / Setari Imagine / Semnal

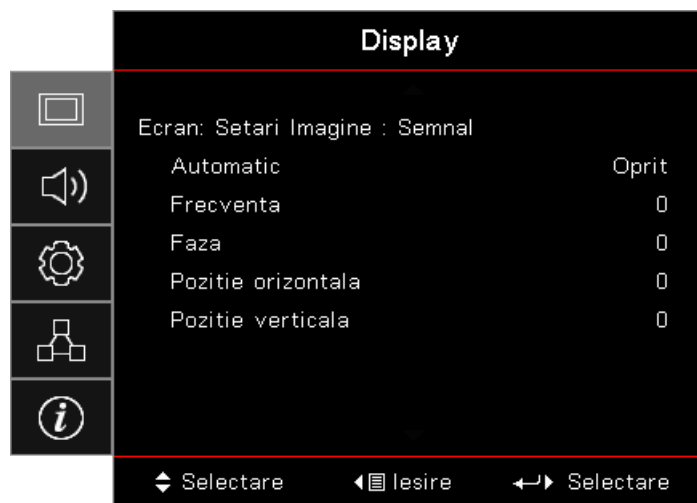

### Automatic

Setați opțiunea Automatic la Pornit sau la Oprit pentru blocarea sau deblocarea caracteristicilor Fază și Frecvență.

- **Dezactivare:** Dezactivare blocare automată.
- **Activare:** Activare blocare automată.

### Frecventa

Schimbați frecvența de afișare a datelor, pentru ca aceasta să corespundă cu cea a plăcii video a computerului dvs. Dacă sesizați scintilații verticale, folosiți această funcție pentru a efectua reglajul necesar.

### Faza

Parametrul Fază sincronizează semnalul afișajului cu placa video. Dacă observați că imaginea este instabilă sau prezintă scintilații, folosiți această funcție pentru a o corecta.

### Pozitie orizontala

- Apăsați pe ◀ pentru a deplasa imaginea spre stânga.
- Apăsați pe ▶ pentru a deplasa imaginea spre dreapta.

### Pozitie verticala

- Apăsați pe ◀ pentru a deplasa imaginea în jos.
- Apăsați pe ▶ pentru a deplasa imaginea în sus.

# COMENZILE UTILIZATORULUI

## Ecran / Setări imagine / Setare culoare / Potrivirea culorilor



### Culoare (cu excepția albului)

Apăsați pe ◀▶ pentru a selecta.

Apăsați pe ▲▼ pentru a selecta Nuanțe, Saturație sau Câștig și apoi apăsați pe ◀▶ pentru a regla setările.

### Alb

Apăsați pe ◀▶ pentru a selecta Alb.

Apăsați pe ▲▼ pentru a selecta Roșu, Verde sau Albastru și apoi apăsați pe ◀▶ pentru a regla setările.

### Reset

Restabiliți toate setările culorilor la valorile implicite din fabrică.

### Iesire

Ieșiți din meniul Potrivire culori.

### **Notă:**

- Opțiunile Verde, Albastru, Cyan, Galben, Magenta pot fi reglate HSG separat.
- Fiecare din opțiunile Alb, Roșu, Verde și Albastru poate fi reglată separat.

## Audio



### Difuzor Intern

- **Automat:** Reglează automat difuzorul intern.
- **Oprit:** Oprește difuzorul intern.
- **Pornit:** Pornește difuzorul intern.

# COMENZILE UTILIZATORULUI

## Mut

Activați sau dezactivați sunetul.

- **Oprit:** Volumul difuzorului și ieșirea audio sunt activate.
- **Pornit:** Volumul difuzorului și ieșirea audio sunt dezactivate.

## Volum

Apăsați pe ◀ pentru a reduce volumul.

Apăsați pe ▶ pentru a crește volumul.

## Audio Out





Apăsați pe ◀▶ pentru a selecta ieșirea sursei audio.

## SETARI



## Proiectie

Selectați o metodă de proiectare:

-  Frontal - Desktop  
Setarea implicită din fabrică.
-  Posterior - Desktop  
Când selectați această funcție, proiectorul va inversa imaginile astfel încât veți putea realiza proiectarea din spatele unui ecran translucid.
-  Tavan-sus  
Când selectați această funcție, proiectorul rotește imaginea la 180 de grade pe verticală. Funcția este utilă atunci când proiectorul este montat pe tavan.
-  Spate-sus  
Când selectați această funcție, proiectorul rotește imaginea la 180 de grade, atât pe orizontală, cât și pe verticală. Astfel, veți putea proiecta din spatele unui ecran translucid, atunci când proiectorul este montat pe tavan.

## Setari lampa

Intrați în meniul Setări lampă. Consultați pagina 36 pentru mai multe detalii

## Setari pornire

Accesați meniul Setări alimentare. Consultați pagina 37 pentru mai multe informații.

## Securitate

Accesați meniul Securitate. Consultați pagina 38 pentru mai multe informații.

# COMENZILE UTILIZATORULUI

## HDMI Link Settings

Accesați meniul Setări HDMI Link. Consultați pagina 40 pentru mai multe informații.

## Mira de test

Afișați un model de testare. Opțiunile sunt Raster, Alb și Fără.

## Setari Telecomanda

Accesați meniul Setări telecomandă. Consultați pagina 41 pentru mai multe informații.

## ID Proiector

Selectați un ID de proiector, format din două cifre, de la 00 la 99.

## Opțiuni

Accesați meniul Opțiuni. Consultați pagina 41 pentru mai multe informații.

## Reset

Restabiliți toate opțiunile la setările implicite din fabrică.

## Setup / Setari lampa



## Memento lampa

Activați sau dezactivați mementoul privind durata de viață a lămpii.

- **Pornit:** Atunci când durata de funcționare rămasă a lămpii este de mai puțin de 30 de ore, se afișează un mesaj de avertizare.
- **Oprit:** Nu se afișează niciun mesaj de avertizare.

## Reset lampa

După înlocuirea lămpii, resetați contorul orelor de funcționare a lămpii pentru a reflecta în mod corect durata de funcționare.

1. Selectați opțiunea Reset lampa.  
Va apărea un ecran de confirmare.
2. Selectați Da pentru a reseta contorul orelor de funcționare a lămpii la zero.

# COMENZILE UTILIZATORULUI

## Setup / Setari pornire



### Pornire directa

Activați sau dezactivați funcția Pornire directă.

- **Pornit:** Proiectorul pornește automat atunci când primește alimentare de c.a.
- **Oprit:** Proiectorul trebuie pornit normal.

### Pornire la detectia semnalului

Activați sau dezactivați funcția Pornire la detectia semnalului.

- **Pornit:** Proiectorul pornește automat atunci când se detectează un semnal activ.
- **Oprit:** Dezactivați declanșatorul de pornire la detectarea unui semnal activ.

### **Notă:**

- *Disponibilă pentru intrarea de semnal VGA sau HDMI.*
- *Dacă proiectorul este oprit în timp ce există semnal de la sursa de intrare (de la ultima sursă care a afișat imagini pe ecran), proiectorul nu va reporni decât dacă:*
  - *se închide ultima sursă de imagini utilizată și se introduce din nou orice sursă de semnal;*
  - *se deconectează proiectorul de la sursa de alimentare și apoi se reconectează.*
- *Caracteristica opțională depinde de regiune.*
- *Disponibilă doar atunci când modul de așteptare este activ.*

### Închidere automată (min)

Setați intervalul pentru funcția Închidere automată (min). În mod implicit, proiectorul va opri funcționarea lămpii după 0 de minute de la oprirea semnalului. Mesajul de avertizare este afișat cu 60 de secunde înainte de oprire.

### Cronometru oprire (min)

Setați intervalul pentru Cronometru oprire. Proiectorul se va opri din funcționare după perioada de inactivitate specificată (indiferent de starea semnalului). Mesajul de avertizare este afișat cu 60 de secunde înainte de oprire.

### Quick Resume

Dacă funcția Reluare rapidă este activată, proiectorul va putea relua funcționarea imediat, cu condiția ca acesta să fie reaprins într-un interval de 100 de secunde de la oprire.

**Notă:** Proiectorul nu se va opri 100 % dacă utilizatorul final nu așteaptă 100 de secunde.

# COMENZILE UTILIZATORULUI

## Mod operare-Stby

- **Economic:** Alegeți opțiunea „Eco.” pentru a reduce consumul de energie, astfel încât acesta să se situeze sub 0,5 W.
- **Activ:** Alegeți „Active” (Activ) pentru a reveni la modul de așteptare normal.

### **Notă:**

- *Atunci când modul de alimentare (Așteptare) este setat la Economic, ieșirile VGA, audio cu trecere directă și RJ45 sunt dezactivate. Este disponibilă o funcționalitate limitată în cazul controlului RS232.*
- *Caracteristica opțională depinde de regiune.*

## Setari / SECURITATE

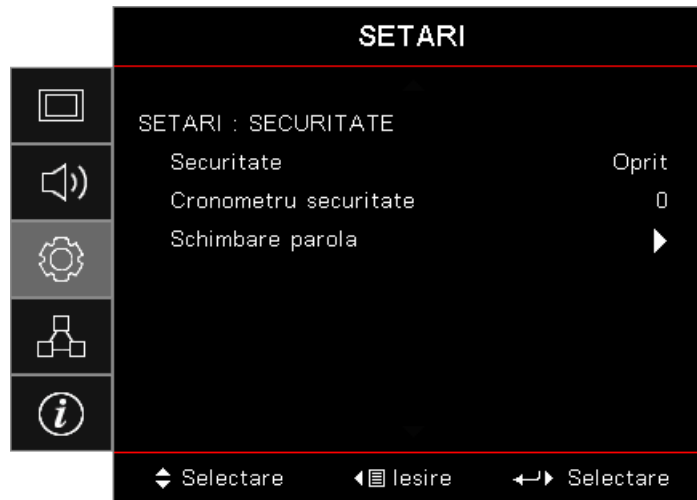

### Securitate

Activați sau dezactivați parola de securitate.

- **Pornit:** Parola curentă este necesară pentru a porni proiectorul și a accesa meniul Securitate.
- **Oprit:** Nu este necesară parola după pornirea sistemului.

Când securitatea este activată, la pornire și înainte de a putea accesa meniul Securitate este afișat următorul ecran:

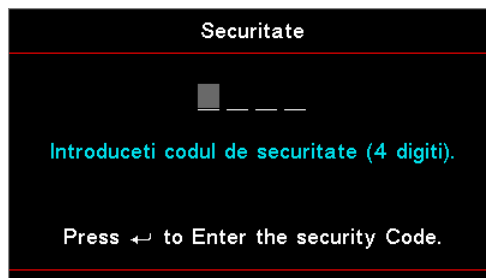

**Notă:** Parola implicită: 1, 2, 3, 4.

### Cronometru securitate

Accesați sub-meniul Cronometru securitate.

Introduceți lunile, zilele și orele în care proiectorul poate fi utilizat fără a fi necesară introducerea parolei. Ieșirea din sub-meniu și revenirea la meniul Setări duce la activarea funcției Cronometru securitate.

După activare, proiectorul va solicita o parolă la datele și orele specificate, în vederea pornirii aparatului și accesării meniului de securitate.

# COMENZILE UTILIZATORULUI

Dacă proiectorul este în utilizare și funcția Cronometru securitate este activă, următorul ecran va fi afișat timp de 60 de secunde înainte ca parola să fie solicitată.

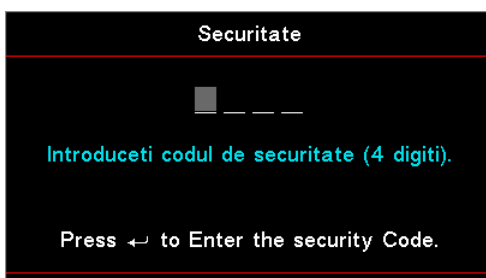

**Notă:** Dacă se introduce o parolă incorectă de trei ori, dispozitivul se va opri în mod automat după 10 secunde.

## Schimbare parolă

Utilizați acest sub-meniu pentru a schimba parola de securitate pentru proiector.

1. Selectați opțiunea Schimbare parolă din sub-meniu Securitate. Va fi afișată caseta de dialog Confirmați schimbarea parolei.
2. Selectați Da.
3. Introduceți parola implicită <1> <2> <3> <4>. Va apărea un al doilea ecran de introducere a parolei.

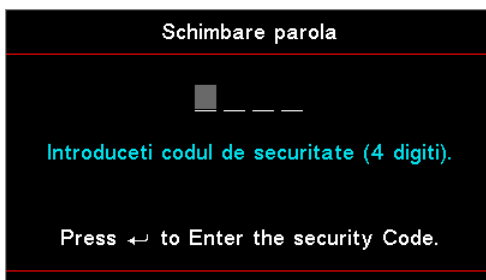

4. Introduceți noua parolă de două ori, pentru verificare.

**Notă:** Dacă cele două parole nu corespund, va fi reafășat ecranul pentru introducerea parolei.

# COMENZILE UTILIZATORULUI

## Setup / HDMI Link Settings

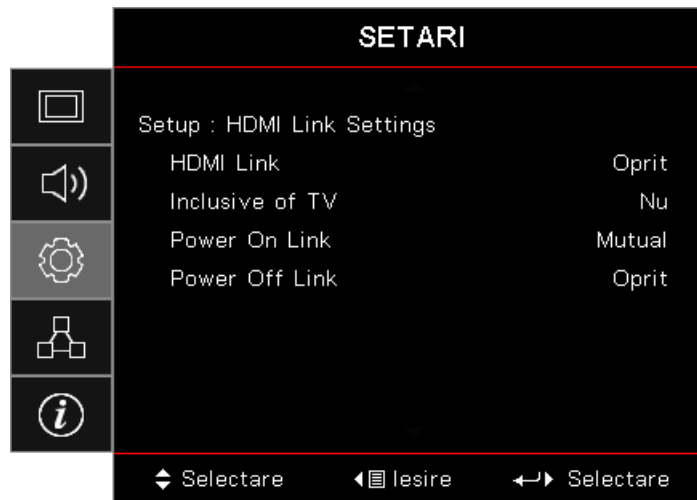

### HDMI Link

Activați/dezactivați funcția HDMI Link. Opțiunile Inclusiv TV, Pornire legătură și Oprire legătură vor fi disponibile doar dacă setarea este „Pornit”.

**Notă:** Atunci când conectați dispozitivele compatibile HDMI CEC la proiector cu cabluri HDMI, le puteți controla cu aceeași stare de pornire sau de oprire utilizând funcția de control HDMI Link din meniul OSD al proiectorului. Aceasta permite unui dispozitiv sau mai multor dispozitive dintr-un grup să pornească ori să se oprească prin intermediul funcției HDMI Link. Într-o configurație tipică, este posibil ca playerul DVD să fie conectat la proiector printr-un amplificator sau un sistem home theater.

- Caracteristica opțională depinde de regiune.
- Disponibilă doar atunci când modul de așteptare este activ.

### Inclusive of TV

Setați la „Da” dacă preferați ca televizorul și proiectorul să se oprească automat în același timp. Pentru a preveni oprirea ambelor dispozitive în același timp, selectați setarea „Nu”.

### Power On Link

Alimentare CEC la comandă.

- **Mutual:** Atât proiectorul, cât și dispozitivul CEC vor fi pornite simultan.
- **PJ -> Dispozitiv:** Dispozitivul CEC va fi pornit doar după ce proiectorul este pornit.
- **Dispozitiv -> PJ:** Proiectorul va fi pornit doar după ce dispozitivul CEC este activat.

### Power Off Link

Dacă setarea selectată este „Pornit”, atât caracteristica HDMI Link, cât și proiectorul vor fi oprite automat în același timp. Dacă setați la „Oprit”, caracteristica HDMI Link și proiectorul nu vor fi oprite automat în același timp.



# COMENZILE UTILIZATORULUI

## Setup / Setari Remote

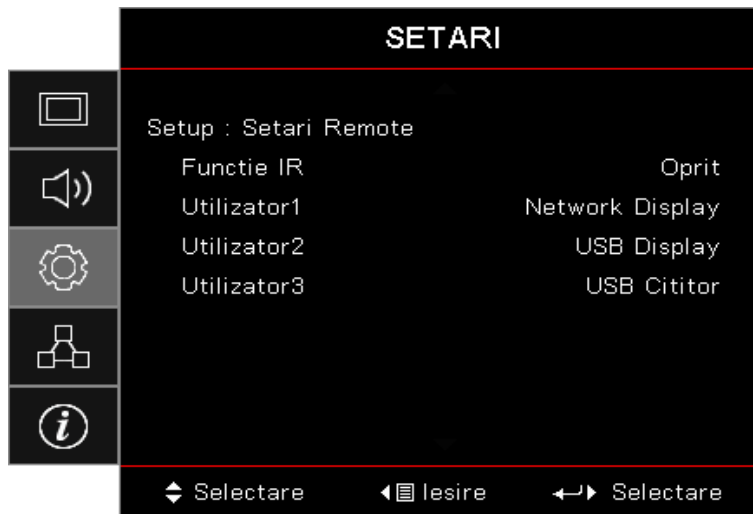

### Funcție IR

Activați sau dezactivați funcția IR a proiectorului.

### Utilizator1/Utilizator2/Utilizator3

Setați tasta Utilizator1, Utilizator2, Utilizator3 drept tastă rapidă pentru funcțiile LAN, Luminozitate, Contrast, Cronometru repaus, Potrivire culori, Temperatură culoare, Gamma, Proiecție, Setări lampă, Zoom, Model de testare, Înghețare, Afișare în rețea, Afișaj USB, Cititor USB, HDMI2.

## Setup / Opțiuni

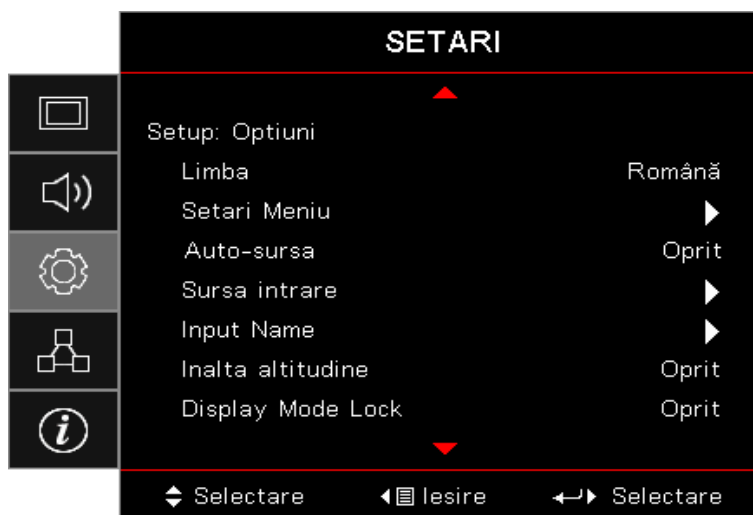

### Limba

Accesați meniul Limbă. Selectați meniul OSD multilingv.

### Setari Meniu

Setați poziția meniului pe ecran și configurați setările cronometrului de meniu.

### Auto-sursa

Alegeți această opțiune pentru a permite proiectorului să găsească automat o sursă de intrare disponibilă.

### Sursă intrare

Intrați în meniul Sursă intrare. Selectați sursele care vor fi scanate la pornire.

# COMENZILE UTILIZATORULUI

## Input Name

Se utilizează pentru a redenumi funcția de intrare pentru identificare mai ușoară. Opțiunile disponibile includ HDMI1, HDMI2/MHL, VGA, Afișare în rețea, Afișaj USB și Cititor USB.

## Inalta altitudine

Reglați viteza ventilatorului pentru ca aceasta să fie adaptată mediului.

- **Pornit:** Crește viteza ventilatorului pentru temperatură, umiditate sau altitudine ridicată.
- **Oprit:** Viteză obișnuită a ventilatorului pentru condiții normale.

## Display Mode Lock

Alegeți „Pornit” sau „Oprit” pentru a bloca ori a debloca ajustarea setărilor modului de afișare.

## Blocare tastatură

Blocați butoanele de pe panoul superior al proiecteurului.

- **Pornit:** Se afișează un mesaj de avertizare pentru a confirma blocarea tastaturii.
- **Oprit:** Tastatura proiecteurului funcționează normal.

**Notă:** *Țineți apăsat butonul  (Enter) de pe tastatură timp de 10 secunde pentru a debloca tastatura*

## Ascundere informații

Mesajele informaționale nu vor mai fi afișate pe ecranul proiectat.

- **Pornit:** Pe ecran nu apare niciun mesaj de stare în timpul funcționării.
- **Oprit:** Mesajele de stare apar în mod normal pe ecran în timpul funcționării.

## Logo

Selectați ecranul care va fi afișat în timpul pornirii.

1. Predefinit: Ecranul de pornire predefinit.
2. Neutru: Culoarea de fundal.

## Culoare fundal

Selectați culoarea dorită pentru fundalul imaginii proiectate atunci când nu este detectată nicio sursă.

## Reset

- **Resetare OSD:** Revine la setările implicite din fabrică pentru setările meniului OSD.
- **Resetare la valorile implicite:** Revine la setările implicite din fabrică pentru setările meniului Configurare.

# COMENZILE UTILIZATORULUI

## Setup / Opțiuni / Limbă

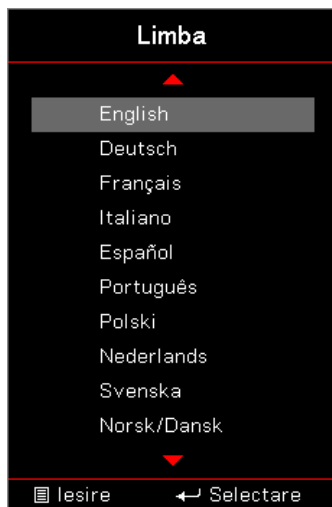

### Limba

Alegeți meniul OSD multilingv. Apăsați pe butonul  (**Enter**) în submeniu și apoi utilizați tasta în sus (**▲**) sau în jos (**▼**) pentru a selecta limba preferată.

## Setup / Opțiuni / Setari



### Pozitia meniului

Selectare pozitia meniului pe ecranul de afișare.

### Programare meniu

Setați durata în care meniul OSD rămâne vizibil pe ecran.

# COMENZILE UTILIZATORULUI

## Setup / Opțiuni / Sursa intrare

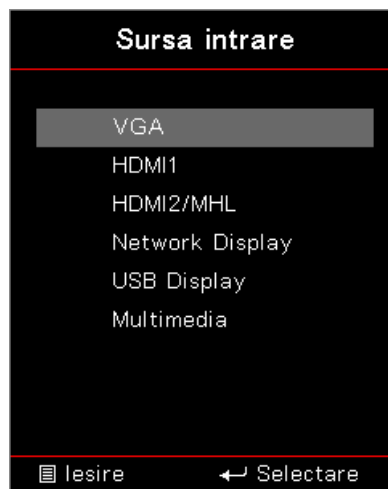

### Sursa intrare

Utilizați această opțiune pentru a selecta sursele de intrare. Apăsăți pe ▲ ▼ pentru a selecta o sursă. Apăsăți pe butonul  (Enter) pentru a finaliza selecția.

## Retea



### WLAN

- **WLAN:** Dezactivat/Activat
- **Stare rețea:** Doar în citire.
- **Adresă MAC:** Doar în citire.
- **Adresă IP:** Doar în citire.
- **SSID:** Doar în citire.

### LAN

Accesați meniul LAN. Consultați pagina 45 pentru mai multe informații.

### Control

Accesați meniul Control. Consultați pagina 46 pentru mai multe informații.

# COMENZILE UTILIZATORULUI

## Rețea / LAN

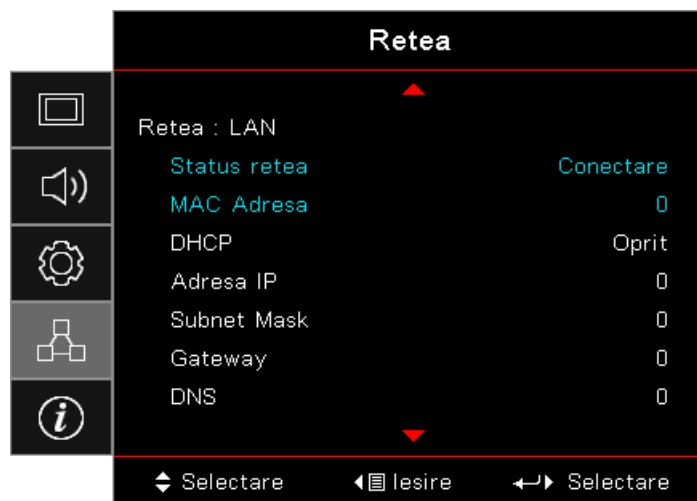

**Notă:** Sub-meniul Rețea poate fi accesat numai dacă este conectat un cablu de rețea.

În cazul în care conectarea nu se realizează cu succes, pe ecran va fi afișată următoarea casetă de dialog.

- **Status rețea:** Pentru afișarea informațiilor de rețea.
- **MAC Adresă:** Doar în citire.
- **DHCP:**
  - **Pornit:** Alocați o adresă IP proiectorului de la serverul DHCP în mod automat.
  - **Oprit:** Alocați manual o adresă IP.
- **Adresă IP:** Selectați o adresă IP.
- **Subnet Mask:** Selectați numărul măștii subrețea.
- **Gateway:** Selectați gateway-ul implicit pentru rețeaua conectată la proiector.
- **DNS:** Selectați numărul DNS.
- **Se aplică:** Apăsați pe butonul  (**Enter**) pentru a aplica selecția.

# COMENZILE UTILIZATORULUI

## Rețea / Control

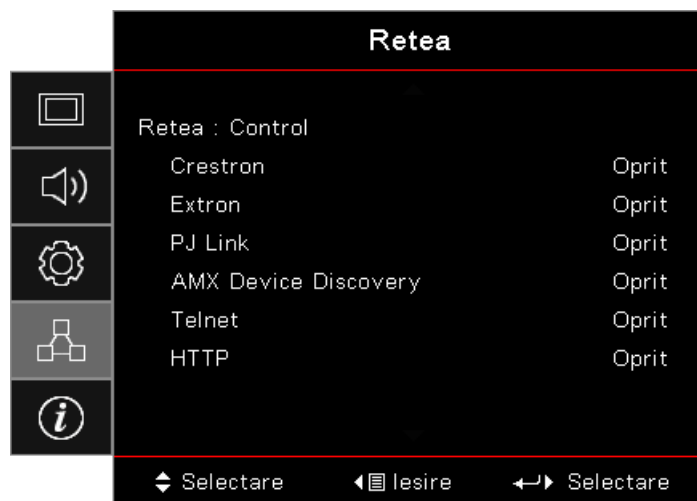

### Crestron

Apăsați ◀▶ pentru a activa/dezactiva funcția Crestron.

Port: 41794

### Extron

Apăsați ◀▶ pentru a activa/dezactiva funcția Extron.

Port: 2023

### PJ Link

Apăsați pe ◀▶ pentru a activa/dezactiva funcția PJ Link.

Port: 4352

### AMX Device Discovery

Apăsați ◀▶ pentru a activa/dezactiva funcția AMX Device Discovery.

Port: 9131

### Telnet

Apăsați ◀▶ pentru a activa/dezactiva funcția Telnet.

Port: 23

### HTTP

Apăsați pe ◀▶ pentru a selecta activarea/dezactivarea funcției HTTP.

Port: 80

# COMENZILE UTILIZATORULUI

## Informatii

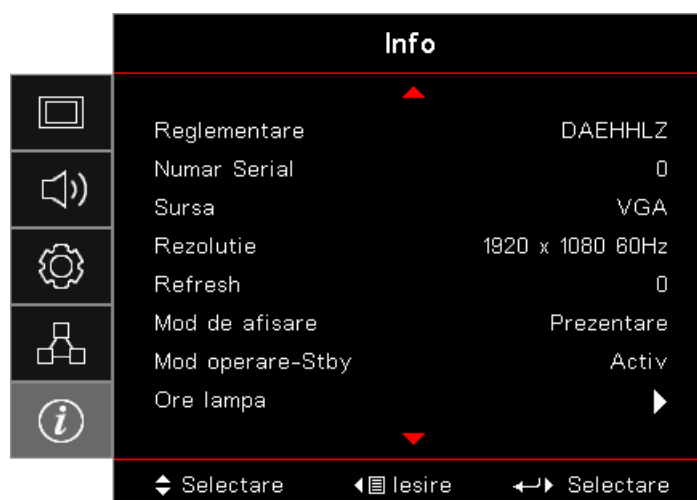

Vizualizați informațiile proiectorului după cum sunt prezentate mai jos:

- Reglementare
- Numar Serial
- Sursa
- Rezolutie
- Refresh
- Mod de afisare
- Mod operare-Stby
- Ore lampa
- Status retea
- Adresa IP
- ID Proiector
- Mod stralucire
- Versiune FW

# COMENZILE UTILIZATORULUI

## Cititor USB

### Vizualizarea pozelor și documentelor

Utilizatorii nu sunt nevoiți să utilizeze întotdeauna un computer sau un dispozitiv mobil pentru a afișa conținutul. Introducând un dispozitiv de stocare USB în cititorul USB integrat, utilizatorii pot vizualiza direct poze și documente, inclusiv fișiere în format PowerPoint, Word, Excel sau PDF:

### Cum se configurează tipul de fișier pentru Multimedia prin USB

#### Notă:

- *Acceptă USB la USB 2.0.*
- *Acceptă disc USB de până la 64 GB.*
- *Discul USB acceptă doar o partiție și un dispozitiv.*
- *Dacă doriți să utilizați funcția USB multimedia, o unitate flash pentru USB trebuie conectată la proiector.*
- *Nu conectați portul USB pentru cameră, deoarece apare o problemă de compatibilitate.*

Urmați acești pași pentru a reda fișierele foto, video sau de muzică pe proiector:

1. Conectați cablul de alimentare la adaptorul de c.a. și porniți proiectorul apăsând pe butonul de alimentare.

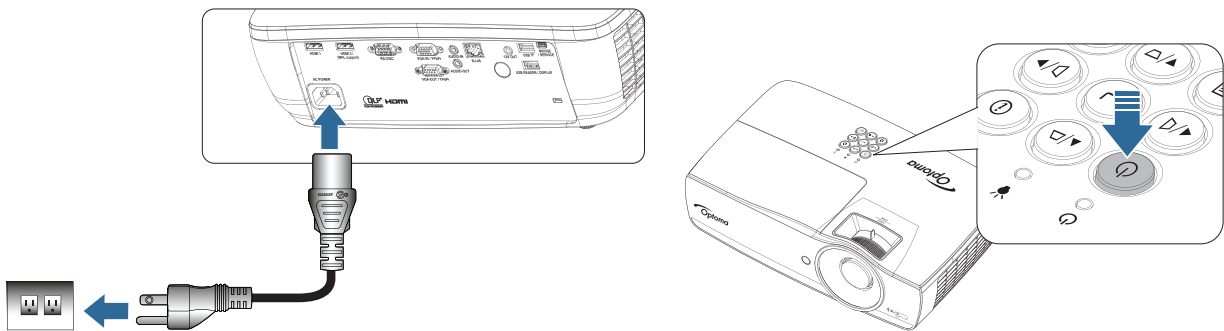

2. Conectați o unitate flash pentru USB la proiector.

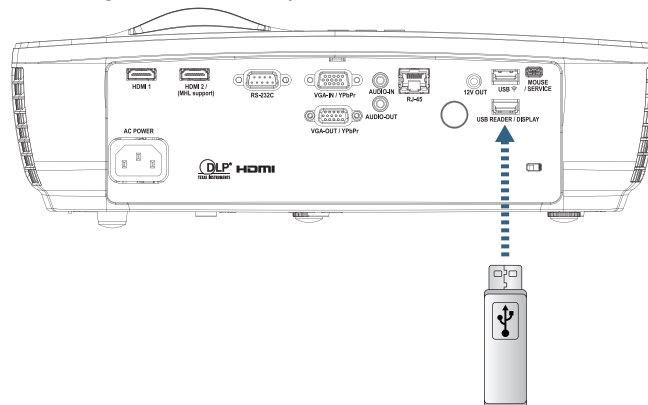



# COMENZILE UTILIZATORULUI

Pentru a deschide meniul Media, apăsați pe butonul  (**Sursă**) de pe telecomandă sau de pe tastatură și selectați.

Se deschide meniul cititorului USB.

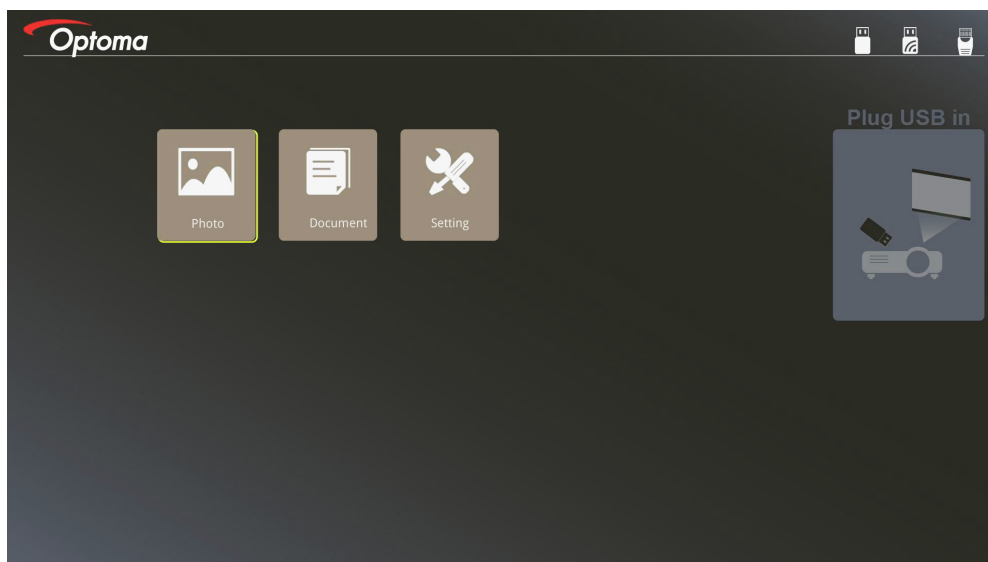

# COMENZILE UTILIZATORULUI

3. Accesați meniul USB și selectați fișierele multimedia: Fotografie sau Document. Sau selectați opțiunea Setări pentru a modifica setările pentru Fotografie ori Document.
4. Selectați fișierul pe care doriți să îl deschideți.

Setarea multimedia vă permite să modificați setările pentru Raport afișare și Interval de timp aferente opțiunilor Fotografie și Document.

## Format acceptat USB

Stocare	Tip dispozitiv	Sistem de fișiere	Nivel fișier și director
USB	Unitate flash pentru USB	FAT16, FAT32, NTFS, ExFAT	Acceptă max. 999 de directoare/fișiere. Acceptă o cale cu o lungime de cel mult 100 de caractere.

## Format acceptat fotografii

Format imagine	Profil	Spațiu de culoare	Limită dimensiune
JPEG	Referință	YUV400	8000*6000
		YUV420	8000*6000
		YUV422	8000*6000
		YUV440	8000*6000
		YUV444	8000*6000
	Progresiv	YUV400	Lățime <= 8 000 și înălțime <= 6 000
		YUV420	
		YUV422	
		YUV440	
		YUV444	

- Sugestie: Limitați dimensiunea acceptată a fișierelor progresive JPG și BMP.
- Fișierele BMP acceptă o rezoluție de până la 1 600 x 1 200 (3,2 secunde).
- Fișierele progresive JPEG acceptă o rezoluție de până la 1 600 x 1 200.

# COMENZILE UTILIZATORULUI

## Format acceptat documente

Format fișier	Versiune acceptată	Limită pagini/linii	Limită dimensiune	Comentariu
Adobe PDF	PDF 1.0	Până la 1 000 de pagini (un fișier)	Până la 75 MB	-
	PDF 1.1			
	PDF 1.2			
	PDF 1.3			
	PDF 1.4			
MS Word	British Word 95	Deoarece vizualizatorul Office nu încarcă simultan toate paginile fișierului MS Word, nu există limitări evidente privind numărul de pagini și de linii.	Până la 100 MB	Nu se acceptă formatul aldin pentru font în versiunea chineză simplificată
	Word 97, 2000, 2002, 2003			
	Word 2007 (.docx), 2010 (.docx)			
MS Excel	British Excel 5, 95	Limită rânduri:până la 595	Până la 15 MB	Nu se acceptă foi cu protecție prin parolă
	Excel 97, 2000, 2002, 2003	Limită coloane:până la 256		
	Excel 2007 (.xlsx), 2010 (.xlsx)	Foi:până la 100		
	Office XP Excel	Notă: Niciuna dintre cele trei limitări de mai sus nu poate apărea simultan într-un fișier Excel		
MS PowerPoint	British PowerPoint 97	Până la 1 000 de pagini (un fișier)	Până la 19 MB	Nu se acceptă ordinea expunerii de diapozitive
	PowerPoint 2000, 2002, 2003			
	PowerPoint 2007 (.pptx)			
	PowerPoint 2010 (.pptx)			
	Office XP PowerPoint			
	Prezentări PowerPoint - 2003 și versiunile anterioare (.pps)			
	Prezentări PowerPoint - 2007 și 2010 (.ppsx)			

**Notă:** Nu sunt acceptate animațiile în PowerPoint.

# COMENZILE UTILIZATORULUI

## Afișare USB (dispozitiv mobil conectat direct la portul USB)

### Dublarea ecranului prin cablu USB

Dublați ecranul dumneavoastră Android sau iOS, conectând dispozitivul la proiector prin cablul de alimentare USB. Partajați ușor și convenabil conținutul pe marele ecran.

Pentru a oglindi pe proiector:

1. Conectați cablul de alimentare la adaptorul de c.a. și porniți proiectorul apăsând pe butonul de alimentare.

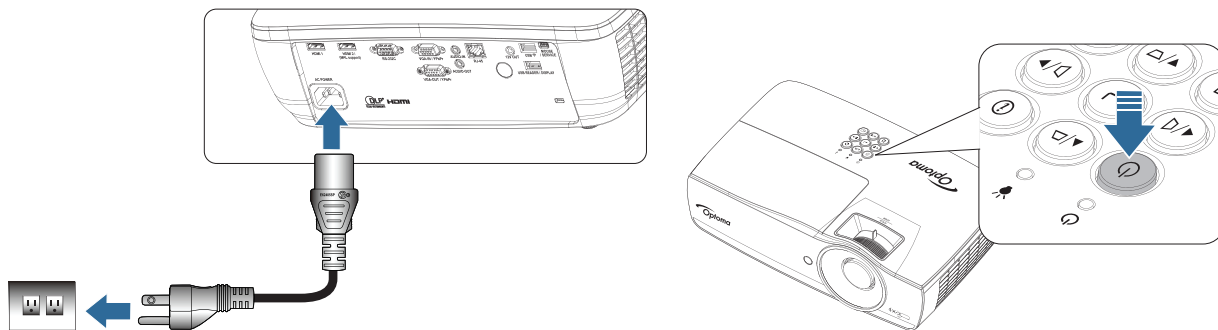

2. Conectați proiectorul și dispozitivul mobil cu un cablu USB.

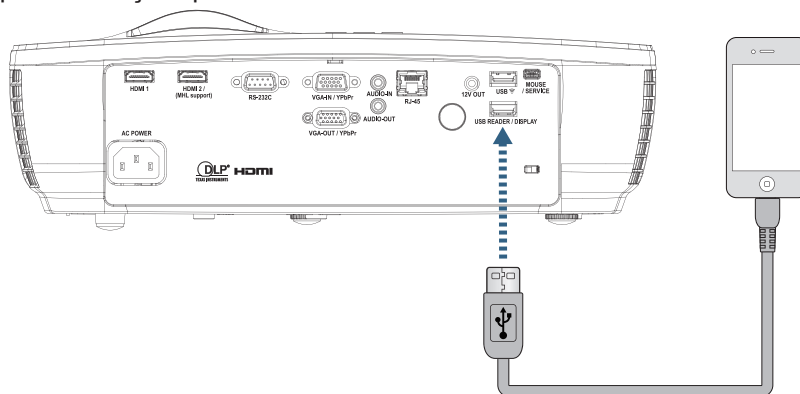

Pentru a deschide meniul USB Display (Afișare prin USB), apăsați pe butonul <sup>Source</sup> (Sursă) de pe telecomandă sau de pe tastatură și selectați meniul USB Display (Afișare prin USB).

Dacă aveți un dispozitiv iOS, activați funcția de oglindire pe dispozitiv. Ecranul dispozitivului iOS apare pe proiector.

Dacă aveți un dispozitiv Android, urmați aceste instrucțiuni:

- a) Atingeți **Setări > Mai multe > Partajare conexiune internet și hotspot portabil** și activați **Partajare conexiune internet prin USB**.
- b) În Google Play, descărcați HDCast Pro.
- c) Deschideți aplicația HDCast Pro pe dispozitivul mobil.
- d) Urmăriți meniurile din aplicația HDCast Pro pentru a selecta proiectorul și a afișa conținutul media de pe dispozitivul inteligent conectat.

# COMENZILE UTILIZATORULUI

## Afișare în rețea

### Proiectarea wireless prin dongle WI-FI opțional

Cu un dongle WI-FI opțional și cu aplicația gratuită pentru mobil APP, vă puteți conecta wireless la laptopul, tableta sau dispozitivul mobil și proiecta conținutul pe marele ecran. Pot fi conectate simultan până la 4 dispozitive.

Cu afișarea WI-FI, puteți elimina cablurile și mări versatilitatea conexiunii.

Urmați acești pași pentru a oglindi ecranul dispozitivului portabil:

1. Conectați cablul de alimentare la adaptorul de c.a. și porniți proiectorul apăsând pe butonul de alimentare.

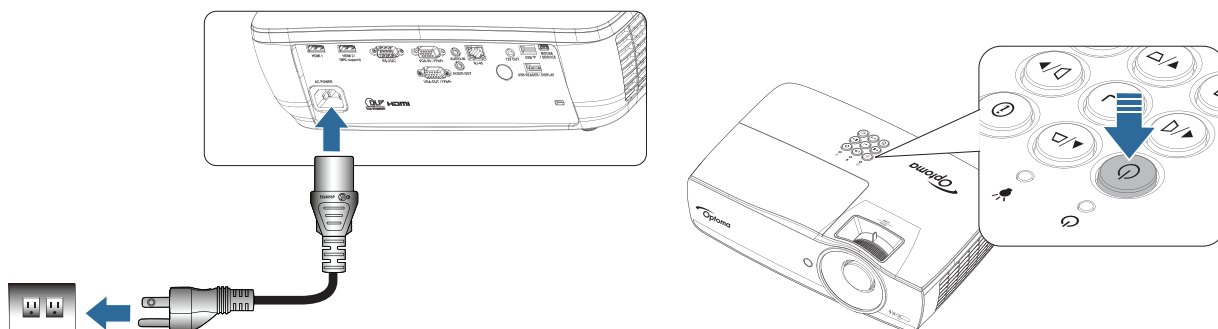

2. În funcție de sistemul de operare al dispozitivului mobil, deschideți App Store (iOS) sau Google Play (Android) și instalați aplicația HDCast Pro pe dispozitivul mobil. Dacă utilizați un laptop, descărcați aplicația HDCast Pro de pe site-ul web [www.optoma.com/hdcastpro](http://www.optoma.com/hdcastpro).
3. Conectați o cheie hardware Wi-Fi (opțională) la proiector.

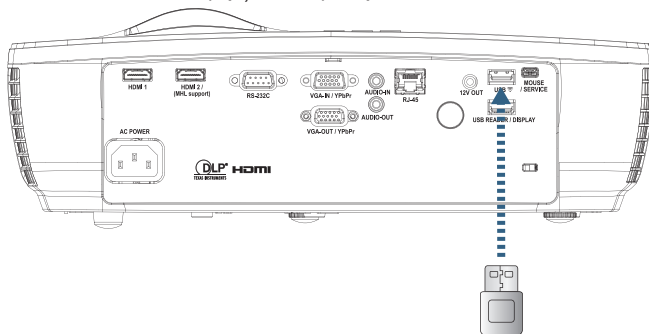

4. Conectați dispozitivul portabil prin Wi-Fi la proiector. Mai jos se găsește un exemplu al parametrilor de conectare:
  - SSID-ul proiectorului: HDCastPro\_XXXXXXXX
  - Parola Wi-Fi: XXXXXXXX

**Notă:** SSID-ul proiectorului și parola Wi-Fi diferă în funcție de cheia hardware Wi-Fi conectată.

5. Deschideți aplicația HDCast Pro pe dispozitivul portabil. Se deschide următorul ecran.

Android

Windows

# COMENZILE UTILIZATORULUI

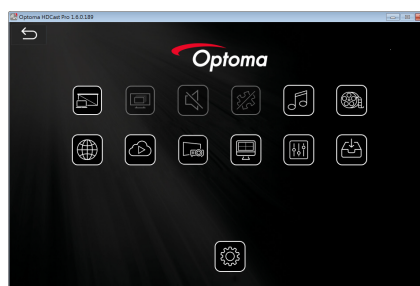
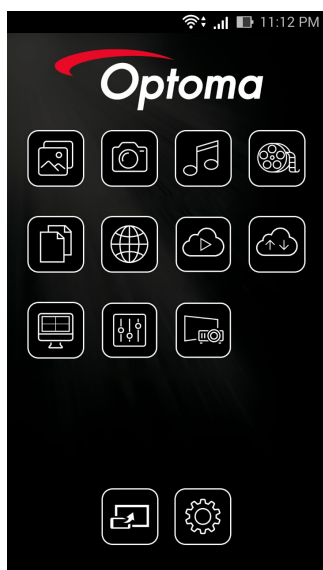

6. Selectați HDMirror (Android) în meniu pentru a începe oglindirea ecranului dispozitivului portabil.

## SO care acceptă WiFi

- iOS acceptă cele mai recente două versiuni.
  - Android 5.0 și versiunile superioare.
  - MACOS acceptă cele mai recente două versiuni.
  - Windows 7 și versiunile superioare și Chrome OS.
- \* Anumite versiuni Windows 10 nu acceptă modul de extindere, dar acest lucru va fi remediat în 2017.

# COMENZILE UTILIZATORULUI

## Afișare LAN

1. Conectați un cablu RJ45 la porturile RJ45 al proiecteurului și al PC-ului/MAC-ului (sau laptopului). Asigurați-vă că proiectorul și PC-ul/MAC-ul sunt în aceeași rețea locală.
2. Obțineți software-ul PC/MAC HDCast Pro de pe <https://www.optoma.com/hdcastpro/> și instalați-l.
3. Porniți proiectorul - asigurați-vă că proiectorul a obținut o adresă IP.
4. Schimbați sursa la afișare în rețea.
5. Deschideți HDCast Pro, apoi apăsați pe „Căutare”.



Dacă conexiunea dintre PC/MAC și proiector este realizată, HDCast Pro va găsi proiectorul corespunzător.

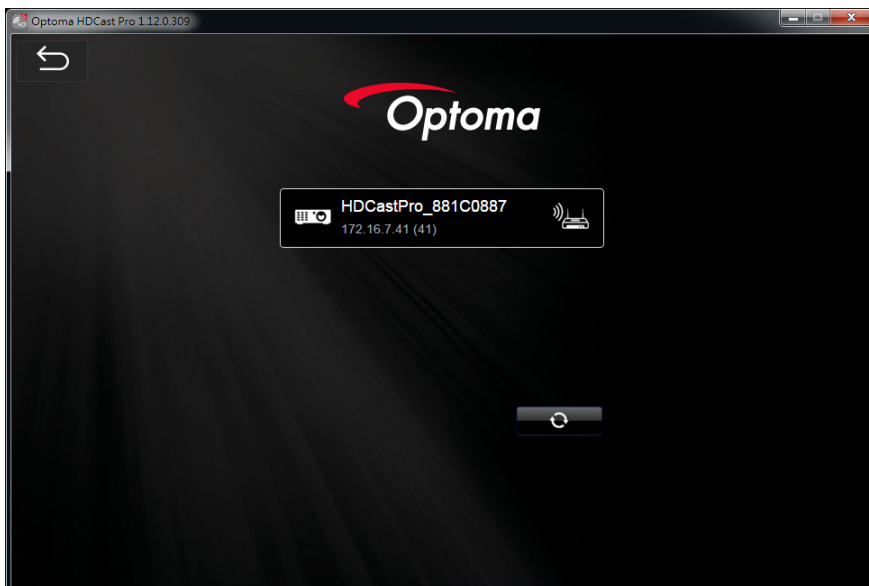

6. Faceți dublu clic pe proiector pentru a realiza conexiunea.
7. După conectare, selectați Mirror On/Off pentru a începe dublarea ecranelor PC/MAC.

**Notă:** Proiectorul și PC-ul trebuie să fie în aceeași rețea. Asigurați-vă că modul DHCP este pornit. Proiectorul va obține o adresă IP automat. Acest proces ar trebui să dureze aprox. 10-20 de secunde.

# COMENZILE UTILIZATORULUI

## LAN\_RJ45

Pentru simplitate și ușurință în utilizare, proiectorul Optoma vă oferă diverse funcții pentru conectare în rețea și administrare de la distanță.

Funcția LAN/RJ45 permite controlarea proiectorului printr-o rețea, pentru a gestiona de la distanță următoarele: pornirea și oprirea alimentării, luminozitatea și contrastul. De asemenea, pot fi obținute informații despre starea proiectorului, precum: sursa video, nivelul de sunet etc.

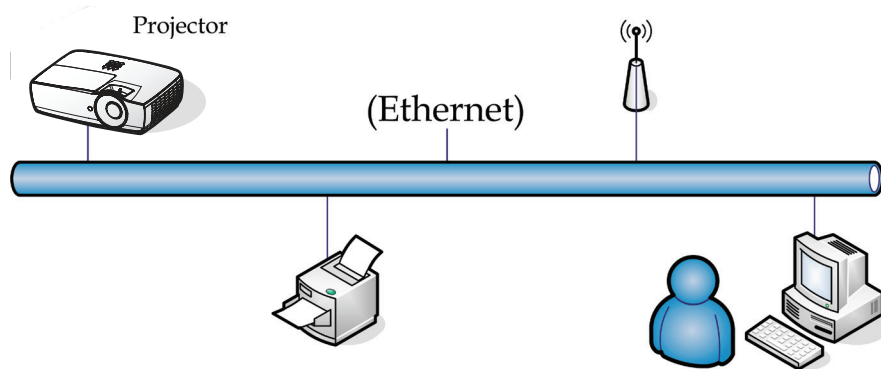

### Notă:

- Pentru a conecta proiectorul prin LAN, utilizați un cablu Ethernet normal.
- Pentru a conecta proiectorul printr-o conexiune peer-to-peer (PC-ul este conectat direct la proiector), utilizați un cablu Ethernet de tip crossover.



# COMENZILE UTILIZATORULUI

## Funcționalități oferite de mufa LAN prin cablu

Proiectorul poate fi controlat printr-un PC (sau laptop) sau printr-un alt dispozitiv extern, prin intermediul portului LAN/RJ45. Dispozitivul respectiv trebuie să fie compatibil cu protocoalele Crestron/Extron/AMX (Device Discovery)/PJLink.

- Crestron este o marcă comercială înregistrată a Crestron Electronics, Inc. din Statele Unite.
- Extron este o marcă comercială înregistrată a Extron Electronics, Inc. din Statele Unite.
- AMX este o marcă comercială înregistrată a AMX LLC din Statele Unite.
- JBMIA a aplicat pentru înregistrarea mărcii comerciale și a siglei PJLink în Japonia, Statele Unite ale Americii și alte țări.

## Dispozitive externe acceptate

Acest proiector poate fi controlat prin utilizarea controlerului Crestron Electronics și a software-ului conex (de exemplu, RoomView®).

<http://www.crestron.com/>

Acest proiector este compatibil cu dispozitivele Extron.

<http://www.extron.com/>

Acest proiector este compatibil cu standardul AMX ( Device Discovery ).

<http://www.amx.com/>

Acest proiector acceptă toate comenzile PJLink Class1 (versiunea 1.00).

<http://pjlink.jbmia.or.jp/english/>

Pentru mai multe detalii și informații referitoare la diversele tipuri de dispozitive externe care pot fi conectate prin portul LAN/RJ45 și prin care se poate controla de la distanță proiectorul, dar și referitoare la comenzile acceptate pentru fiecare dispozitiv extern, contactați direct departamentul de Asistență-Service.

## LAN\_RJ45

1. Conectați un cablu RJ45 la porturile RJ45 al proiectorului și al PC-ului (sau laptopului).

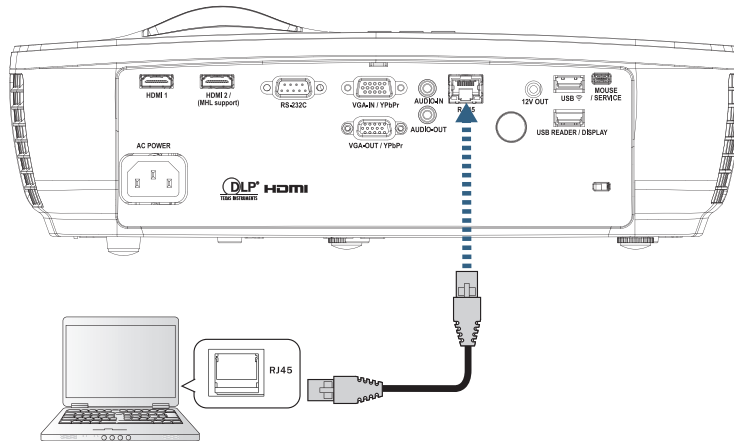

# COMENZILE UTILIZATORULUI

2. Pe PC (laptop), selectați Start -> Panou de control -> Conexiuni în rețea.

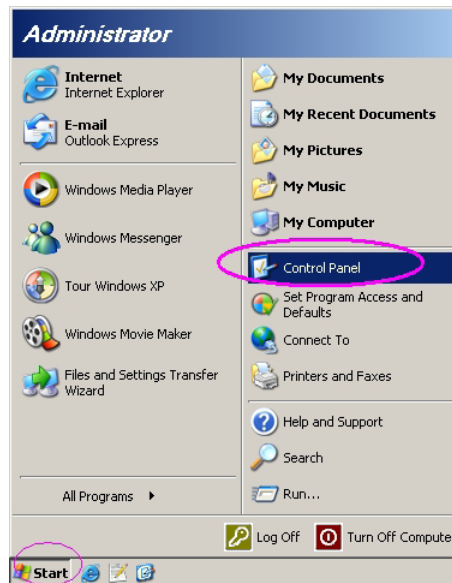

3. Faceți clic dreapta pe Conexiune de rețea locală și selectați Proprietăți.

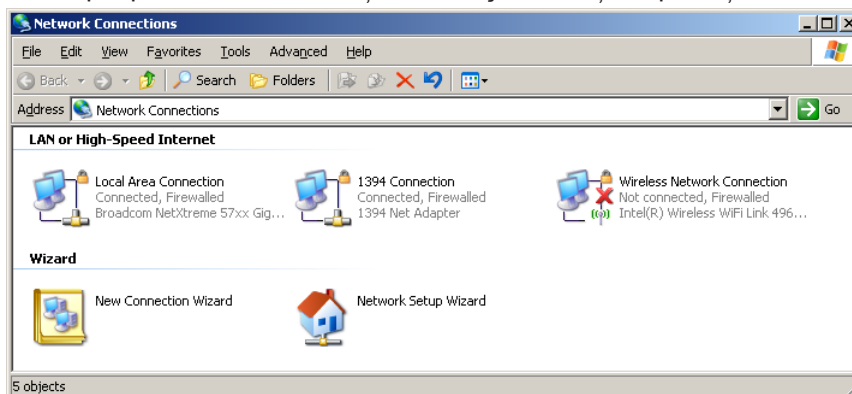

4. În fereastra Proprietăți, selectați fila General și apoi Protocol internet (TCP/IP).

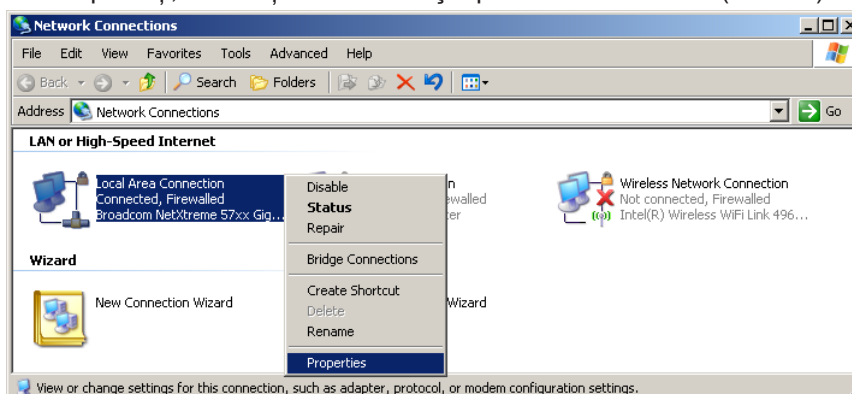

# COMENZILE UTILIZATORULUI

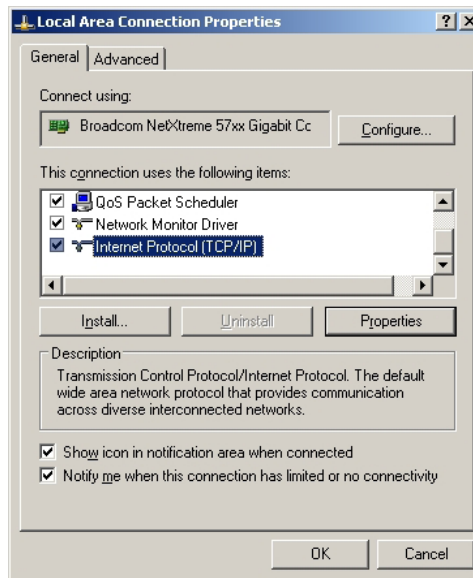

5. Faceți clic pe Proprietăți.



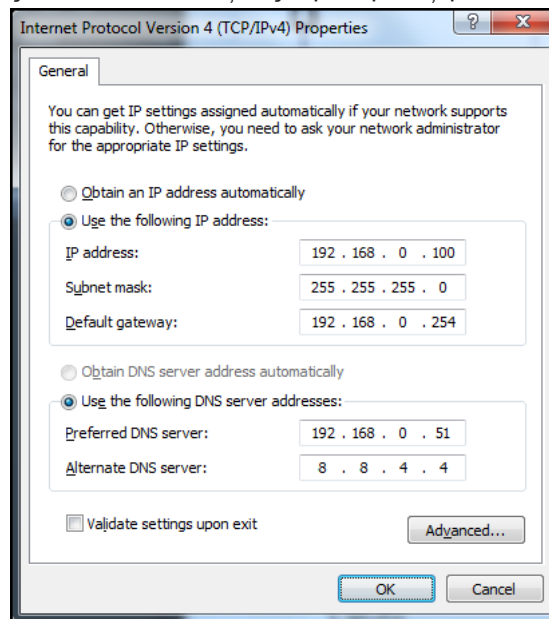

6. Introduceți adresa IP și masca de subrețea și apoi apăsați pe OK.

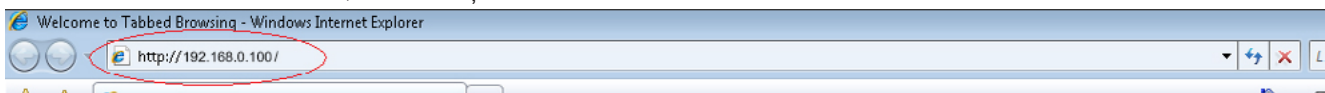

# COMENZILE UTILIZATORULUI

7. Apăsați pe butonul  (Menu) de pe proiector.
8. Selectați OSD-> Setări rețea-> LAN.
9. Când ajungeți la secțiunea Stare rețea, introduceți următoarele:
  - DHCP: Oprit
  - Adresă IP: 192.168.0.100
  - Subnet Mask: 255.255.255.0
  - Gateway: 192.168.0.254
  - DNS: 192.168.0.51
  - DNS2: 8.8.4.4
10. Apăsați  (Enter) pentru a confirma setările.
11. Deschideți un browser web (de exemplu, Microsoft Internet Explorer cu Adobe Flash Player 9.0 sau superior).
12. În bara de adresă, introduceți adresa IP: 192.168.0.100.



13. Apăsați  (Enter).  
Proiectorul este acum configurat pentru administrarea de la distanță. Informațiile pentru funcția LAN/RJ45 sunt afișate după cum urmează.

Pentru mai multe informații, accesați <http://www.crestron.com>.

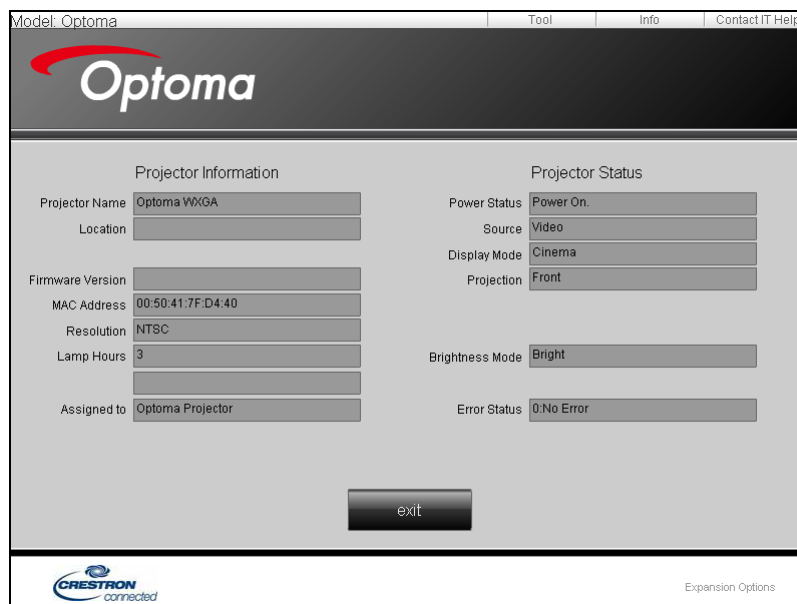

# COMENZILE UTILIZATORULUI

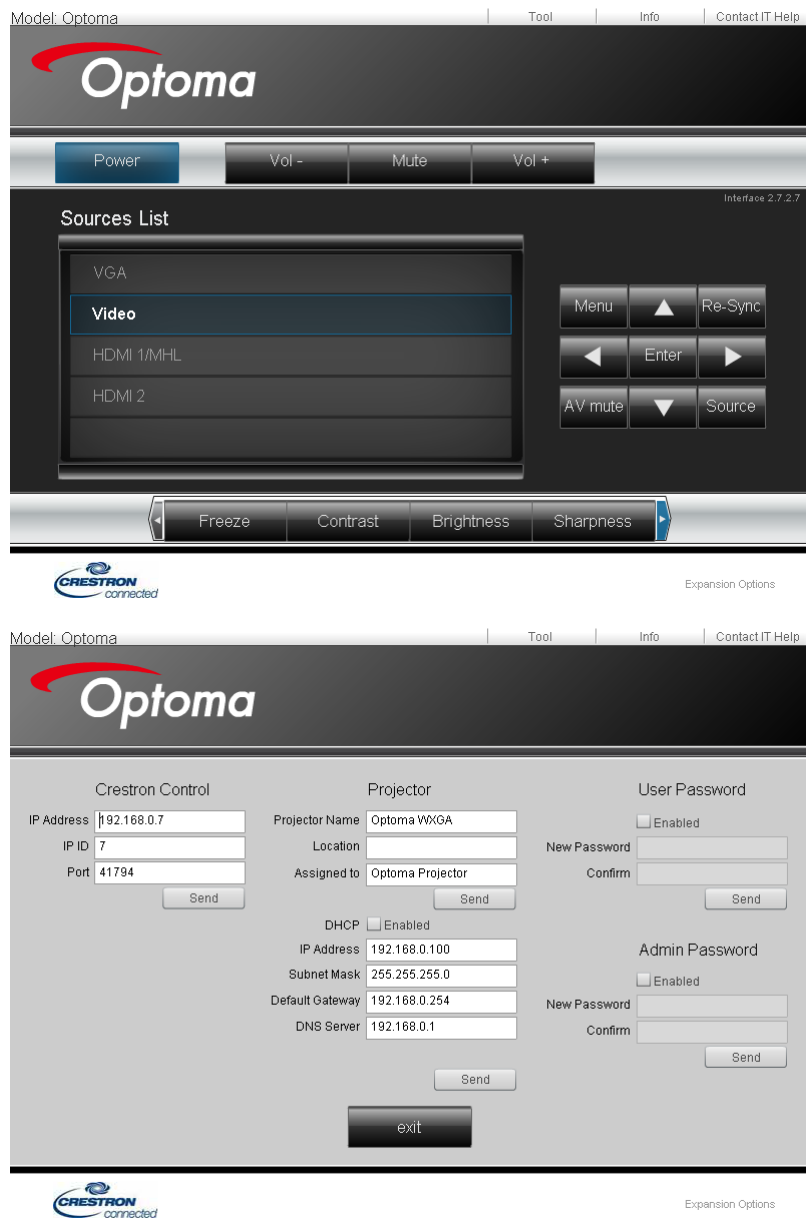

## Funcția RS232 oferită prin Telnet

În plus față de interfața de conectare RS232 care permite controlul proiectorului prin comunicații de tip „Hyper-Terminal”, există o metodă de control alternativă, așa numita interfață LAN/RJ45.

# COMENZILE UTILIZATORULUI

## Ghid de inițiere rapidă pentru funcția „RS232 prin TELNET”

Obțineți adresa IP a proiectorului, care va fi afișată pe ecran.

Asigurați-vă că laptopul/PC-ul poate accesa pagina web a proiectorului.

Asigurați-vă că funcția „Paravan de protecție Windows” a laptopului/PC-ului este dezactivată, pentru a nu interfera cu funcția „TELNET”.

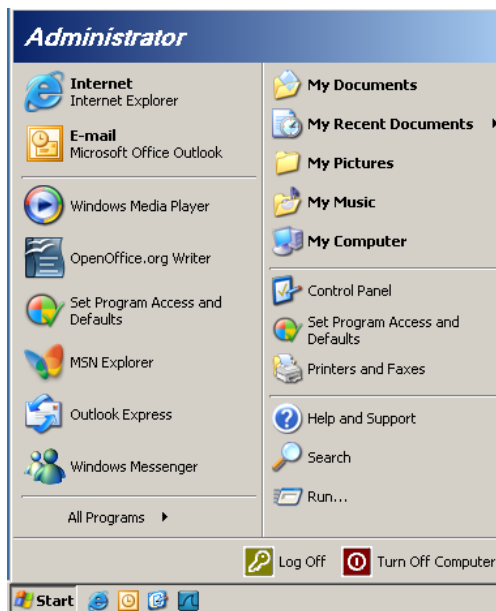

1. Start => Toate programele => Accesorii => Command Prompt.

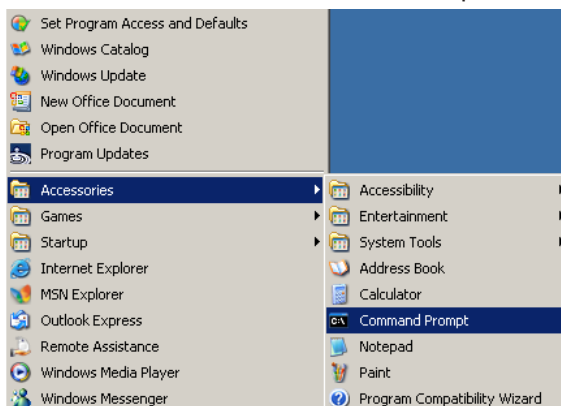

2. Introduceți comanda așa cum se afișează mai jos:  
telnet ttt.xxx.yyy.zzz 23 (apăsați apoi tasta „Enter”)  
(ttt.xxx.yyy.zzz: adresa IP a proiectorului)
3. În situația în care conexiunea Telnet este pregătită, utilizatorul poate utiliza comanda RS232 prin apăsarea tastei „Enter”.

# COMENZILE UTILIZATORULUI

## Modul de activare a funcției TELNET în Windows VISTA/7

În mod implicit, sistemul de operare Windows VISTA nu include funcția „TELNET”. Cu toate acestea, utilizatorul poate activa această funcție prin accesarea secțiunii „Activare sau dezactivare caracteristici Windows”.

1. Deschideți „Panou de control” în Windows VISTA.

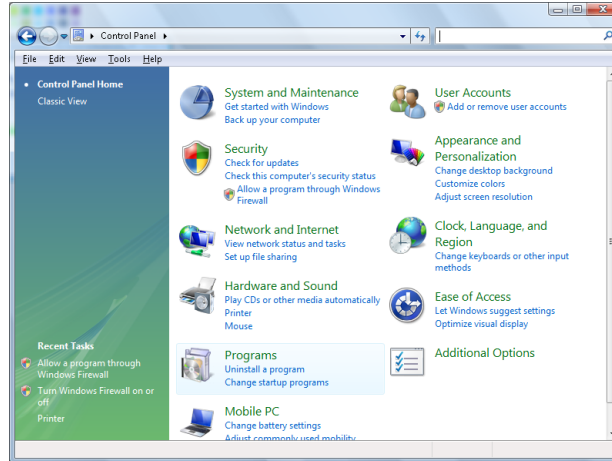

2. Deschideți „Programare”.

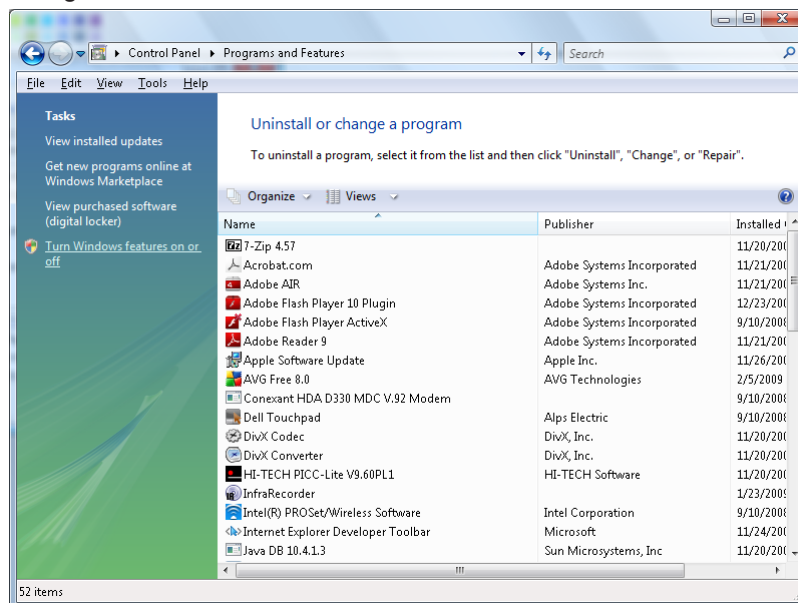

3. Selectați „Activare sau dezactivare caracteristici Windows”.

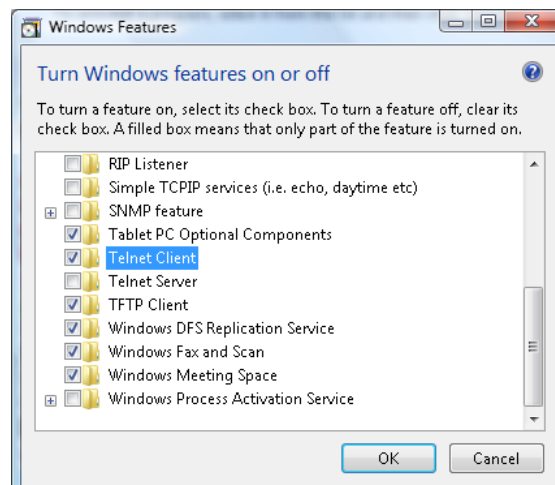

# COMENZILE UTILIZATORULUI

4. Bifați opțiunea „Client Telnet” și apoi apăsați pe butonul OK.

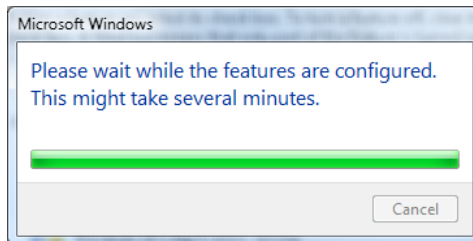

## Fișă de specificații pentru funcția „RS232 prin TELNET”:

1. Telnet: TCP.
2. Port Telnet: 23 (pentru mai multe detalii, contactați agentul sau echipa de asistență).
3. Utilitar Telnet: Windows „TELNET.exe” (modul consolă).
4. Deconectarea normală de la funcția de control RS232 prin Telnet: Închideți direct utilitarul Telnet din Windows după ce conexiunea TELNET este pregătită.  
Limitarea 1 pentru funcția de control prin Telnet: există o limită de 50 de baiți pentru traficul de rețea al aplicației de control Telnet.

Limitarea 2 pentru funcția de control prin Telnet: există o limită de 26 de baiți pentru o comandă RS232 completă în cazul funcției de control prin Telnet.

Limitarea 3 pentru funcția de control prin Telnet: durata minimă până la următoarea comandă RS232 trebuie să fie mai mare de 200 ms.

(\* În Windows XP, utilitarul „TELNET.exe” este integrat, astfel că apăsarea tastei Enter va genera un cod de tip „Carriage-Return” sau „New-Line”).



# ANEXE

## Depanare

Dacă întâmpinați probleme legate de proiector, consultați următoarele resurse de informații. Dacă problema persistă, contactați distribuitorul sau centrul de service local.

### Imagine





























- ❓ *Pe ecran nu apare nicio imagine*
  - Asigurați-vă că toate cablurile și conexiunile de alimentare sunt cuplate corect, așa cum se descrie în secțiunea „Instalare”.
  - Asigurați-vă că pinii conectorilor nu sunt îndoiți sau rupți.
  - Verificați dacă lampa de proiecție a fost montată ferm. Consultați secțiunea „Înlocuirea lămpii”.
  - Asigurați-vă că ați scos capacul de protejare a obiectivului și că proiectorul este pornit.
  
- ❓ *Imaginea nu este focalizată*
  - Asigurați-vă că ați scos capacul de protejare a obiectivului.
  - Reglați inelul de focalizare al obiectivului proiectorului.
  - Asigurați-vă că ecranul de proiecție se află la o distanță corespunzătoare față de proiector. Consultați paginile 15-21.
  
- ❓ *Imaginea este lărgită atunci când se afișează conținut DVD în format 16:9*
  - Atunci când redați un DVD anamorfic sau în format 16:9, proiectorul va afișa imaginea în formatul optim de 16: 9.
  - Dacă redați un DVD cu formatul LBX, comutați formatul la LBX din OSD-ul proiectorului.
  - Dacă redați un DVD cu formatul 4:3, este recomandat să schimbați formatul din OSD-ul proiectorului la opțiunea 4:3.
  - Dacă imaginea este în continuare lărgită, va fi necesară ajustarea raportului de aspect. Consultați următoarele informații:
  - Configurați raportul de aspect 16:9 (lat) pe playerul dvs. DVD.
  
- ❓ *Imaginea este prea mică sau prea mare*
  - Reglați maneta de zoom de pe obiectivul proiectorului.
  - Mutați proiectorul mai aproape sau mai departe de ecran.
  - Apăsați pe  (Menu) de pe panoul proiectorului, după care mergeți la „Afișare->Aspect Ratio” Încercați diferite setări.
  
- ❓ *Imaginea are marginile înclinate:*
  - Dacă este posibil, re poziționați proiectorul astfel încât să fie centrat pe ecran și să se afle sub partea inferioară a acestuia și folosiți funcția PureShift pentru a efectua ajustări asupra poziției imaginii.
  - Utilizați funcția „Afișare->Corectare geometrică->Cor. Trapez. V” de pe OSD pentru a efectua o ajustare.
  
- ❓ *Imaginea este inversată*
  - Selectați „Sistem->Proiecție” din meniul OSD și ajustați direcția proiecției.

# ANEXE



## Altele

- ❓ *Proiectorul nu mai răspunde la nicio comandă*
  - Dacă este posibil, opriți funcționarea proiecteurului și apoi deconectați cablul de alimentare și așteptați cel puțin 20 de secunde înainte de a reporni alimentarea.
- ❓ *Lampa își pierde din intensitate din cauza arderii sau produce un sunet ciudat*
  - Când lampa se apropie de finalul duratei de viață, aceasta își va reduce din intensitate ca urmare a arderii și va începe să producă sunete puternice. Dacă se întâmplă acest lucru, proiectorul nu va mai porni până când înlocuiți modulul lămpii. Pentru a înlocui lampa, urmați procedurile din secțiunea „Înlocuirea lămpii” de la pagina 68.

## Indicatorii LED pentru starea proiecteurului

Mesaj	LED de alimentare  (Rosu)	LED de alimentare  (Verde)	LED Temperatură  (Rosu)	LED Lampă  (Rosu)
Stare Standby				
Pornire (încălzire)		Strălucire oprit 0,25 s iluminare 0,25 s		
Alimentare pornită și iluminare lampă				
Oprire (răcire)		Strălucire oprit 0,5 s iluminare 0,5 s  Revine la lumina roșie constantă atunci când se oprește ventilatorul de răcire		
Reluare rapidă (dacă nu au trecut 100 de secunde)		Strălucire oprit 0,25 s iluminare 0,25 s		
Eroare (lampă defectă)	Strălucire			
Eroare (ventilator defect)	Strălucire		Strălucire	
Eroare (temperatură peste limita maximă)	Strălucire			

### Notă:

- *Iluminat constant =>* 
- *Iluminat dezactivat =>* 

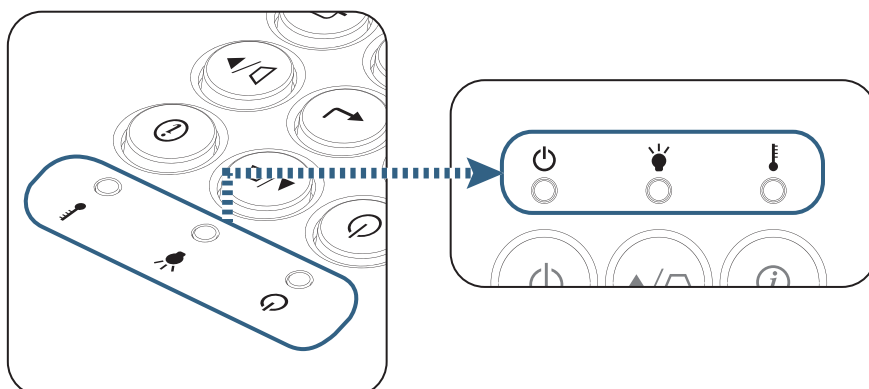

# ANEXE



*Stări ale LED-urilor*



*Mesaje afișate pe ecran*

- Ventilatorul s-a defectat:  
Funcționarea proiectorului se va opri în mod automat.
- Temperatură peste limita maximă:  
Funcționarea proiectorului se va opri în mod automat.
- Înlocuirea lămpii:  
Lampa se apropie de finalul duratei de viață.  
Se recomandă înlocuirea.

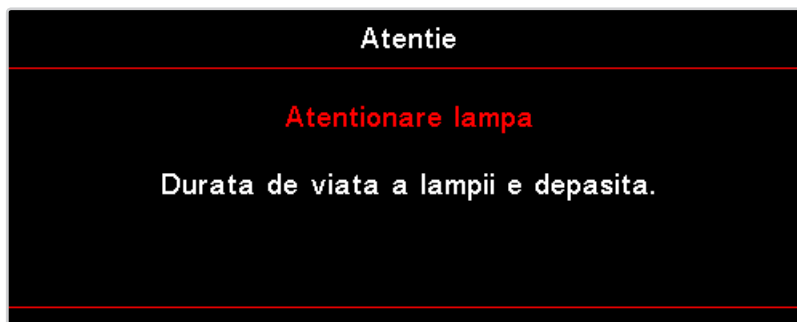

Avertisment: Folosiți numai lămpi originale.

## Telecomandă



*Dacă telecomanda nu funcționează:*

- verificați ca unghiul în care utilizați telecomanda în raport cu proiectorul să se încadreze în intervalul  $\pm 15^\circ$ , atât pe orizontală, cât și pe verticală;
- asigurați-vă că nu există obstacole între telecomandă și proiector; intrați în raza de 7 m (23 ft) față de proiector;
- asigurați-vă că bateriile sunt introduse corect;
- înlocuiți bateriile dacă acestea sunt consumate.

# ANEXE

## Înlocuirea lămpii

Proiectorul va detecta în mod automat durata de viață a lămpii. Când lampa se apropie de finalul duratei de viață, veți primi un mesaj de avertizare.

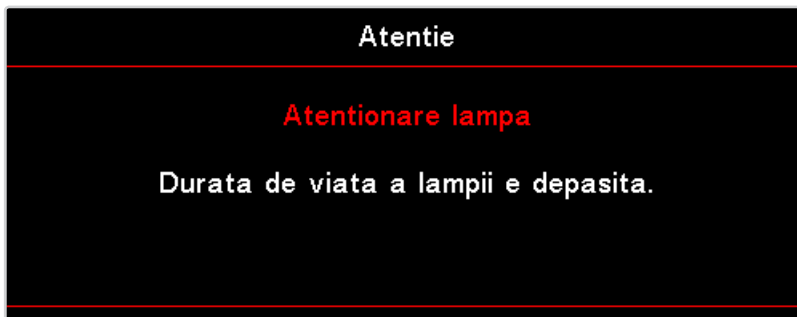

Când vedeți acest mesaj, contactați distribuitorul sau centrul de service local pentru a înlocui lampa cât mai curând posibil. Este recomandat să permiteți răcirea proiectorului timp de cel puțin 30 de minute înainte de a înlocui lampa.



Avertisment: Compartimentul lămpii este supraîncălzit! Permiteți răcirea acestuia înainte de a înlocui lampa!



Avertisment: Pentru a reduce riscul de rănire personală, nu scăpați pe jos modulul lămpii și nu atingeți becul acesteia. Becul se poate sparge și poate cauza răniri dacă este scăpat pe jos.

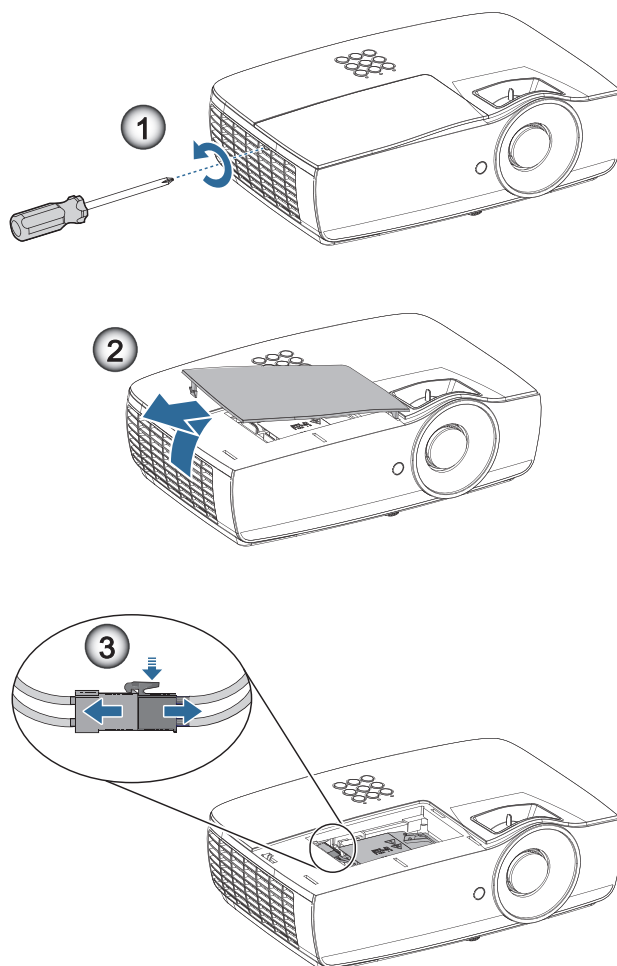

# ANEXE

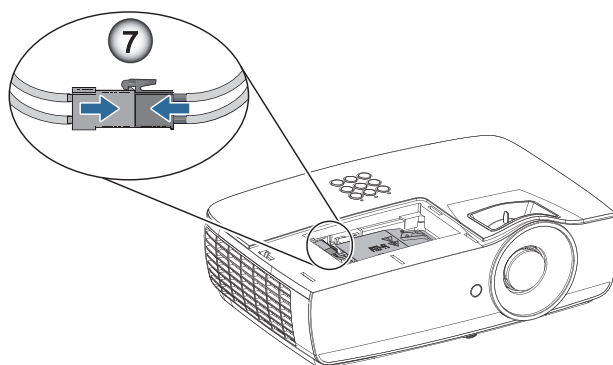
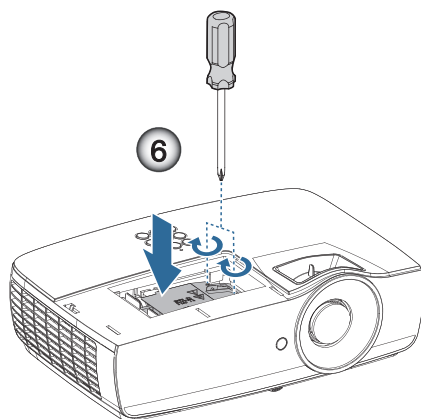
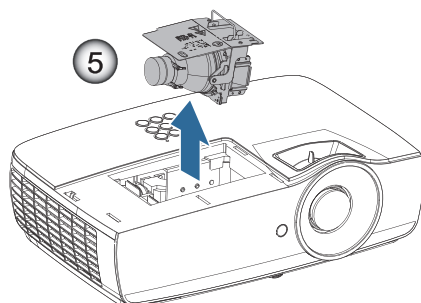
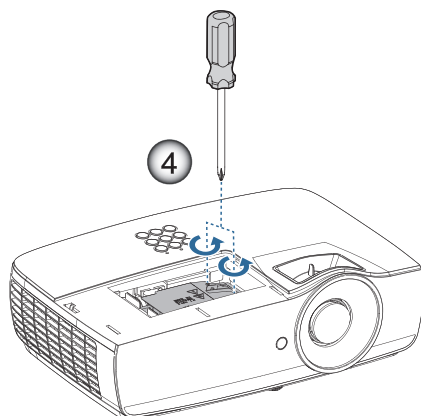

# ANEXE

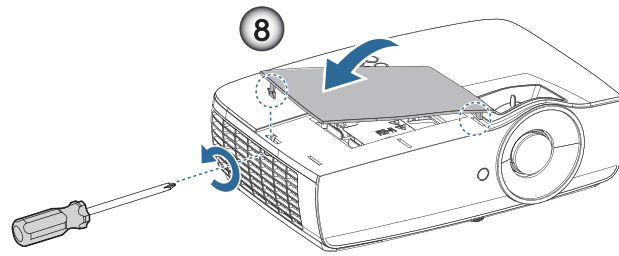

## Procedură de înlocuire a lămpii:

1. Opriți alimentarea proiecteurului apăsând pe butonul Power.
2. Permiteți proiecteurului să se răcească timp de cel puțin 30 de minute.
3. Deconectați cablul de alimentare.
4. Scoateți cele două șuruburi de pe capacul compartimentului lămpii. ❶
5. Scoateți capacul compartimentului lămpii. ❷
6. Deconectați conectorul pentru lampă. ❸
7. Scoateți cele două șuruburi din modulul lămpii. Ridicați mânerul modulului. ❹
8. Trageți cu fermitate de mânerul modulului pentru a-l demonta. ❺

**Pentru a monta la loc modulul lămpii, parcurgeți în sens invers pașii de mai sus. În timpul instalării, aliniați modulul lămpi cu conectorul și asigurați-vă că acestea sunt la nivel pentru a evita eventualele deteriorări.**

9. Porniți proiectorul și efectuați procedura „Reset lampă” după înlocuirea modulului lămpii.  
Reset lampă: (i) Apăsăți „Meniu” -> (ii) Selectați „Setari” -> (iii) Selectați „Setări lampă” -> (iv) Selectați „Reset lampă” -> (v) Selectați „Da”.



Atentie: Conectorul pentru lampă trebuie să fie instalat la același nivel cu baza conectorului, conform ilustrației de mai jos. Un spațiu liber între conectorul pentru lampă și baza conectorului va cauza deteriorarea proiecteurului. În imaginile următoare sunt ilustrate instalările corecte și incorecte ale conectorului pentru lampă.

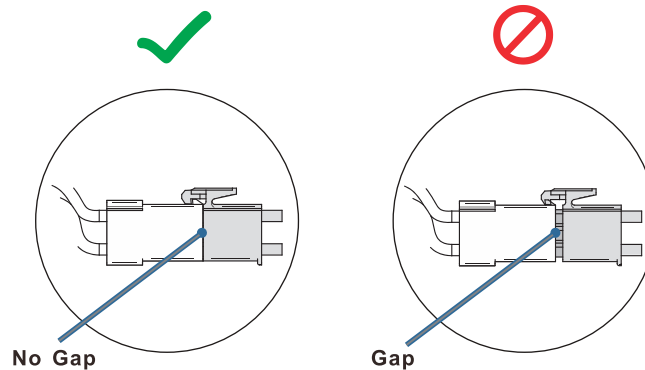

# ANEXE

## Rezoluții compatibile

Semnal	Rezoluție	Sincronizare pe orizontală (KHz)	Sincronizare pe verticală (Hz)	COMPONENTE	VGA (analogic)	HDMI 1 HDMI 2/MHL (digital)
VESA	720 x 400	31,5	70,1	—	○	○
	640 x 480	31,5	60	—	○	○
	640 x 480	35	66,667	—	○	○
	640 x 480	37,86	72,8	—	○	○
	640 x 480	37,5	75	—	○	○
	640 x 480	43,3	85	—	○	○
	640 x 480	61,9	119,5	—	○	○
	800 x 600	37,9	60,3	—	○	○
	800 x 600	46,9	75	—	○	○
	800 x 600	48,1	72,2	—	○	○
	800 x 600	53,7	85,1	—	○	○
	800 x 600	76,3	120	—	○	○
	832 x 624	49,722	74,546	—	○	○
	VESA	1024 x 768	48,4	60	—	○
1024 x 768		56,5	70,1	—	○	○
1024 x 768		60,241	75,02	—	○	○
1024 x 768		60	75	—	○	○
1024 x 768		68,7	85	—	○	○
1024 x 768		97,6	120	—	○	○
VESA	1152 x 864	68,68	75,06	—	○	○
	1280 x 720	45	60	—	○	○
	1280 x 720	90	120	—	○	○
	1280 x 768 (Reduce Blanking)	47,4	60	—	○	○
	1280 x 768	47,8	59,9	—	○	○
	1280 x 800	49,7	59,8	—	○	○
	1280 x 800	62,8	74,9	—	○	○
	1280 x 800	71,6	84,9	—	○	○
	1280 x 800	101,6	119,9	—	○	○
	1280 x 1024	64	60	—	○	○
	1280 x 1024	80	75	—	○	○
	1280 x 1024	91,1	85	—	○	○
	1280 x 960	60	60	—	○	○
	1280 x 960	85,9	85	—	○	○
	1366 x 768	47,7	60	—	○	○
	1400 x 1050	65,3	60	—	○	○
	1440 x 900	55,9	59,9	—	○	○
	1440 x 900	70,6	75	—	○	○
	1600 x 1200	75	60	—	○	○
	1680 x 1050 (Reduce Blanking)	64,67	59,88	—	○	○
1680 x 1050	65,29	59,95	—	○	○	
1920 x 1080	67,5	60	—	○	○	
1920 x 1200 (Reduce Blanking)	74,038	59,95	—	○	○	
Apple Macintosh	640 x 480	35	66,7	—	○	○
	832 x 624	49,7	74,5	—	○	○
	1024 x 768	60,2	74,9	—	○	○
	1152 x 870	68,7	75,1	—	○	○

# ANEXE

Semnal	Rezoluție	Sincronizare pe orizontală (KHz)	Sincronizare pe verticală (Hz)	COMPONENTE	VGA (analogic)	HDMI 1 HDMI 2/MHL (digital)
SDTV	480i	15,734	60	○	—	○
	576i	15,625	50	○	—	○
EDTV	576p	31,3	50	○	—	○
	480p	31,5	60	○	—	○
HDTV	720p	37,5	50	○	—	○
	720p	45	60	○	—	○
	1080i	33,8	60	○	—	○
	1080i	28,1	50	○	—	○
	1080p	27	24	○	—	○
	1080p	28	25	○	—	○
	1080p	33,7	30	○	—	○
	1080p	56,3	50	○	—	○
	1080p	67,5	60	○	—	○

## Tabel cu compatibilitatea video True 3D

Rezoluții de intrare		Sincronizare la intrare	
Intrare HDMI 1.4a 3D	1280 x 720p @50Hz	Top - and – Bottom	
	1280 x 720p @60Hz	Top - and – Bottom	
	1280 x 720p @50Hz	Frame packing	
	1280 x 720p @60Hz	Frame packing	
	1920 x 1080i @50Hz	Side- by-Side (jumătate)	
	1920 x 1080i @60Hz	Side- by-Side (jumătate)	
	1920 x 1080p @24Hz	Top - and – Bottom	
	1920 x 1080p @24Hz	Frame packing	
HDMI 1.3	1920 x 1080i @50Hz	Side- by-Side (jumătate)	Modul SBS este activat
	1920 x 1080i @60Hz		
	1280 x 720p @50Hz		
	1280 x 720p @60Hz		
	1920 x 1080i @50Hz	Top - and – Bottom	Modul TAB este activat
	1920 x 1080i @60Hz		
	1280 x 720p @50Hz		
	1280 x 720p @60Hz		
	480i	HQFS	Formatul 3D este Frame sequential

- Dacă semnalul de intrare 3D este 1080p la frecvența de 24 Hz, DMD-ul ar trebui să fie reia redarea în modul 3D.
- Semnalul 1080i la frecvența de 25 Hz și semnalul 720p la frecvența de 50 Hz vor fi redare la frecvența de 100 Hz; alte moduri de sincronizare 3D vor fi redare la frecvența de 120 Hz.



# ANEXE

## Comenzi Telnet

- Port: se oferă suport pentru 3 porturi, și anume 23/1023/2023
- Conexiuni multiple: proiectorul poate primi comenzi în același timp de la porturi diferite.
- Formatul comenzilor: respectați formatul pentru comenzile RS232 (sunt acceptate atât formatul ASCII, cât și formatul HEX).
- Răspuns la comenzi: respectați mesajul de retur RS232.

Cod mufă	ID Proiector	ID comandă	Spațiu	Variabilă	Carriage Return
Standby State					
~	x	x	x	n	CR
Fix code One Digit~	00	Defined by Optoma 2 or 3 Digit. See the Follow content	One Digit	Per item Definition	Fix code One Digit

**Notă:** Pentru rezoluția de ecran lat (WXGA), compatibilitatea depinde de modelul de notebook/PC.

## Comenzi AMX Device Discovery

- DP: 239.255.250.250
- Nr. port: 9131
- Fiecare din informațiile de transmisie UDP de mai jos sunt actualizate la aproximativ 40 de secunde

Comandă	Descriere	Observație (parametru)
Device-UUID	MAC address (Hex value without ':' separator)	12 digits
Device-SKDCClass	The Duet DeviceSdk class name	VideoProjector
Device-Make	Maker name	MakerPXLW
Device-Model	Model name	Projector
Config-URL	Device's IP address LAN IP address is shown up if LAN IP address is valid. Wireless LAN IP address is shown up if Wireless LAN IP address is valid.	http://xxx.xxx.xxx.xxx/index.html
Revision	The revision must follow a major.minor.micro scheme. The revision is only increased if the command protocol is modified.	1.0.0

### Notă:

- Pentru rezoluția de ecran lat (WXGA), compatibilitatea depinde de modelul de notebook/PC.
- Această funcție AMX are unicul rol de a oferi suport pentru serviciul AMX Device Discovery.
- Informațiile transmisiei pot fi trimise numai prin interfețe valide.
- Atât interfața LAN, cât și interfața Wireless LAN pot fi acceptate în același timp.
- Dacă s-a utilizat utilitarul „Beacon Validator”. Citiți cu atenție informațiile de mai jos.

# ANEXE

## Comenzi PJLink™ acceptate

Tabelul de mai jos cuprinde comenzile pentru controlarea proiectorului utilizând protocolul PJLink™.

### Comandă Descriere Observații (Parametru)

Comandă	Descriere	Observație (parametru)
POWR	Power control	0 = Standby 1 = Power on
POWR?	Inquiry about the power state	0 = Standby 1 = Power on 2 = Cooling down 3 = Warming up
INPT	INPT Input switching	11 = VGA1
INPT?	Inquiry about input switching	12 = VGA2 13 = Component 14 = BNC 21 = VIDEO 22 = S-VIDEO 31 = HDMI 1 32 = HDMI 2
AVMT	Mute control	30 = Video and audio mute disable
AVMT?	Inquiry about the mute state	31 = Video and audio mute enable
ERST?	Inquiry about the error state	1st byte: Fan error, 0 or 2 2nd byte: Lamp error, 0 to 2 3rd byte: Temperature error, 0 or 2 4th byte: Cover open error, 0 or 2 5th byte: Filter error, 0 or 2 6th byte: Other error, 0 or 2 0 to 2 mean as follows: 0 = No error detected, 1 = Warning, 2 = Error
LAMP?	Inquiry about the lamp state	1st value (1 to 5 digits): Cumulative LAMP operating time (This item shows a lamp operating time (hour) calculated based on that LAMP MODE is LOW.) 2nd value: 0 = Lamp off, 1 = Lamp on
INST?	Inquiry about the available inputs	The following value is returned. "11 12 21 22 31 32"
NAME?	Inquiry about the projector name	The projector name set on the NETWORK menu or the ProjectorView Setup window is returned
INF1?	Inquiry about the manufacturer name	"Optoma" is returned.
INF2?	Inquiry about the model name	"XXXXX" is returned.
INF0?	Inquiry about other information	No other information is available. No parameter is returned.
CLSS?	Inquiry about the class information	"1" is returned.

### Notă:

- Acest proiector se conformează pe deplin cu specificațiile BMIA PJLink™ Clasa 1. Acesta acceptă toate comenzile definite de către PJLink™ Clasa 1, iar conformitatea a fost verificată cu versiunea 1.0 a specificațiilor standard PJLink™.
- „XXXX” indicate în mesajele de mai sus sunt numere care diferă în funcție de diversele modele.

# ANEXE

## Trademarks

- DLP is trademarks of Texas Instruments.
- IBM is a trademark or registered trademark of International Business Machines Corporation.
- Macintosh, Mac OS X, iMac, and PowerBook are trademarks of Apple Inc., registered in the U.S. and other countries.
- Microsoft, Windows, Windows Vista, Internet Explorer and PowerPoint are either a registered trademark or trademark of Microsoft Corporation in the United States and/or other countries.
- HDMI, the HDMI Logo and High-Definition Multimedia Interface are trademarks or registered trademarks of HDMI Licensing LLC.
- AMX Device Discovery  
The projector is monitored and controlled by the control system of AMX.
- Crestron RoomView Connected™  
The projector is monitored and controlled by the control system and software of Crestron Electronics, Inc.
- PJLink™  
PJLink trademark is a trademark applied for registration or is already registered in Japan, the United States of America and other countries and areas.  
  
This projector supports standard protocol PJLink™ for projector control and you can control and monitor projector's operations using the same application among projectors of different models and different manufacturers.
- Other product and company names mentioned in this user's manual may be the trademarks or registered trademarks of their respective holders.
- About Crestron RoomView Connected™  
Electronics, Inc. to facilitate configuration of the control system of Crestron and its target devices.  
For details, see the website of Crestron Electronics, Inc.  
URL <http://www.crestron.com>  
URL <http://www.crestron.com/getroomview/>

# ANEXE

## Atenționare de instalare a proiectorului

- Plasați proiectorul într-o poziție orizontală.
  - **Unghiul de înclinare al proiectorului nu trebuie să depășească 5 grade**, iar proiectorul nu trebuie instalat în niciun alt mod decât montarea pe birou și pe tavan. În caz contrar, durata de viață a lămpii poate scădea drastic și poate duce la alte **daune neprevăzute**.

## Instalare pe tavan

1. Pentru a preveni deteriorarea proiectorului, utilizați pachetul de montare Optoma recomandat pentru instalare.
2. Dacă doriți să utilizați un suport de montare pe tavan de la un furnizor terț, asigurați-vă că șuruburile folosite pentru atașarea suportului de montare la proiector întruiesc următoarele specificații:
  - tip șurub: M4
  - lungime maximă șurub: 11 mm
  - lungime minimă șurub: 9 mm

**Notă:** Rețineți că deteriorările rezultate în urma unei instalări incorecte vor duce la anularea garanției.

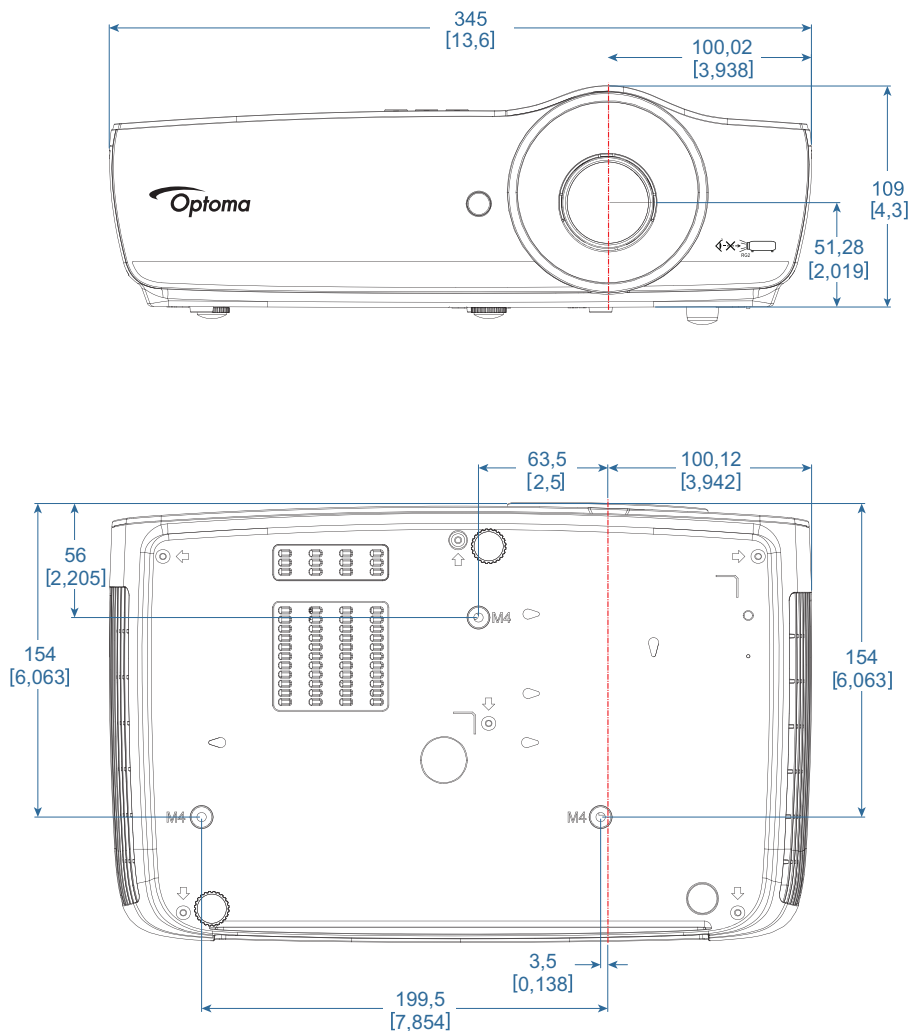

**Avertisment:**

- Dacă achiziționați un suport de montare pe perete de la o altă companie, asigurați-vă că folosiți șuruburi cu dimensiuni corespunzătoare. Dimensiunea șuruburilor diferă în funcție de tipul suportului de montare. Aceasta depinde de dimensiunea plăcii.
- Asigurați o distanță de minimum 10 cm între tavan și partea inferioară a proiectorului.
- Evitați instalarea proiectorului în apropierea unei surse de căldură.



# ANEXE

## Birouri globale Optoma

Pentru service și asistență, contactați biroul dvs. local.



### USA

47697 Westinghouse Drive,  
Fremont, CA 94539, USA  
www.optomausa.com

 888-289-6786  
 510-897-8601  
 [services@optoma.com](mailto:services@optoma.com)



### Canada

47697 Westinghouse Drive,  
Fremont, CA 94539, USA  
www.optomausa.com

 888-289-6786  
 510-897-8601  
 [services@optoma.com](mailto:services@optoma.com)

### Latin America

47697 Westinghouse Drive,  
Fremont, CA 94539, USA  
www.optomausa.com

 888-289-6786  
 510-897-8601  
 [services@optoma.com](mailto:services@optoma.com)



### Europe

Unit 1, Network 41, Bourne End Mills  
Hemel Hempstead, Herts, HP1 2UJ  
United Kingdom  
www.optoma.eu  
Service Tel : +44 (0)1923 691865

 +44 (0) 1923 691 800  
 +44 (0) 1923 691 888  
 [service@tsc-europe.com](mailto:service@tsc-europe.com)



### Benelux BV

Randstad 22-123  
1316 BW Almere  
The Netherlands  
www.optoma.nl

 +31 (0) 36 820 0252  
 +31 (0) 36 548 9052



### France

Bâtiment E  
81-83 avenue Edouard Vaillant  
92100 Boulogne Billancourt, France

 +33 1 41 46 12 20  
 +33 1 41 46 94 35  
 [savoptoma@optoma.fr](mailto:savoptoma@optoma.fr)



### Spain

C/ José Hierro,36 Of. 1C  
28522 Rivas VaciaMadrid,  
Spain

 +34 91 499 06 06  
 +34 91 670 08 32



### Deutschland

Wiesenstrasse 21 W  
D40549 Düsseldorf,  
Germany

 +49 (0) 211 506 6670  
 +49 (0) 211 506 66799  
 [info@optoma.de](mailto:info@optoma.de)

### Scandinavia



Lerpeveien 25  
3040 Drammen  
Norway

 +47 32 98 89 90  
 +47 32 98 89 99  
 [info@optoma.no](mailto:info@optoma.no)

PO.BOX 9515  
3038 Drammen  
Norway

### Korea

WOOMI TECH.CO.,LTD.  
4F, Minu Bldg.33-14, Kangnam-Ku,  
Seoul,135-815, KOREA  
korea.optoma.com

 +82+2+34430004  
 +82+2+34430005



### Japan

東京都足立区綾瀬3-25-18  
株式会社オーエス  
コンタクトセンター:0120-380-495

 [info@os-worldwide.com](mailto:info@os-worldwide.com)  
[www.os-worldwide.com](http://www.os-worldwide.com)



### Taiwan

12F., No.213, Sec. 3, Beixin Rd.,  
Xindian Dist., New Taipei City 231,  
Taiwan, R.O.C.  
www.optoma.com.tw

 +886-2-8911-8600  
 +886-2-8911-6550  
 [services@optoma.com.tw](mailto:services@optoma.com.tw)  
[asia.optoma.com](http://asia.optoma.com)



### Hong Kong

Unit A, 27/F Dragon Centre,  
79 Wing Hong Street,  
Cheung Sha Wan,  
Kowloon, Hong Kong

 +852-2396-8968  
 +852-2370-1222  
[www.optoma.com.hk](http://www.optoma.com.hk)

### China

5F, No. 1205, Kaixuan Rd.,  
Changning District  
Shanghai, 200052, China

 +86-21-62947376  
 +86-21-62947375  
[www.optoma.com.cn](http://www.optoma.com.cn)

# ANEXE

## Note privind reglementările și siguranța

Această anexă cuprinde notele generale referitoare la proiector.

### Notă FCC

Acest dispozitiv a fost testat și s-a constatat că respectă limitele pentru un dispozitiv digital din clasa B, în conformitate cu Partea 15 din Regulamentul FCC. Aceste limite au rolul de a oferi o protecție rezonabilă împotriva interferențelor dăunătoare dintr-un mediu de instalare rezidențial. Acest dispozitiv generează, utilizează și poate radia energie sub formă de frecvență radio dacă nu este instalat și utilizat în acord cu instrucțiunile. De asemenea, dispozitivul poate cauza interferențe dăunătoare în raport cu comunicațiile radio.

Cu toate acestea, nu există nicio garanție că nu vor apărea interferențe în anumite medii de instalare. În cazul în care acest dispozitiv cauzează interferențe dăunătoare pentru recepția radio sau TV, interferențe care pot fi determinate prin oprirea și repornirea dispozitivului, utilizatorului i se recomandă să corecteze interferențele aplicând una sau mai multe din următoarele măsuri:

- reorientarea sau re poziționarea antenei receptoare;
- mărirea distanței dintre dispozitiv și receptor;
- conectarea dispozitivului la o priză care aparține unui alt circuit decât cel la care este conectat receptorul;
- consultarea reprezentantului sau unui tehnician cu experiență în domeniul radio/televiziunii pentru obținerea asistenței.

### Notă: Cabluri ecranate

Toate conexiunile la alte dispozitive de calcul trebuie să se facă prin utilizarea cablurilor ecranate, pentru a asigura conformitatea cu Regulamentul FCC.

### Atenție

Schimbările sau modificările care nu sunt aprobate în mod expres de către producător pot duce la anularea dreptului utilizatorului de a utiliza proiectorul, drept care este acordat de către Federal Communications Commission.

### Condiții de utilizare

Acest dispozitiv este conform cu Partea 15 din Regulamentul FCC. Utilizarea face obiectul următoarelor două condiții:

1. acest dispozitiv poate cauza interferențe dăunătoare; și
2. acest dispozitiv trebuie să accepte toate interferențele primite, inclusiv interferențele care pot cauza o funcționare nedorită.

### Notă: Pentru utilizatorii din Canada

Acest aparat digital din clasa B este conform cu norma ICES-003 din Canada.

### Remarque à l'intention des utilisateurs canadiens

Cet appareil numérique de la classe B est conforme à la norme NMB-003 du Canada.

### Declarație de conformitate pentru țările din UE

- Directiva EMC 2014/30/EU (inclusiv amendamentele la aceasta)
- Directiva 2014/35/EU privind tensiunile reduse
- Directiva 1999/5/EC privind R & TTE (dacă aparatul are funcție de transmitere prin radio-frecvență)
- RoHS Directive 2011/65/EU
- Energy Related Products (ErP) Directive 2009/125/EC



### Instrucțiuni privind casarea

Nu aruncați acest dispozitiv electronic împreună cu alte resturi menajere atunci când nu mai aveți nevoie de acesta. Pentru a reduce la minimum poluarea și pentru a asigura o protecție maximă a mediului înconjurător, vă recomandăm să reciclați acest produs.

