

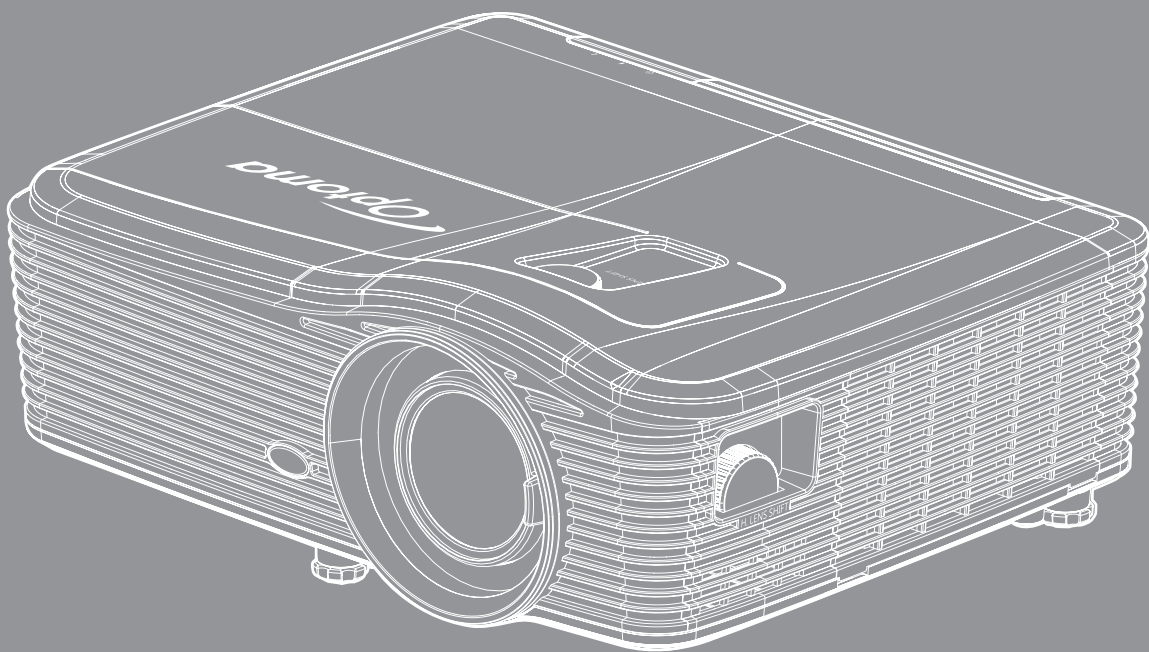

DLP®-projector



INHOUDSOPGAVE

VEILIGHEID	4
<i>Belangrijke veiligheidsrichtlijnen.....</i>	<i>4</i>
<i>3D-veiligheidsinformatie</i>	<i>5</i>
<i>Auteursrechten</i>	<i>6</i>
<i>Disclaimer.....</i>	<i>6</i>
<i>Erkenning handelsmerken.....</i>	<i>6</i>
<i>FCC</i>	<i>7</i>
<i>Verklaring van conformiteit voor EU-landen</i>	<i>7</i>
<i>WEEE.....</i>	<i>7</i>
INLEIDING	8
<i>Overzicht verpakking.....</i>	<i>8</i>
<i>Standaard toebehoren.....</i>	<i>8</i>
<i>Optionele accessoires</i>	<i>8</i>
<i>Productoverzicht.....</i>	<i>9</i>
<i>Aansluitingen</i>	<i>10</i>
<i>Toetsenblok</i>	<i>11</i>
<i>Afstandbediening.....</i>	<i>12</i>
SETUP EN INSTALLATIE.....	13
<i>De projector installeren.....</i>	<i>13</i>
<i>Bronnen aansluiten op de projector.....</i>	<i>15</i>
<i>Het geprojecteerde beeld aanpassen</i>	<i>16</i>
<i>Externe installatie</i>	<i>17</i>
DE PROJECTOR GEBRUIKEN.....	19
<i>De projector in-/uitschakelen</i>	<i>19</i>
<i>Een ingangsbron selecteren.....</i>	<i>21</i>
<i>Menunavigatie en functies.....</i>	<i>22</i>
<i>OSD-menustructuur.....</i>	<i>23</i>
<i>Menu Beeld</i>	<i>30</i>
<i>Menu Geavanceerd beeld</i>	<i>31</i>
<i>Menu geavanceerd beeldsignaal (RGB)</i>	<i>33</i>
<i>Menu geavanceerd beeldsignaal (video).....</i>	<i>34</i>
<i>Menu Weergave</i>	<i>34</i>
<i>3D-menu weergeven</i>	<i>42</i>
<i>Instellingsmenu.....</i>	<i>43</i>
<i>Instellingsmenu Beveiliging</i>	<i>44</i>
<i>Instellingsmenu Audio-instellingen</i>	<i>45</i>
<i>Geavanceerd instellingsmenu</i>	<i>46</i>

<i>Instellingsmenu netwerk-LAN-instellingen</i>	47
<i>Menu instellingen netwerkbeheer</i>	49
<i>Menu instellingen netwerkbeheer</i>	50
<i>Menu Opties</i>	55
<i>Optiemenu (vervolg)</i>	56
<i>Menu Opties instellingen afstandsbediening</i>	57
<i>Menu geavanceerde opties</i>	58
<i>Menu Opties lampinstellingen</i>	60
<i>Menu Opties</i>	60
<i>Menu opties optionele filterinstellingen</i>	61
<i>3D instellingen</i>	62



ONDERHOUD 63

<i>De lamp vervangen</i>	63
<i>De lamp vervangen (vervolg)</i>	64
<i>Het stoffilter reinigen</i>	65

EXTRA INFORMATIE 67

<i>Compatibele resoluties</i>	67
<i>Beeldgrootte en projectie-afstand</i>	69
<i>De centrale positie van de lensverschuiving bepalen</i>	74
<i>Projectorafmetingen en plafondmontage</i>	77
<i>Functielijst RS232-protocol</i>	78
<i>IR-afstandsbedieningscodes</i>	86
<i>De informatieknop gebruiken</i>	88
<i>Probleemoplossing</i>	89
<i>Waarschuwingsindicator</i>	90
<i>Specificaties</i>	93
<i>Wereldwijde kantoren Optoma</i>	94

VEILIGHEID

	De oplichtende flits met pijlpunt in een gelijkzijdige driehoek is bedoeld om de gebruiker attent te maken op de nabijheid van niet ongeïsoleerd "gevaarlijk voltage" binnen de behuizing van het product dat groot genoeg is om elektrische schok aan mensen toe te brengen.
	Het uitroepteken in een gelijkzijdige driehoek geeft aan dat er belangrijke gebruiks- en onderhoudsinstructies in de meegeleverde handleiding staan.

Volg alle waarschuwingen, voorzorgsmaatregelen en onderhoudsvorschriften die in deze gebruiksaanwijzing zijn aanbevolen.

Belangrijke veiligheidsrichtlijnen

- De ventilatiegaten niet blokkeren. Om een betrouwbare werking van de projector te garanderen en het toestel te beschermen tegen oververhitting, is het aanbevolen de projector te installeren op een locatie waar de ventilatie niet wordt geblokkeerd. Plaats de projector bijvoorbeeld niet op een overvolle koffietafel, een sofa, een bed, enz. Plaats de projector niet in een ingesloten ruimte, zoals een boekenkast of een kast die de luchtstroom beperkt.
- Stel de projector niet bloot aan regen of vocht om het risico op brand en/of elektrische schok te vermijden. Installeer het toestel niet in de buurt van warmtebronnen zoals radiators, verwarmingstoestellen, fornuizen of andere apparaten, zoals versterkers, die warmte uitstralen.
- Zorg dat er geen objecten of vloeistoffen de projector binnendringen. Ze kunnen gevaarlijke spanningspunten raken en een kortsluiting veroorzaken in de onderdelen waardoor brand of elektrische schok kan ontstaan.
- Niet gebruiken in de volgende omstandigheden:
 - In een extreem warme, koude of vochtige omgeving.
 - (i) Controleer of de omgevingstemperatuur binnen het bereik 5°C ~ 40°C ligt
 - (ii) Relatieve vochtigheid is 10% ~ 85%
 - In gebieden die onderhevig zijn aan overmatig stof en vuil.
 - In de buurt van een apparaat dat een krachtig magnetisch veld genereert.
 - In direct zonlicht.
- Gebruik de projector niet op plaatsen waar er brandbare of explosieve gassen in de atmosfeer aanwezig zijn. De lamp binnenin de projector wordt zeer warm tijdens het gebruik en de gassen kunnen ontsteken en brand veroorzaken.
- Gebruik de lenskap niet terwijl de projector wordt gebruikt.
- Gebruik het apparaat niet als het fysiek is beschadigd of vervormd. Fysieke schade/vervorming kan het volgende omvatten (maar is niet beperkt tot deze situaties):
 - Het apparaat is gevallen.
 - De voedingskabel of stekker is beschadigd.
 - Er is vloeistof gemorst op de projector.
 - De projector werd blootgesteld aan regen of vocht.
 - Er is iets in de projector gevallen of er zit iets los in de projector.
- Plaats de projector niet op een onstabiel oppervlak. De projector kan kantelen waardoor lichamelijk letsel of schade aan de projector kan ontstaan.
- Zorg dat u het licht dat uit de projectorlens niet blokkeert tijdens de werking. Het licht zal het object verwarmen en kan smelten, brandwonden veroorzaken of een brand starten.
- Open of demonteer de projector niet, anders loopt u het risico op elektrische schokken.
- Probeer het apparaat niet zelf te repareren. Het openen of verwijderen van deksel kan u blootstellen aan gevaarlijke spanning of andere gevaren. Bel Optoma voordat u het apparaat terugstuurt voor reparatie.

- Controleer de behuizing van de projector op markering met betrekking tot de veiligheid.
- Het apparaat mag alleen worden gerepareerd door bevoegd onderhoudspersoneel.
- Gebruik alleen hulpstukken/accessoires die worden aangegeven door de fabrikant.
- Kijk niet direct in de projectorlens tijdens de werking. Het heldere licht kan uw ogen beschadigen.
- Wanneer u de lamp vervangt, moet u het apparaat laten afkoelen. Volg de instructies zoals beschreven op pagina's 63-64.
- Deze projector detecteert zelf de levensduur van de lamp. Zorg dat u de lamp vervangt wanneer de waarschuwingsberichten worden weergegeven.
- Voer de functie "Reset Lamp" uit via het OSD-menu "Opties>Lampinstellingen" nadat u de lampmodule hebt vervangen (zie pagina 60).
- Wanneer u de projector uitschakelt, moet u, voordat u de stroom verbreekt, controleren of de koelcyclus is voltooid. Laat de projector gedurende 90 seconden afkoelen.
- Als de lamp het einde van zijn levensduur nadert, verschijnt het bericht "Levensduur van de lamp overschreden." op het scherm. Neem zo snel mogelijk contact op met uw lokale verdeler of onderhoudscentrum om de lamp te vervangen.
- Schakel de voeding uit en trek de stekker uit het stopcontact voordat u het product reinigt.
- Gebruik een zachte, droge doek met een zacht reinigingsmiddel om de behuizing van het scherm te reinigen. Gebruik geen schurende reinigingsmiddelen, was of oplosmiddelen om het apparaat te reinigen.
- Trek de stekker van de voedingskabel uit het stopcontact als u het product gedurende langere tijd niet gebruikt.

Opmerking: *Wanneer de lamp het einde van zijn levensduur bereikt, kan de projector niet opnieuw worden ingeschakeld zolang de lampmodule niet is vervangen. Om de lamp te vervangen, volgt u de procedures die zijn beschreven in de sectie "De lamp vervangen" op pagina's 63-64.*

- *Installeer de projector niet op plaatsen die kunnen worden blootgesteld aan trillingen of schokken.*
- *Raak de lens niet aan met blote handen.*
- *Verwijder de batterij(en) uit de afstandsbediening voordat u deze opbergt. Als er lange tijd een of meer batterijen in de afstandsbediening achterblijven, kunnen ze lekken.*
- *Gebruik of bewaar de projector niet op plaatsen waar er rook van olie of sigaretten aanwezig is omdat dit de kwaliteit van de projectorprestaties negatief kan beïnvloeden.*
- *Installeer de projector in de juiste stand omdat een niet-standaard installatie de projectorprestaties kan beïnvloeden.*

3D-veiligheidsinformatie

Volg alle waarschuwingen en voorzorgsmaatregelen zoals aanbevolen voordat u of uw kind de 3D-functie gebruikt.

Waarschuwing

Kinderen en teenagers zijn gevoeliger voor gezondheidsproblemen met betrekking tot het kijken in 3D en moeten daarom deze beelden onder toezicht bekijken.

Waarschuwing voor fotogevoelige epilepsie en andere gezondheidsrisico's

- Sommige kijkers kunnen een epileptische aanval ervaren als ze worden blootgesteld aan bepaalde flikkerende beelden of lichten die in bepaalde geprojecteerde beelden of video games voorkomen. Als u last hebt van epilepsie of het komt in uw familie voor, neem dan contact op met een arts voordat u de 3D-functie gebruikt.
- Ook als dit niet voor u geldt, kunt u een niet gediagnosticeerde conditie hebben die fotogevoelige epileptische aanvallen kan veroorzaken.
- Zwangere vrouwen, ouderen, lijdens aan ernstige kwalen, zij die last hebben van slaapgebrek of die onder de invloed van alcohol verkeren, moeten de 3D-functionaliteit van de eenheid vermijden.
- Als u een van de volgende symptomen ervaart, moet u direct ophouden met kijken naar 3D-beelden en contact opnemen met een arts: (1) veranderde visie; (2) lichthoofdigheid; (3) duizeligheid; (4) onvrijwillige bewegingen zoals trillende ogen of spieren; (5) verwarring; (6) misselijkheid; (7) bewustzijnsverlies; (8) convulsies; (9) krampen; en/of (10) desoriëntatie. Kinderen en teenagers hebben meer kans op het ervaren van deze symptomen dan volwassenen. Ouders moeten hun kinderen in het oog houden en vragen of ze deze symptomen ervaren.

- Het kijken naar 3D projectie kan ook bewegingsziekte, perceptuele naverschijscelen, desoriëntatie, oogvermoeidheid en evenwichtsstoornissen veroorzaken. Aanbevolen wordt om regelmatig te pauzeren om de kans op deze effecten te beperken. Als uw ogen tekenen van vermoeidheid of droogheid vertonen of als u een van de bovengenoemde problemen hebt, moet u direct stoppen met het gebruik van dit apparaat en ten minste 30 minuten wachten nadat de symptomen zijn verdwenen voordat u het weer gebruikt.
- Langdurig naar 3D projectie kijken terwijl u te dicht bij het scherm zit, kan uw gezichtsvermogen aantasten. De ideale kijkafstand moet minimaal driemaal de hoogte van het scherm zijn. Aanbevolen wordt om de ogen op gelijke hoogte met het scherm te hebben.
- Naar 3D projectie kijken terwijl u langere tijd een 3D-bril draagt, kan hoofdpijn of vermoeidheid veroorzaken. Als u hoofdpijn, vermoeidheid of duizeligheid ervaart, moet u niet langer naar 3D projectie kijken maar uitrusten.
- Gebruik de 3D-glazen alleen om naar 3D projectie te kijken.
- Het dragen van een 3D-bril voor andere doeleinden (als algemene bril, zonnebril, beschermende bril enzovoort) kan fysiek schadelijk zijn en uw gezichtsvermogen aantasten.
- Naar 3D-projectie kijken kan sommige kijkers desoriënteren. Plaats uw 3D PROJECTOR daarom NIET in de buurt van een open trappenhuis, snoeren, balkons of andere voorwerpen waarover u kunt struikelen, tegenaan lopen, omgooien, breken of overheen vallen.

Auteursrechten

Deze publicatie, met inbegrip van alle foto's, illustraties en software, is beschermd volgende internationale wetten op auteursrechten met alle rechten voorbehouden. Deze handleiding of het materiaal dat hierin is vermeld, mag niet worden gereproduceerd zonder de schriftelijke toestemming van de auteur.

© Auteursrechten 2017

Disclaimer

De informatie in dit document is onderhevig aan wijzigingen zonder kennisgeving. De fabrikant aanvaardt geen verantwoordelijkheden of garanties met betrekking tot de inhoud van dit document en verwerpt specifiek elke impliciete garantie op de verkoopbaarheid of geschiktheid voor een bepaald doel. De fabrikant behoudt zich het recht voor deze publicatie te herzien en de inhoud ervan af en toe te wijzigen zonder de verplichting iemand op de hoogte te brengen van een dergelijke revisie of wijziging.

Erkenning handelsmerken

Kensington is een in de Verenigde Staten gedeponeerd handelsmerk van ACCO Brand Corporation met reeds toegekende registraties en aanvragen die in andere landen in de hele wereld in behandeling zijn.

HDMI, het HDMI-logo en High-Definition Multimedia Interface zijn handelsmerken of gedeponeerde handelsmerken van HDMI Licensing LLC. in de Verenigde Staten en andere landen.

IBM is een gedeponeerd handelsmerk van International Business Machines, Inc. Microsoft, PowerPoint en Windows geregistreerde handelsmerken of handelsmerken van Microsoft Corporation.

Adobe en Acrobat zijn handelsmerken of gedeponeerde handelsmerken van Adobe Systems Incorporated.

DLP®, DLP Link en het DLP-logo zijn gedeponeerde merken van Texas Instruments en BrilliantColor™ is een handelsmerk van Texas Instruments.

Alle andere productnamen die in deze handleiding worden gebruikt, zijn eigendom van hun respectieve eigenaars en zijn erkend.

FCC

Dit apparaat werd getest en voldoet aan de beperkingen voor een digitaal apparaat van Klasse B, in overeenstemming met Deel 15 van de FCC-voorschriften. Deze beperkingen zijn ontwikkeld om een redelijke beveiliging te bieden tegen schadelijke storingen in een residentiële installatie. Deze apparatuur genereert, gebruikt en straalt radiofrequentie-energie uit die, indien niet geïnstalleerd en gebruikt in overeenstemming met de instructies, schadelijke storingen kan veroorzaken aan radiocommunicaties.

Er kan echter geen garantie worden gegeven dat er geen interferentie zal optreden in een specifieke installatie. Als dit apparaat toch schadelijke storingen veroorzaakt aan radio- of televisieontvangst, wat kan vastgesteld worden door het apparaat in en uit te schakelen, moet de gebruiker deze storing proberen te corrigeren door een of meer van de volgende maatregelen te nemen:

- De ontvangende antenne in een andere richting op een andere positie plaatsen.
- Vergroot de afstand tussen de apparatuur en de ontvanger.
- Sluit het apparaat aan op een stopcontact op een ander circuit dan dat waarop de ontvanger is aangesloten.
- Raadpleeg de leverancier of een ervaren radio/tv-technicus voor hulp.

Opmerking: Afgeschermd kabels

Alle aansluitingen op andere computerapparaten moeten gebeuren met afgeschermd kabels zodat de FCC-voorschriften steeds worden nageleefd.

Let op

Wijzigingen of modificaties die niet nadrukkelijk door de fabrikant zijn goedgekeurd, kunnen de bevoegdheid van de gebruiker om deze projector te bedienen, die door de Federale communicatiecommissie is toegekend, ongeldig verklaren.

Bedieningsomstandigheden

Dit apparaat voldoet aan deel 15 van de FCC-regels. De werking is onderhevig aan de volgende omstandigheden:

1. Dit apparaat mag geen schadelijke storing veroorzaken en
2. Dit apparaat moet elke ontvangen storing aanvaarden, met inbegrip van storing die ongewenste werking kan veroorzaken.

Opmerking: Canadese gebruikers

Dit digitale apparaat van Klasse B voldoet aan de Canadese ICES-003.

Remarque à l'intention des utilisateurs canadiens

Cet appareil numérique de la classe B est conforme à la norme NMB-003 du Canada.

Verklaring van conformiteit voor EU-landen

- EMC-richtlijnen 2014/30/EC (inclusief wijzigingen)
- Laagspanningsrichtlijnen 2014/35/EC
- R & TTE-richtlijn 1999/5/EG (als product RF-functie heeft)

WEEE



Instructies met betrekking tot afvalverwijdering

Gooi dit elektronische apparaat niet bij het huishoudelijke vuil wanneer u het niet langer gebruikt. Recycle het product om de pollutie te minimaliseren en de maximale bescherming van het wereldmilieu te garanderen.

INLEIDING

Overzicht verpakking

Pak alles nauwkeurig uit en controleer of alle items die onder de standaardaccessoires zijn vermeld, aanwezig zijn. Sommige items onder de optionele accessoires zijn mogelijk niet beschikbaar afhankelijk van het model, de specificatie en uw aankoopregio. Controleer uw plaats van aankoop. Sommige accessoires kunnen verschillen, afhankelijk van de regio.

De garantiekaart wordt alleen geleverd in enkele specifieke regio's. Raadpleeg uw dealer voor gedetailleerde informatie.

Standaard toebehoren

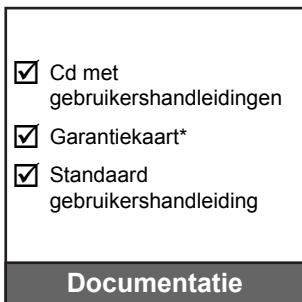
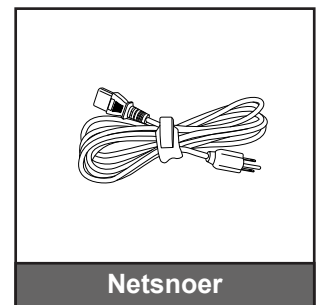
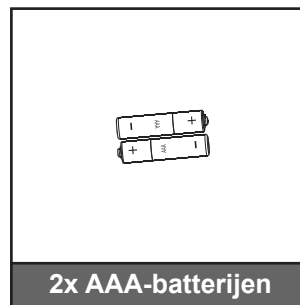
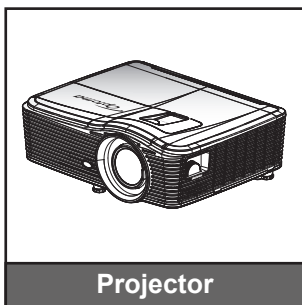

Opmerking: * Bezoek www.optomaeurope.com voor Europese garantie-informatie.

Optionele accessoires

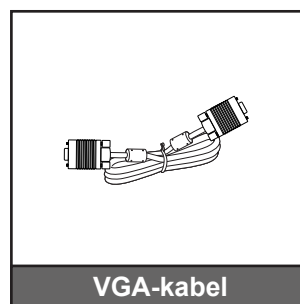
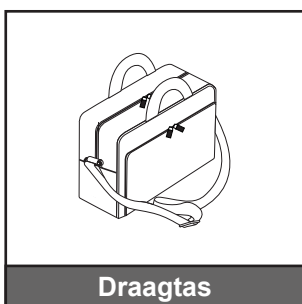

Opmerking: Optionele toebehoren verschillen, afhankelijk van model, specificatie en regio.

INLEIDING

Productoverzicht

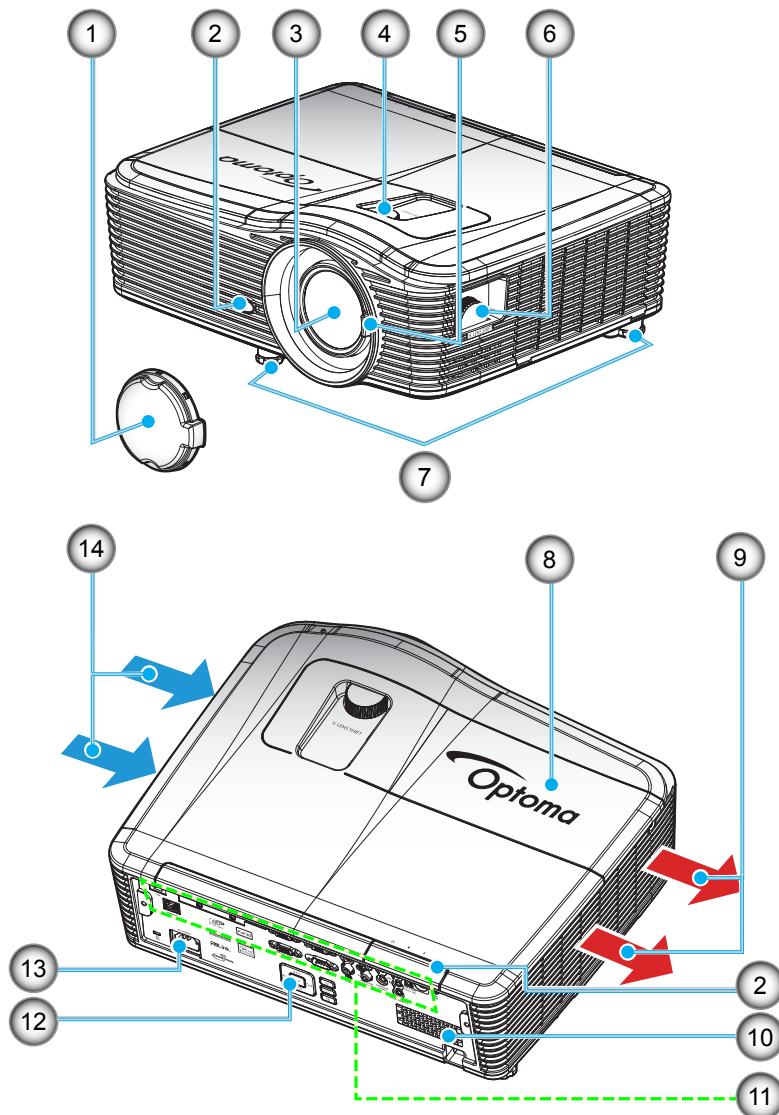

Opmerking: *Blokkeer de ventilatieopeningen van de inlaat of uitlaat van de projector niet.*

() Optionele toebehoren verschillen, afhankelijk van model, specificatie en regio.*

Nr.	Item	Nr.	Item
1.	Lenskap (*)	8.	Lampafdekking
2.	IR-ontvanger	9.	Ventilatie (uitlaat)
3.	Lens	10.	Luidspreker
4.	Lensverschuiving (verticaal)	11.	Ingangen / uitgangen
5.	Scherpstelhendel	12.	Toetsenblok
6.	Lensverschuiving (horizontaal)	13.	Voedingsaansluiting
7.	Kantelafstelvoetjes	14.	Ventilatie (inlaat)

INLEIDING

Aansluitingen

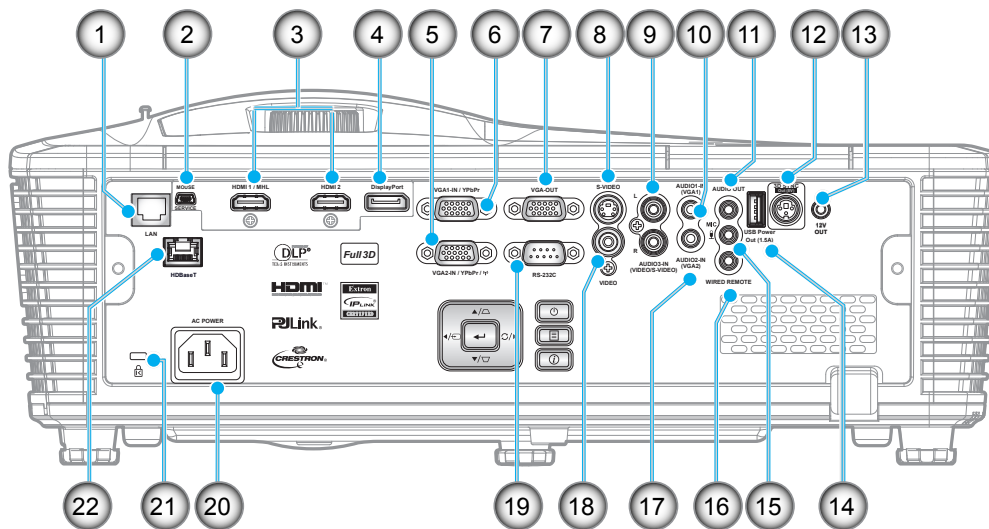

Nr.	Item	Nr.	Item
1.	RJ-45-aansluiting	12.	3D-synchronisatie uit (5V)-aansluiting
2.	USB-B mini-aansluiting (Firmware-upgrade)	13.	12V-uitgang
3.	1x HDMI- en 1x HDMI/MHL-aansluiting	14.	USB-voedingsuitgang (1,5 A)
4.	Aansluiting DisplayPort	15.	Microfoonaansluiting
5.	VGA2-ingang / YPbPr / (Y)-aansluiting	16.	Aansluiting bekabelde afstandsbediening
6.	VGA1-ingang / YPbPr-aansluiting	17.	Audio2-ingang (VGA2) aansluiting
7.	VGA-uitgang aansluiting	18.	VIDEO-aansluiting
8.	S-VIDEO-aansluiting	19.	RS-232C-aansluiting
9.	Audio3-ingang (Video/S-Video)-aansluiting	20.	Voedingsaansluiting
10.	Audio1-ingang (VGA1)-aansluiting	21.	Kensington™-slotpoort
11.	AUDIO-uitgang aansluiting	22.	HDBaseT-aansluiting(*)

Opmerking:

- Externe muis heeft speciale afstandsbediening nodig.
- (*)Op modellen met alleen HDBaseT.

INLEIDING

Toetsenblok

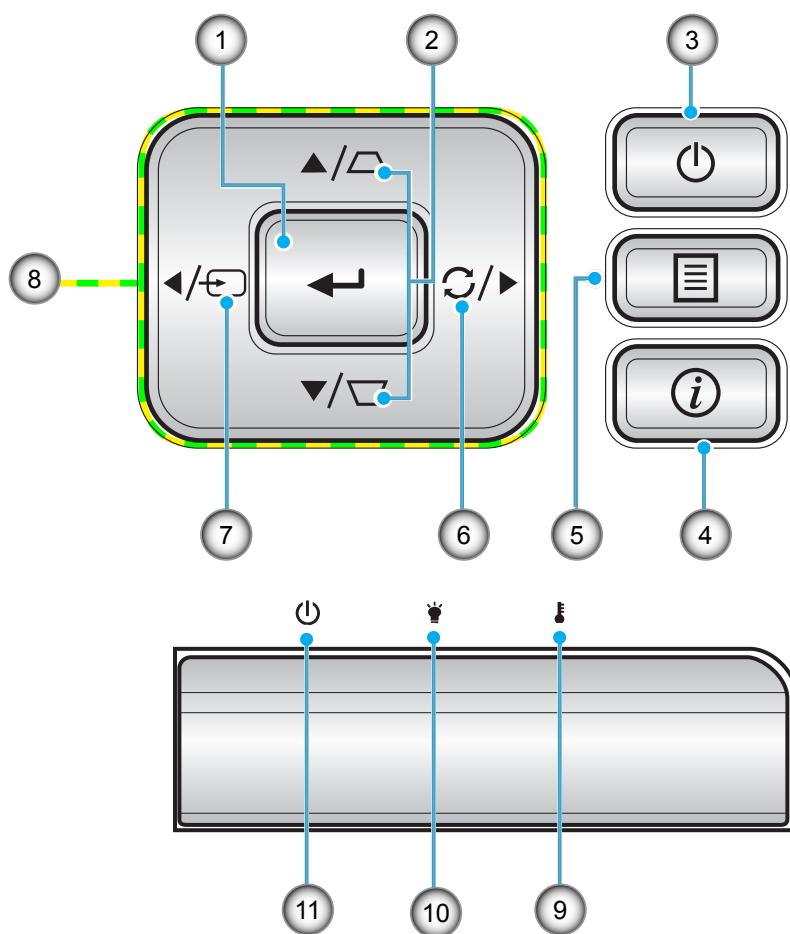

Nr.	Item	Nr.	Item
1.	Enter	7.	Bron
2.	Trapeziumcorrectie	8.	Vier richtingstoetsen voor selectie
3.	Power	9.	Temperatuur-LED
4.	Informatie	10.	Lamp-LED
5.	Menu	11.	LED Aan/Stand-by
6.	Re-Sync		

INLEIDING

Afstandbediening

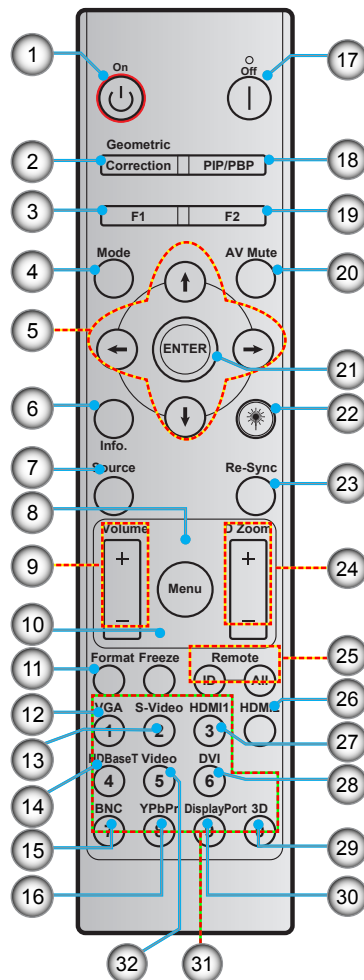

Nr.	Item	Nr.	Item
1.	Inschakelen	17.	Uitschakelen
2.	Geometrische correctie	18.	PIP/PBP
3.	Functieknop (F1) (toewijsbaar)	19.	Functieknop (F2) (toewijsbaar)
4.	Modus	20.	AV dempen
5.	Vier richtingstoetsen voor selectie	21.	Enter
6.	Informatie	22.	Laser
7.	Bron	23.	Re-sync
8.	Menu	24.	D-zoom (Digitale zoom)
9.	Volume - / +	25.	Afstandsbediening-ID/ Afstandsbediening alles
10.	Stopzetten	26.	HDMI2
11.	Zoeken (beeldverhouding)	27.	HDMI1
12.	VGA	28.	DVI
13.	S-Video	29.	Drie dimensies
14.	HDBaseT	30.	DisplayPort
15.	BNC	31.	Numeriek toetsenblok (0-9)
16.	YPbPr	32.	Video

Opmerking: Sommige toetsen hebben mogelijk geen functie voor modellen die deze functies niet ondersteunen.

SETUP EN INSTALLATIE

De projector installeren

Uw projector is ontworpen om te worden geïnstalleerd op een of vier mogelijke posities.

Uw kamerinrichting of persoonlijke voorkeur zal bepalen welke installatielocatie u selecteert. Houd rekening met de grootte en positie van uw scherm, de locatie van een geschikt stopcontact en de locatie en afstand tussen de projector en de rest van uw uitrusting.

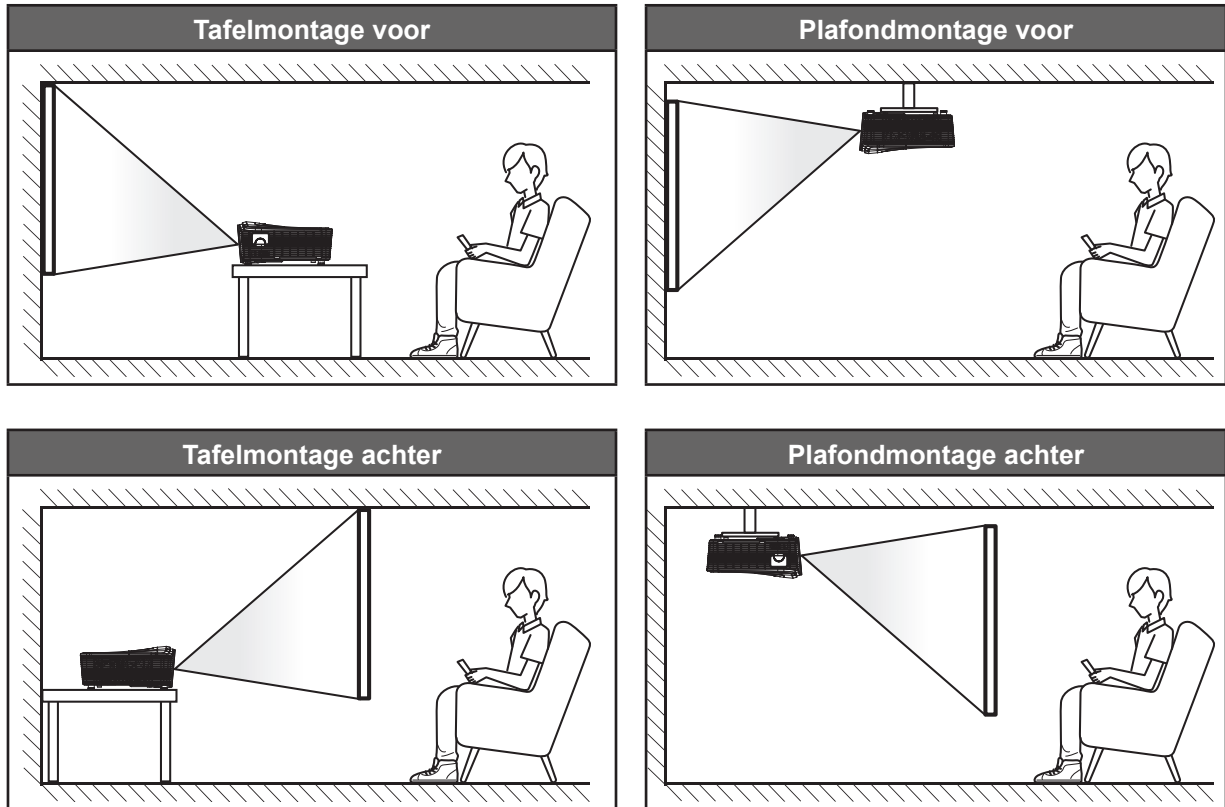

De projector moet plat op een oppervlak worden geplaatst en 90 graden / loodrecht op het scherm.

- Om de projectorlocatie voor een bepaalde schermgrootte te bepalen, raadpleegt u de afstandstabel op de pagina's 69-73.
- Om de schermgrootte voor een bepaalde afstand te bepalen, raadpleegt u de afstandstabel op pagina's 69-73.

Opmerking: Hoe verder de projector van het scherm staat, hoe groter het geprojecteerde beeld wordt. Ook de verticale verschuiving wordt verhoudingsgewijs vergroot.

SETUP EN INSTALLATIE

Mededeling projectorinstallatie

- Plaats de projector in een horizontale stand.

De kantelhoek van de projector mag niet groter zijn dan 15 graden, en de projector mag ook niet op een andere manier worden geïnstalleerd dan de bureau- en plafondmontage, anders zou de levensduur van de lamp ingrijpend af kunnen nemen en dit kan leiden tot andere **onvoorspelbare schade**.

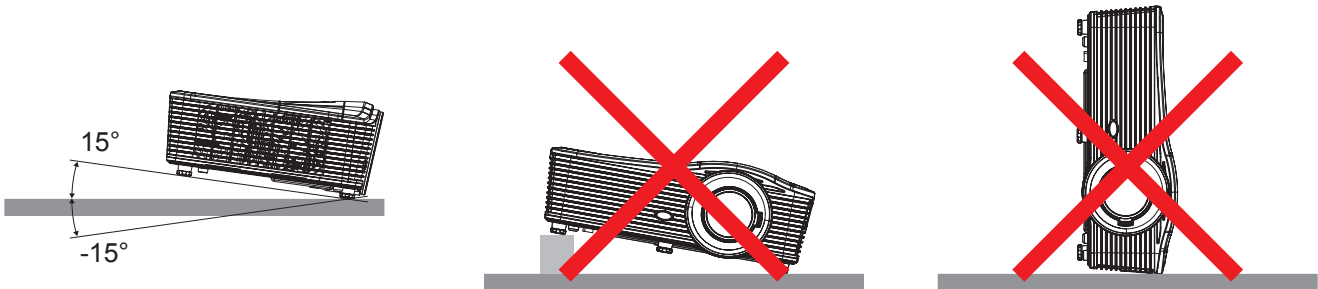

- Zorg voor een tussenruimte van tenminste 50 cm rond de ventilatieopening.

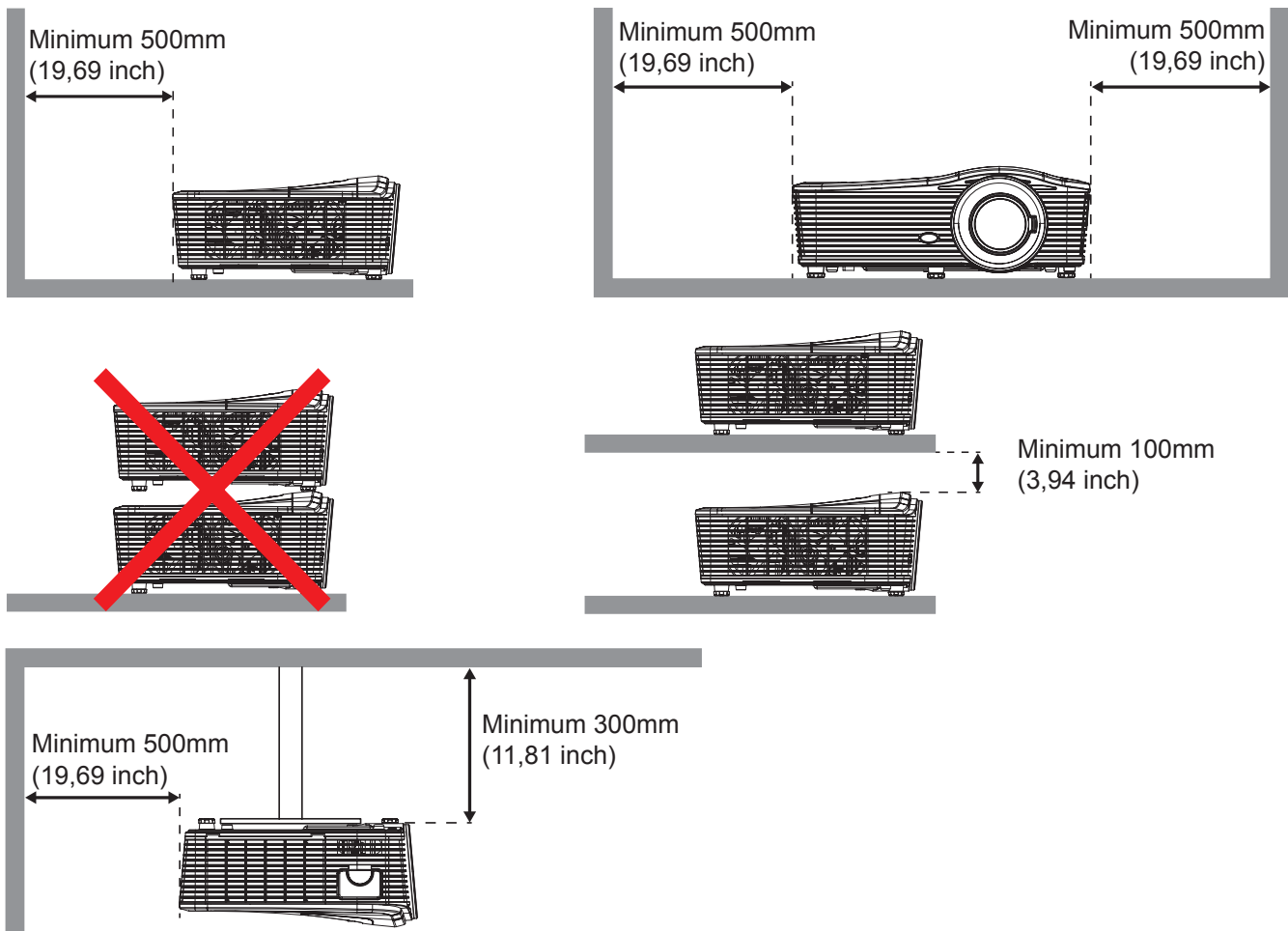

- Zorg ervoor dat de inlaatopeningen geen hete lucht uit de uitlaatopening recycleren.
- Bij het bedienen van de projector in een besloten ruimte moet u ervoor zorgen dat de omgevingsluchttemperatuur binnen de besloten ruimte niet hoger is dan de bedrijfstemperatuur terwijl de projector in bedrijf is, en dat de luchtinlaat- en uitlaatopeningen niet geobstrueerd zijn.
- Alle behuizingen moeten slagen voor een gecertificeerde thermische evaluatie om ervoor te zorgen dat de projector geen uitlaatlucht recyclet, aangezien dit kan leiden tot stopzetting van het apparaat, zelfs als de temperatuur van de behuizing binnen het acceptabele bedrijfstemperatuurbereik ligt.

SETUP EN INSTALLATIE

Bronnen aansluiten op de projector

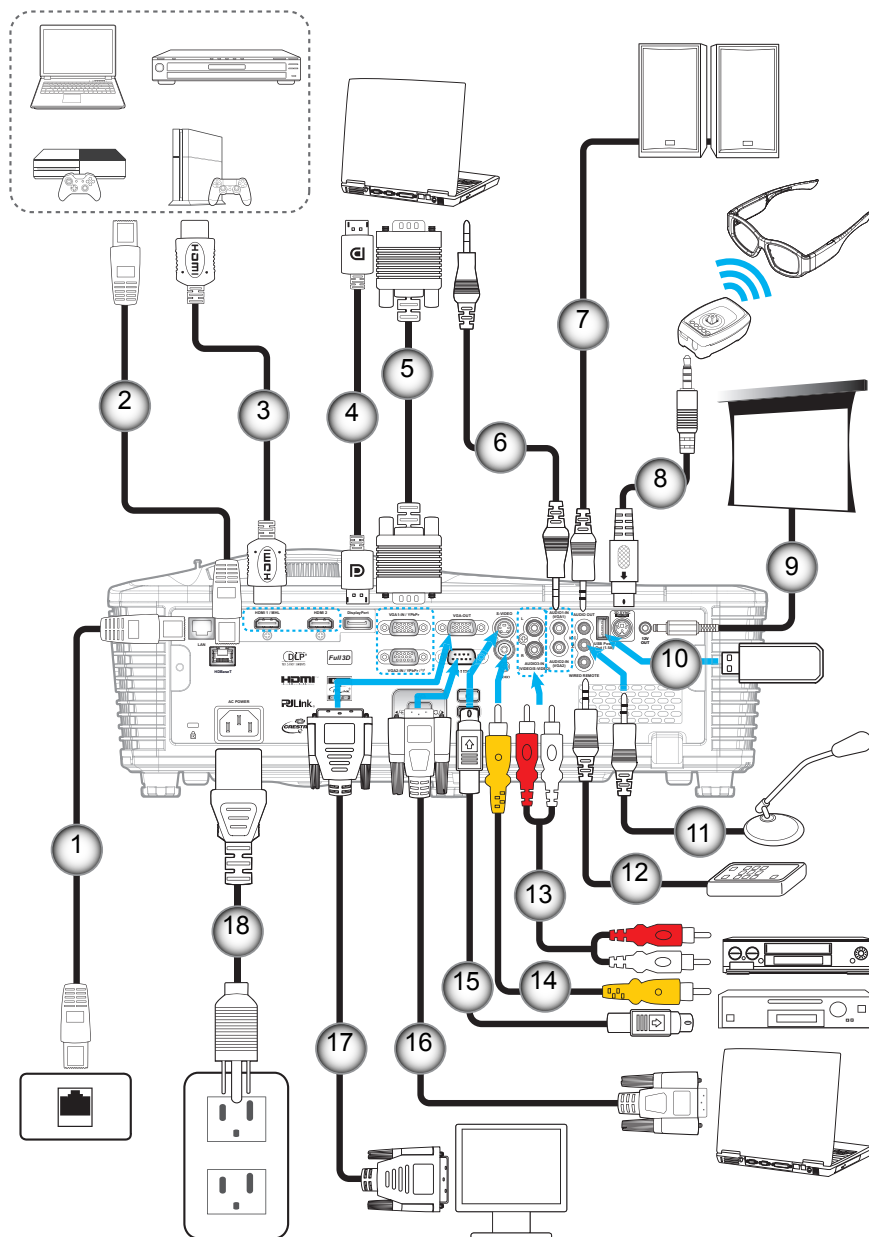

Nr.	Item	Nr.	Item
1.	RJ-45-kabel	10.	USB-dongle / USB-voedingslader
2.	RJ-45-kabel (Cat 5-kabel)	11.	Microfoonkabel
3.	HDMI-/MHL-kabel	12.	Kabel bekabelde afstandsbediening
4.	DisplayPort-kabel	13.	Audio-ingangskabel
5.	VGA-kabel	14.	Videokabel
6.	Audio-ingangskabel	15.	S-Video-kabel
7.	Audio-uitgangskabel	16.	RS232-kabel
8.	3D zendkabel	17.	VGA uit-kabel
9.	12 V gelijkstroomaansluiting	18.	Netsnoer

SETUP EN INSTALLATIE

Het geprojecteerde beeld aanpassen

Beeldhoogte

De projector is voorzien van afstelbare voetjes waarmee u de hoogte van het beeld kunt aanpassen.

1. Zoek de afstelbare voetjes die u wilt aanpassen op de onderkant van de projector.
2. Draai de afstelbare voet rechtsom of linksom om de projector te verhogen of te verlagen.

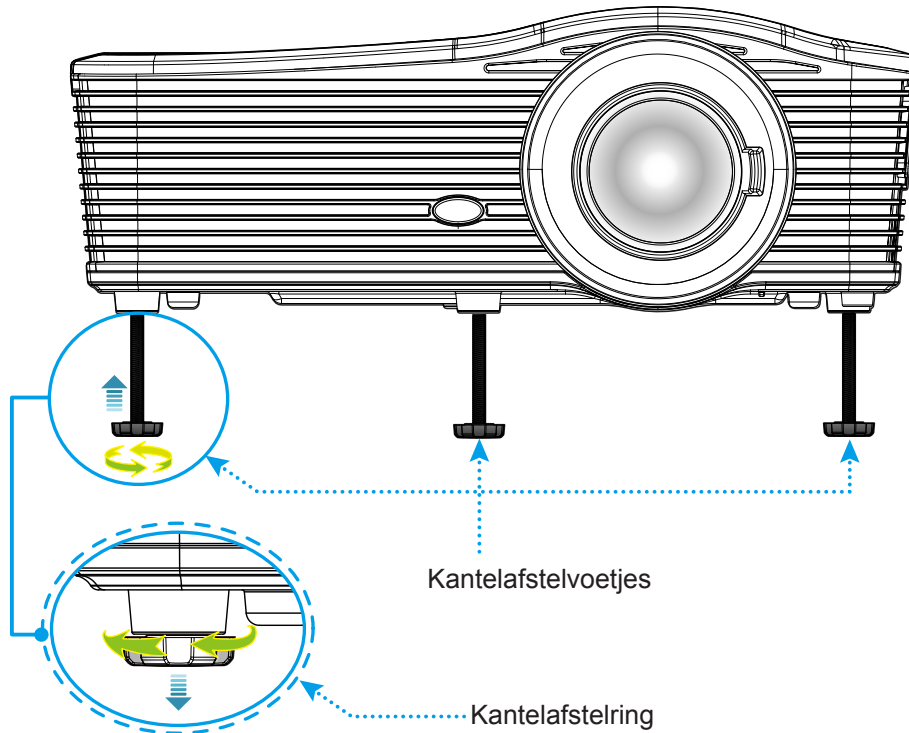

Scherpstelling

Om de scherpstelling aan te passen, draait u de scherpstelhendel rechtsom of linksom tot het beeld scherp en leesbaar is.

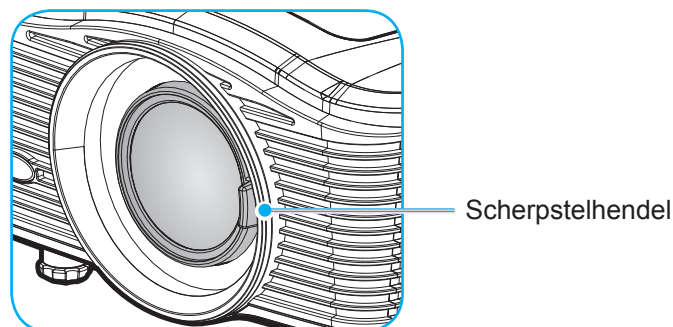

Opmerking: De projector stelt als volgt scherp op een afstand:

- XGA: 0,5 ~ 5,0 m
- WXGA: 0,5 ~ 5,4 m
- 1080P: 0,5 ~ 5,3 m
- WUXGA: 0,5 ~ 5,2 m

SETUP EN INSTALLATIE

Externe installatie

De batterijen installeren/vervangen

Voor de afstandsbediening zijn twee AAA-batterijen meegeleverd.

1. Verwijder de batterijklep aan de achterkant van de afstandsbediening.
2. Plaats de AAA-batterijen zoals afgebeeld.
3. Plaats de klep op de achterkant van de afstandsbediening terug.

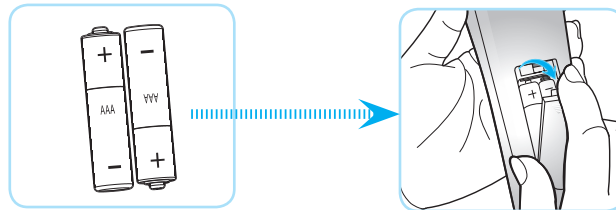

Opmerking: Vervang de batterijen alleen door hetzelfde of een equivalent type batterijen.

LET OP

Onjuist gebruik van batterijen kan chemische lekkage of een ontploffing veroorzaken. Volg de onderstaande aanwijzingen.

- Gebruik verschillende soorten batterijen niet door elkaar. Verschillende soorten batterijen hebben verschillende kenmerken.
- Gebruik geen oude en nieuwe batterijen door elkaar. Door elkaar gebruiken van oude en nieuwe batterijen kan de levensduur van nieuwe batterijen verkorten of chemische lekkage in oude batterijen veroorzaken.
- Verwijder de batterijen zodra ze leeg zijn. Chemicaliën die uit batterijen lekken en die in contact met de huid komen, kunnen uitslag veroorzaken. Als u lekkende chemicaliën aantreft, moet u dit grondig met een doek opvegen.
- De met dit product geleverde batterijen kunnen als gevolg van de opslagomstandigheden een kortere levensduur hebben.
- Verwijder de batterijen als u de afstandsbediening langere tijd niet zult gebruiken.
- Als u de batterij weggooit, moet u dit overeenkomstig de plaatselijke voorschriften doen.

Effectief bereik

De infraroodsensor (IR) van de afstandsbediening bevindt zich op de achterzijde van de projector. Zorg dat u de afstandsbediening in een hoek binnen 30 graden ten opzichte van de IR-afstandsbedieningssensoren houdt zodat deze correct werkt. De afstand tussen de afstandsbediening en de sensor mag niet meer dan 7 meter bedragen.

- Zorg dat er geen obstakels tussen de afstandsbediening en de IR-sensor op de projector staan die de infraroodstraal kunnen hinderen.
- Zorg dat de IR-zender van de afstandsbediening niet direct wordt blootgesteld aan het zonlicht of het licht van TL-lampen.
- Houd de afstandsbediening meer dan 2 meter weg van TL-lampen, anders kan de afstandsbediening defect raken.
- Als de afstandsbediening dicht bij TL-lampen van het omvormertype is, zal deze af en toe niet correct werken.
- Als de afstandsbediening en de projector zeer dicht bij elkaar staan, kan de werking van de afstandsbediening worden beïnvloed.
- Als u naar het scherm richt, is de effectieve afstand minder dan 5 m van de afstandsbediening tot het scherm en weerkaatsen de IR-stralen terug naar de projector. Het effectieve bereik kan echter wijzigen afhankelijk van de schermen.

SETUP EN INSTALLATIE

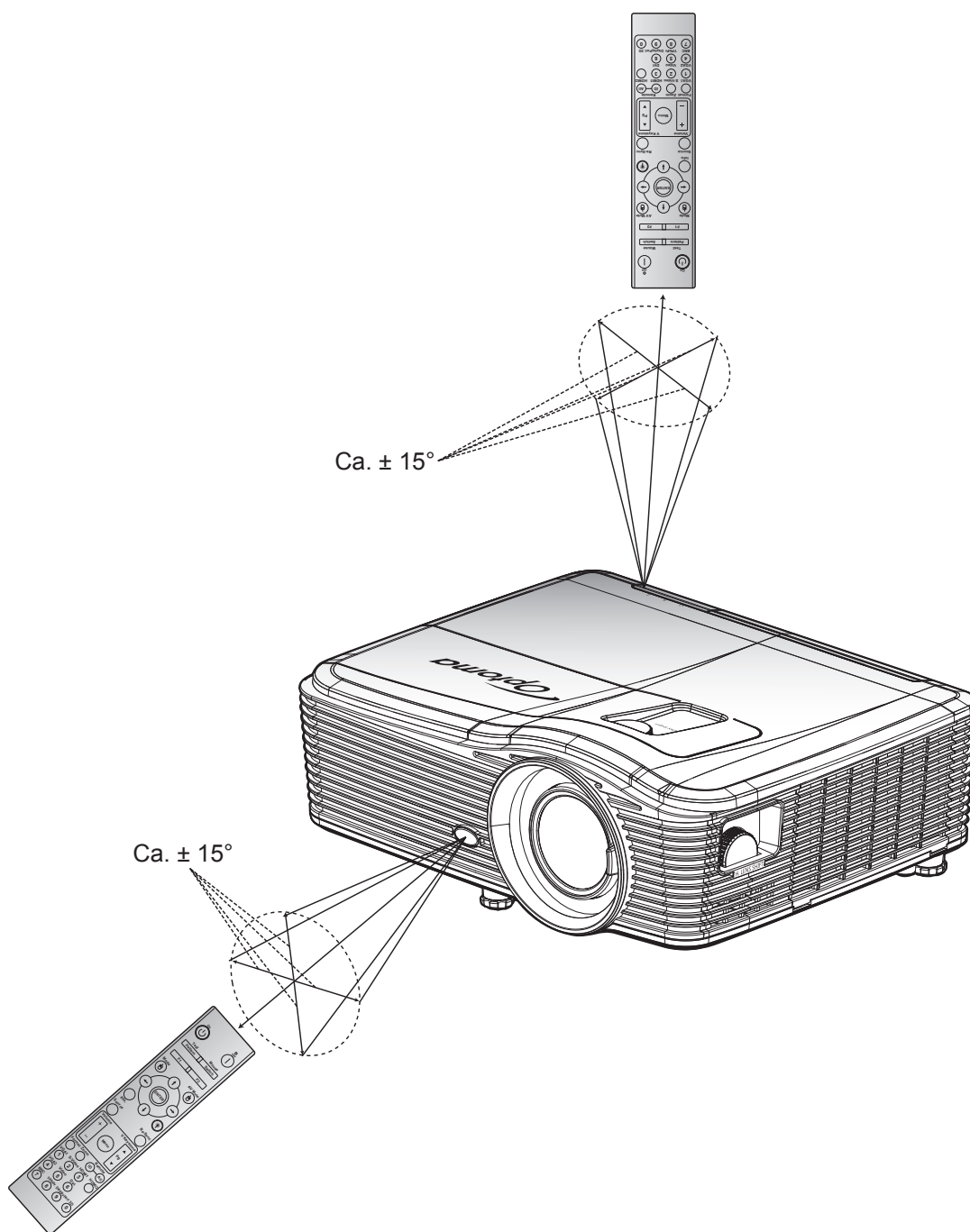

DE PROJECTOR GEBRUIKEN

De projector in-/uitschakelen

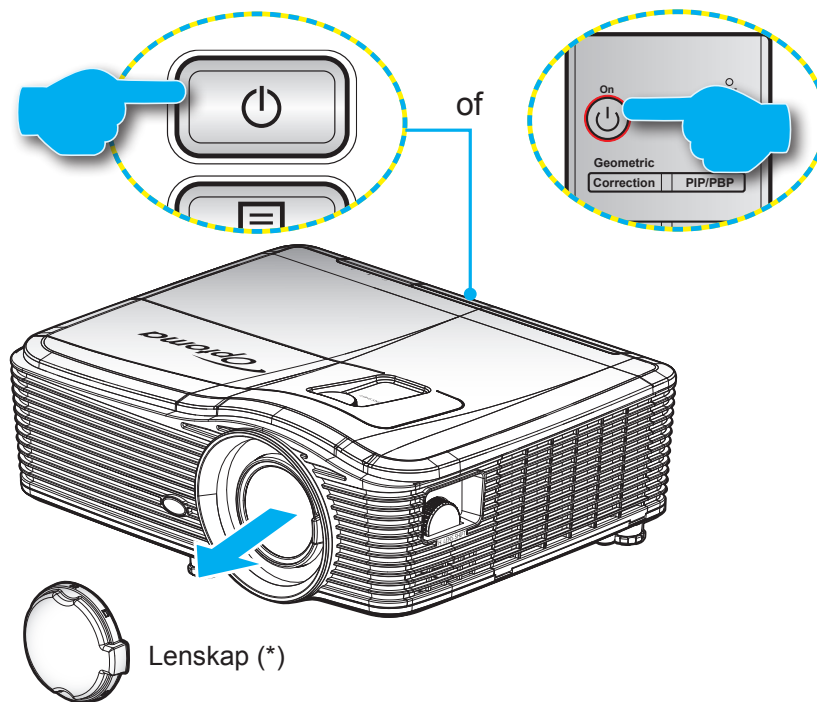

Ingeschakeld

1. Verwijder de lenskap (*).
2. Maak de voedingskabel en signaal-/bronkabel stevig vast. Wanneer aangesloten, wordt de LED Aan/Stand-by oranje.
3. Schakel de projector in door te drukken op "⏻" op het projectortoetsenblok of op de afstandsbediening
4. Na ongeveer 10 seconden verschijnt een opstartscherm en licht de LED Aan/Stand-by rood op.

Opmerking: Wanneer de projector voor het eerst wordt ingeschakeld, wordt u gevraagd de voorkeurstaal, de projectierichting en enkele andere instellingen op te geven.

DE PROJECTOR GEBRUIKEN

Uitschakelen

1. Schakel de projector uit door te drukken op "⏻" op het projectortoetsenblok of op de afstandsbediening.
2. Het volgende bericht wordt weergegeven:

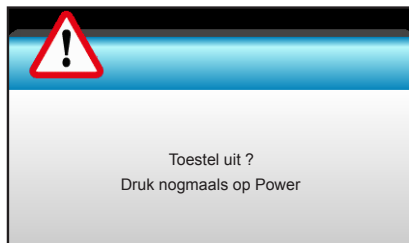

3. Druk nogmaals op de knop "⏻" ter bevestiging, anders verdwijnt na 15 seconden het bericht. Als u de knop "⏻" de tweede keer indrukt, schakelt de projector uit.
4. De koelventilatoren blijven gedurende ca. 10 seconden werken voor de koelcyclus en de LED Aan/Stand-by knippert blauw. Wanneer de LED Aan/stand-by stabiel rood brandt, betekent dit dat de projector naar de stand-bymodus is gegaan. Als u de projector opnieuw wilt inschakelen, moet u wachten tot de koelcyclus is voltooid en de projector in stand-by is. Wanneer de projector in de stand-bymodus is, drukt u gewoon opnieuw op de knop "⏻" om de projector in te schakelen.
5. Koppel de voedingskabel los van het stopcontact en de projector.

Opmerking: (*) *Optionele toebehoren verschillen, afhankelijk van model, specificatie en regio.
Het is niet aanbevolen de projector onmiddellijk opnieuw in te schakelen na de uitschakelprocedure.*

DE PROJECTOR GEBRUIKEN

Een ingangsbron selecteren

Schakel de aangesloten bron die u op het scherm wilt weergeven (computer, notebook, videospeler, enz) in. De projector zal de bron automatisch detecteren. Als meerdere bronnen zijn aangesloten, drukt u op de bronknop op het projectortoetsenblok of op de afstandsbediening om de gewenste ingang te selecteren.

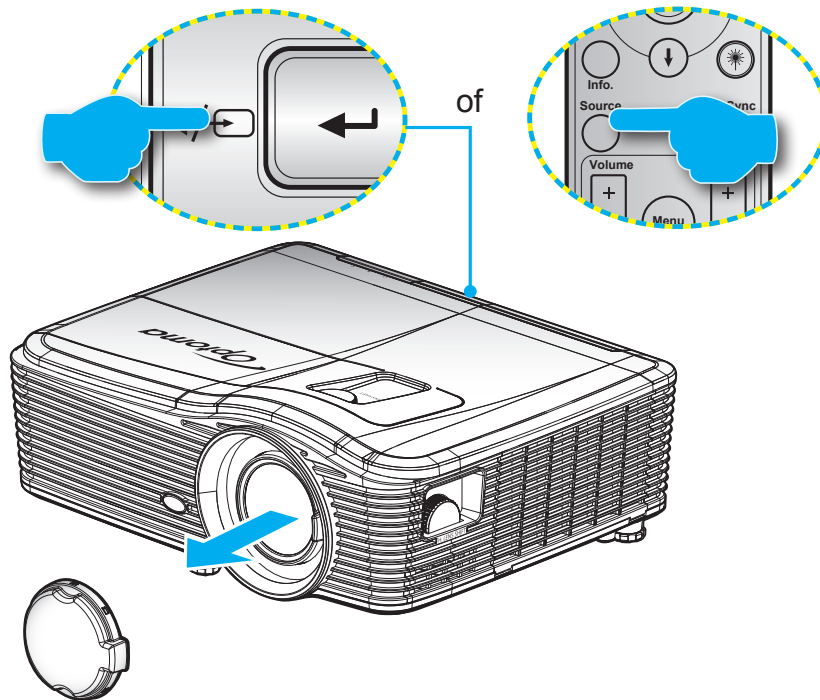

DE PROJECTOR GEBRUIKEN

Menunavigatie en functies

De projector beschikt over meertalige OSD-menu's waarmee u aanpassingen kunt aanbrengen aan het beeld en verschillende instellingen kunt wijzigen. De projector zal de bron automatisch detecteren.

1. Om het OSD-menu te openen, drukt u op de afstandsbediening of op het toetsenblok op "Menu".
2. Wanneer het OSD wordt weergegeven, kunt u de knoppen ◀▶ gebruiken om een item in het hoofdmenu te selecteren. Wanneer u een selectie maakt op een specifieke pagina, druk dan op ▼ of op de toets "Enter" om het submenu te openen.
3. Druk op de knoppen ▲▼ om het gewenste onderdeel in het submenu te selecteren en druk op ▶ of op "Enter" om nog meer instellingen weer te geven. Pas de instellingen aan met de toets ◀▶.
4. Selecteer het volgende item dat u wilt aanpassen in het submenu en pas het aan zoals hierboven beschreven.
5. Druk op "Enter" of op "Menu" om uw keuze te bevestigen. Het scherm zal terugkeren naar het hoofdmenu.
6. Druk opnieuw op "Menu" om af te sluiten. Het OSD-menu wordt gesloten en de projector zal de nieuwe instellingen automatisch opslaan.



DE PROJECTOR GEBRUIKEN

OSD-menustructuur

Hoofdmenu	Submenu	Het menu Geavanceerd	Menu Enkel item	Waarde		
BEELD	Beeldschermmodus		Presentatie	Standaard [Presentatie] Opmerking: Elke modus kan worden aangepast en opgeslagen		
			Licht			
			Film			
			sRGB			
			Blackboard			
			DICOM SIM.			
			Gebruiker			
			Drie dimensies			
	Helderheid			-50~50		
	Contrast			-50~50		
	Scherpte			1~15		
	Kleur			-50~50		
	Tint			-50~50		
	GEAVANC.		BrilliantColor™		1~10	
				Gamma	Film	
					Afbeeldingen	
					1,8	
					2,0	
					2,2	
					2,6	
					Blackboard	
					DICOM	
				Kleurtemperatuur	Warm	
					Standaard	
					Cool	
					Koel	
				Kleurruimte	Niet-HDMI-ingang: Auto / RGB / YUV	
					HDMI-ingang: Auto / RGB(0~255) / RGB(16~235) / YUV	
				RGB versterken/ afwijken	Rood versterken	-50~50
					Groen versterken	-50~50
Blauw versterken					-50~50	
Afwijking rood					-50~50	
Afwijking groen					-50~50	
Afwijking blauw	-50~50					
Reset						
Afsluiten						









DE PROJECTOR GEBRUIKEN

Hoofdmenu	Submenu	Het menu Geavanceerd	Menu Enkel item	Waarde	
BEELD	GEAVANC.	Color Matching	Rood	Tint/Verzadiging/Versterking [-50~50]	
			Groen	Tint/Verzadiging/Versterking [-50~50]	
			Blauw	Tint/Verzadiging/Versterking [-50~50]	
			Cyaan	Tint/Verzadiging/Versterking [-50~50]	
			Magenta	Tint/Verzadiging/Versterking [-50~50]	
			Geel	Tint/Verzadiging/Versterking [-50~50]	
			Wit	Rood/Groen/Blauw	
			Reset		
		Afsluiten			
		Signaal (RGB)	Automatic	Aan Uit	
			Fase	0~31	
			Frequentie	-10~10	
			H. Positie	-5~5	
			V. Positie	-5~5	
			Afsluiten		
		Signaal (Video)	Witniveau	0~31	
			Zwartniveau	-5~5	
			IRE	0/7,5 (alleen NTSC)	
			Afsluiten		
		Afsluiten			
Reset					
WEERGAVE	Zoeken		XGA: 4:3, 16:9, Native, Auto		
			1080p: 4:3, 16:9, LBX, Native, Auto		
			WUXGA: 4:3, 16:9 of 16:10, Native, Auto		
	Zoom			-5~25	
	Rand verbergen			0~10	
	Image Shift	H	Rechts / links (pictogram in het midden)		-100~100
		V	Omhoog / omlaag (pictogram in het midden)		-100~100
	Geometric Correction	H Keystone			-30~30
		Ver. Keystone			-30~30
		Automatische Verticale Keystone	Aan		Standaard [Uit]
			Uit		
		Four Corners	Linksboven		
	Rechtsboven				
Linksonder					

DE PROJECTOR GEBRUIKEN

Hoofdmenu	Submenu	Het menu Geavanceerd	Menu Enkel item	Waarde	
WEERGAVE	Geometric Correction	Four Corners	Rechtsonder (PICTOGRAMMEN)		
		Reset			
	Drie dimensies	3D-stand		DLP-Link	
				VESA 3D	
				Uit	
		3D -> 2D		Drie dimensies	
				L	
			R		
		3D-Zoeken		Auto	
				SBS Mode	
				Top and Bottom	
		3D synchr.omk.		Aan	
			Uit		
	Afsluiten				
INSTELLING	Taal		English		
			Deutsch		
			Français		
			Italiano		
			Español		
			Português		
			Svenska		
			Nederlands		
			Norsk/Dansk		
			Polski		
			Русский		
			Suomi		
			Ελληνικά		
			Magyar		
			Čeština		
			عربي		
			繁體中文		
			简体中文		
			日本語		
			한국어		
	ไทย				
	Türkçe				
	Farsi				
	Tiếng Việt				
	Română				
	Bahasa Indonesia				
	Slovakian				

DE PROJECTOR GEBRUIKEN

Hoofdmenu	Submenu	Het menu Geavanceerd	Menu Enkel item	Waarde	
INSTELLING	Projectie		Voorkant 		
			Achterkant 		
			Vooraan-plafond 		
			Achteraan-plafond 		
	Schermtype			16:10	
				16:9	
				WXGA	
				WUXGA	
	Menulocatie			Linksboven 	
				Rechtsboven 	
				Gecentreerd 	
				Linksonder 	
				Rechtsonder 	
	Beveiliging	Beveiliging		Aan	
				Uit	
		Beveiligingstimer		Maand	
				Dag	
				Uur	
		Wachtwoord wijzigen			
		Afsluiten			
	Projector-ID				00~99
	Audio-instellingen	Internal Speaker		Aan	
				Uit	
		Dempen		Aan	
				Uit	
		Volume		Audio	0~10
				Microfoon	0~10
		Audio-ingang		Standaard	- Audio 3-> L/R
				Audio 1	- Audio 1, 2 -> ministekker
			Audio 2	Standaard: -VGA1->Audio 1 -VGA2->Audio 2 -Video, S-video ->Audio 3	
		Audio 3			
	Audio Uit (Standby)		Aan		
			Uit	Standaard [Uit]	
		Afsluiten			
	GEAVANC.	Logo		Standaard	
				Neutraal	
				Gebruiker	
		Logo-opname			
		Gesloten bijschrift		Uit	
				CC1	
				CC2	
		Draadloos		Aan	Ondersteuning voor niet-
			Uit	HDBaseT-model uitsluitend via VGA2	
		Afsluiten			

DE PROJECTOR GEBRUIKEN

Hoofdmenu	Submenu	Het menu Geavanceerd	Menu Enkel item	Waarde		
Modellen met HDBaseT	HDBaseT Control	Ethernet	Aan	Standaard [Uit]		
			Uit			
		RS232	Aan	Standaard [Uit]		
			Uit			
INSTELLING	Netwerk	LAN Settings	Netwerkstatus	Verbinden / Verbinding verbreken (Alleen lezen)		
			DHCP	Aan Uit [Standaard Uit]		
			IP-adres	Standaard [192.168.0.100]		
			Subnetmasker	Standaard [255.255.255.0]		
			Gateway	Standaard [192.168.0.254]		
			DNS	Standaard [192.168.0.1]		
			MAC adres	Alleen lezen		
			Afsluiten			
		Control Settings	Crestron	Aan / Uit (poort:41794)		
			Extron	Aan / Uit (poort: 2023)		
			PJ Link	Aan / Uit (poort: 4352)		
			AMX Device Discovery	Aan / Uit (poort: 9131)		
			Telnet	Aan / Uit (poort: 23)		
			HTTP	Aan / Uit (poort: 80)		
			Afsluiten			
		Reset				
		Opties	Invoerbron		VGA1	Opmerking: HDBaseT is alleen aanwezig in modellen met HDBaseT.
					VGA2	
					Video	
					S-Video	
	HDMI1					
	HDMI2					
	Displayport					
	HDBaseT					
Bronvergrendeling			Aan	[Standaard Aan] HDMI1 / HDMI2 / VGA1 / VGA2 / Video / S-Video / Displayport / HDBaseT		
			Uit			
Grote hoogte			Aan	[Standaard Uit]		
			Uit			
Info verbergen			Aan	[Standaard Uit]		
			Uit		Opmerking: Waarschuwingbericht & uitschakelen niet verbergen	
Toetsenblok-vergrendeling			Aan	[Standaard Uit]		
			Uit			
Display Mode Lock			Aan	[Standaard Uit]		
			Uit			
Testpatroon			Geen			
			Raster			
		Witpatroon				

DE PROJECTOR GEBRUIKEN

Hoofdmenu	Submenu	Het menu Geavanceerd	Menu Enkel item	Waarde	
Opties	Achtergrondkleur		Zwart	[Standaard Blauw]	
			Rood		
			Blauw		
			Groen		
			Wit		
	Wall Color			Uit	
				Light Yellow	
				Light Green	
				Light Blue	
				Pink	
				Grijs	
	AB instellingen	F1		HDMI2	[Standaard "Testpatroon"] Voor modellen met HDBaseT is de standaardwaarde "HDBaseT"
				DP	
				VGA2	
				S-Video	
				Testpatroon	
				Zoom	
				Info.	
				Zoeken	
		F2		HDMI2	[Standaard "Zoom"] Voor modellen met HDBaseT is de standaardwaarde "HDBaseT"
				DP	
				VGA2	
				S-Video	
				Testpatroon	
				Zoom	
				Info.	
				Zoeken	
		F3		HDMI2	[Standaard "Info."] Voor modellen met HDBaseT is de standaardwaarde "HDBaseT"
				DP	
				VGA2	
				S-Video	
				Testpatroon	
				Zoom	
			Info.		
			Zoeken		
IR-functie				Aan	
				Front	
				Bovenzijde	
			Uit		
Remote Code			00~99	[Standaard 00]	
			Afsluiten		
12 V activering			Aan	[Standaard Aan]	
			Uit		
Beep			Aan	[Standaard Aan]	
			Uit		

DE PROJECTOR GEBRUIKEN

Hoofdmenu	Submenu	Het menu Geavanceerd	Menu Enkel item	Waarde
Opties	GEAVANC.	Direct inschakelen	Aan	[Standaard Uit]
			Uit	
		Signaal inschakelen*	Aan	[Standaard Uit]
			Uit	
		Auto uitschakelen (min)		0-180 (één stap: 5 min)
		Slaaptimer (min)		0-990 (één stap: 10 min)
				Always On [stijl selectievakje, standaard niet geselecteerd.]
	Voedingsmodus (Stand-by)	Actief		
		Eco.		
	Afsluiten			
	Lampinstellingen	Lampuren		
		Lampherinnering	Aan	[Standaard Uit]
			Uit	
		Lamp Mode	Licht	
			Eco.	
			Power	
		Power	100%	
			95%	
			90%	
			85%	
			80%	
	Reset Lamp	Ja		
		Nee		
	Afsluiten			
	Optional Filter Settings	Optionele filter geïnstalleerd		Ja
				Nee
		Filter Usage Hours		Alleen lezen [Bereik 0~9999]
		Filter Reminder		Uit
				300 hr
				500 hr [Standaard]
				800 hr
				1000 hr
	Filter Reset		Ja	
			Nee	
	Afsluiten			
	Informatie			
	Reset		Ja	
			Nee	

Opmerking: (*) Optionele functie hangt af van model en regio.

DE PROJECTOR GEBRUIKEN

Menu Beeld

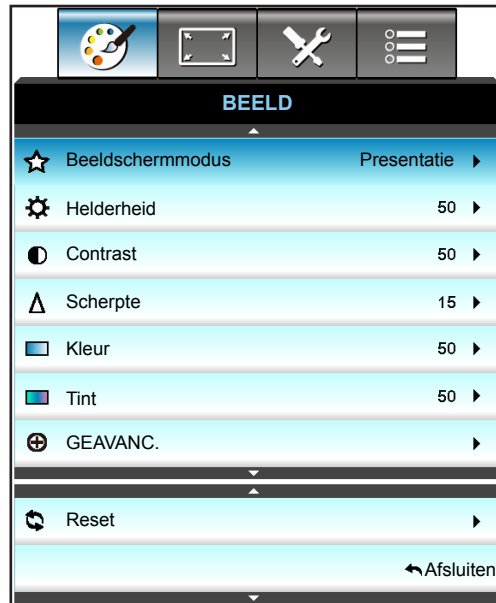

Beeldschermmodus

Er zijn talrijke instellingen die vooraf in de fabriek zijn gedefinieerd en voor verschillende typen beelden zijn geoptimaliseerd.

- **Presentatie:** Deze modus is geschikt voor weergave vóór de openbare ingang naar de pc.
- **Licht:** Maximale helderheid van pc-ingang.
- **Film:** Deze modus is geschikt voor het bekijken van de video.
- **sRGB:** Gestandaardiseerde nauwkeurige kleur.
- **Blackboard:** Deze modus moet worden geselecteerd om optimale kleurinstellingen te bereiken wanneer u projecteert op een schoolbord (groen).
- **DICOM SIM.:** Deze modus kan een monochroom medisch beeld, zoals een röntgenfoto, MRI, enz. projecteren.
- **Gebruiker:** Gebruikersinstellingen onthouden.
- **Drie dimensies:** Om het 3D-effect te ervaren hebt u een 3D-bril nodig. Zorg dat uw PC/draagbaar apparaat een 120 Hz quad buffered grafische kaart voor signaaluitgang heeft en dat er een 3D-speler is geïnstalleerd.

Helderheid

Past de helderheid van het beeld aan.

- Druk op ◀ om het beeld donkerder te maken.
- Druk op ▶ om het beeld helderder te maken.

Contrast

Het contrast beheert het verschil tussen de helderste en donkerste gedeelten van het beeld.

- Druk op ◀ om het contrast te verlagen.
- Druk op ▶ om het contrast te verhogen.

Scherpte

Past de scherpte van het beeld aan.

- Druk op ◀ om de scherpte te verminderen.
- Druk op ▶ om de scherpte te verhogen.

DE PROJECTOR GEBRUIKEN

Kleur

Past een videobeeld aan van zwart-wit naar volledig verzadigde kleuren.

- Druk op ◀ om de hoeveelheid verzadiging in het beeld te verlagen.
- Druk op ▶ om de hoeveelheid verzadiging in het beeld te verhogen.

Tint

Past de kleurbalans van rood en groen aan.

- Druk op ◀ om de hoeveelheid groen in het beeld te verhogen.
- Druk op ▶ om de hoeveelheid rood in het beeld te verhogen.

Reset

Selecteer "Ja" om de standaard fabrieksinstellingen voor "BEELD" opnieuw in te stellen.

Menu Geavanceerd beeld



BrilliantColor™

Dit aanpasbare item maakt gebruik van een nieuw kleurverwerkingsalgoritme en verbeteringen om de hogere helderheid mogelijk te maken terwijl het beeld ware, helderdere kleuren vertoont.

- Druk op ◀ om het beeld te versterken.
- Druk op ▶ om het beeld te verzwakken.

Gamma

Hiermee kunt u een curvetype voor het gamma instellen. Na de initiële installatie en finafstelling is voltooid, gebruikt u de stappen voor gamma-afstelling om uw beelduitvoer te optimaliseren.

- Film: voor thuisbioscoop.
- Afbeeldingen: voor pc/fotobron.
- 1,8 / 2,0 / 2,2 / 2,6: voor specifieke pc-/fotobron.
- Blackboard: Deze modus moet worden geselecteerd om optimale kleurinstellingen te bereiken wanneer u projecteert op een schoolbord (groen).
- DICOM: Deze modus kan een monochroom medisch beeld, zoals een röntgenfoto, MRI, enz. projecteren.
- Druk op ◀ of ▶ om de modus te selecteren.

DE PROJECTOR GEBRUIKEN

Kleurtemperatuur

Druk op ◀ of ▶ om een kleurtemperatuur te selecteren tussen Warm, Standaard, Cool en Koel.

Kleurruimte

Druk op ◀ of ▶ om een geschikt kleurmatrixtype te selecteren uit het volgende:

- Niet-HDMI-ingang: Auto, RGB of YUV
- HDMI-ingang: Auto, RGB(0-255), RGB(16-235), of YUV.

RGB versterken/afwijken

Met deze instellingen kunt u de helderheid (versterking) en het contrast (bias) van een beeld configureren.

- Druk op ◀ om een gekozen kleurversterking en afwijking te verminderen.
- Druk op ▶ om een gekozen kleurversterking en afwijking te vermeerderen.



Color Matching

Druk op ▶ om naar het volgende menu te gaan zoals hieronder weergegeven en gebruik vervolgens ▲ of ▼ of ◀ of ▶ om het item te selecteren.



- Rood/Groen/Blauw/Cyaan/Magenta/Geel: Gebruik ◀ of ▶ om Tint, Verzadiging en Versterking Kleuren te selecteren.

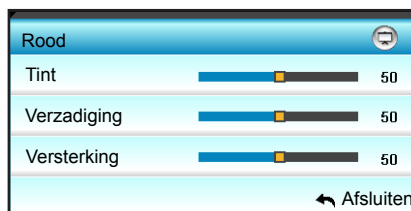

- Wit: Gebruik ◀ of ▶ om Rood, Groen en Blauw te selecteren.

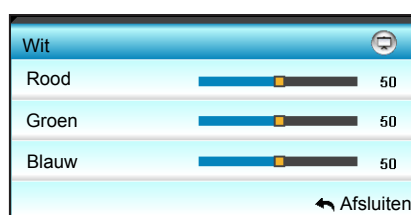

- Reset: Selecteer "Reset" om de standaard fabrieksinstellingen voor de kleuraanpassingen opnieuw in te stellen.

DE PROJECTOR GEBRUIKEN

Afsluiten

Kies "Afsluiten" om het menu af te sluiten.

Menu geavanceerd beeldsignaal (RGB)



Opmerking:

- "Signaal" wordt alleen ondersteund voor het analoge VGA-sigitaal (RGB).
- Als "Signaal" automatisch is, worden de fase en frequentie grijs weergegeven. Als "Signaal" niet automatisch is, verschijnen de fase en frequentie zodat de gebruiker ze handmatig kan afstemmen. Daarna worden ze opgeslagen in de instellingen voor wanneer de projector de volgende keer wordt uitgeschakeld en opnieuw ingeschakeld.

Automatic

Selecteert automatisch het signaal. Als u deze functie gebruikt, worden de items Fase en Frequentie grijs weergegeven. Als het signaal niet automatisch is, verschijnen de items Fase en Frequentie zodat de gebruiker de instellingen handmatig kan afstemmen en opslaan zodat ze worden toegepast wanneer de projector de volgende keer wordt uitgeschakeld en opnieuw ingeschakeld.

Fase

Synchroniseer de signaaltiming van het beeldscherm met deze van de grafische kaart. Als het beeld onstabiel is of flakkert, gebruikt u deze functie om dit te corrigeren.

Frequentie

Wijzig de frequentie van de weergavegegevens in overeenstemming met de frequentie van de grafische kaart van uw computer. Gebruik deze functie alleen als het beeld dat verschijnt verticaal flakkert.

H. Positie

- Druk op ◀ om het beeld naar links te verplaatsen.
- Druk op ▶ om het beeld naar rechts te verplaatsen.

V. Positie

- Druk op ◀ om het beeld omlaag te verplaatsen.
- Druk op ▶ om het beeld omhoog te verplaatsen.

Afsluiten

Kies "Afsluiten" om het menu af te sluiten.

DE PROJECTOR GEBRUIKEN

Menu geavanceerd beeldsignaal (video)



Witniveau

Hiermee kan de gebruiker het witniveau aanpassen bij de invoer van videosignalen.

Zwartniveau

Hiermee kan de gebruiker het zwartniveau aanpassen bij de invoer van videosignalen.

IRE

Hiermee kan de gebruiker de IRE-waarde aanpassen bij het invoeren van videosignalen.

Opmerking: IRE is alleen beschikbaar met het NTSC-videoformaat.

- Druk op ◀ om de hoeveelheid kleur in het beeld te verlagen.
- Druk op ▶ om de hoeveelheid kleur in het beeld te verhogen.

Menu Weergave

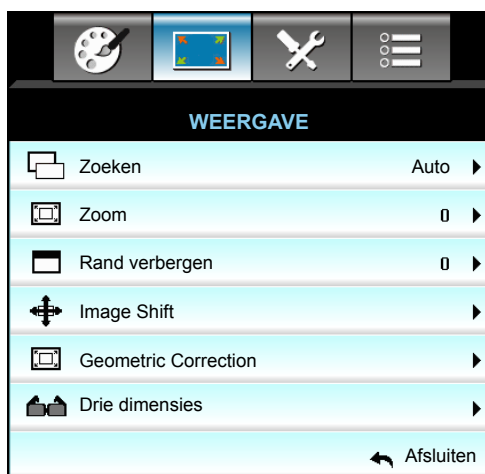

Zoeken

Druk op de ◀ of de ▶ om de gewenste beeldverhouding te kiezen uit de volgende opties:

- XGA: 4:3, 16:9, Native, Auto
- 1080p: 4:3, 16:9, LBX, Native, Auto
- WXGA: 4:3, 16:9 of 16:10, LBX, Native, Auto
- WUXGA: 4:3, 16:9 of 16:10, LBX, Native, Auto

DE PROJECTOR GEBRUIKEN

Over de formaten:

- 4:3: Deze opmaak is voor 4:3-invoerbronnen.
- 16:9: Dit formaat is voor 16:9-invoerbronnen, zoals HDTV en dvd, die verbeterd zijn voor breedbeeld-tv.
- 16:10: Dit formaat is voor 16:10-invoerbronnen, zoals breedbeeld-laptops.
- LBX: Dit formaat is voor een letterbox-bron die geen 16x9 is en voor gebruikers die een externe 16x9 lens gebruiken om een hoogte-breedteverhouding van 2,35:1 weer te geven op volledige resolutie.
- Native: Dit formaat geeft het originele beeld weer zonder enige schaalindeling.
- Auto: Selecteert automatisch het geschikte beeldformaat.

Opmerking: Gedetailleerde informatie over de LBX-modus:

- *Sommige LBX-dvd's zijn niet verbeterd voor 16x9 televisietoestellen. In deze situatie zal het beeld er niet juist uitzien wanneer het wordt weergegeven in de modus 16:9. Probeer in deze situatie de 4:3-modus te gebruiken om de dvd te bekijken. Als de inhoud geen 4:3 is, zullen bij weergave op 16:9 zwarte balken rond het beeld worden weergegeven. Voor dit type inhoud kunt u de LBX-modus gebruiken om het beeld op het 16:9 beeldscherm te vullen.*
- *Als u een externe anamorphe lens gebruikt, kunt u met deze LBX-stand ook 2,35:1-inhoud weergeven (inclusief anamorphe DVD en HDTV-filmbron) die de functie ondersteunen dat anamorf breed wordt verbeterd voor 16x9-weergave in een breed 2,35:1-beeld. In dit geval zijn er geen zwarte balken. Het lampvermogen en de verticale resolutie worden volledig gebruikt.*

WUXGA-schaaltabel (schermtipe 16 x 10):

- Ondersteunt scherm type 16:10 (1920 x 1200), 16:9 (1920 x 1080).
- Als schermtipe 16:9 is, dan ontbreekt het formaat 16 x 10.
- Als schermtipe 16:10 is, dan ontbreekt het formaat 16 x 9.
- Als gebruiker auto instelt, dan verandert auto de schermmodus direct.

16:10 scherm	480i/p	576i/p	1080i/p	720p	PC
4x3	Schaal naar 1600x1200.				
16x9	Schaal naar 1920x1080.				
16x10	Schaal naar 1920x1200.				
LBX	Schaal naar 1920x1440, en gebruik het middendeel 1920x1200 om weer te geven.				
Native	1:1 toewijzing gecentreerd. Schaling vindt niet plaats; de resolutie van de projectie is afhankelijk van de invoerbron.				
Auto	Als dit formaat is geselecteerd, wordt het schermtipe automatisch 16:10 (1920x1200). - Als de bron 4:3 is, wordt het schermtipe automatisch gewijzigd naar 1600x1200. - Als de bron 16:9 is, wordt het schermtipe automatisch gewijzigd naar 1920x1080. - Als de bron 16:10 is, wordt het schermtipe automatisch gewijzigd naar 1920x1200.				

DE PROJECTOR GEBRUIKEN

WUXGA automatische toewijzingsregel (schermtipe 16 x 10):

Auto	Invoerresolutie		Automatisch schaalgrootte instellen	
	H-resolutie	V-resolutie	1920	1200
4:3	640	480	1600	1200
	800	600	1600	1200
	1024	768	1600	1200
	1280	1024	1600	1200
	1400	1050	1600	1200
	1600	1200	1600	1200
Breedbeeld Laptop	1280	720	1920	1080
	1280	768	1920	1152
	1280	800	1920	1200
SDTV	720	576	1350	1080
	720	480	1620	1080
HDTV	1280	720	1920	1080
	1920	1080	1920	1080

WUXGA-schaaltabel (schermtipe 16 x 9):

16:9 scherm	480i/p	576i/p	1080i/p	720p	PC
4x3	Schaal naar 1440x1080.				
16x9	Schaal naar 1920x1080.				
LBX	Schaal naar 1920x1440, en gebruik het middendeel 1920x1080 om weer te geven.				
Native	1:1 toewijzing gecentreerd. Schaling vindt niet plaats; de resolutie van de projectie is afhankelijk van de invoerbron.				
Auto	Als dit formaat is geselecteerd, wordt het schermtipe automatisch 16:9 (1920x1080). - Als de bron 4:3 is, wordt het schermtipe automatisch gewijzigd naar 1440x1080. - Als de bron 16:9 is, wordt het schermtipe automatisch gewijzigd naar 1920x1080. - Als de bron 16:10 is, wordt het schermtipe automatisch gewijzigd naar 1920x1200 en wordt een gebied van 1920x1080 uitgesneden om weer te geven.				

DE PROJECTOR GEBRUIKEN

WUXGA automatische toewijzingsregel (schermtypen 16 x 9):

Auto	Invoerresolutie		Automatisch schaalgrootte instellen	
	H-resolutie	V-resolutie	1920	1080
4:3	640	480	1440	1080
	800	600	1440	1080
	1024	768	1440	1080
	1280	1024	1440	1080
	1400	1050	1440	1080
	1600	1200	1440	1080
Breedbeeld Laptop	1280	720	1920	1080
	1280	768	1800	1080
	1280	800	1728	1080
SDTV	720	576	1350	1080
	720	480	1620	1080
HDTV	1280	720	1920	1080
	1920	1080	1920	1080

WXGA-schaaltabel (schermtypen 16 x 10):

- Ondersteunt schermtypen 16:10 (1280 x 720), 16:9 (1280 x 800).
- Als schermtypen 16:9 is, dan ontbreekt het formaat 16 x 10.
- Als schermtypen 16:10 is, dan ontbreekt het formaat 16 x 9.
- Als gebruiker auto instelt, dan verandert auto de schermmodus direct.

16:10 scherm	480i/p	576i/p	1080i/p	720p	PC
4x3	Schaal naar 1066x800.				
16x10	Schaal naar 1280x800.				
LBX	Schaal naar 1280x960 en gebruik dan het middelste 1280x800 beeld om weer te geven.				
Native	1:1 toewijzing gecentreerd	1:1 toewijzing scherm 1280 x 800	1280x720 gecentreerd.	1:1 toewijzing gecentreerd	
Auto	Invoerbron wordt aangepast aan een weergavegebied van 1280x800 en de originele beeldverhouding blijft behouden. - Als de bron 4:3 is, grootte automatisch aanpassen naar 1066 x 800. - Als de bron 16:9 is, grootte automatisch aanpassen naar 1280 x 720. - Als de bron 15:9 is, grootte automatisch aanpassen naar 1280 x 768. - Als de bron 16:10 is, grootte automatisch aanpassen naar 1280 x 800.				

DE PROJECTOR GEBRUIKEN

WXGA automatische toewijzingsregel (schermtipe 16 x 10):

Auto	Invoerresolutie		Automatisch schaalgrootte instellen	
	H-resolutie	V-resolutie	1280	800
4:3	640	480	1066	800
	800	600	1066	800
	1024	768	1066	800
	1280	1024	1066	800
	1400	1050	1066	800
	1600	1200	1066	800
Breedbeeld Laptop	1280	720	1280	720
	1280	768	1280	768
	1280	800	1280	800
SDTV	720	576	1280	720
	720	480	1280	720
HDTV	1280	720	1280	720
	1920	1080	1280	720

WXGA-schaaltabel (schermtipe 16 x 9):

16:9 scherm	480i/p	576i/p	1080i/p	720p	PC
4x3	Schaal naar 960x720.				
16x9	Schaal naar 1280x720.				
LBX	Schaal naar 1280x960 en gebruik dan het middelste 1280x720 beeld om weer te geven.				
Native	1:1 toewijzing gecentreerd	1:1 toewijzing scherm 1280 x 720	1280x720 gecentreerd.	1:1 toewijzing gecentreerd	
Auto	Als dit formaat is geselecteerd, wordt het weergavetype automatisch 16:9 (1280x720) - Als de bron 4:3 is, automatisch aanpassen naar 960x720. - Als de bron 16:9 is, automatisch aanpassen naar 1280x720. - Als de bron 15:9 is, automatisch aanpassen naar 1200x720. - Als de bron 16:10 is, grootte automatisch aanpassen naar 1152x720.				

DE PROJECTOR GEBRUIKEN

WUXGA automatische toewijzingsregel (schermtipe 16 x 9):

Auto	Invoerresolutie		Automatisch schaalgrootte instellen	
	H-resolutie	V-resolutie	1280	720
4:3	640	480	960	720
	800	600	960	720
	1024	768	960	720
	1280	1024	960	720
	1400	1050	960	720
	1600	1200	960	720
Breedbeeld Laptop	1280	720	1280	720
	1280	768	1200	720
	1280	800	1152	720
SDTV	720	576	1280	720
	720	480	1280	720
HDTV	1280	720	1280	720
	1920	1080	1280	720

1080p-schaaltabel (schermtipe 16:9):

16:9 scherm	480i/p	576i/p	1080i/p	720p	PC
4x3	Schaal naar 1440x1080.				
16x9	Schaal naar 1920x1080.				
LBX	Schaal naar 1920x1440, en gebruik het middendeel 1920x1080 om weer te geven.				
Native	1:1 toewijzing gecentreerd. Schaling vindt niet plaats; de resolutie van de projectie is afhankelijk van de invoerbron.				
Auto	Als dit formaat is geselecteerd, wordt het schermtipe automatisch 16:9 (1920x1080) - Als de bron 4:3 is, wordt het schermtipe automatisch gewijzigd naar 1440x1080. - Als de bron 16:9 is, wordt het schermtipe automatisch gewijzigd naar 1920x1080. - Als de bron 16:10 is, wordt het schermtipe automatisch gewijzigd naar 1920x1200 en wordt een gebied van 1920x1080 uitgesneden om weer te geven.				

DE PROJECTOR GEBRUIKEN

1080p automatische toewijzingsregel (schermtypen 16 x 9):

Auto	Invoerresolutie		Automatisch schaalgrootte instellen	
	H-resolutie	V-resolutie	1920	1080
4:3	640	480	1440	1080
	800	600	1440	1080
	1024	768	1440	1080
	1280	1024	1440	1080
	1400	1050	1440	1080
	1600	1200	1440	1080
Breedbeeld Laptop	1280	720	1920	1080
	1280	768	1800	1080
	1280	800	1728	1080
SDTV	720	576	1350	1080
	720	480	1620	1080
HDTV	1280	720	1920	1080
	1920	1080	1920	1080

XGA-schaaltabel (schermtypen 16 x 9):

16:9 scherm	480i/p	576i/p	1080i/p	720p
4x3	Schalen naar 1024x768.			
16x9	Schalen naar 1024x576.			
Native	Schaling vindt niet plaats; de resolutie van de projectie is afhankelijk van de invoerbron.			
Auto	<ul style="list-style-type: none"> - Als de bron 4:3 is, wordt het schermtypen automatisch gewijzigd naar 1024x768. - Als de bron 16:9 is, wordt het schermtypen automatisch gewijzigd naar 1024x576. - Als de bron 15:9 is, wordt het schermtypen automatisch gewijzigd naar 1024x614. - Als de bron 16:10 is, wordt het schermtypen automatisch gewijzigd naar 1024x640. 			

XGA automatische toewijzingsregel (schermtypen 16 x 9):

Auto	Invoerresolutie		Automatisch schaalgrootte instellen	
	H-resolutie	V-resolutie	1280	768
4:3	640	480	1024	768
	800	600	1024	768
	1024	768	1024	768
	1600	1200	1024	768
Breedbeeld Laptop	1280	720	1024	576
	1280	768	1024	614
	1280	800	1024	640
SDTV	720	576	1024	576
	720	480	1024	576
HDTV	1280	720	1024	576
	1920	1080	1024	576

DE PROJECTOR GEBRUIKEN

Zoom

- Druk op ◀ om een beeld te verkleinen.
- Druk op ▶ om het beeld op het projectiescherm te vergroten.

Rand verbergen

Verberg de rand van het beeld om de videocoderingsruis aan de randen van de videobron te verwijderen.

Opmerking:

- Elke I/O heeft verschillende instellingen voor "Rand verbergen".
- "Rand verbergen" en "Zoom" kunnen niet tegelijkertijd werken.

Image Shift

Druk op ▶ om naar het volgende menu te gaan zoals hieronder weergegeven en gebruik vervolgens ▲ of ▼ of ◀ of ▶ om het item te selecteren.

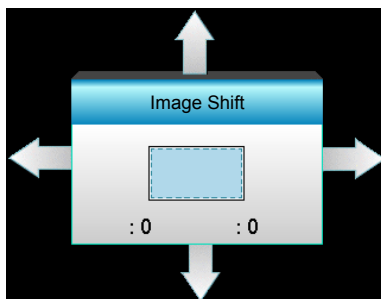

- H: Druk op ◀▶ om het geprojecteerde beeld horizontaal te verschuiven.
- V: Druk op ▲▼ om het geprojecteerde beeld verticaal te verschuiven.

Geometric Correction

- H Keystone (Horizontale trapeziumcorrectie): Druk op ◀▶ om de horizontale trapeziumvervorming te corrigeren.
- Ver. Keystone (Verticale trapeziumcorrectie): Druk op ▲▼ om de verticale trapeziumvervorming te corrigeren.
- Automatische Verticale Keystone: Corrigeert automatisch de verticale trapeziumfout.
- Four Corners: Compenseert de beeldvervorming door één hoek per keer aan te passen.

1. Gebruik "Menu" om te starten.
2. Gebruik het menu "Four Corners" om één hoek te kiezen en druk op "Enter" om te bevestigen.
3. Gebruik ▲▼◀▶ om de hoek te verplaatsen en druk op "Enter" om te bevestigen.

Reset

Selecteer "Ja" om de standaard fabrieksinstellingen voor "BEELD" opnieuw in te stellen.

DE PROJECTOR GEBRUIKEN

3D-menu weergeven

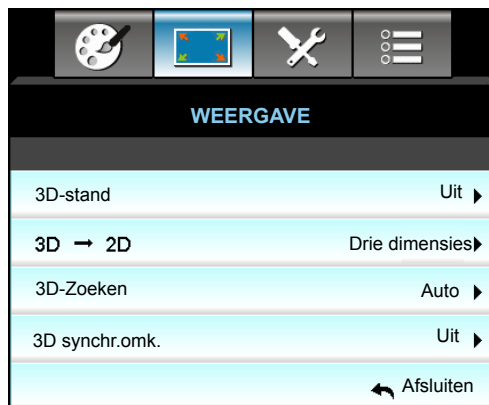

3D-stand

- DLP-Link: Selecteer "DLP-Link" voor het gebruiken van geoptimaliseerde instellingen voor DLP Link 3D-bril.
- VESA 3D: Selecteer "VESA 3D" voor het gebruiken van geoptimaliseerde instellingen voor VESA 3D-bril.
- Uit: Selecteer "Uit" om de 3D-stand uit te schakelen.

3D -> 2D

- Drie dimensies: Geeft het 3D-signaal weer.
- L (Links): Geeft het linkerbeeld van de 3D-inhoud weer.
- R (Rechts): Geeft het rechterbeeld van de 3D-inhoud weer.

3D-Zoeken

- Auto: Bij detectie van een 3D-identificatiesignaal wordt het 3D-zoeken automatisch geselecteerd.
- SBS Mode: Toon 3D-signaal in de indeling "SBS Mode".
- Top and Bottom: Geeft het 3D-signaal in de indeling "Top and Bottom" weer.
- Frame Sequential: Geeft het 3D-signaal in de indeling "Frame Sequential" weer.

Opmerking:

- "3D-Zoeken" wordt alleen ondersteund op 3D-timing op pagina 69.
- "3D-Zoeken" wordt alleen ondersteund door non-HDMI 1.4a 3D timing.

3D synchr.omk.

- Druk op "Aan" om de inhoud van het linker- en rechterframe om te keren.
- Druk op "Uit" voor standaard frame-inhoud.

Afsluiten

Kies "Afsluiten" om het menu af te sluiten.

DE PROJECTOR GEBRUIKEN

Instellingsmenu







Taal

Kies het meertalige OSD-menu. Druk in het submenu op ► en gebruik vervolgens de knop ▲ of ▼ of ◀ of ▶ om de taal van uw voorkeur te kiezen. Druk op "Enter" om de selectie te voltooien.

Taal			
English	Nederlands	Čeština	Türkçe
Deutsch	Norsk/Dansk	عربي	فارسی
Français	Polski	繁體中文	Vietnamese
Italiano	Русский	简体中文	Romanian
Español	Suomi	日本語	Indonesian
Português	ελληνικά	한국어	Slovakian
Svenska	Magyar	ไทย	← Afsluiten

Projectie

-  Voorkant
Dit is de standaardselectie. Het beeld wordt recht geprojecteerd op het scherm.
-  Achter
Wanneer deze optie is geselecteerd, verschijnt het beeld gespiegeld.
-  Vooraan-plafond
Wanneer deze optie is geselecteerd, verschijnt het beeld ondersteboven.
-  Achteraan-plafond
Wanneer deze optie is geselecteerd, verschijnt het beeld gespiegeld en ondersteboven.

Opmerking: Achteraan-bureau en Achteraan-plafond moeten worden gebruikt met een doorzichtig scherm.

DE PROJECTOR GEBRUIKEN

Schermtyp

Kies het schermtyp uit 16:10 of 16:9 (WXGA/WUXGA).

Opmerking: "Schermtyp" is alleen voor WXGA/WUXGA.

Menulocatie

Selecteer de locatie van het menu op het weergavescherm.

Projector-ID

De ID-definitie kan worden ingesteld via het menu (bereik 0~99), en biedt de gebruiker via RS232 de controle over projector.

HDBaseT Control

De projector kan automatisch het Ethernet- of RS232-sigtaal detecteren van de meegeleverde HDBaseT-zender. Zorg er voor automatische detectievoor dat het betreffende sigtaal ingeschakeld is.

Afsluiten

Kies "Afsluiten" om het menu af te sluiten.

Instellingsmenu Beveiliging



Beveiliging

- Aan: Kies "Aan" om de beveiligingsverificatie te gebruiken wanneer de projector wordt ingeschakeld.
- Uit: Kies "Uit" om de projector te kunnen inschakelen zonder wachtwoordverificatie.

Beveiligingstimer

Selecteer de tijdfunctie (Maand/Dag/Uur) om het aantal uren in te stellen dat de projector kan worden gebruikt. Nadat deze duur is verstreken, zult u worden gevraagd uw wachtwoord opnieuw in te voeren.

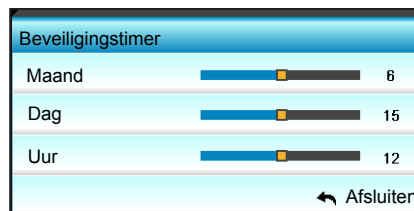

Wachtwoord wijzigen

- Eerste keer:
 1. Druk op "Enter" om het wachtwoord in te stellen.
 2. Het wachtwoord moet uit 4 cijfers bestaan.
 3. Gebruik de cijfertoetsen op de afstandsbediening of het numerieke toetsenblok op het scherm om uw nieuw wachtwoord in te voeren en druk vervolgens op de toets "Enter" om uw wachtwoord te bevestigen.

DE PROJECTOR GEBRUIKEN

- **Wachtwoord wijzigen:**
(Als de afstandsbediening geen numeriek toetsenbord heeft, moet u de pijltjes omhoog en omlaag gebruiken om elk cijfer voor het wachtwoord te wijzigen, waarna u op Enter drukt om te bevestigen)
 1. Druk op "Enter" om het oude wachtwoord in te voeren.
 2. Gebruik de cijfertoetsen of het numerieke toetsenblok op het scherm om het huidige wachtwoord in te voeren en druk vervolgens op "Enter" om te bevestigen.
 3. Voer het nieuwe wachtwoord in (4 cijfers) via de cijfertoetsen op de afstandsbediening en druk op "Enter" om te bevestigen.
 4. Voer het nieuwe wachtwoord opnieuw in en druk op "Enter" om te bevestigen.Als het onjuiste wachtwoord 3 keer is ingevoerd, wordt de projector automatisch uitgeschakeld.
Neem contact op met uw lokaal kantoor voor hulp als u uw wachtwoord vergeten bent.

Opmerking: De standaardwaarde voor het wachtwoord is "1234" (de eerste keer).



Afsluiten

Kies "Afsluiten" om het menu af te sluiten.

Instellingsmenu Audio-instellingen



Internal Speaker

Selecteer "Aan" of "Uit" om de interne luidspreker in of uit te schakelen.

Dempen

- Kies "Aan" om het dempen in te schakelen.
- Kies "Uit" om het dempen uit te schakelen.

Opmerking: "De functie "Dempen" beïnvloedt het volume voor zowel de interne als externe luidspreker.

Volume

- Druk op ◀ om het geluids- of microfoonvolume te verlagen.
- Druk op ▶ om het geluids- of microfoonvolume te verhogen.

DE PROJECTOR GEBRUIKEN

Audio-ingang

De standaard audio-instellingen bevinden zich op het achterpaneel van de projector. Gebruik deze optie om een van de audio-ingangen (1, 2 of 3) opnieuw toe te wijzen aan de huidige beeldbron. Elke audio-ingang kan aan meer dan één videobron worden toegewezen.

- Standaard: VGA 1 -> Audio 1; VGA 2 -> Audio 2
- Audio 1 / 2: Ministekeraansluiting.
- Audio 3: L/R.

Audio Uit (Standby)

Kies "Aan" of "Uit" om de audio-uitgang in of uit te schakelen.

Afsluiten

Kies "Afsluiten" om het menu af te sluiten.

Geavanceerd instellingsmenu



Logo

Gebruik deze functie om het gewenste opstartscherm in te stellen. Als er wijzigingen zijn uitgevoerd, worden ze van kracht wanneer de projector de volgende keer wordt ingeschakeld.

- Standaard: Het standaard opstartscherm.
- Neutraal: Het logo wordt niet weergegeven op het opstartscherm.
- Gebruiker: Gebruik opgeslagen foto van de functie "Logo-opname".

Logo-opname

Gebruik dit om onmiddellijk een opname te maken van het beeld dat momenteel op het scherm wordt weergegeven.

Opmerking:

- *Om het logo goed vast te leggen, moet u er voor zorgen dat het beeld op het scherm niet groter is dan de eigen resolutie van de projector. Als het vastleggen van het logo nog steeds is mislukt, kunt u proberen een minder gedetailleerd beeld te gebruiken.*
- *Deze functie is alleen voor het vastleggen van logo's en niet van grote beelden.*

Gesloten bijschrift

Gesloten bijschrift is een tekstversie van het programmageluid of andere informatie die wordt weergegeven op het scherm. Als het ingangssignaal gesloten bijschriften bevat, kunt u de functie inschakelen en kanalen bekijken. Druk op ◀ of ▶ om Uit, CCI of CC2 te selecteren.

DE PROJECTOR GEBRUIKEN

Draadloos

Selecteer "Aan" of "Uit" om de draadloze functie in of uit te schakelen.

Afsluiten

Kies "Afsluiten" om het menu af te sluiten.

Instellingsmenu netwerk-LAN-instellingen



Netwerkstatus

Geef de status van de netwerkverbinding weer (alleen lezen).

MAC adres

Geef het MAC adres weer (alleen lezen).

DHCP

- Aan: De projector verkrijgt automatisch een IP-adres van uw netwerk.
- Uit: om IP, Subnetmasker, Gateway en DNS-configuratie handmatig toe te wijzen.

Opmerking: Als u het OSD afsluit, worden de ingevoerde waarden automatisch toegepast.

IP-adres

Geef het IP-adres weer.

Subnetmasker

Geef het nummer voor het subnetmasker weer.

Gateway

Geeft de standaard gateway weer van het netwerk dat op de projector is aangesloten.

DNS

Geef het DNS-nummer weer.

Afsluiten

Kies "Afsluiten" om het menu af te sluiten.

Reset

Selecteer "Ja" om de standaard fabrieksinstellingen voor "Netwerk" opnieuw in te stellen.

DE PROJECTOR GEBRUIKEN

De webbrowser gebruiken om uw projector te besturen

1. Zet de DHCP-optie op de projector op "Aan" om een DHCP-server de mogelijkheid te bieden automatisch een IP-adres toe te wijzen.
2. Open de webbrowser op uw PC en voer het IP-adres van de projector in ("Netwerk: LAN Settings> IP-adres").
3. Voer de gebruikersnaam en het wachtwoord in en klik daarna op "Login".
De webinterface voor de configuratie van de projector wordt geopend.

Opmerking:

- De standaard gebruikersnaam en het standaard wachtwoord zijn "admin".
- De stappen in deze sectie zijn gebaseerd op het Windows 7-besturingssysteem.

Een directe verbinding maken van uw computer met de projector*

1. Zet de DHCP-optie "Uit" in het project.
2. Configureer IP-adres, Subnetmasker, Gateway en DNS op de projector ("Netwerk: LAN Settings").

IP-adres	192.168.0.100 ▶
Subnetmasker	255.255.255.0 ▶
Gateway	192.168.0.254 ▶
DNS	192.168.0.51 ▶

3. Open Netwerkcentrum op uw pc en wijs de identieke netwerkparameters die op de projector zijn ingesteld, toe aan uw PC. Klik op "OK" om de parameters op te slaan.

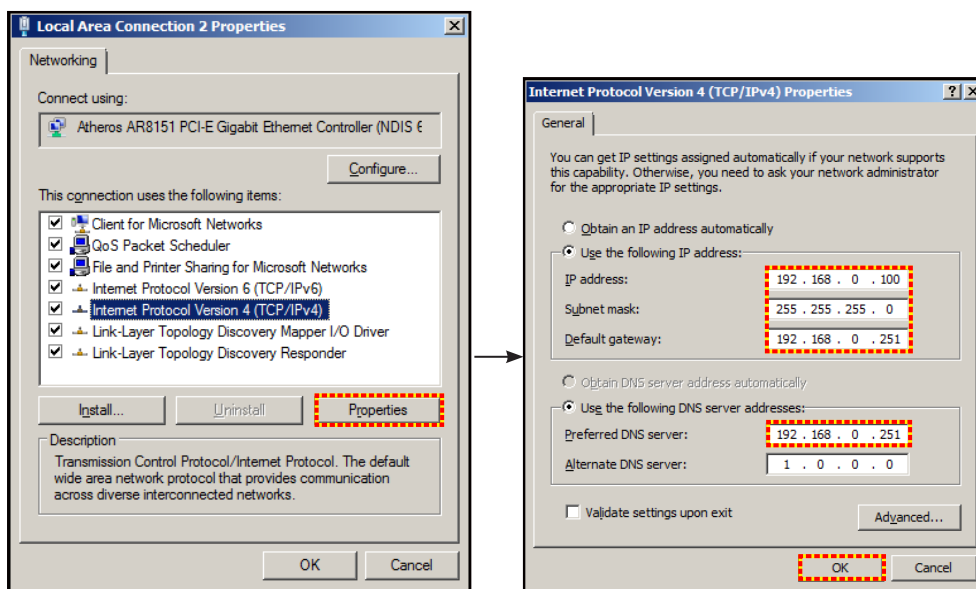

4. Open de webbrowser op uw PC en typ het IP-adres dat in stap 3 is toegewezen, in het URL-veld. Druk vervolgens op de "Enter"-toets.

DE PROJECTOR GEBRUIKEN

Menu instellingen netwerkbeheer



Crestron

Gebruik deze functie om de netwerkfunctie te selecteren (poort: 41794).

Bezoek <http://www.crestron.com> en www.crestron.com/getroomview voor meer informatie.

Extron

Gebruik deze functie om de netwerkfunctie te selecteren (poort: 2023).

PJ Link

Gebruik deze functie om de netwerkfunctie te selecteren (poort: 4352).

AMX Device Discovery

Gebruik deze functie om de netwerkfunctie te selecteren (poort: 9131).

Telnet

Gebruik deze functie om de netwerkfunctie te selecteren (poort: 23).

HTTP

Gebruik deze functie om de netwerkfunctie te selecteren (poort: 80).

Afsluiten

Kies "Afsluiten" om het menu af te sluiten.

DE PROJECTOR GEBRUIKEN

Menu instellingen netwerkbeheer

LAN RJ45-functie

Voor een eenvoudig en comfortabel gebruik, biedt de W320UST-projector diverse functies voor netwerk en extern beheer. De LAN/RJ45-functie van de projector via een netwerk, kan bijvoorbeeld extern beheer bieden voor: In/uitschakelen, helderheid en contrast. U kunt ook informatie over de projectorstatus weergeven, zoals: Videobron, geluid dempen, enz.

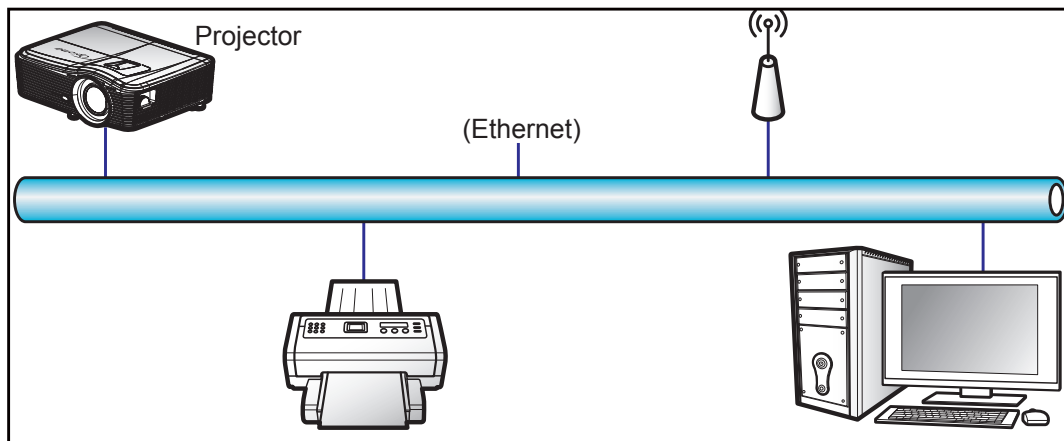

Bekabelde LAN-aansluitingsfuncties

Deze projector kan worden bediend via een PC (laptop) of een ander extern apparaat via de LAN/RJ45-poort en is compatibel met Crestron / Extron / AMX (Device Discovery) / PLink.

- Crestron is een gedeponerd handelsmerk van Crestron Electronics, Inc. in de Verenigde Staten.
- Extron is een gedeponerd handelsmerk van Extron Electronics, Inc. in de Verenigde Staten.
- AMX is een gedeponerd handelsmerk van AMX LLC in de Verenigde Staten.
- PLink heeft een handelsmerk- en logoregistratie aangevraagd in Japan, de Verenigde Staten en andere landen bij JBMIA.

De projector wordt ondersteund door de opgegeven commando's van de controller en verwante software van Crestron Electronics, zoals RoomView®.

<http://www.crestron.com/>

Deze projector is compatibel voor het ondersteunen van Extron-appara(a)t(en) voor referentie.

<http://www.extron.com/>

Deze projector wordt ondersteund door AMX (apparaatopsporing).

<http://www.amx.com/>

Deze projector ondersteunt alle commando's van PLink Klasse 1 (Versie 1.00).

<http://pmlink.jbmia.or.jp/english/>

Neem direct contact op met de ondersteuningsdienst voor meer gedetailleerde informatie over de verschillende types externe apparaten die kunnen worden aangesloten op de LAN/RJ45-poort en de bediening op afstand van het project, evenals de ondersteunde commando's voor deze externe apparaten.

DE PROJECTOR GEBRUIKEN

LAN RJ45

1. Sluit een RJ45-kabel aan op RJ45-poorten op de projector en de pc (laptop).

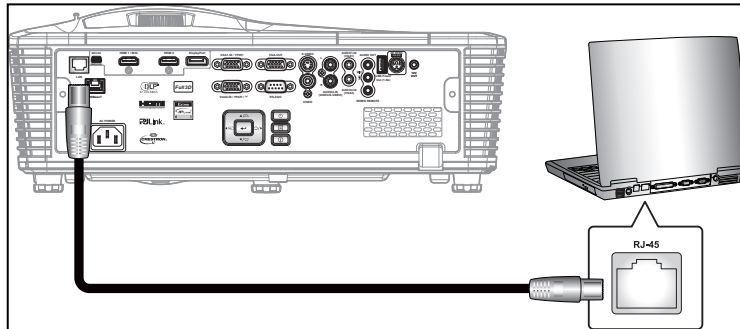

2. Klik op de pc (laptop) op Start -> Control Panel (Configuratiescherm) -> Network Connections (Netwerkverbindingen).

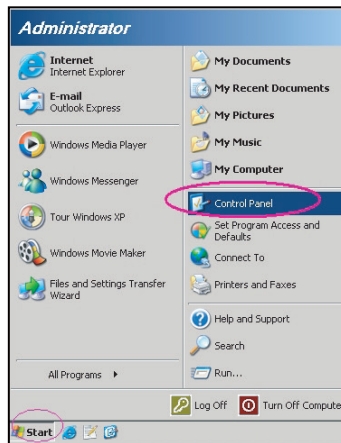

3. Klik met de rechtermuisknop op Local Area Connection (LAN-verbinding) en selecteer Property (Eigenschappen).

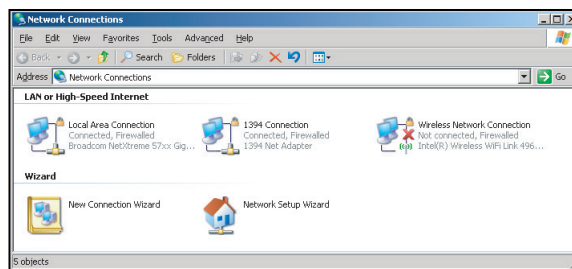

4. In het venster Properties (Eigenschappen), selecteer het tabblad General (Algemeen) op het tabblad Algemeen en selecteer Internet Protocol (TCP/IP) (Internet-protocol (TCP/IP)).

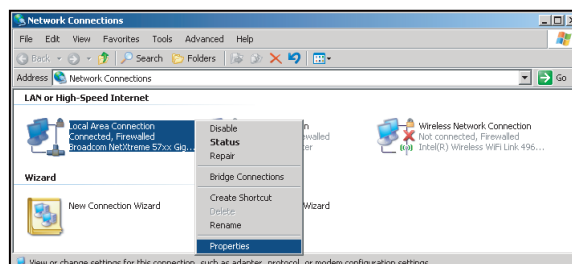

DE PROJECTOR GEBRUIKEN

5. Klik op "Eigenschappen".

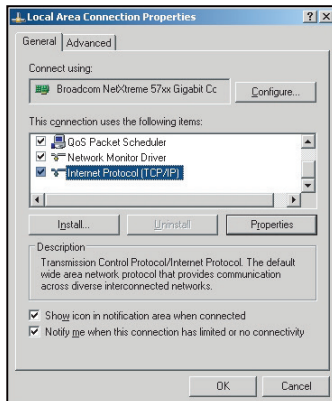

6. Voer het IP-adres en het subnetmasker in en druk vervolgens op "OK".

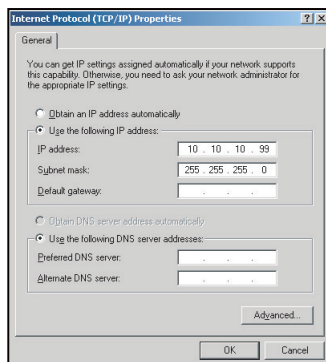

7. Druk op de knop "Menu" op de projector.
8. Gebruik de toetsen ◀▶ om INSTELLING > Netwerk > LAN Settings te selecteren.
9. Voer de volgende verbindingparameters in nadat u de LAN-instellingen hebt geopend:
 - DHCP: Uit
 - IP-adres: 10.10.10.10
 - Subnetmasker: 255.255.255.255
 - Gateway: 0.0.0.0
 - DNS: 0.0.0.0
10. Druk op "Enter" om de instellingen te bevestigen.
11. Open een webbrower, zoals Microsoft Internet Explorer met Adobe Flash Player 9.0 of hoger geïnstalleerd.
12. Voer in de adresbalk het IP-adres van de projector in: 10.10.10.10.

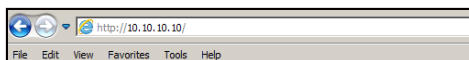

13. Druk op "Enter".
De projector is ingesteld voor extern beheer. De LAN/RJ45-functie wordt als volgt weergegeven:

DE PROJECTOR GEBRUIKEN

Informatiepagina

Model: Optoma Logout Tools Info Help

Optoma

Projector Information		Projector Status	
Projector Name	EX610STi	Power Status	On
Location	Room	Source	HDMI
Firmware	B02 2011-09-21	Preset Mode	Presentation
Mac Address	00:50:41:77:31:24	Projector Position	Front Table
Resolution	0 x 0 0Hz	Lamp Mode	STD
Lamp Hours	10	Error Status	
Assigned To	Sir		

exit

Hoofdpagina

Model: Optoma Tools Info Help

Optoma

Power Vol - Mute Vol +

SourceList

- VGA1
- VGA2
- Video
- HDMI
- Flash Drive

Menu ▲ Auto

◀ OK ▶

AV Mute ▼ Source

Freeze Contrast Brightness Color

Gereedschappenpagina

Model: Optoma Logout Tools Info Help

Optoma

Creston Control	Projector	User Password
IP Address: 192.168.0.2	Projector Name: EX610STi	<input type="checkbox"/> Enabled
IP ID: 5	Location: Room	New Password: _____
Port: 41794	Name: Sir	Confirm: _____
<input type="button" value="Send"/>	<input type="button" value="Send"/>	<input type="button" value="Send"/>
Default Language: Automatic	DHCP <input type="checkbox"/> DHCP Enabled	Admin Password
<input type="button" value="Send"/>	IP Address: 192.168.0.100	<input type="checkbox"/> Enabled
	Subnet Mask: 255.255.255.0	New Password: _____
	Default Gateway: 192.168.0.254	Confirm: _____
	DNS Server: 192.168.0.51	<input type="button" value="Send"/>
	Host Name: _____	
	<input type="button" value="Send"/>	

exit

Neem contact op met de IT-helpdesk

HELP DESK

Send

DE PROJECTOR GEBRUIKEN

RS232 via Telnet-functie

Er is een alternatieve bedieningswijze via een RS232-commando. In de projector is dit de zogenaamde "RS232 by TELNET" voor de LAN/RJ45-interface.

Snelstartgids voor "RS232 by Telnet"

- Controleer en haal het IP-adres op via het OSD van de projector.
- Zorg dat de PC/laptop toegang kan krijgen tot de webpagina van de projector.
- Controleer of de instelling "Windows Firewall" is uitgeschakeld als de "TELNET"-functie filtert via PC/laptop.

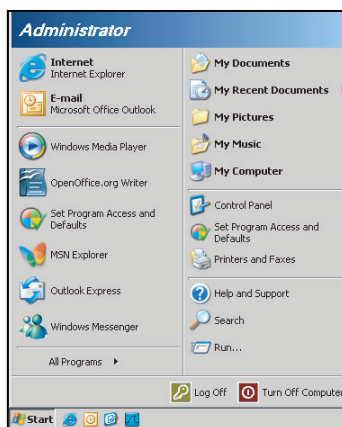

1. Start > All Programs (Alle programma's) > Accessoires (Accessoires) > Command Prompt (Opdrachtprompt).

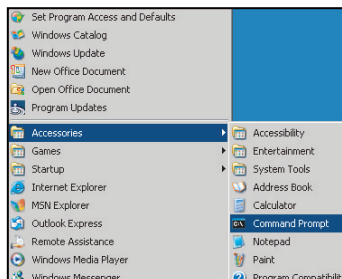

2. Voer het commandoformaat als volgt in:
 - telnet ttt.xxx.yyy.zzz 23 ("Enter"-toets ingedrukt)
 - (ttt.xxx.yyy.zzz: IP-adres van de projector)
3. Als de Telnet-verbinding is opgezet en de gebruiker beschikt over de RS232-opdrachtinvoer, wordt de RS232-opdracht uitgevoerd na het indrukken van "Enter".

Specificatie voor "RS232 by TELNET":

1. Telnet: TCP.
2. Telnet-poort: 23 (neem contact op met de serviceagent of het serviceteam).
3. Telnet-hulpprogramma: Windows "TELNET.exe" (consolemodus).
4. Normale verbreking verbinding voor RS232-by-Telnet: Sluiten
5. Windows Telnet-hulpprogramma, direct nadat de TELNET-verbinding klaar is.
 - Bepierking 1 voor Telnet-beheer:er zijn minder dan 50 bytes voor een opeenvolgende netwerkbelasting voor de Telnet-bedieningstoepassing.
 - Bepierking 2 voor Telnet-beheer:Er is minder dan 26 bytes voor een compleet RS232-commando voor Telnet-Control.
 - Bepierking 3 voor Telnet-beheer: Minimumvertraging voor volgende RS232-opdracht, moet meer zijn dan 200 (ms).

DE PROJECTOR GEBRUIKEN

Menu Opties



Invoerbron

Gebruik deze optie om de invoerbronnen in/uit te schakelen. Druk op ► om het submenu te openen en selecteer de gewenste bronnen. Druk op "Enter" om de selectie te voltooien. De projector zoekt alleen naar ingangen die zijn ingeschakeld.

Bronvergrendeling

- Aan: De projector zal alleen de huidige ingang zoeken.
- Uit: De projector zal andere signalen zoeken als het huidige invoersignaal verloren is.

Grote hoogte

Wanneer "Aan" is geselecteerd, draaien de ventilatoren sneller. Deze functie is nuttig in gebieden op grote hoogte waar de lucht dun is.

Info verbergen

- Aan: Kies "Aan" om het infobericht te verbergen.
- Uit: Kies "Uit" om het bericht "zoeken" weer te geven.

Toetsenblokvergrendeling

Wanneer de toetsenbordvergrendeling is ingesteld op "Aan", wordt het toetsenblok vergrendeld maar kan de projector nog steeds worden bediend via de afstandsbediening. Door "Uit" te selecteren, kunt u het toetsenblok weer gebruiken.

Display Mode Lock

- Aan: Aanpassing beeldschermmodusinstellingen vergrendelen.
- Uit: Aanpassing beeldschermmodusinstellingen ontgrendelen.

Testpatroon

Toont een testpatroon. U hebt de keuze tussen Raster, Witpatroon en Geen.

DE PROJECTOR GEBRUIKEN

Optiemenu (vervolg)



Achtergrondkleur

Gebruik deze functie om een "Zwart", "Rood", "Blauw", "Groen" of "Wit" scherm weer te geven wanneer geen signaal beschikbaar is.

Wall Color

Gebruik deze functie om een geoptimaliseerd schermbeeld te verkrijgen volgens de wandkleur. De beschikbare opties zijn: "Light Yellow", "Light Green", "Light Blue", "Pink" en "Grijs". Selecteer "Uit" om deze functie uit te schakelen.

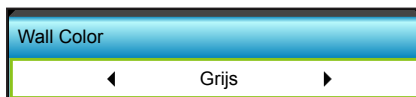

12 V activering

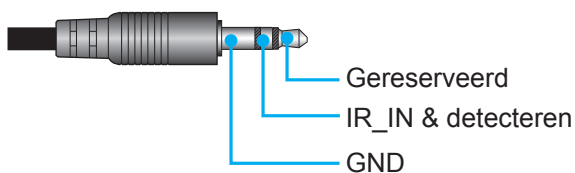

- Uit: Selecteer "Uit" om de activering uit te schakelen.
- Aan: Selecteer "Aan" om de activering in te schakelen.

Beep

- Uit: Er is geen pieptoon hoorbaar wanneer op een toets wordt gedrukt of in het geval van een fout.
- Aan: Er is een pieptoon hoorbaar wanneer op een toets wordt gedrukt of in het geval van een fout.

DE PROJECTOR GEBRUIKEN

Menu Opties instellingen afstandsbediening



F1

De standaardwaarde is "Testpatroon".



- Druk op ▶ in het volgende menu en gebruik dan ◀ of ▶ om het item "HDMI2", "DP", "VGA2", "S-Video", "Testpatroon", "Zoom", "Info." of "Zoeken" te selecteren.

Opmerking: Voor modellen met HDBaseT is de standaardwaarde van "F1" "HDBaseT".

F2

De standaardwaarde is "Zoom".

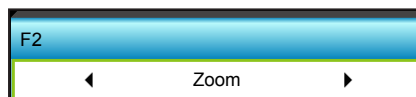

- Druk op ▶ in het volgende menu en gebruik dan ◀ of ▶ om het item "HDMI2", "DP", "VGA2", "S-Video", "Testpatroon", "Zoom", "Info." of "Zoeken" te selecteren.

Opmerking: Voor modellen met HDBaseT is de standaardwaarde van "F2" "HDBaseT".

F3

De standaardwaarde is "Info.".

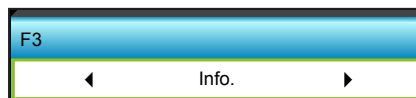

- Druk op ▶ in het volgende menu en gebruik dan ◀ of ▶ om het item "HDMI2", "DP", "VGA2", "S-Video", "Testpatroon", "Zoom", "Info." of "Zoeken" te selecteren.

Opmerking: Voor modellen met HDBaseT is de standaardwaarde van "F3" "HDBaseT".

IR-functie

- Aan: Selecteer "Aan", de projector kan met de afstandsbediening worden bediend vanaf de IR-ontvanger op de voor- of bovenkant.
- Front: Selecteer "Front", de projector kan met de afstandsbediening worden bediend vanaf de IR-ontvanger op de voorkant.
- Bovenzijde: Selecteer "Bovenzijde", de projector kan worden bediend via de afstandsbediening vanaf de IR-ontvanger op de bovenzijde.
- Uit: Selecteer "Uit", de projector kan niet worden bediend via de afstandsbediening vanaf de IR-ontvanger op de voorzijde of bovenzijde. Door "Uit" te selecteren, kunt u het toetsenblok weer gebruiken.

DE PROJECTOR GEBRUIKEN

Opmerking:

- "Front" en "Bovenzijde" kunnen niet worden geselecteerd in stand-bymodus.
- De IR-modus kan worden geschakeld naar "NVIDIA 3D Vision" zodra deze is geïmplementeerd en gecontroleerd door NVIDIA.

Remote Code

- Druk op ► om de aangepaste code van de afstandsbediening in te stellen en druk op "Enter" om de instelling te wijzigen.

Afsluiten

Kies "Afsluiten" om het menu af te sluiten.

Menu geavanceerde opties



Direct inschakelen

Kies "Aan" om de modus Direct inschakelen in te schakelen. De projector wordt automatisch ingeschakeld wanneer stroom wordt geleverd, zonder dat u hoeft te drukken op de knop "⏻" op het bedieningspaneel van de projector of op de afstandsbediening.

Signaal inschakelen

Kies "Aan" om de modus Signaalvermogen te activeren. De projector wordt automatisch ingeschakeld wanneer een signaal wordt gedetecteerd, zonder dat u hoeft te drukken op de toets "⏻" op het bedieningspaneel van de projector of op de afstandsbediening.

Auto uitschakelen (min)

Stelt het interval in voor de afteltimer. De afteltimer start het aftellen wanneer het geen signaal naar de projector wordt gestuurd. Wanneer het aftellen (in minuten) is voltooid, wordt de projector automatisch uitgeschakeld.

- Druk op ◀ om het timerinterval te verkleinen.
- Druk op ▶ om het timerinterval te verhogen.

Opmerking:

- De waarde van de slaaptimer wordt na het uitschakelen van de projector weer op nul gezet.
- De projector wordt automatisch uitgeschakeld wanneer de aftelling is voltooid.

DE PROJECTOR GEBRUIKEN

Slaaptimer (min)

Stelt het interval in voor de afteltimer. De afteltimer wordt gestart wanneer er al dan niet een signaal naar de projector wordt gestuurd. Wanneer het aftellen (in minuten) is voltooid, wordt de projector automatisch uitgeschakeld.

- Druk op ◀ om het timerinterval te verkleinen.
- Druk op ▶ om het timerinterval te verhogen.

Opmerking:

- *Selecteer de optie "Always On" om automatisch uitschakelen uit te schakelen.*

Voedingsmodus(Stand-by)

- Actief: Kies "Actief" om terug te keren naar de normale stand-bymodus.
- Eco.: Kies "Eco." om verdere energieverpilling te voorkomen < 0,5 W.

Afsluiten

Kies "Afsluiten" om het menu af te sluiten.

Opmerking: *De opties "Signaal inschakelen" en "Voedingsmodus(Stand-by)" zijn optioneel, afhankelijk van model en regio.*

DE PROJECTOR GEBRUIKEN

Menu Opties lampinstellingen

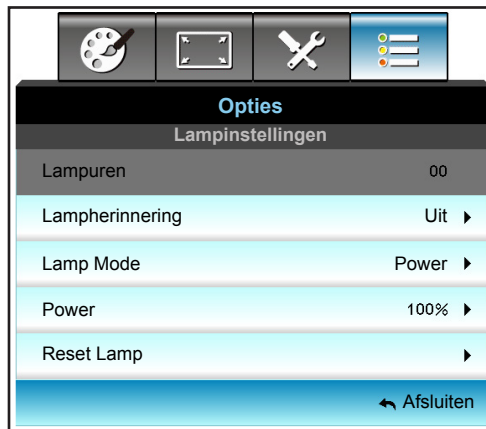

Lampuren

Geeft de projectieduur weer.

Lampherinnering

Kies deze functie om het waarschuwingsbericht weer te geven of te verbergen wanneer het bericht voor het vervangen van de lamp wordt weergegeven.

Het bericht verschijnt 30 uur vóór de voorgestelde vervanging van de lamp.

Lamp Mode

- Licht: Kies "Licht" om de helderheid te verhogen.
- Eco.: Kies "Eco." om de projectorlamp te dimmen zodat er minder energie wordt verbruikt en de levensduur van de lamp wordt verlengd.
- Power: Voeding Kies deze opties als u de voedingsinstelling van de projector handmatig wilt instellen.

Opmerking:

- *Als de omgevingstemperatuur bij gebruik hoger is dan 40°C, schakelt de projector automatisch naar Eco.*
- *"Lamp Mode" kan apart worden ingesteld voor 2D en 3D.*

Power

Stel de projectorvoeding handmatig in. De beschikbare opties zijn 100%, 95%, 90%, 85% en 80%.

Reset Lamp

Stelt de teller voor de lampuren opnieuw in nadat u de lamp hebt vervangen.

Afsluiten

Kies "Afsluiten" om het menu af te sluiten.

Menu Opties

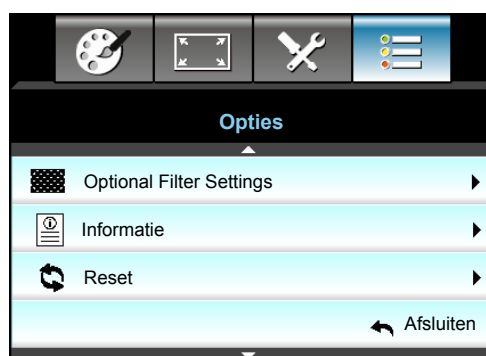

DE PROJECTOR GEBRUIKEN

Informatie

De projectorinformatie weergeven.

Informatie		
Serienummer		xxxxxxxxxxx
Firmwareversie	Algemeen	C01
	MCU	C01
	LAN	C01
Huidige Invoerbron		VGA 1
Resolutie		1280x800
Refresh Rate		60.00 Hz
Lampuren		
	Licht	0 H
	Eco.	0 H
	Power	0 H
Filter Uur		0 H
Projector-ID		0
Remote Code		0
Code afstandsbediening (actief)		0
IP-adres		192.168.1.1
Netwerkstatus		Verbinden

Afsluiten

Kies "Afsluiten" om het menu af te sluiten.

Reset

Selecteer "Ja" om de standaard fabrieksinstellingen voor "Optional Filter Settings" opnieuw in te stellen.

Menu opties optionele filterinstellingen

Opties	
Optional Filter Settings	
Filter Usage Hours	500
Optionele filter geïnstalleerd	Ja ▶
Filter Reminder	1000 hr ▶
Filter Reset	▶

Optionele filter geïnstalleerd

- Ja: Geef waarschuwingen weer na 500 uur gebruik.
- Nee: Schakel het waarschuwingsbericht.

Opmerking: "Filter Usage Hours / Filter Reminder / Filter Reset" verschijnt alleen wanneer "Optionele filter geïnstalleerd" is ingesteld op "Ja".

Filter Usage Hours

Geef de filtertijd weer.

Filter Reminder

Kies deze functie om het waarschuwingsbericht weer te geven of te verbergen wanneer het bericht voor het vervangen van de filter wordt weergegeven. (Standaard fabrieksinstelling: 500 uur.)

Filter Reset

Voert een reset uit van de uurteller van de stoffilter na het vervangen of reinigen van het stoffilter.

DE PROJECTOR GEBRUIKEN

Afsluiten

Kies "Afsluiten" om het menu af te sluiten.

3D instellingen

1. Zet de projector aan.
2. Sluit uw 3D-bron aan. Bijvoorbeeld: 3D Blu ray, spelconsole, pc, set-top-box, enz.
3. Controleer of u de 3D-inhoud of het geselecteerde 3D-kanaal hebt ingevoerd.
4. De 3D-bril inschakelen. Raadpleeg de handleiding van de 3D-bril voor het gebruik van deze 3D-bril.
5. Uw projector geeft automatisch 3D weer vanaf een 3D Blu-ray. Voor 3D via een set-topbox of pc, wordt u gevaagd de instellingen in het 3D-menu aan te passen.

Voor 3D via Blu ray

3D wordt automatisch weergegeven. Afhankelijk van de 3D-bril, moet u DLP Link of VESA selecteren in het menu. De VESA-bril wordt geleverd met een zender die moet worden aangesloten op de 3D-synchronisatiepoort van de projector. Zie pagina 42.

- Menu > "WEERGAVE" > "Drie dimensies" > "3D-stand" > "DLP-Link"
- Menu > "WEERGAVE" > "Drie dimensies" > "3D-stand" > "VESA 3D"

Voor 3D via een pc of set-topbox

3D wordt niet automatisch weergegeven. Afhankelijk van de 3D-inhoud, worden beelden naast elkaar of boven elkaar weergegeven. Raadpleeg de volgende tabel.

SBS Mode	SBS Mode	Top and Bottom
		Top and Bottom

- Voor beelden naast elkaar, selecteert u "SBS" in het menu. Menu > "WEERGAVE" > "Drie dimensies" > "3D-Zoeken" > "SBS Mode".
- Voor beelden boven elkaar, selecteert u "top and bottom" in het menu. Menu > "WEERGAVE" > "Drie dimensies" > "3D-Zoeken" > "Top and Bottom".

Als het 3D-beeld er niet correct uitziet, moet u mogelijk ook 3D synchr.omk. aanpassen. Schakel dit in als het beeld er vreemd uitziet. Menu > "WEERGAVE" > "Drie dimensies" > "3D synchr.omk." > "Aan".

Opmerking: Als de video-invoer normaal 2D is, drukt u op "3D-formaat" en schakel naar "Auto". Als de modus "SBS Mode" actief is, wordt de 2D-video-inhoud niet correct weergegeven. Wijzig dit terug naar "Auto" wanneer 3D via een pc alleen werkt met bepaalde resoluties. Controleer de compatibiliteit op pagina 69.

ONDERHOUD

De lamp vervangen

De projector zal de levensduur van de lamp automatisch detecteren. Wanneer de levensduur van de lamp het einde nadert, krijgt u een waarschuwingsbericht.

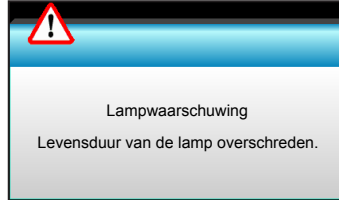

Wanneer u dit bericht ziet, moet u zo snel mogelijk contact opnemen met uw lokale verdeler of servicecentrum om de lamp te vervangen. Zorg ervoor dat de projector minstens 30 minuten is afgekoeld voordat u de lamp vervangt.



Waarschuwing: Als de projector aan het plafond is bevestigd, moet u voorzichtig zijn wanneer u het toegangspaneel voor de lamp opent. Wij raden u aan een veiligheidsbril te dragen wanneer u de lamp vervangt van een projector die aan het plafond is gemonteerd. "Ga voorzichtig te werk zodat er geen losse onderdelen uit de projector vallen."



Waarschuwing: Het lampcompartiment is warm! Laat de projector afkoelen voordat u een lamp vervangt!



Waarschuwing: Laat de lampmodule niet vallen of raak de gloeilamp niet aan om het risico op lichamelijke letsels te voorkomen. De gloeilamp kan uiteenspatten en letsels veroorzaken als u de lamp laat vallen.

ONDERHOUD

De lamp vervangen (vervolg)

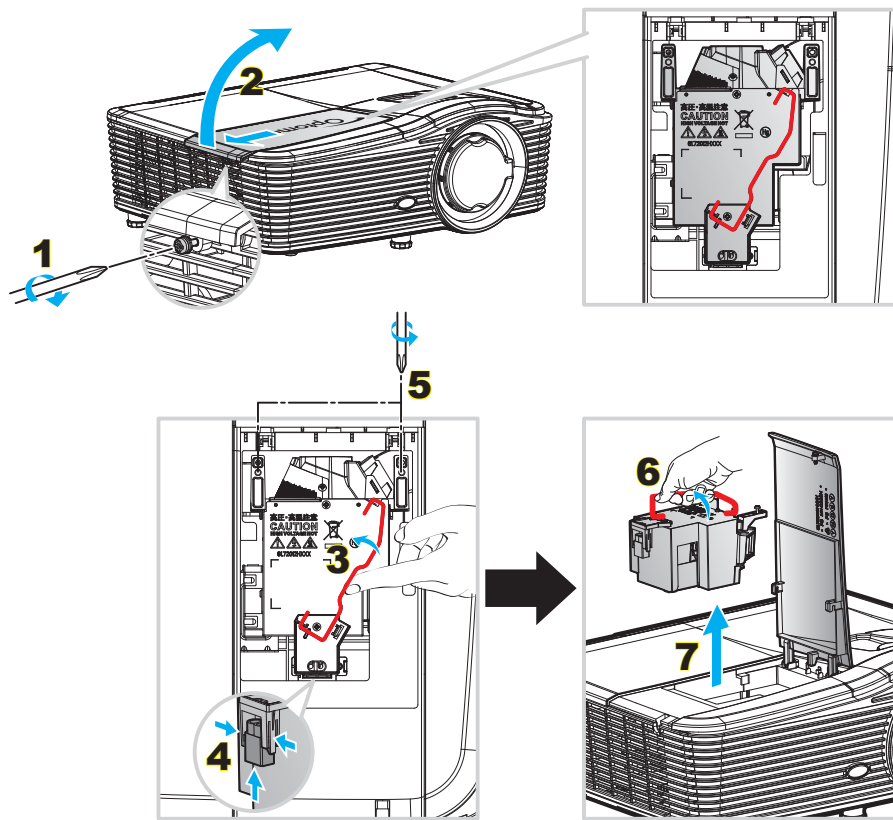

Procedure:

1. Schakel de stroom naar de projector uit door op de knop "⏻" op de afstandsbediening of op het toetsenblok van de projector te drukken.
2. Laat de projector minstens 30 minuten afkoelen.
3. Koppel de voedingskabel los.
4. Draai de schroef van het deksel los. **1**
5. Open het deksel. **2**
6. Til de handgreep van de module op. **3**
7. Druk op beide kanten. til het lamsnoer op en verwijder het. **4**
8. Draai de schroef op de lampmodule los. **5**
9. Til de lamphandgreep **6** op en verwijder de lampmodule langzaam en voorzichtig. **7**
10. Keer de vorige stappen om, om de lampmodule te vervangen.
11. Schakel de projector in en stel de lamptimer terug.
12. Reset Lamp: (i) Druk op "Menu" → (ii) Selecteer "Opties" → (iii) Selecteer "Lampinstellingen" → (iv) Selecteer "Reset Lamp" → (v) Selecteer "Ja".

Opmerking:

- De schroef op de lampbedekking en de lamp zelf kunnen niet worden verwijderd.
- De projector kan niet worden ingeschakeld als de lampbedekking niet terug op de projector is geplaatst.
- Raak het glazen gedeelte van de lamp niet aan. Door vet aan de handen kan de lamp springen. Gebruik een droge doek om de lampmodule schoon te maken als u deze per ongeluk hebt aangeraakt.

ONDERHOUD

Het stoffilter reinigen

De stoffilterkap verwijderen

Procedure:

LET OP: Om schade te voorkomen, moet u de stoffilterkap met beide handen ondersteunen als u deze verwijderd.

1. Steek de toppen van uw wijsvingers onder de onderrand van de stoffilterkap.
2. Gebruik de wijsvinger en duim van uw beide handen en houd de stoffilterkap stevig vast.
3. Verplaats de stoffilterkap iets naar links en naar rechts om hem los te maken van de sluitingen op de behuizing. Verwijder hem vervolgens.

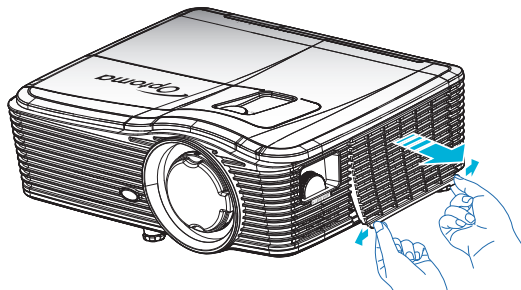

De stoffilter installeren

Procedure:

1. Plaats de geleidegaten van het stoffilter over de geleidepennen op de stoffilterkap.
2. Plaats het stoffilter op de behuizing.

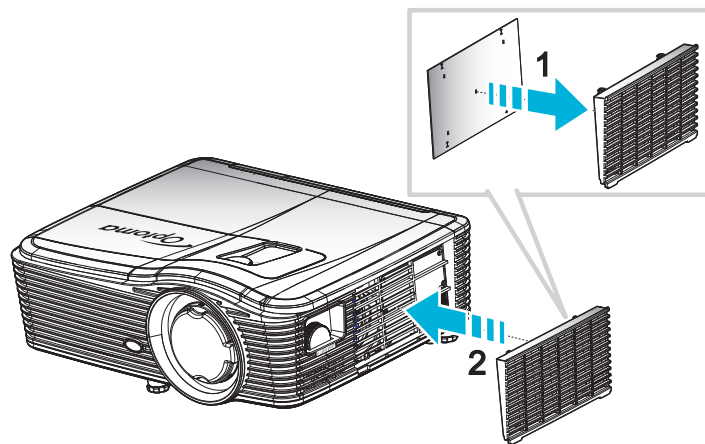

Opmerking: Stoffilters zijn alleen nodig/geleverd in bepaalde regio's met veel stof.

ONDERHOUD

Het stoffilter reinigen

We raden aan om het stoffilter elke drie maanden te reinigen; reinig het vaker als de projector in een stoffige omgeving wordt gebruikt.

Procedure:

1. Schakel de stroom naar de projector uit door op de knop "⏻" op de afstandsbediening of op het toetsenblok van de projector te drukken.
2. Koppel de voedingskabel los.
3. Verwijder voorzichtig het stoffilter.
4. Reinig of vervang de stoffilter.
5. Om het stoffilter terug te plaatsen, keert u de vorige stap om.

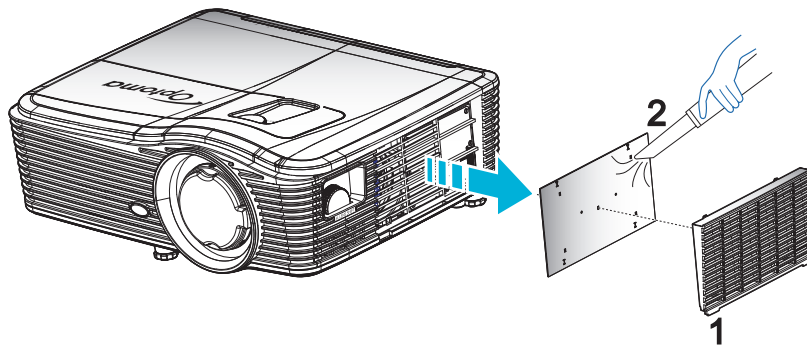

EXTRA INFORMATIE

Compatibele resoluties

HDMI-compatibiliteit

B0/Vastgelegde timing	B0/Standaard timing	B0/Detail timing	B1/Videomodus	B1/Detail timing
720x400 bij 70Hz	XGA/WXGA:	Eigen timing:	640x480p bij 60Hz	1366x768 bij 60 Hz
640x480 bij 60Hz	1440x900 bij 60 Hz	XGA: 1024x768 bij 60Hz	720x480p bij 60Hz	1920x1080 bij 60 Hz
640x480 bij 67Hz	1024x768 bij 120Hz	WXGA: 1280x800 bij 60 Hz	1280x720p bij 60Hz	1920x1200 bij 60Hz (RB)
640x480 bij 72Hz	1280x800 bij 60 Hz	1080P: 1920x1080 bij 60 Hz	1920x1080i bij 60Hz	
640x480 bij 75Hz	1280x1024 bij 60 Hz	WUXGA: 1920x1200 bij 60Hz (RB)	720(1440)x480i bij 60Hz	
800x600 bij 56Hz	1680x1050 bij 60 Hz		1920x1080p bij 60Hz	
800x600 bij 60Hz	1280x720 bij 60Hz		720x576p bij 50Hz	
800x600 bij 72Hz	1280x720 bij 120Hz		1280x720p bij 50Hz	
800x600 bij 75Hz	1600x1200 bij 60Hz		1920x1080i bij 50Hz	
832x624 bij 75Hz	1080P/WUXGA:		720(1440)x576i bij 50Hz	
1024x768 bij 60Hz	1280x720 bij 60Hz		1920x1080p bij 50Hz	
1024x768 bij 70Hz	1280x800 bij 60 Hz		1920x1080p bij 24Hz	
1024x768 bij 75Hz	1280 x1024 bij 60Hz		1920x1080p bij 30Hz	
1280x1024 bij 75Hz	1400x1050 bij 60Hz			
1152x870 bij 75Hz	1600x1200 bij 60Hz			
	1440x900 bij 60 Hz			
	1280x720 bij 120Hz			
	1024x768 bij 120Hz			

EXTRA INFORMATIE

Analoge VGA-compatibiliteit

B0/Vastgelegde timing	B0/Standaard timing	B0/Detail timing	B1/Videomodus	B1/Detail timing
720x400 bij 70Hz	XGA/WXGA:	Eigen timing:		1366x768 bij 60Hz
640x480 bij 60Hz	1440x900 bij 60Hz	XGA: 1024x768 bij 60Hz		1920x1080 bij 60Hz
640x480 bij 67Hz	1024x768 bij 120Hz	WXGA: 1280x800 bij 60Hz		1920x1200 bij 60Hz (RB)
640x480 bij 72Hz	1280x800 bij 60Hz	1080P: 1920x1080 bij 60Hz		
640x480 bij 75Hz	1280x1024 bij 60Hz	WUXGA: 1920x1200 bij 60Hz (RB)		
800x600 bij 56Hz	1680x1050 bij 60Hz			
800x600 bij 60Hz	1280x720 bij 60Hz			
800x600 bij 72Hz	1280x720 bij 120Hz			
800x600 bij 75Hz	1600x1200 bij 60Hz			
832x624 bij 75Hz	1080P/WUXGA:			
1024x768 bij 60Hz	1280x720 bij 60Hz			
1024x768 bij 70Hz	1280x800 bij 60Hz			
1024x768 bij 75Hz	1280x1024 bij 60Hz			
1280x1024 bij 75Hz	1400x1050 bij 60Hz			
1152x870 bij 75Hz	1600x1200 bij 60Hz			
	1440x900 bij 60Hz			
	1280x720 bij 120Hz			
	1024x768 bij 120Hz			

Digitale DisplayPort-compatibiliteit

B0/Vastgelegde timing	B0/Standaard timing	B0/Detail timing	B1/Videomodus	B1/Detail timing
720x400 bij 70Hz	XGA/WXGA:	Eigen timing:	640x480p bij 60Hz	1366x768 bij 60Hz
640x480 bij 60Hz	1440x900 bij 60Hz	XGA: 1024x768 bij 60Hz	720x480p bij 60Hz	1920x1080 bij 60Hz
640x480 bij 67Hz	1024x768 bij 120Hz	WXGA: 1280x800 bij 60Hz	1280x720p bij 60Hz	1920x1200 bij 60Hz
640x480 bij 72Hz	1280x800 bij 60Hz	1080P: 1920x1080 bij 60Hz	1920x1080i bij 60Hz	
640x480 bij 75Hz	1280x1024 bij 60Hz	WUXGA: 1920x1200 bij 60Hz (RB)	720(1440)x480i bij 60Hz	
800x600 bij 56Hz	1680x1050 bij 60Hz		1920x1080p bij 60Hz	
800x600 bij 60Hz	1280x720 bij 60Hz		720x576p bij 50Hz	
800x600 bij 72Hz	1280x720 bij 120Hz		1280x720p bij 50Hz	
800x600 bij 75Hz	1600x1200 bij 60Hz		1920x1080i bij 50Hz	
832x624 bij 75Hz	1080P/WUXGA:		720(1440)x576i bij 50Hz	
1024x768 bij 60Hz	1280x720 bij 60Hz		1920x1080p bij 50Hz	
1024x768 bij 70Hz	1280x800 bij 60Hz		1920x1080p bij 24Hz	
1024x768 bij 75Hz	1280x1024 bij 60Hz		1920x1080p bij 30Hz	
1280x1024 bij 75Hz	1400x1050 bij 60Hz			
1152x870 bij 75Hz	1600x1200 bij 60Hz			
	1440x900 bij 60Hz			
	1280x720 bij 120Hz			
	1024x768 bij 120Hz			

EXTRA INFORMATIE

True 3D-videocompatibiliteit

Invoerresolutie	HDMI 1.4a 3D invoer	Ingangstiming		
		1280x720P bij 50Hz	Top-and-Bottom	
		1280x720P bij 60Hz	Top-and-Bottom	
		1280x720P bij 50Hz	Frame packing	
		1280x720P bij 60Hz	Frame packing	
		1920x1080i bij 50Hz	Side-by-Side (Half)	
		1920x1080i bij 60Hz	Side-by-Side (Half)	
		1920x1080P bij 24Hz	Top-and-Bottom	
		1920x1080P bij 24Hz	Frame packing	
	HDMI 1.3	1920x1080i bij 50Hz	Side-by-Side (Half)	SBS mode is aan
		1920x1080i bij 60Hz		
		1280x720P bij 50Hz		
		1280x720P bij 60Hz		
		1920x1080i bij 50Hz	Top-and-Bottom	TAB-modus is aan
		1920x1080i bij 60Hz		
		1280x720P bij 50Hz		
		1280x720P bij 60Hz		
		480i	HQFS	3D-zoeken is Frame sequential

Beeldgrootte en projectie-afstand

(WUXGA)

Gewenste beeldgrootte						Projectie-afstand (C)			
Diagonale		Breedte		Hoogte		Breedbeeld		Tele	
m	inch	m	inch	m	inch	m	ft	m	ft
0,76	30	0,65	25,44	0,4	15,9	\	\	1,4	4,59
0,91	36	0,78	30,53	0,48	19,08	\	\	1,7	5,58
1,02	40	0,86	33,92	0,54	21,2	1,0	3,28	1,8	5,91
1,27	50	1,08	42,4	0,67	26,5	1,3	4,27	2,3	7,55
1,52	60	1,29	50,88	0,81	31,8	1,5	4,92	2,8	9,19
1,78	70	1,51	59,36	0,94	37,1	1,8	5,91	3,2	10,50
2,03	80	1,72	67,84	1,08	42,4	2,1	6,89	3,7	12,14
2,29	90	1,94	76,32	1,21	47,7	2,3	7,55	4,1	13,45
2,54	100	2,15	84,8	1,35	53	2,6	8,53	4,6	15,09
3,05	120	2,58	101,76	1,62	63,6	3,1	10,17	5,5	18,04
3,81	150	3,23	127,2	2,02	79,5	3,9	12,80	6,9	22,64
4,57	180	3,88	152,64	2,42	95,4	4,6	15,09	8,3	27,23
5,08	200	4,31	169,6	2,69	106	5,2	17,06	9,2	30,18
6,35	250	5,38	212	3,37	132,5	6,4	21,00	11,5	37,73
7,62	300	6,46	254,4	4,04	159	7,7	25,26	13,8	45,28

EXTRA INFORMATIE

Bereik lensverschuiving					
PJ-lens midden naar bovenkant beeld				Bereik beeldverschuiving	
Verticaal + (Max) (A)	Verticaal - (Min) (B)	Verticaal bereik in het midden van horizontale verschuiving (D) = (A) - (B)	Verticaal bereik op 1% Horizontale positie	Horizontaal + (Rechts)	Horizontaal - (Links)
48,5	40,4	8,1	7,2	6,5	6,5
58,2	48,5	9,7	8,6	7,8	7,8
64,6	53,9	10,8	9,7	8,6	8,6
80,8	67,3	13,5	12,1	10,8	10,8
96,9	80,8	16,2	14,6	12,9	12,9
113,1	94,2	18,9	16,9	15,1	15,1
129,2	107,7	21,5	19,4	17,2	17,2
145,4	121,2	24,2	21,8	19,4	19,4
161,5	134,6	26,9	24,3	21,5	21,5
193,9	161,5	32,3	29,2	25,9	25,9
242,3	201,9	40,4	36,4	32,3	32,3
290,8	242,3	48,5	43,6	38,8	38,8
323,1	269,2	53,9	48,4	43,1	43,1
403,9	336,6	67,3	60,7	53,9	53,9
484,6	403,9	80,8	72,7	64,6	64,6

Opmerking:

- De waarden voor de verticale lensverschuiving worden altijd berekend vanaf het midden van de projectielens. Daarom moet de afstand 5,2 cm vanaf de basis naar het midden van de projectielens worden toegevoegd aan elke waarde voor de verticale lensverschuiving.
- Zoomverhouding is 1,8 x.

(1080P)

Gewenste beeldgrootte						Projectie-afstand (C)			
Diagonale		Breedte		Hoogte		Breedbeeld		Tele	
m	inch	m	inch	m	inch	m	ft	m	ft
0,76	30	0,66	26,15	0,37	14,71	\	\	1,4	4,59
0,91	36	0,80	31,38	0,45	17,65	1,0	3,28	1,7	5,58
1,02	40	0,89	34,86	0,5	19,6	1,1	3,61	1,9	6,23
1,27	50	1,11	43,58	0,62	24,5	1,3	4,27	2,4	7,87
1,52	60	1,33	52,29	0,75	29,4	1,6	5,25	2,8	9,19
1,78	70	1,55	61,01	0,87	34,3	1,9	6,23	3,3	10,83
2,03	80	1,77	69,73	1	39,2	2,1	6,89	3,8	12,47
2,29	90	1,99	78,44	1,12	44,1	2,4	7,87	4,2	13,78
2,54	100	2,21	87,16	1,25	49	2,6	8,53	4,7	15,42
3,05	120	2,66	104,59	1,49	58,8	3,2	10,50	5,7	18,70
3,81	150	3,32	130,74	1,87	73,5	4,0	13,12	7,1	23,29
4,57	180	3,98	156,88	2,24	88,2	4,8	15,75	8,5	27,89
5,08	200	4,43	174,32	2,49	98,1	5,3	17,39	9,4	30,84
6,35	250	5,53	217,89	3,11	122,6	6,6	21,65	11,8	38,71
7,62	300	6,64	261,47	3,74	147,1	7,9	25,92	14,1	46,26

EXTRA INFORMATIE

Bereik lensverschuiving					
PJ-lens midden naar bovenkant beeld				Bereik beeldverschuiving	
Verticaal + (Max) (A)	Verticaal - (Min) (B)	Verticaal bereik in het midden van horizontale verschuiving (D) = (A) - (B)	Verticaal bereik op 1% Horizontale positie	Horizontaal + (Rechts)	Horizontaal - (Links)
48,6	39,2	9,3	8,3	6,6	6,6
58,3	47,1	11,2	10,1	8,0	8,0
64,8	52,3	12,5	11,3	8,9	8,9
80,9	65,4	15,6	14,0	11,1	11,1
97,1	78,5	18,7	16,9	13,3	13,3
113,3	91,5	21,8	19,6	15,5	15,5
129,5	104,6	24,9	22,5	17,7	17,7
145,7	117,7	28,0	25,2	19,9	19,9
161,9	130,8	31,1	28,1	22,1	22,1
194,3	156,9	37,4	33,5	26,6	26,6
242,8	196,1	46,7	42,1	33,2	33,2
291,4	235,4	56,0	50,4	39,9	39,9
323,8	261,5	62,3	56,0	44,3	44,3
404,7	326,9	77,8	70,0	55,4	55,4
485,7	392,3	93,4	84,2	66,4	66,4

Opmerking:

- De waarden voor de verticale lensverschuiving worden altijd berekend vanaf het midden van de projectielens. Daarom moet de afstand 5,2 cm vanaf de basis naar het midden van de projectielens worden toegevoegd aan elke waarde voor de verticale lensverschuiving.
- Zoomverhouding is 1,8 x.

(WXGA)

Gewenste beeldgrootte						Projectie-afstand (C)			
Diagonale		Breedte		Hoogte		Breedbeeld		Tele	
m	inch	m	inch	m	inch	m	ft	m	ft
0,76	30	0,65	25,44	0,4	15,9	/	/	1,4	4,59
0,91	36	0,78	30,53	0,48	19,08	1,0	3,28	1,7	5,58
1,02	40	0,86	33,92	0,54	21,2	1,1	3,61	1,9	6,23
1,27	50	1,08	42,4	0,67	26,5	1,4	4,59	2,4	7,87
1,52	60	1,29	50,88	0,81	31,8	1,6	5,25	2,9	9,51
1,78	70	1,51	59,36	0,94	37,1	1,9	6,23	3,4	11,15
2,03	80	1,72	67,84	1,08	42,4	2,2	7,22	3,9	12,80
2,29	90	1,94	76,32	1,21	47,7	2,4	7,87	4,3	14,11
2,54	100	2,15	84,8	1,35	53	2,7	8,86	4,8	15,75
3,05	120	2,58	101,76	1,62	63,6	3,2	10,50	5,8	19,03
3,81	150	3,23	127,2	2,02	79,5	4,1	13,45	7,2	23,62
4,57	180	3,88	152,64	2,42	95,4	4,9	16,08	8,7	28,54
5,08	200	4,31	169,6	2,69	106	5,4	17,72	9,6	31,50
6,35	250	5,38	212	3,37	132,5	6,8	22,31	12,0	39,37
7,62	300	6,46	254,4	4,04	159	8,1	26,57	14,4	47,24

EXTRA INFORMATIE

Bereik lensverschuiving					
PJ-lens midden naar bovenkant beeld				Bereik beeldverschuiving	
Verticaal + (Max) (A)	Verticaal - (Min) (B)	Verticaal bereik in het midden van horizontale verschuiving (D) = (A) - (B)	Verticaal bereik op 1% Horizontale positie	Horizontaal + (Rechts)	Horizontaal - (Links)
50,5	42,4	8,1	7,2	6,5	6,5
60,6	50,9	9,7	8,6	7,8	7,8
67,3	56,5	10,8	9,7	8,6	8,6
84,1	70,7	13,5	12,1	10,8	10,8
101,0	84,8	16,2	14,6	12,9	12,9
117,8	99,0	18,8	16,9	15,1	15,1
134,6	113,1	21,5	19,4	17,2	17,2
151,5	127,2	24,2	21,8	19,4	19,4
168,3	141,4	26,9	24,3	21,5	21,5
201,9	169,6	32,3	29,2	25,9	25,9
252,4	212,0	40,4	36,4	32,3	32,3
302,9	254,4	48,5	43,6	38,8	38,8
336,6	282,7	53,9	48,4	43,1	43,1
420,7	353,4	67,3	60,7	53,9	53,9
504,8	424,1	80,8	72,7	64,6	64,6

Opmerking:

- De waarden voor de verticale lensverschuiving worden altijd berekend vanaf het midden van de projectielens. Daarom moet de afstand 5,2 cm vanaf de basis naar het midden van de projectielens worden toegevoegd aan elke waarde voor de verticale lensverschuiving.
- Zoomverhouding is 1,8 x.

(XGA)

Gewenste beeldgrootte						Projectie-afstand (C)			
Diagonale		Breedte		Hoogte		Breedbeeld		Tele	
m	inch	m	inch	m	inch	m	ft	m	ft
0,76	30	0,61	24	0,46	18	\	\	1,3	4,27
1,02	40	0,81	32	0,61	24	1,0	3,28	1,8	5,91
1,27	50	1,02	40	0,76	30	1,3	4,27	2,2	7,22
1,52	60	1,22	48	0,91	36	1,5	4,92	2,7	8,86
1,78	70	1,42	56	1,07	42	1,8	5,91	3,1	10,17
2,03	80	1,63	64	1,22	48	2,0	6,56	3,6	11,81
2,29	90	1,83	72	1,37	54	2,3	7,55	4,0	13,12
2,54	100	2,03	80	1,52	60	2,5	8,20	4,5	14,76
3,05	120	2,44	96	1,83	72	3,0	9,84	5,4	17,72
3,81	150	3,05	120	2,29	90	3,8	12,47	6,7	21,98
4,57	180	3,66	144	2,74	108	4,5	14,76	8,1	26,57
5,08	200	4,06	160	3,05	120	5,0	16,40	9,0	29,53
6,35	250	5,08	200	3,81	150	6,3	20,67	11,2	36,75
7,62	300	6,10	240	4,57	180	7,6	24,93	13,5	44,29

EXTRA INFORMATIE

Bereik lensverschuiving					
PJ-lens midden naar bovenkant beeld				Bereik beeldverschuiving	
Verticaal + (Max) (A)	Verticaal - (Min) (B)	Verticaal bereik in het midden van horizontale verschuiving (D) = (A) - (B)	Verticaal bereik op 1% Horizontale positie	Horizontaal + (Rechts)	Horizontaal - (Links)
48,0	43,4	4,6	4,1	6,1	6,1
64,0	57,9	6,1	5,5	8,1	8,1
80,0	72,4	7,6	6,8	10,2	10,2
96,0	86,9	9,1	8,2	12,2	12,2
112,0	101,4	10,7	9,6	14,2	14,2
128,0	115,8	12,2	11,0	16,3	16,3
144,0	130,3	13,7	12,3	18,3	18,3
160,0	144,8	15,2	13,7	20,3	20,3
192,0	173,7	18,3	16,5	24,4	24,4
240,0	217,2	22,9	20,6	30,5	30,5
288,0	260,6	27,4	24,7	36,6	36,6
320,0	289,6	30,5	27,5	40,6	40,6
400,1	362,0	38,1	34,3	50,8	50,8
480,1	434,3	45,7	41,1	61,0	61,0

Opmerking:

- De waarden voor de verticale lensverschuiving worden altijd berekend vanaf het midden van de projectielens. Daarom moet de afstand 5,2 cm vanaf de basis naar het midden van de projectielens worden toegevoegd aan elke waarde voor de verticale lensverschuiving.
- Zoomverhouding is 1,8 x.

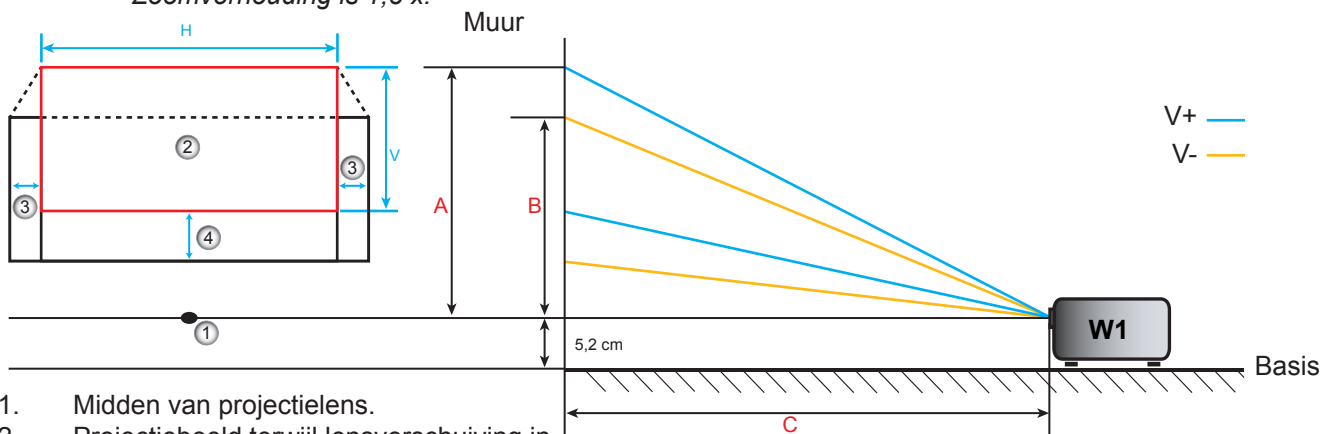

1. Midden van projectielens.
2. Projectiebeeld terwijl lensverschuiving in de hoogste positie staat.
3. Bereik horizontale verschuiving: 10% H.
4. Verticaal verschuivingsbereik: 20% V.

EXTRA INFORMATIE

De centrale positie van de lensverschuiving bepalen

Midden horizontale lensverschuiving

1. Pas de verticale verschuiving aan tot het beeld het maximumbereik onderaan bereikt.

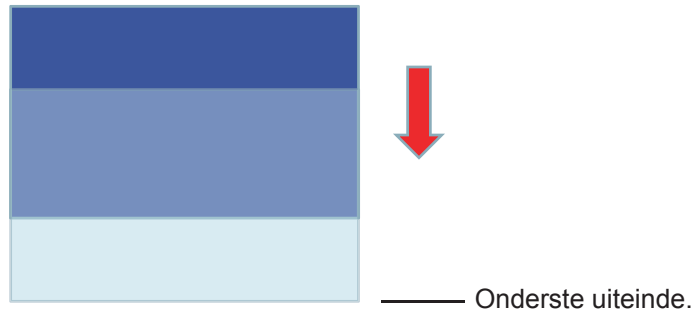

2. Pas de horizontale verschuiving aan tot het beeld het maximumbereik van de verschuiving naar links bereikt.

Maximale verschuiving naar links.

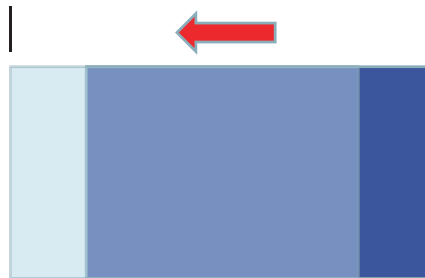

Markeer hier **A**

3. Pas de horizontale verschuiving aan tot het beeld het maximumbereik van de verschuiving naar rechts bereikt.

Maximale verschuiving naar rechts

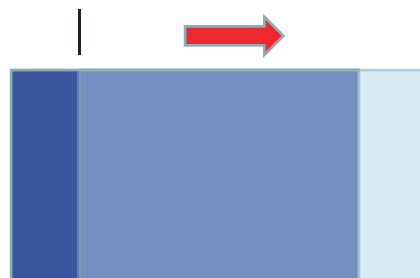

Markeer hier **B**

EXTRA INFORMATIE

4. Meet de afstand tussen markering **A** en markering **B** en deel deze dan door 2. Plaats het beeld terug op de markering **A/B** links. Het beeld zal zich in het midden van zijn horizontale verschuiving bevinden.

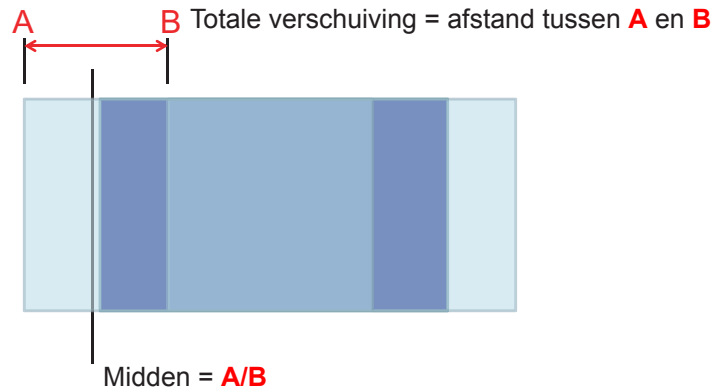

Midden verticale lensverschuiving

1. Het beeld moet zich in het midden van zijn horizontale verschuiving bevinden voordat het beeld naar het midden van zijn verticale verschuiving wordt aangepast.



2. Pas de verticale verschuiving aan tot het beeld het maximumbereik van de verschuiving naar de onderkant bereikt.

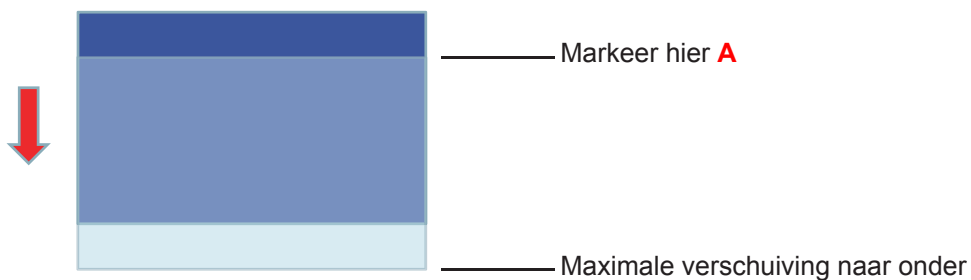

3. Pas de verticale verschuiving aan tot het beeld het maximumbereik van de verschuiving naar boven bereikt.

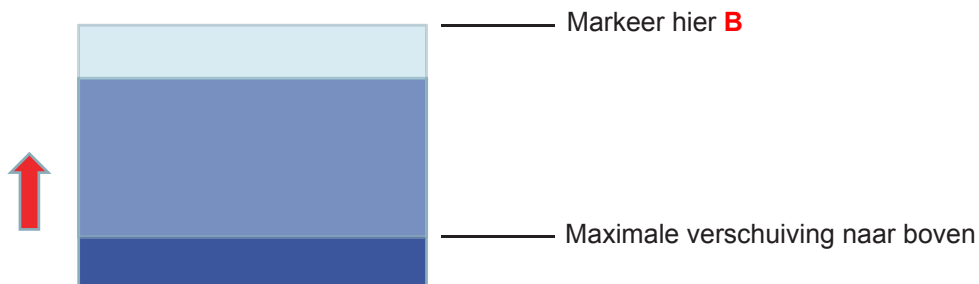

EXTRA INFORMATIE

4. Meet de afstand tussen markering **A** en markering **B** en deel deze dan door 2. Plaats het beeld terug op de markering **A/B** onderaan. Het beeld zal zich in het midden van zijn verticale verschuiving bevinden.

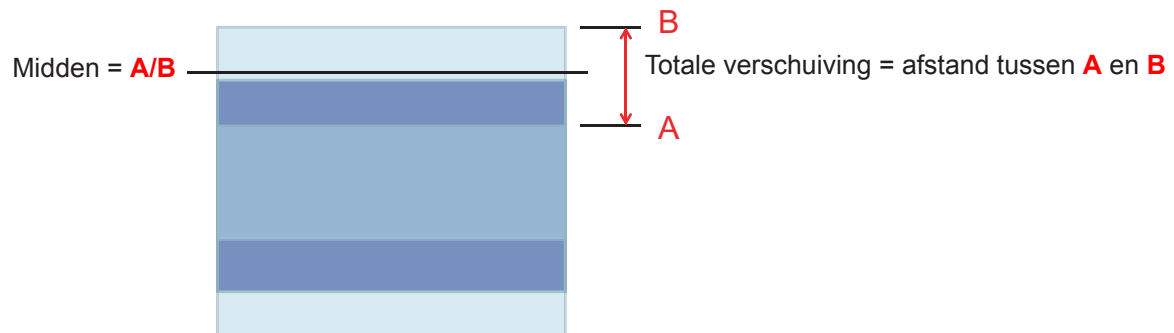

EXTRA INFORMATIE

Projectorafmetingen en plafondmontage

1. Gebruik de plafondmontage van Optoma om schade aan uw projector te voorkomen.
2. Als u een plafondmontageset van een derde wilt gebruiken, moet u controleren of de schroeven die worden gebruikt om de set op de projector te monteren, aan de volgende specificaties voldoet:
 - Type schroef: M4*3
 - Minimale schroeflengte: 10mm

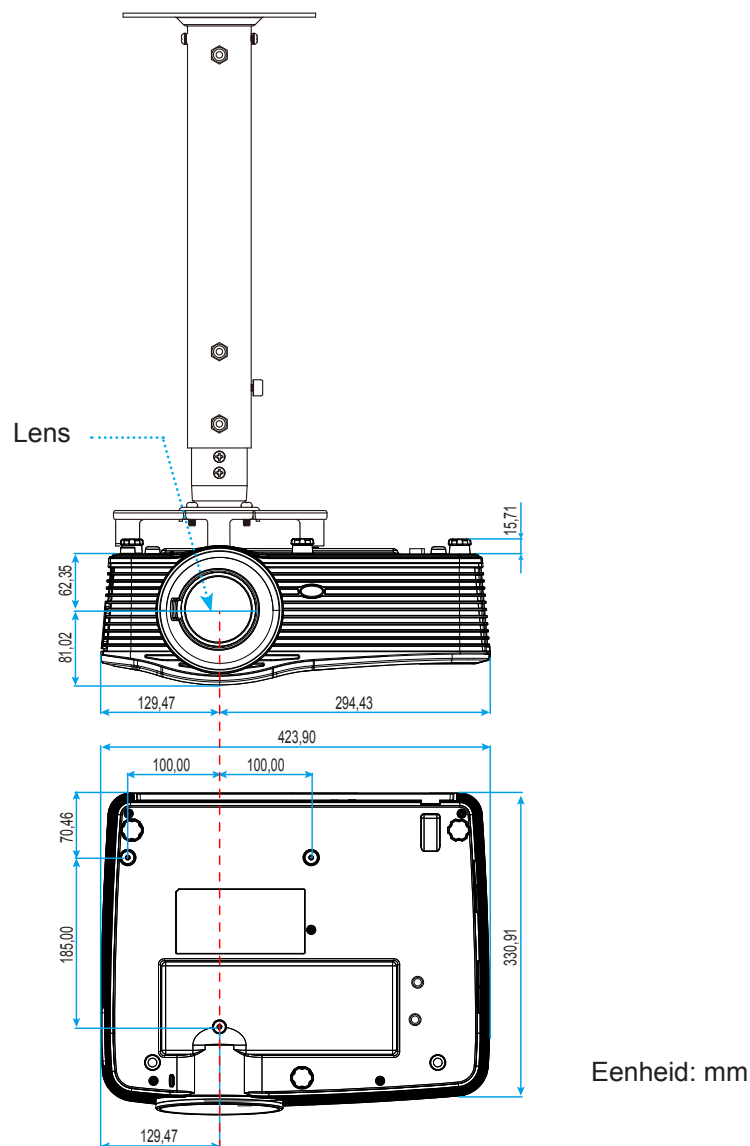

Opmerking: Wanneer schade wordt veroorzaakt door een onjuiste installatie, wordt de garantie ongeldig.

 Waarschuwing:

- Als u een plafondmontageset van een ander bedrijf aanschaft, moet u ervoor zorgen dat u de juiste schroefgrootte gebruikt. De schroefgrootte zal verschillen afhankelijk van de dikte van de montageplaat.
- Zorg dat u een opening van minstens 10 cm tussen het plafond en de onderkant van de projector behoudt.
- Vermijd het installeren van de projector in de buurt van een warmtebron.

EXTRA INFORMATIE

Funcielijst RS232-protocol

Baudsnelheid: 9600

Gegevensbits: 8

Pariteit: Geen

Stopbits: 1

Datatransportbesturing: Geen

UART16550 FIFO: Uitschakelen

Projector retour (gelukt): P

Projector retour (mislukt): F

XX=01-99, projector-ID, XX=00 is voor alle projectors

Opmerking: Er staat een <CR> na alle ASCII-commando's 0D is de HEX-code voor <CR> in ASCII-code.

SEND to projector			
232 ASCII Code	HEX Code	Function	Description
~XX00 1	7E 30 30 30 30 20 31 0D	Power ON	
~XX00 0	7E 30 30 30 30 20 30 0D	Power OFF	(0/2 for backward compatible)
~XX00 1	7E 30 30 30 30 20 31 20	Power ON with Password	~nnnn = ~0000 (a=7E 30 30 30 30)
~nnnn	a 0D		~9999 (a=7E 39 39 39 39)
~XX01 1	7E 30 30 30 31 20 31 0D	Resync	
~XX02 1	7E 30 30 30 32 20 31 0D	AV Mute	On
~XX02 0	7E 30 30 30 32 20 30 0D		Off (0/2 for backward compatible)
~XX03 1	7E 30 30 30 33 20 31 0D	Mute	On
~XX03 0	7E 30 30 30 33 20 30 0D		Off (0/2 for backward compatible)
~XX04 1	7E 30 30 30 34 20 31 0D	Freeze	
~XX04 0	7E 30 30 30 34 20 30 0D	Unfreeze	(0/2 for backward compatible)
~XX05 1	7E 30 30 30 35 20 31 0D	Zoom Plus	
~XX06 1	7E 30 30 30 36 20 31 0D	Zoom Minus	
~XX12 1	7E 30 30 31 32 20 31 0D	Direct Source Commands	HDMI1
~XX12 15	7E 30 30 31 32 20 31 35 0D		HDMI2
~XX12 20	7E 30 30 31 32 20 32 30 0D		Displayport
~XX12 5	7E 30 30 31 32 20 35 0D		VGA1
~XX12 8	7E 30 30 31 32 20 38 0D		VGA1 Component
~XX12 6	7E 30 30 31 32 20 36 0D		VGA 2
~XX12 13	7E 30 30 31 32 20 31 33 0D		VGA2 Component
~XX12 9	7E 30 30 31 32 20 39 0D		S-Video
~XX12 10	7E 30 30 31 32 20 31 30 0D		Video
~XX12 21	7E 30 30 31 32 20 32 31 0D		HDBaseT (only exists in "T" SKU)
~XX20 1	7E 30 30 32 30 20 31 0D	Display Mode	Presentation
~XX20 2	7E 30 30 32 30 20 32 0D		Bright
~XX20 3	7E 30 30 32 30 20 33 0D		Movie
~XX20 4	7E 30 30 32 30 20 34 0D		sRGB
~XX20 5	7E 30 30 32 30 20 35 0D		User
~XX20 7	7E 30 30 32 30 20 37 0D		Blackboard
~XX20 13	7E 30 30 32 30 21 33 0D		DICOM SIM.
~XX20 9	7E 30 30 32 30 20 39 0D		3D
~XX21 n	7E 30 30 32 31 20 a 0D	Brightness	n = -50 (a=2D 35 30) ~ 50 (a=35 30)
~XX22 n	7E 30 30 32 32 20 a 0D	Contrast	n = -50 (a=2D 35 30) ~ 50 (a=35 30)
~XX23 n	7E 30 30 32 33 20 a 0D	Sharpness	n = 1 (a=31) ~ 15 (a=31 35)
~XX45 n	7E 30 30 34 34 20 a 0D	Color (Saturation)	n = -50 (a=2D 35 30) ~ 50 (a=35 30)
~XX44 n	7E 30 30 34 35 20 a 0D	Tint	n = -50 (a=2D 35 30) ~ 50 (a=35 30)
~XX34 n	7E 30 30 33 34 20 a 0D	BrilliantColor™	n = 1 (a=31) ~ 10 (a=31 30)
~XX191 1	7E 30 30 31 39 31 20 31 0D	DynamicBlack	On
~XX191 0	7E 30 30 31 39 31 20 30 0D		Off(0/2 backward compatible)
~XX35 1	7E 30 30 33 35 20 31 0D	Gamma	Film
~XX35 3	7E 30 30 33 35 20 33 0D		Graphics
~XX35 7	7E 30 30 33 35 20 37 0D		2.2
~XX35 5	7E 30 30 33 35 20 35 0D		1.8
~XX35 6	7E 30 30 33 35 20 36 0D		2.0
~XX35 8	7E 30 30 33 35 20 38 0D		2.6
~XX35 10	7E 30 30 33 35 20 31 30 0D		Blackboard
~XX35 11	7E 30 30 33 35 20 31 31 0D		DICOM

EXTRA INFORMATIE

SEND to projector				
232 ASCII Code	HEX Code	Function	Description	
~XX36 4	7E 30 30 33 36 20 34 0D	Color Temp.	Warm	
~XX36 1	7E 30 30 33 36 20 31 0D		Standard	
~XX36 2	7E 30 30 33 36 20 32 0D		Cool	
~XX36 3	7E 30 30 33 36 20 33 0D		Cold	
~XX37 1	7E 30 30 33 37 20 31 0D	Color Space	Auto	
~XX37 2	7E 30 30 33 37 20 32 0D		RGB\ RGB(0-255)	
~XX37 3	7E 30 30 33 37 20 33 0D		YUV	
~XX37 4	7E 30 30 33 37 20 34 0D		RGB(16 - 235)	
~XX24 n	7E 30 30 32 34 20 a 0D	RGB Gain/Bias	Red Gain	n = -50 (a=2D 35 30) ~ 50 (a=35 30)
~XX25 n	7E 30 30 32 35 20 a 0D		Green Gain	n = -50 (a=2D 35 30) ~ 50 (a=35 30)
~XX26 n	7E 30 30 32 36 20 a 0D		Blue Gain	n = -50 (a=2D 35 30) ~ 50 (a=35 30)
~XX27 n	7E 30 30 32 37 20 a 0D		Red Bias	n = -50 (a=2D 35 30) ~ 50 (a=35 30)
~XX28 n	7E 30 30 32 38 20 a 0D		Green Bias	n = -50 (a=2D 35 30) ~ 50 (a=35 30)
~XX29 n	7E 30 30 32 39 20 a 0D		Blue Bias	n = -50 (a=2D 35 30) ~ 50 (a=35 30)
~XX517 1	7E 30 30 35 31 37 20 31 0D	RGB Gain/Bias Reset	Reset	
~XX509	7E 30 30 35 30 39 20 0D	Image Settings Reset	Reset	
~XX327 n	7E 30 30 33 32 37 20 a 0D	Color Matching	Red Hue	n = -50 (a=2D 35 30) ~ 50 (a=35 30)
~XX333 n	7E 30 30 33 33 33 20 a 0D		Red Saturation	n = -50 (a=2D 35 30) ~ 50 (a=35 30)
~XX339 n	7E 30 30 33 33 39 20 a 0D		Red Gain	n = -50 (a=2D 35 30) ~ 50 (a=35 30)
~XX328 n	7E 30 30 33 32 38 20 a 0D		Green Hue	n = -50 (a=2D 35 30) ~ 50 (a=35 30)
~XX334 n	7E 30 30 33 33 34 20 a 0D		Green Saturation	n = -50 (a=2D 35 30) ~ 50 (a=35 30)
~XX340 n	7E 30 30 33 34 30 20 a 0D		Green Gain	n = -50 (a=2D 35 30) ~ 50 (a=35 30)
~XX329 n	7E 30 30 33 32 39 20 a 0D		Blue Hue	n = -50 (a=2D 35 30) ~ 50 (a=35 30)
~XX335 n	7E 30 30 33 33 35 20 a 0D		Blue Saturation	n = -50 (a=2D 35 30) ~ 50 (a=35 30)
~XX341 n	7E 30 30 33 34 31 20 a 0D		Blue Gain	n = -50 (a=2D 35 30) ~ 50 (a=35 30)
~XX330 n	7E 30 30 33 33 30 20 a 0D		Cyan Hue	n = -50 (a=2D 35 30) ~ 50 (a=35 30)
~XX336 n	7E 30 30 33 33 36 20 a 0D		Cyan Saturation	n = -50 (a=2D 35 30) ~ 50 (a=35 30)
~XX342 n	7E 30 30 33 34 32 20 a 0D		Cyan Gain	n = -50 (a=2D 35 30) ~ 50 (a=35 30)
~XX331 n	7E 30 30 33 33 31 20 a 0D		Yellow Hue	n = -50 (a=2D 35 30) ~ 50 (a=35 30)
~XX337 n	7E 30 30 33 33 37 20 a 0D		Yellow Saturation	n = -50 (a=2D 35 30) ~ 50 (a=35 30)
~XX343 n	7E 30 30 33 34 33 20 a 0D		Yellow Gain	n = -50 (a=2D 35 30) ~ 50 (a=35 30)
~XX332 n	7E 30 30 33 33 32 20 a 0D		Magenta Hue	n = -50 (a=2D 35 30) ~ 50 (a=35 30)
~XX338 n	7E 30 30 33 33 38 20 a 0D		Magenta Saturation	n = -50 (a=2D 35 30) ~ 50 (a=35 30)
~XX344 n	7E 30 30 33 34 34 20 a 0D		Magenta Gain	n = -50 (a=2D 35 30) ~ 50 (a=35 30)
~XX345 n	7E 30 30 33 34 35 20 a 0D	White	Red	n = -50 (a=2D 35 30) ~ 50 (a=35 30)
~XX346 n	7E 30 30 33 34 36 20 a 0D		Green	n = -50 (a=2D 35 30) ~ 50 (a=35 30)
~XX347 n	7E 30 30 33 34 37 20 a 0D		Blue	n = -50 (a=2D 35 30) ~ 50 (a=35 30)
~XX215 1	7E 30 30 32 31 35 20 31 0D	Reset		
~XX73 n	7E 30 30 37 33 20 a 0D	Signal (RGB)	Frequency	n = -10 (a=2D 35) ~ 10 (a=35) By signal
~XX91 1	7E 30 30 39 31 20 31 0D		Automatic	On
~XX91 0	7E 30 30 39 31 20 30 0D			Off
~XX74 n	7E 30 30 37 34 20 a 0D		Phase	n = 0 (a=30) ~ 31 (a=33 31) By signal
~XX75 n	7E 30 30 37 35 20 a 0D		H. Position	n = -5 (a=2D 35) ~ 5 (a=35) By timing
~XX76 n	7E 30 30 37 36 20 a 0D		V. Position	n = -5 (a=2D 35) ~ 5 (a=35) By timing
~XX200 n	7E 30 30 32 30 30 20 a 0D	Signal(Video)	White Level	n = 0 (a=30) ~ 31 (a=33 31)
~XX201 n	7E 30 30 32 30 31 20 a 0D		Black Level	n = -5 (a=2D 35) ~ 5 (a=35)
~XX204 1	7E 30 30 32 30 30 24 20 31 0D		0 IRE	
~XX204 0	7E 30 30 32 30 30 24 20 30 0D		7.5 IRE	
~XX60 1	7E 30 30 36 30 20 31 0D	Format	4:3	
~XX60 2	7E 30 30 36 30 20 32 0D		16:9	
~XX60 3	7E 30 30 36 30 20 33 0D		16:10(WXGA, WUXGA)	

EXTRA INFORMATIE

SEND to projector				
232 ASCII Code	HEX Code	Function	Description	
~XX60 5	7E 30 30 36 30 20 35 0D		LBX	
~XX60 6	7E 30 30 36 30 20 36 0D		Native	
~XX60 7	7E 30 30 36 30 20 37 0D		Auto	
~XX61 n	7E 30 30 36 31 20 a 0D	Edge mask	n = 0 (a=30) ~ 10 (a=31 30)	
~XX62 n	7E 30 30 36 32 20 a 0D	Zoom	n = -5 (a=2D 35) ~ 25 (a=32 35)	
~XX63 n	7E 30 30 36 33 20 a 0D	H Image Shift	n = -100 (a=2D 31 30 30) ~ 100 (a=31 30 30)	
~XX64 n	7E 30 30 36 34 20 a 0D	V Image Shift	n = -100 (a=2D 31 30 30) ~ 100 (a=31 30 30)	
~XX65 n	7E 30 30 36 35 20 a 0D	H Keystone	n = -30 (a=2D 33 30) ~ 30 (a=33 30)	
~XX66 n	7E 30 30 36 36 20 a 0D	V Keystone	n = -30 (a=2D 33 30) ~ 30 (a=33 30)	
~XX69 1	7E 30 30 36 39 20 31 0D	Auto V.Keystone	On	
~XX69 0	7E 30 30 36 39 20 30 0D	Auto V. Keystone	Off	
~XX59 1	7E 30 30 35 39 20 31 0D	Four corners (Top-Left)	Right+	
~XX59 2	7E 30 30 35 39 20 32 0D		Left+	
~XX59 3	7E 30 30 35 39 20 33 0D		Up+	
~XX59 4	7E 30 30 35 39 20 34 0D		Down+	
~XX59 5	7E 30 30 35 39 20 35 0D	(Top-Right)	Right+	
~XX59 6	7E 30 30 35 39 20 36 0D		Left+	
~XX59 7	7E 30 30 35 39 20 37 0D		Up+	
~XX59 8	7E 30 30 35 39 20 38 0D		Down+	
~XX59 9	7E 30 30 35 39 20 39 0D	(Bottom-Left)	Right+	
~XX59 10	7E 30 30 35 39 20 31 30 0D		Left+	
~XX59 11	7E 30 30 35 39 20 31 31 0D		Up+	
~XX59 12	7E 30 30 35 39 20 31 32 0D		Down+	
~XX59 13	7E 30 30 35 39 20 31 33 0D	(Bottom-Right)	Right+	
~XX59 14	7E 30 30 35 39 20 31 34 0D		Left+	
~XX59 15	7E 30 30 35 39 20 31 35 0D		Up+	
~XX59 16	7E 30 30 35 39 20 31 36 0D		Down+	
~XX516	7E 30 30 35 31 36 20 0D	Four corners reset	Reset	
~XX506 0	7E 30 30 35 30 36 20 30 0D	Wall Color	Off	
~XX506 2	7E 30 30 35 30 36 20 32 0D		Light Yellow	
~XX506 3	7E 30 30 35 30 36 20 33 0D		Light Green	
~XX506 4	7E 30 30 35 30 36 20 34 0D		Light Blue	
~XX506 5	7E 30 30 35 30 36 20 35 0D		Pink	
~XX506 6	7E 30 30 35 30 36 20 36 0D		Gray	
~XX230 1	7E 30 30 32 33 30 20 31 0D	3D Mode	DLP-Link	
~XX230 3	7E 30 30 32 33 30 20 31 0D		VESA 3D	
~XX230 0	7E 30 30 32 33 30 20 30 0D		Off (0/2 for backward compatible)	
~XX400 0	7E 30 30 34 30 30 20 30 0D	3D->2D	3D	
~XX400 1	7E 30 30 34 30 30 20 31 0D		L	
~XX400 2	7E 30 30 34 30 30 20 32 0D		R	
~XX405 0	7E 30 30 34 30 35 20 30 0D	3D Format	Auto	
~XX405 1	7E 30 30 34 30 35 20 31 0D		SBS	
~XX405 2	7E 30 30 34 30 35 20 32 0D		Top and Bottom	
~XX405 3	7E 30 30 34 30 35 20 33 0D		Frame sequential	
~XX231 0	7E 30 30 32 33 31 20 30 0D	3D Sync Invert	On	
~XX231 1	7E 30 30 32 33 31 20 31 0D	3D Sync Invert	Off	
~XX70 1	7E 30 30 37 30 20 31 0D	Language	English	
~XX70 2	7E 30 30 37 30 20 32 0D		German	
~XX70 3	7E 30 30 37 30 20 33 0D		French	
~XX70 4	7E 30 30 37 30 20 34 0D		Italian	
~XX70 5	7E 30 30 37 30 20 35 0D		Spanish	
~XX70 6	7E 30 30 37 30 20 36 0D		Portuguese	
~XX70 7	7E 30 30 37 30 20 37 0D		Polish	
~XX70 8	7E 30 30 37 30 20 38 0D		Dutch	
~XX70 9	7E 30 30 37 30 20 39 0D		Swedish	

EXTRA INFORMATIE

SEND to projector				
232 ASCII Code	HEX Code	Function	Description	
~XX70 10	7E 30 30 37 30 20 31 30 0D		Norwegian/Danish	
~XX70 11	7E 30 30 37 30 20 31 31 0D		Finnish	
~XX70 12	7E 30 30 37 30 20 31 32 0D		Greek	
~XX70 13	7E 30 30 37 30 20 31 33 0D		Traditional Chinese	
~XX70 14	7E 30 30 37 30 20 31 34 0D		Simplified Chinese	
~XX70 15	7E 30 30 37 30 20 31 35 0D		Japanese	
~XX70 16	7E 30 30 37 30 20 31 36 0D		Korean	
~XX70 17	7E 30 30 37 30 20 31 37 0D		Russian	
~XX70 18	7E 30 30 37 30 20 31 38 0D		Hungarian	
~XX70 19	7E 30 30 37 30 20 31 39 0D		Czechoslovak	
~XX70 20	7E 30 30 37 30 20 32 30 0D		Arabic	
~XX70 21	7E 30 30 37 30 20 32 31 0D		Thai	
~XX70 22	7E 30 30 37 30 20 32 32 0D		Turkish	
~XX70 23	7E 30 30 37 30 20 32 33 0D		Farsi	
~XX70 25	7E 30 30 37 30 20 32 33 0D		Vietnamese	
~XX70 26	7E 30 30 37 30 20 32 33 0D		Indonesian	
~XX70 27	7E 30 30 37 30 20 32 33 0D		Romanian	
~XX71 1	7E 30 30 37 31 20 31 0D	Projection	Front-Desktop	
~XX71 2	7E 30 30 37 31 20 32 0D		Rear-Desktop	
~XX71 3	7E 30 30 37 31 20 33 0D		Front-Ceiling	
~XX71 4	7E 30 30 37 31 20 34 0D		Rear-Ceiling	
~XX90 1	7E 30 30 39 31 20 31 0D	Screen Type (WXGA/WUXGA)	16:10	
~XX90 0	7E 30 30 39 31 20 30 0D		16:9	
~XX72 1	7E 30 30 37 32 20 31 0D	Menu Location	Top Left	
~XX72 2	7E 30 30 37 32 20 32 0D		Top Right	
~XX72 3	7E 30 30 37 32 20 33 0D		Centre	
~XX72 4	7E 30 30 37 32 20 34 0D		Bottom Left	
~XX72 5	7E 30 30 37 32 20 35 0D		Bottom Right	
~XX77 n	7E 30 30 37 37 20 aabbcc 0D	Security	Security Timer	Month/Day/Hour n = mm/dd/hh mm= 00 (aa=30 30) ~ 12 (aa=31 32) dd = 00 (bb=30 30) ~ 30 (bb=33 30) hh= 00 (cc=30 30) ~ 24 (cc=32 34)
~XX78 1	7E 30 30 37 38 20 31 0D	Security	On	
~XX78 0	7E 30 30 37 38 20 30 20		Off (0/2 for backward compatible)	
~nnnn	a 0D		~nnnn = ~0000 (a=7E 30 30 30 30) ~9999 (a=7E 39 39 39 39)	
~XX79 n	7E 30 30 37 39 20 a 0D	Projector ID	n = 00 (a=30 30) ~ 99 (a=39 39)	
~XX310 0	7E 30 33 31 30 20 30 0D	Internal Speaker	Off	
~XX310 1	7E 30 33 31 30 20 31 0D		On	
~XX80 1	7E 30 30 38 30 20 31 0D	Mute	On	
~XX80 0	7E 30 30 38 30 20 30 0D		Off (0/2 for backward compatible)	
~XX81 n	7E 30 30 38 31 20 a 0D	Volume(Audio)	n = 0 (a=30) ~ 10 (a=31 30)	
~XX93 n	7E 30 30 39 33 20 a 0D	Volume(Mic)	n = 0 (a=30) ~ 10 (a=31 30)	
~XX89 0	7E 30 30 38 39 20 30 0D	Audio Input	Default	
~XX89 1	7E 30 30 38 39 20 31 0D		Audio1	
~XX89 3	7E 30 30 38 39 20 33 0D		Audio2	
~XX89 4	7E 30 30 38 39 20 34 0D		Audio3	
~XX82 1	7E 30 30 38 32 20 31 0D	Logo	Default	
~XX82 2	7E 30 30 38 32 20 32 0D		User	
~XX82 3	7E 30 30 38 32 20 33 0D		Neutral	
~XX83 1	7E 30 30 38 33 20 31 0D	Logo Capture		
~XX88 0	7E 30 30 38 38 20 30 0D	Closed Captioning	Off	
~XX88 1	7E 30 30 38 38 20 31 0D		cc1	
~XX88 2	7E 30 30 38 38 20 32 0D		cc2	
~XX521 0	7E 30 30 35 32 31 20 30 0D	Wireless	Off (0/2 for backward compatible)	
~XX521 1	7E 30 30 35 32 31 20 31 0D	Wireless	On	
~XX454 0	7E 30 30 34 35 34 20 30 0D	Crestron	Off	

EXTRA INFORMATIE

SEND to projector			
232 ASCII Code	HEX Code	Function	Description
~XX454 1	7E 30 30 34 35 34 20 31 0D		On
~XX455 0	7E 30 30 34 35 35 20 30 0D	Extron	Off
~XX455 1	7E 30 30 34 35 35 20 31 0D		On
~XX456 0	7E 30 30 34 35 36 20 30 0D	PJLink	Off
~XX456 1	7E 30 30 34 35 36 20 31 0D		On
~XX457 0	7E 30 30 34 35 37 20 30 0D	AMX Device Discovery	Off
~XX457 1	7E 30 30 34 35 37 20 31 0D		On
~XX458 0	7E 30 30 34 35 38 20 30 0D	Telnet	Off
~XX458 1	7E 30 30 34 35 38 20 31 0D		On
~XX459 0	7E 30 30 34 35 38 20 30 0D	HTTP	Off
~XX459 1	7E 30 30 34 35 38 20 31 0D		On
~XX39 1	7E 30 30 33 39 20 31 0D	Input Source	HDMI1
~XX39 7	7E 30 30 33 39 20 37 0D		HDMI2
~XX39 15	7E 30 30 33 39 20 31 35 0D		Displayport
~XX39 5	7E 30 30 33 39 20 35 0D		VGA1
~XX39 6	7E 30 30 33 39 20 36 0D		VGA2
~XX39 9	7E 30 30 33 39 20 39 0D		S-Video
~XX39 10	7E 30 30 33 39 20 31 30 0D		Video
~XX100 1	7E 30 30 31 30 30 20 31 0D	Source Lock	On
~XX100 0	7E 30 30 31 30 30 20 30 0D		Off (0/2 for backward compatible)
~XX101 1	7E 30 30 31 30 31 20 31 0D	High Altitude	On
~XX101 0	7E 30 30 31 30 31 20 30 0D		Off (0/2 for backward compatible)
~XX102 1	7E 30 30 31 30 32 20 31 0D	Information Hide	On
~XX102 0	7E 30 30 31 30 32 20 30 0D		Off (0/2 for backward compatible)
~XX103 1	7E 30 30 31 30 33 20 31 0D	Keypad Lock	On
~XX103 0	7E 30 30 31 30 33 20 30 0D		Off (0/2 for backward compatible)
~XX348 1	7E 30 30 33 34 38 20 31 0D	Display Mode Lock	On
~XX348 0	7E 30 30 33 34 38 20 30 0D		Off (0/2 for backward compatible)
~XX195 0	7E 30 30 31 39 35 20 30 0D	Test Pattern	None
~XX195 1	7E 30 30 31 39 35 20 31 0D		Grid
~XX195 2	7E 30 30 31 39 35 20 32 0D		White Pattern
~XX104 1	7E 30 30 31 30 34 20 31 0D	Background Color	Blue
~XX104 2	7E 30 30 31 30 34 20 32 0D		Black
~XX104 3	7E 30 30 31 30 34 20 33 0D		Red
~XX104 4	7E 30 30 31 30 34 20 34 0D		Green
~XX104 5	7E 30 30 31 30 34 20 35 0D		White
~XX11 0	7E 30 30 31 31 20 30 0D	IR Function	Off
~XX11 1	7E 30 30 31 31 20 31 0D		On
~XX11 2	7E 30 30 31 31 20 32 0D		Front
~XX11 3	7E 30 30 31 31 20 33 0D		Top
~XX350 n	7E 30 30 33 35 30 20 a 0D	Remote Code	n = 00 (a=30 30) ~ 99 (a=39 39)
~XX192 0	7E 30 30 31 39 32 20 30 0D	12V Trigger	Off
~XX192 1	7E 30 30 31 39 32 20 31 0D		On
~XX105 1	7E 30 30 31 30 35 20 31 0D	Advanced	Direct Power On On
~XX105 0	7E 30 30 31 30 35 20 30 0D		Off (0/2 for backward compatible)
~XX113 0	7E 30 30 31 31 33 20 30 0D		Signal Power On Off
~XX113 1	7E 30 30 31 31 33 20 31 0D		On
~XX106 n	7E 30 30 31 30 36 20 a 0D		Auto Power Off n = 0 (a=30) ~ 180 (a=31 38 30) (min) (5 minutes for each step).
~XX107 n	7E 30 30 31 30 37 20 a 0D		Sleep Timer (min) n = 0 (a=30) ~ 990 (a=39 39 30) (10 minutes for each step).
~XX507 1	7E 30 30 35 30 37 20 31 0D	Sleep Timer Repeat	On
~XX507 0	7E 30 30 35 30 37 20 30 0D		Off
~XX115 1	7E 30 30 31 31 35 20 31 0D	Quick Resume	On
~XX115 0	7E 30 30 31 31 35 20 30 0D		Off (0/2 for backward compatible)
~XX114 1	7E 30 30 31 31 34 20 31 0D	Power Mode(Standby)	Eco.(≤0.5W)
~XX114 0	7E 30 30 31 31 34 20 30 0D		Active (0/2 for backward compatible)

EXTRA INFORMATIE

SEND to projector				
232 ASCII Code	HEX Code	Function	Description	
~XX109 1	7E 30 30 31 30 39 20 31 0D	Lamp Reminder	On	
~XX109 0	7E 30 30 31 30 39 20 30 0D		Off (0/2 for backward compatible)	
~XX110 1	7E 30 30 31 31 30 20 31 0D	Lamp Mode	Bright	
~XX110 2	7E 30 30 31 31 30 20 32 0D		Eco	
~XX110 5	7E 30 30 31 31 30 20 35 0D		Power	
~XX326 0	7E 30 30 33 32 36 20 30 0D	Power /100%		
~XX326 1	7E 30 30 33 32 36 20 31 0D	Power /95%		
~XX326 2	7E 30 30 33 32 36 20 32 0D	Power /90%		
~XX326 3	7E 30 30 33 32 36 20 33 0D	Power /85%		
~XX326 4	7E 30 30 33 32 36 20 34 0D	Power /80%		
~XX111 1	7E 30 30 31 31 31 20 31 0D	Lamp Reset	Yes	
~XX320 1	7E 30 30 33 32 30 20 31 0D	Optional Filter Installed	Yes	
~XX320 0	7E 30 30 33 32 30 20 30 0D		No (0/2 for backward compatible)	
~XX322 0	7E 30 30 33 32 32 20 30 0D	Filter Reminder	Off	
~XX322 1	7E 30 30 33 32 32 20 31 0D		300 hrs	
~XX322 2	7E 30 30 33 32 32 20 32 0D		500 hrs	
~XX322 3	7E 30 30 33 32 32 20 33 0D		800 hrs	
~XX322 4	7E 30 30 33 32 32 20 34 0D		1000 hrs	
~XX323 1	7E 30 30 33 32 33 20 31 0D	Filter Reset	Yes	
~XX313 1	7E 30 30 33 31 33 20 31 0D	Information menu	On	
~XX313 0	7E 30 30 33 31 33 20 30 0D		Off(0/2 for backward compatible)	
~XX112 1	7E 30 30 31 31 32 20 31 0D	Reset	Yes	
~XX210 n	7E 30 30 32 30 30 20 n 0D	Display message on the OSD	n: 1-30 characters	
SEND to emulate Remote				
~XX140 10	7E 30 30 31 34 30 20 31 30 0D		Up	
~XX140 11	7E 30 30 31 34 30 20 31 31 0D		Left	
~XX140 12	7E 30 30 31 34 30 20 31 32 0D		Enter (for projection MENU)	
~XX140 13	7E 30 30 31 34 30 20 31 33 0D		Right	
~XX140 14	7E 30 30 31 34 30 20 31 34 0D		Down	
~XX140 15	7E 30 30 31 34 30 20 31 35 0D		V Keystone +	
~XX140 16	7E 30 30 31 34 30 20 31 36 0D		V Keystone -	
~XX140 17	7E 30 30 31 34 30 20 31 37 0D		Volume -	
~XX140 18	7E 30 30 31 34 30 20 31 38 0D		Volume +	
~XX140 20	7E 30 30 31 34 30 20 32 30 0D		Menu	
~XX140 47	7E 30 30 31 34 30 20 34 37 0D		Source	
SEND from projector automatically				
232 ASCII Code	HEX Code	Function	Projector Return	Description
when Standby/Warming/Cooling/Out of Range/Lamp fail/Fan Lock/Over Temperature/ Lamp Hours Running Out/ Cover Open			INFOn	n=0 Standby n=1 Warming n=2 Cooling n=3 Out of Range n=4 Lamp fail n=6 Fan Lock/ n=7 Over Temperature n=8 Lamp Hours Running Out
READ from projector				
232 ASCII Code	HEX Code	Function	Projector Return	Description
~XX121 1	7E 30 30 31 32 31 20 31 0D	Input Source Commands	Okn	n = 0 None n = 7 HDMI1 n = 8 HDMI2 n = 15 Displayport n = 2 VGA1 n = 3 VGA2 n = 5 Video n = 4 S-Video n = 16 HDBaseT

EXTRA INFORMATIE

READ from projector				
232 ASCII Code	HEX Code	Function	Projector Return	Description
~XX122 1	7E 30 30 31 32 32 20 31 0D	Software Version	OKdddd	dddd: FW version
~XX357 1	7E 30 30 33 35 34 20 31 0D	LAN FW version	Okeeeee	eeee: LAN FW version
~XX123 1	7E 30 30 31 32 33 20 31 0D	Display Mode	Okn	n = 0 None n = 1 Presentation n = 2 Bright n = 3 Movie n = 4 sRGB n = 5 User n = 7 Blackboard n = 12 DICOM SIM. n = 9 3D
~XX124 1	7E 30 30 31 32 34 20 31 0D	Power State	OKn	n=0 Off n=1 On
~XX125 1	7E 30 30 31 32 35 20 31 0D	Brightness	OKn	
~XX126 1	7E 30 30 31 32 36 20 31 0D	Contrast	OKn	
~XX127 1	7E 30 30 31 32 37 20 31 0D	Format	OKn	n = 1 4:3 n = 2 16:9 n = 3 16:10 n = 5 LBX n = 6 Native n = 7 Auto
*16:9 or 16:10 depend on Screen Type setting				
~XX128 1	7E 30 30 31 32 38 20 31 0D	Color Temperature	Okn	n = 0 Standard n = 1 Cool n = 2 Cold n = 3 Warm
~XX129 1	7E 30 30 31 32 39 20 31 0D	Projection Mode	OKn	n = 0 Front-Desktop n = 1 Rear-Desktop n = 2 Front-Ceiling n = 3 Rear-Ceiling
~XX150 1	7E 30 30 31 35 30 20 31 1D	Information	Okabbbbccddde	a = 0 Off a = 1 On bbbb: LampHour cc: source cc = 00 None cc = 02 VGA1 cc = 03 VGA2 cc = 04 S-Video cc = 05 Video cc = 07 HDMI1 cc = 08 HDMI2 cc = 15 Displayport cc = 16 HDBaseT dddd FW Version

EXTRA INFORMATIE

READ from projector				
232 ASCII Code	HEX Code	Function	Projector Return	Description
				e = Display mode
				ee = 00 None
				ee = 01 Presentation
				ee = 02 Bright
				ee = 03 Movie
				ee = 04 sRGB
				ee = 05 User
				ee = 07 Blackboard
				ee = 09 3D
				ee = 12 DICOM SIM.
~XX151 1	7E 30 30 31 35 31 20 31 0D	Model name	OKn	n = 2 XGA
				n = 3 WXGA
				n = 4 1080p
				n = 5 WUXGA
~XX108 1	7E 30 30 31 30 38 20 31 0D	Lamp Hours	OKbbbb	bbbb: LampHour
~XX108 2	7E 30 30 31 30 38 20 31 0D	Cumulative Lamp Hours	OKbbbbbb	bbbbbb: (5 digits) Total Lamp Hours
~XX321 1	7E 30 30 33 32 31 20 31 0D	Filter Usage Hours	OKbbbb	bbbb: Filter Usage Hours
~XX87 1	7E 30 30 38 37 20 31 0D	Network Status	Okn	n = 0 Disconnected
				n = 1 Connected
~XX87 3	7E 30 30 38 37 20 33 0D	IP Address	Okaaa_bbb_ccc_ddd	
~XX351 1	7E 30 30 33 35 31 20 31 0D	Fan1 speed(blower)	Okaaaa	a=0000~9999
~XX352 1	7E 30 30 33 35 32 20 31 0D	System temperature	Okaaa	a=000~999
~XX353 1	7E 30 30 33 35 33 20 31 0D	Serial number	Okaaaaaaaaa	a=serial number string
			aaaaaaa	
~XX354 1	7E 30 30 33 35 34 20 31 0D	Closed Captioning	Oka	a = 0 off
				a = 1 cc1
				a = 2 cc2
~XX355 1	7E 30 30 33 35 35 20 31 0D	AV Mute	Oka	a = 0 Off
				a = 1 On
~XX356 1	7E 30 30 33 35 36 20 31 0D	Mute	Oka	a = 0 Off
				a = 1 On
~XX358 1	7E 30 30 33 35 38 20 31 0D	Current watt	Okaaaa	a = 0000~9999

EXTRA INFORMATIE

IR-afstandsbedieningscodes



Toets		Aangepaste code		Gegevenscode	Definitie afdruktoets	Beschrijving
		Byte 1	Byte 2	Byte 3		
Uitschakelen		32	CD	2E	Uit	Indrukken om de projector uit te schakelen.
Inschakelen	⏻	32	CD	02	Aan	Indrukken om de projector in te schakelen.
PIP/PBP	PIP/PBP	32	CD	78	PIP/PBP	Indrukken om de functie PIP/PBP te gebruiken.
Geometric Correction	Correctie	32	CD	96	Geometric Correction	Geometrische correctie
F2	F2	32	CD	27	F2	Standaard Zoom
F1	F1	32	CD	26	F1	Standaard Testpatroon
Modus	Modus	32	CD	95	Modus	Menu Beeldschermmodus aan/uit.
Pijl omhoog	⬆	32	CD	C6	Pijl omhoog	Gebruik ⬆⬇⬅➡ om items te selecteren of aanpassingen aan te brengen aan uw selectie.
Pijl-omlaag	⬇	32	CD	C7	Pijl-omlaag	
Pijl naar links	⬅	32	CD	C8	Pijl naar links	
Pijl naar rechts	➡	32	CD	C9	Pijl naar rechts	
AV dempen		32	CD	03	AV dempen	Indrukken om de ingebouwde luidspreker van de projector in/uit te schakelen
Enter	ENTER	32	CD	C5	ENTER	Bevestig uw itemselectie.
Info.		32	CD	25	Info.	Geef de projectorinformatie weer.

EXTRA INFORMATIE

Toets		Aangepaste code		Gegevenscode	Definitie afdrukoets	Beschrijving
		Byte 1	Byte 2	Byte 3		
Laser		Nvt.	Nvt.	Nvt.		Gebruiken als laseraanwijzer.
Bron		32	CD	18	Bron	Druk op "Source" om een invoersignaal te selecteren.
Re-Sync	Re-Sync	32	CD	04	Re-Sync	Synchroniseert de projector automatisch met de invoerbron.
Menu	Menu	32	CD	88	Menu	Druk op "Menu" om het OSD-menu te openen. Druk opnieuw op "Menu" om OSD te sluiten.
Volume	+	32	CD	09	Volume +	Indrukken om het volume te verhogen.
	-	32	CD	0C	Volume -	Indrukken om het volume te verlagen.
D Zoom	+	32	CD	08	D Zoom +	Gebruik ▲ om in te zoomen op het geprojecteerde beeld.
	-	32	CD	0B	D Zoom -	Gebruik ▼ om uit te zoomen op het geprojecteerde beeld.
Zoeken	Zoeken	32	CD	15	Zoeken	Druk hierop om het projectorformaat te kiezen.
Stopzetten	Stopzetten	32	CD	06	Stopzetten	Indrukken om het projectorbeeld te bevroren.
Afstandbediening	ID	32	CD	3201 - 3299		Houd dit ingedrukt tot de voedings-LED knippert en druk dan op 01~99 om de specifieke afstandsbedieningscode in te stellen.
	ALLES	32	CD	32CD		
1/VGA		32	CD	8E	1/VGA	<ul style="list-style-type: none"> Indrukken om een VGA-bron te kiezen. Gebruiken als cijfer "1" van het numerieke toetsenblok.
2/S-Video		32	CD	1D	2/S-Video	<ul style="list-style-type: none"> Indrukken om de S-videobron te kiezen. Gebruiken als cijfer "2" van het numerieke toetsenblok.
3/HDMI1		32	CD	16	3/HDMI	<ul style="list-style-type: none"> Indrukken om een HDMI-bron te kiezen. Gebruiken als cijfer "3" van het numerieke toetsenblok.
HDMI2		32	CD	9B	HDMI2	Indrukken om een HDMI-bron te kiezen.
4/HDBaseT		32	CD	70	4/HDBaseT	<ul style="list-style-type: none"> Indrukken om de bron HDBaseT te kiezen. Gebruiken als cijfer "4" van het numerieke toetsenblok.
5/Video		32	CD	1C	5/Video	<ul style="list-style-type: none"> Indrukken om de composiet video-bron te kiezen. Gebruiken als cijfer "5" van het numerieke toetsenblok.
6		32	CD	19	6	Gebruiken als cijfer "6" van het numerieke toetsenblok.
7		32	CD	1A	7	Gebruiken als cijfer "7" van het numerieke toetsenblok.
8/YPbPr		32	CD	17	8/YPbPr	<ul style="list-style-type: none"> Indrukken om de component-videobron te kiezen. Gebruiken als cijfer "8" van het numerieke toetsenblok.

EXTRA INFORMATIE

Toets	Aangepaste code		Gegevenscode	Definitie afdrukoets	Beschrijving
	Byte 1	Byte 2	Byte 3		
9/DisplayPort	32	CD	9F	9/DisplayPort	<ul style="list-style-type: none"> • Indrukken om DisplayPortterminal te kiezen. • Gebruiken als cijfer "9" van het numerieke toetsenblok.
0/3D	32	CD	89	0/3D	<ul style="list-style-type: none"> • Indrukken om de 3D-bron te kiezen. • Gebruiken als cijfer "0" van het numerieke toetsenblok.

Opmerking: Als de projector de functie Dynamisch eco / Beeldverzorging ondersteunt en op AV dempen wordt gedrukt, wordt het stroomverbruik van de lamp 30%.

De informatieknoop gebruiken

De functie Informatie zorgt voor een gemakkelijke instelling en bediening. Druk op de knop "?" op het toetsenblok om het menu Informatie te openen.

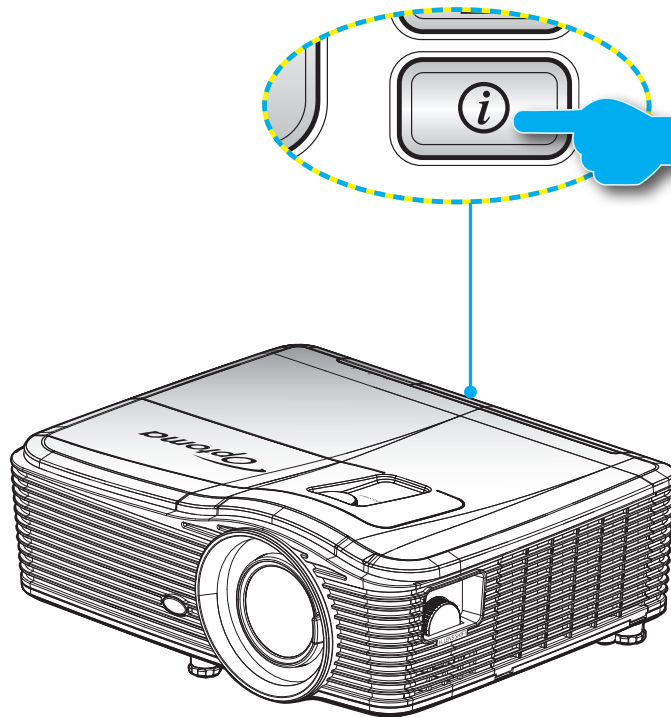

- De **Informatie**-knop werkt alleen wanneer geen ingangsbron is gedetecteerd.

Informatie		
Serienummer		xxxxxxxxxx
Firmware versie	Algemeen	C01
	MCU	C01
	LAN	C01
Huidige Invoerbron		VGA 1
Resolutie		1280x800
Refresh Rate		60.00 Hz
Lampuren		
	Licht	0 H
	Eco.	0 H
	Power	0 H
Filter Uur		0 H
Projector-ID		0
Remote Code		0
Code afstandsbediening (actief)		0
IP-adres		192.168.1.1
Netwerkstatus		Verbinden
← Afsluiten		

EXTRA INFORMATIE

Probleemoplossing

Is er een probleem met de projector, zie dan de volgende informatie. Neem contact op met uw lokale verdeler of met een onderhoudsdienst als het probleem zich blijft voordoen.

Beeldproblemen



Er verschijnt geen beeld op het scherm

- Controleer of alle kabels en voedingen correct en stevig zijn aangesloten, zoals beschreven in het hoofdstuk "Installatie".
- Controleer of de pinnen van de aansluitingen niet zijn gebogen of gebroken.
- Controleer of de projectielamp goed is geïnstalleerd. Raadpleeg de sectie "De lamp vervangen".
- Controleer of u de lenskap hebt verwijderd en of de projector is ingeschakeld.



Beeld is niet scherpgesteld

- Zorg ervoor dat de lensdop is verwijderd.
- Stel de scherpstelhendel op de projectorlens bij.
- Zorg dat het projectiescherm tussen de vereiste afstand van de projector is. (Zie pagina's 69-73).



Het beeld wordt uitgerekt wanneer een 16:9 DVD-titel wordt weergegeven

- Wanneer u een anamorfe DVD of 16:9 DVD afspeelt, zal de projector het beste beeld in 16:9-formaat aan de zijde van de projector worden weergegeven.
- Als u een DVD-titel in LBX-formaat afspeelt, moet u het formaat in het OSD van de projector wijzigen naar LBX.
- Als u een DVD-titel in 4:3-formaat afspeelt, moet u het formaat in het OSD van de projector wijzigen naar 4:3.
- Als het beeld nog steeds is uitgerekt, zult u ook de breedtehoogteverhouding moeten aanpassen op de volgende manier:
- Stel het beeldschermformaat in op de breedte-hoogteverhouding 16:9 (breed) op uw DVD-speler.



Het beeld is te klein of te groot

- Plaats de projector dichterbij of verder van het scherm.
- Druk op "Menu" op het projectorpaneel, ga naar "Weergave-->Zoeken". Probeer de verschillende instellingen.



Het beeld heeft schuine zijden:

- Verplaats de projector indien mogelijk zodat deze gecentreerd en onder de onderkant van het scherm is gericht.
- Gebruik "Weergave-->V keystone" van het OSD om bij te stellen.



Het beeld is omgedraaid

- Selecteer "INSTELLING -->Projectie" in het OSD en pas de richting van de projectie aan.

EXTRA INFORMATIE



Vaag dubbel beeld

- Druk op de knop "3D-Zoeken" om deze uit te schakelen, om te voorkomen dat een normaal 2D-beeld een vaag dubbel beeld wordt.



Twee beelden naast elkaar

- Druk op de knop "3D-Zoeken" en schakel naar "SBS Mode" als het invoersignaal HDMI 1.3 2D 1080i side-by-side is.



Het beeld verschijnt niet in 3D

- Controleer of de batterij van de 3D-bril leeg is.
- Controleer of de 3D-bril is ingeschakeld.
- Wanneer het invoersignaal HDMI 1.3 2D (1080i side-by-side half) is, drukt u op de knop "3D-Zoeken" en schakel naar "SBS Mode".

Overige problemen



De projector reageert op geen enkele besturing

- Schakel, indien mogelijk, de projector uit en trek vervolgens de voedingskabel uit. Wacht 20 seconden voordat u de voeding opnieuw aansluit.



Lamp is doorgebrand of maakt een knallend geluid

- Als de lamp het einde van zijn levensduur bereikt, zal hij doorbranden of een luid knallend geluid maken. Als dat gebeurt, zal de projector niet opnieuw inschakelen tot de lampmodule is vervangen. Om de lamp te vervangen, volgt u de procedures die zijn beschreven in de sectie "De lamp vervangen" op pagina's 63-64.

Problemen met de afstandsbediening



Als de afstandsbediening niet werkt

- Controleer of de bedieningshoek van de afstandsbediening zowel horizontaal als verticaal in een hoek van $\pm 15^\circ$ ten opzichte van de IR-ontvangers op de projector is ingesteld.
- Controleer of er geen hindernissen zijn tussen de afstandsbediening en de projector. Ga binnen 5 m van de projector staan.
- Controleer of de batterijen juist zijn geplaatst.
- Vervang de batterijen als ze leeg zijn.

Waarschuwingindicator





Wanneer de waarschuwing indicators (zie hieronder), wordt de projector automatisch uitgeschakeld:

- Wanneer de LED-indicator "LAMP" rood is opgelicht en de indicator "Aan/Stand-by" rood knippert.
- Wanneer de LED-indicator "TEMP" rood is opgelicht en de indicator "Aan/Stand-by" rood knippert. Dit geeft aan dat de projector oververhit is. In normale omstandigheden kan de projector opnieuw worden ingeschakeld.
- Als de LED-indicator "TEMP" rood knippert en als de indicator "Aan/Stand-by" rood knippert.

Koppel de voedingskabel los van de projector, wacht 30 seconden en probeer het opnieuw. Als de waarschuwing indicator opnieuw oplicht, moet u contact opnemen met een servicecentrum in de buurt voor hulp.

EXTRA INFORMATIE

Berichten LED-lamp

Bericht	 Voedings-LED	 Voedings-LED	 Temperatuur-LED	 Lamp-LED
	(Rood)	(Blauw)	(Rood)	(Rood)
Stand-bytoestand (Ingang voedingskabel)	Stabiel licht			
Inschakelen (opwarmen)		Knipperend (0,5 sec. uit/ 0,5 sec. aan)		
Inschakelen en lampverlichting		Stabiel licht		
Uitschakelen (afkoelen)		Knipperend (0,5 sec. uit/ 0,5 sec. licht) Terug naar stabiel rood lampje wanneer de koelventilator uitschakelt.		
Quick Resume (100 sec)		Knipperend (0,25 sec. uit/ 0,25 sec. licht)		
Fout (lamp defect)	Knipperend			Stabiel licht
Fout (Vent.defect)	Knipperend		Knipperend	
Fout (Over temp.)	Knipperend		Stabiel licht	
Stand-bytoestand (Inbrandingsmodus)		Knipperend		
Inbranden (opwarmen)		Knipperend		
Inbranden (afkoelen)		Knipperend		

- Uitschakelen:

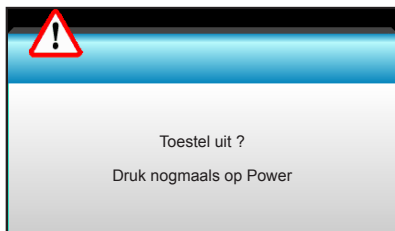

- Lampwaarschuwing:



- Temperatuurwaarschuwing:



EXTRA INFORMATIE

- Ventilator defect:



- Buiten weergavebereik:



EXTRA INFORMATIE

Specificaties

Optisch	Beschrijving
Maximale resolutie	- DP: 1920x1200 bij 60Hz - HDMI: 1920x1200 bij 60 Hz (RB)
Lens	Vaste lens en handmatig zoomen - WXGA/1080P/WUXGA/XGA: 11,66mm
Lamp	- ECO-modus <= 0,5 W bij 110/220VAC - Actieve modus (>0,5W; <3W) bij 110/220VAC
Beeldgrootte (diagonaal)	- XGA: 30" ~ 300" - WXGA: 27,97" ~ 302" - 1080P: 28,59" ~ 303" - WUXGA: 29,38" ~ 305,6"
Projectieafstand	- XGA: 0,5 tot 5m - WXGA: 0,5 tot 5,4m - 1080p: 0,5 tot 5,3m - WUXGA: 0,5 tot 5,2m

Elektrisch	Beschrijving
Ingangen	HDMI, HDMI+MHL(2.0), USB-B miniconnector (Firmware-upgrade), S-Video-poort, DisplayPort, VGA2 In/YPbPr-connector, VGA2 In/YPbPr-connector, Audio3-In (Video/S-Video)-poort, Audio1-In(VGA1), Audio2-In(VGA2)-poort
Uitgangen	VGA uit-connector, Audio-Uit-poort, USB-voeding uit (1,5 A)
Poort bekabeld LAN	1 x RJ-45 (10/100 BASE-T/100 BASE-TX)
Servicepoort	RS232C-connector, 3D Sync VESA, bekabelde afstandsbediening
Kleurenreproductie	1073,4 miljoen kleuren
Scansnelheid	- Horizontale scansnelheid: 15,375~91,146 KHz - Verticale scansnelheid: 24~ 85 Hz (120Hz voor 3D-functie)
Synchronisatiecompatibiliteit	Afzonderlijk synchroniseren
Ingebouwde luidspreker	Ja, 10W
Stroomvereisten	100 - 240V AC 50/60Hz
Ingangsstroom	2,5-1,0 A
Stroomverbruik (standaardwaarde)	
ECO-modus uit	365W±3%
ECO-modus	292W±3%

Mechanisch	Beschrijving
Installatiestand	Voor-bureaublad, Achter-bureaublad, Voor + plafond, Achter + plafond
Afmetingen	- 424 mm (B) x 344 mm (D) x 120 mm (H) (zonder voet) - 424 mm (B) x 344 mm (D) x 160 mm (H) (met voet)
Gewicht	5,2 kg
Omgevingsomstandigheden	Werkomgeving: 5 ~ 40°C in heldere modus (normale modus) 10% tot 85% vochtigheid (niet-condenserend) Werkomgeving: 5 ~ 45° C in ECO-modus 10% tot 85% vochtigheid (niet-condenserend)

Opmerking: Alle specificaties kunnen zonder voorafgaande kennisgeving worden gewijzigd.



EXTRA INFORMATIE

Wereldwijde kantoren Optoma

Neem contact op met uw lokaal kantoor voor reparaties of ondersteuning.



VSA

3178 Laurelview Ct.
Fremont, CA 94538, USA
www.optomausa.com

 888-289-6786
 510-897-8601
 services@optoma.com



Canada

3178 Laurelview Ct.
Fremont, CA 94538, USA
www.optomausa.com

 888-289-6786
 510-897-8601
 services@optoma.com

Latijns-Amerika

3178 Laurelview Ct.
Fremont, CA 94538, USA
www.optomausa.com

 888-289-6786
 510-897-8601
 services@optoma.com



Europa

Unit 1, Network 41, Bourne End Mills
Hemel Hempstead, Herts,
HP1 2UJ, United Kingdom
www.optoma.eu
Tel. service: +44 (0)1923 691865

 +44 (0) 1923 691 800
 +44 (0) 1923 691 888
 service@tsc-europe.com



Benelux BV

Randstad 22-123
1316 BW Almere
The Netherlands
www.optoma.nl

 +31 (0) 36 820 0253
 +31 (0) 36 548 9052



Frankrijk

Bâtiment E
81-83 avenue Edouard Vaillant
92100 Boulogne Billancourt, France

 +33 1 41 46 12 20
 +33 1 41 46 94 35
 savoptoma@optoma.fr



Spanje

C/ José Hierro,36 Of. 1C
28522 Rivas VaciaMadrid,
Spain

 +34 91 499 06 06
 +34 91 670 08 32



Duitsland

Wiesenstrasse 21 W
D40549 Düsseldorf,
Germany

 +49 (0) 211 506 6670
 +49 (0) 211 506 66799
 info@optoma.de

Scandinavië



Lerpeveien 25
3040 Drammen
Norway

 +47 32 98 89 90
 +47 32 98 89 99
 info@optoma.no

PO.BOX 9515
3038 Drammen
Norway

Korea

WOOMI TECH.CO.,LTD.
4F,Minu Bldg.33-14, Kangnam-Ku,
seoul,135-815, KOREA

 +82+2+34430004
 +82+2+34430005



Japan

東京都足立区綾瀬3-25-18
株式会社オーエス
コンタクトセンター:0120-380-495

 info@os-worldwide.com
www.os-worldwide.com



Taiwan

12F., No.213, Sec. 3, Beixin Rd.,
Xindian Dist., New Taipei City 231,
Taiwan, R.O.C.
www.optoma.com.tw

 +886-2-8911-8600
 +886-2-8911-6550
 services@optoma.com.tw
asia.optoma.com



Hongkong

Unit A, 27/F Dragon Centre,
79 Wing Hong Street,
Cheung Sha Wan,
Kowloon, Hong Kong

 +852-2396-8968
 +852-2370-1222
www.optoma.com.hk

China

5F, No. 1205, Kaixuan Rd.,
Changning District
Shanghai, 200052, China

 +86-21-62947376
 +86-21-62947375
www.optoma.com.cn

