



Interaktywny monitor wielkoformatowy



Instrukcja obsługi

SPIS TREŚCI

BEZPIECZEŃSTWO	4
Instrukcje bezpieczeństwa	4
Prawa autorskie	5
Wyłączenie odpowiedzialności.....	5
Uznanie znaków towarowych.....	5
FCC.....	5
Deklaracja zgodności dla krajów UE.....	6
WEEE	6
WPROWADZENIE	7
Zawartość pakietu	7
Standardowe akcesoria	7
Akcesoria dodatkowe	7
Przegląd produktu	8
Widok z przodu.....	8
Widok z tyłu	9
Pilot.....	10
KONFIGURACJA I INSTALACJA	12
Instalacja uchwyty ściennego	12
Specyfikacje uchwyty ściennego	12
Instalowanie zewnętrznego minikomputera	15
Instalacja do montażu na stojaku (opcjonalnie)	16
Korzystanie z pilota	19
Instalacja/wymiana baterii pilota	19
Zasięg działania pilota	20
Nawiązywanie połączenia	21
Podłączanie do zasilania	21
Podłączanie urządzeń zewnętrznych	21
KORZYSTANIE Z URZĄDZENIA	25
Włączanie/wyłączanie zasilania	25
Kreator konfiguracji	26
PODSTAWOWE OPERACJE	28
Przegląd ekranu głównego.....	28
Ustawienia ogólne.....	29
Wybór źródła sygnału wejściowego	30
Aktywacja funkcji Low Blue Light.....	30
Dostosowywanie poziomu głośności	31
Regulacja poziomu podświetlenia	31
Konfigurowanie ustawień audio	32
Konfiguracja ustawień ekranu.....	32
Konfiguracja ustawień wyświetlania	33

Konfiguracja ustawień regulacji (tylko dla wejścia VGA)	33
Boczny pasek narzędzi	34
Wyświetlanie ostatnich zadań.....	34
Narzędzie adnotacji	35
Zamrożenie ekranu.....	36
Inne funkcjonalności	37
Cloud Drive.....	42
Ustawienia zaawansowane.....	43
Konfiguracja ustawień sieci	44

KORZYSTANIE Z APLIKACJI 46

Note / Notatki	47
Opcje zaawansowane	51
Dzielenie ekranu	52
Tabela zgodności aplikacji ShareSender.....	52
Urządzenie przenośne.....	52
Komputer	54
Finder	56
Zarządzanie plikami.....	56
Otwieranie plików multimedialnych.....	57
Blokada ekranu	62
Przeglądarka	64
Keeper	64
Aktualizacja systemu	65

INFORMACJE DODATKOWE 69

Dane techniczne	69
Wymiary	71
65 cali	71
75 cali	72
86 cali	73
Obsługiwana lista taktowania.....	74
Lista funkcji protokołu RS232.....	75
Przypisanie pinów RS232.....	75
Połączenie sterujące RS232 RJ45	75
Polecenie SET	76
Polecenie GET	78
Wskaźnik LED.....	80
Rozwiązywanie problemów.....	80
Konserwacja	81
Czyszczenie ekranu	81
Czyszczenie przedniej oprawy	81
Globalne biura Optoma	82

BEZPIECZEŃSTWO

Należy przestrzegać wszystkich ostrzeżeń, środków ostrożności i procedur konserwacyjnych zalecanych w niniejszej instrukcji obsługi.

Instrukcje bezpieczeństwa

- Używaj tylko dodatków/akcesoriów określonych przez producenta.
- Nie blokuj żadnych otworów wentylacyjnych. Aby zapewnić niezawodne działanie urządzenia i chronić je przed przegrzaniem, zaleca się instalację urządzenia w miejscu, gdzie nie dojdzie do zablokowania wentylacji. Nie umieszczaj urządzenia w obudowie, takiej jak regał na książki lub szafka, która ograniczałaby przepływ powietrza.
- Nie używaj urządzenia w pobliżu wody lub wilgoci. Aby zmniejszyć ryzyko pożaru i/lub porażenia prądem, nie wystawiaj urządzenia na deszcz lub wilgoć.
- Nie instaluj w pobliżu źródeł ciepła, takich jak kaloryfery, grzejniki, piece lub inne urządzenia emitujące ciepło, takie jak wzmacniacze.
- Nie pozwól, aby do urządzenia dostawały się przedmioty oraz płyny. Mogą one zetknąć się z niebezpiecznymi portami pod napięciem lub doprowadzić do zwarcia części, co może spowodować pożar lub porażenie prądem.
- Nie umieszczaj urządzenia na niestabilnym podłożu. Urządzenie może się przewrócić, powodując obrażenia lub jego uszkodzenie.
- Nie ustawiaj urządzenia w miejscach, gdzie może być narażone na wibracje lub wstrząsy.
- Nie używaj żadnych twardych ani ostrych przedmiotów do obsługi ekranu dotykowego.
- Nie korzystaj z urządzenia, jeśli zostało fizycznie uszkodzone lub nadużyte. Fizyczne uszkodzenie/nadużycie obejmuje następujące przypadki (ale nie ogranicza się do nich):
 - Urządzenie zostało upuszczone.
 - Przewód zasilający lub wtyczka zostały uszkodzone.
 - Na urządzenie został rozlany płyn.
 - Urządzenie zostało wystawione na deszcz lub wilgoć.
 - Coś spadło do urządzenia lub coś obluźowało się w środku.
- Nie próbuj naprawiać urządzenia samodzielnie. Otwieranie lub zdejmowanie pokryw może narażać użytkownika na niebezpieczne napięcie lub inne zagrożenia. Przed wysłaniem urządzenia do naprawy zadzwoń do Optoma.
- Jeśli urządzenie nie jest używane przez dłuższy czas, odłącz wtyczkę zasilania od gniazda zasilania.
- Przed przechowywaniem wyjmij baterie z pilota. Jeśli baterie pozostaną w pilocie przez dłuższy czas, mogą wyciekać.
- Przed czyszczeniem urządzenia wyłącz je i odłącz wtyczkę zasilania od gniazdka elektrycznego.
- Do czyszczenia obudowy wyświetlacza użyj miękkiej suchej szmatki z łagodnym detergentem. Do czyszczenia urządzenia nie używaj ściernych środków czyszczących, wosku ani rozpuszczalników.
- Aby zobaczyć oznaczenia związane z bezpieczeństwem, zob. obudowę urządzenia.
- Urządzenie powinno być naprawiane wyłącznie przez odpowiedni personel serwisowy.

Prawa autorskie

Niniejsza publikacja, w tym wszystkie fotografie, ilustracje i oprogramowanie, jest chroniona międzynarodowymi prawami autorskimi, wszelkie prawa zastrzeżone. Ani niniejsza instrukcja, ani żadne z zawartych w niej materiałów nie mogą być powielane bez pisemnej zgody autora.

© Prawa autorskie 2018

Wyłączenie odpowiedzialności

Informacje zawarte w niniejszym dokumencie mogą ulec zmianie bez powiadomienia. Producent nie składa żadnych oświadczeń ani nie udziela żadnych gwarancji w odniesieniu do treści niniejszego dokumentu, a w szczególności zrzeka się wszelkich domniemych gwarancji przydatności handlowej lub przydatności do określonego celu. Producent zastrzega sobie prawo do zmiany niniejszej publikacji i wprowadzania każdorazowo zmian w treści niniejszej publikacji bez obowiązku powiadamiania kogokolwiek o takich rewizjach bądź zmianach.

Uznanie znaków towarowych

Kensington to zarejestrowany w USA znak towarowy ACCO Brand Corporation z wydanymi rejestracjami i oczekującymi wnioskami w toku w innych krajach na całym świecie.

HDMI, logo HDMI i High-Definition Multimedia Interface są znakami towarowymi lub zastrzeżonymi znakami towarowymi HDMI Licensing LLC w Stanach Zjednoczonych i innych krajach.

Google, logo Google i Google Drive są znakami towarowymi lub zastrzeżonymi znakami towarowymi Google LLC. OneDrive jest znakiem towarowym i marką Microsoft Corporation.

Wszelkie inne nazwy produktów użyte w niniejszej instrukcji należą do ich właścicieli i są niniejszym uznane.

FCC

To urządzenie zostało przetestowane i spełnia ograniczenia dla urządzeń cyfrowych Klasy B zgodnie z Częścią 15 przepisów FCC. Ograniczenia te mają na celu zapewnienie rozsądnej ochrony przed szkodliwymi zakłóceniami w instalacji domowej. To urządzenie generuje, wykorzystuje i może emitować energię o częstotliwości radiowej i może powodować szkodliwe zakłócenia w komunikacji radiowej, jeśli nie będzie instalowane i użytkowane zgodnie z instrukcjami.

Nie ma jednak gwarancji, że w konkretnej instalacji nie wystąpią zakłócenia. Jeśli to urządzenie spowoduje szkodliwe zakłócenia w odbiorze radiowym lub telewizyjnym, które można określić, wyłączając i włączając urządzenie, zaleca się, aby spróbować usunąć zakłócenia za pomocą jednego lub więcej z następujących środków:

- Zmień orientację lub położenie anteny odbiorczej.
- Zwiększ odległość między urządzeniem a odbiornikiem.
- Podłącz urządzenie do gniazdka w innym obwodzie niż ten, do którego podłączony jest odbiornik.
- Aby uzyskać pomoc, skontaktuj się ze sprzedawcą lub doświadczonym technikiem radiowo-telewizyjnym.

Powiadomienie: Ekranowane kable

Aby zachować zgodność z przepisami FCC, wszystkie połączenia z innymi urządzeniami komputerowymi muszą być wykonane przy użyciu kabli ekranowanych.

Ostrożnie

Zmiany lub modyfikacje, które nie zostały wyraźnie zatwierdzone przez producenta, mogą unieważnić prawo użytkownika do korzystania z tego projektora, przyznane przez Federalną Komisję Łączności.

Warunki operacyjne

To urządzenie jest zgodne z Częścią 15 przepisów FCC. Eksploatacja podlega następującym dwóm warunkom:

1. Urządzenie nie może powodować szkodliwych zakłóceń i
2. Urządzenie musi przyjmować wszelkie odbierane zakłócenia, w tym takie, które mogą powodować niepożądane działanie.

Powiadomienie: Kanadyjscy użytkownicy

To urządzenie cyfrowe klasy B jest zgodne z kanadyjską normą ICES-003.

Remarque à l'intention des utilisateurs canadiens

Cet appareil numérique de la classe B est conforme à la norme NMB-003 du Canada.

Deklaracja zgodności dla krajów UE

- Dyrektywa elektromagnetyczna 2014/30/WE (ze zmianami)
- Dyrektywa niskonapięciowa 2014/35/WE
- Dyrektywa R&TTE 1999/5/WE (jeśli produkt posiada funkcję RF)

WEEE



Instrukcja utylizacji

Przy utylizacji nie wyrzucaj tego urządzenia elektronicznego do śmieci. Aby zminimalizować zanieczyszczenie i zapewnić najwyższą ochronę globalnego środowiska, poddaj je recyklingowi.

WPROWADZENIE

Zawartość pakietu

Ostrożnie rozpakuj i upewnij się, że masz wymienione poniżej elementy standardowego wyposażenia. Niektóre elementy akcesoriów opcjonalnych mogą nie być dostępne zależnie od modelu, specyfikacji i regionu zakupu. Sprawdź na miejscu zakupu. Niektóre akcesoria mogą się różnić w zależności od regionu.

Karta gwarancyjna jest dostarczana tylko w niektórych określonych regionach. Aby uzyskać szczegółowe informacje, skontaktuj się ze sprzedawcą.

Standardowe akcesoria



Interaktywny monitor wielkoformatowy



Europejski przewód zasilający



Amerykański przewód zasilający



Brytyjski przewód zasilający



Kabel USB dotykowy



Kabel VGA

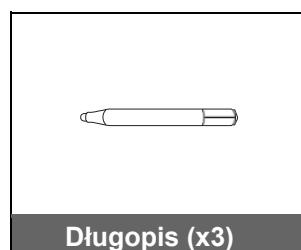

Długopis (x3)

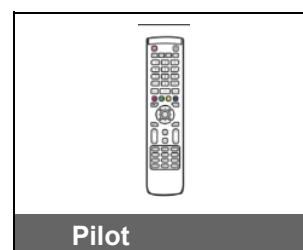

Pilot



Baterie (do pilota)



Podstawowa instrukcja obsługi

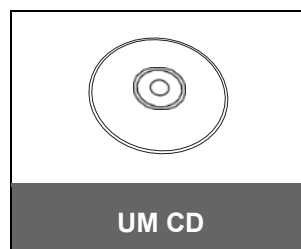

UM CD



Klucz sprzętowy Wi-Fi TP-Link TL-WN725N

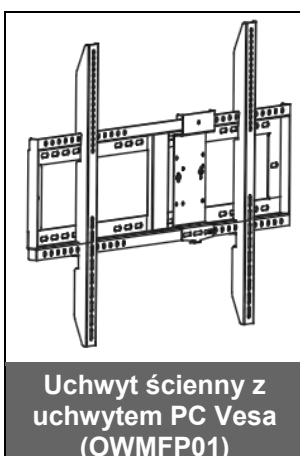

Uchwyt ścienny z uchwytem PC Vesa (OWMFP01)

Akcesoria dodatkowe

- ST01 (Stojak)
- OMPC-i5 (gniazdo w PC, intel i5 CPU, 8G RAM, 128G SSD)
- OMPC-i7 (gniazdo w PC, intel i7 CPU, 8G RAM, 256G SSD)

Uwaga: Informacje na temat europejskiej gwarancji można znaleźć na stronie www.optoma.com.

Przegląd produktu

Widok z przodu

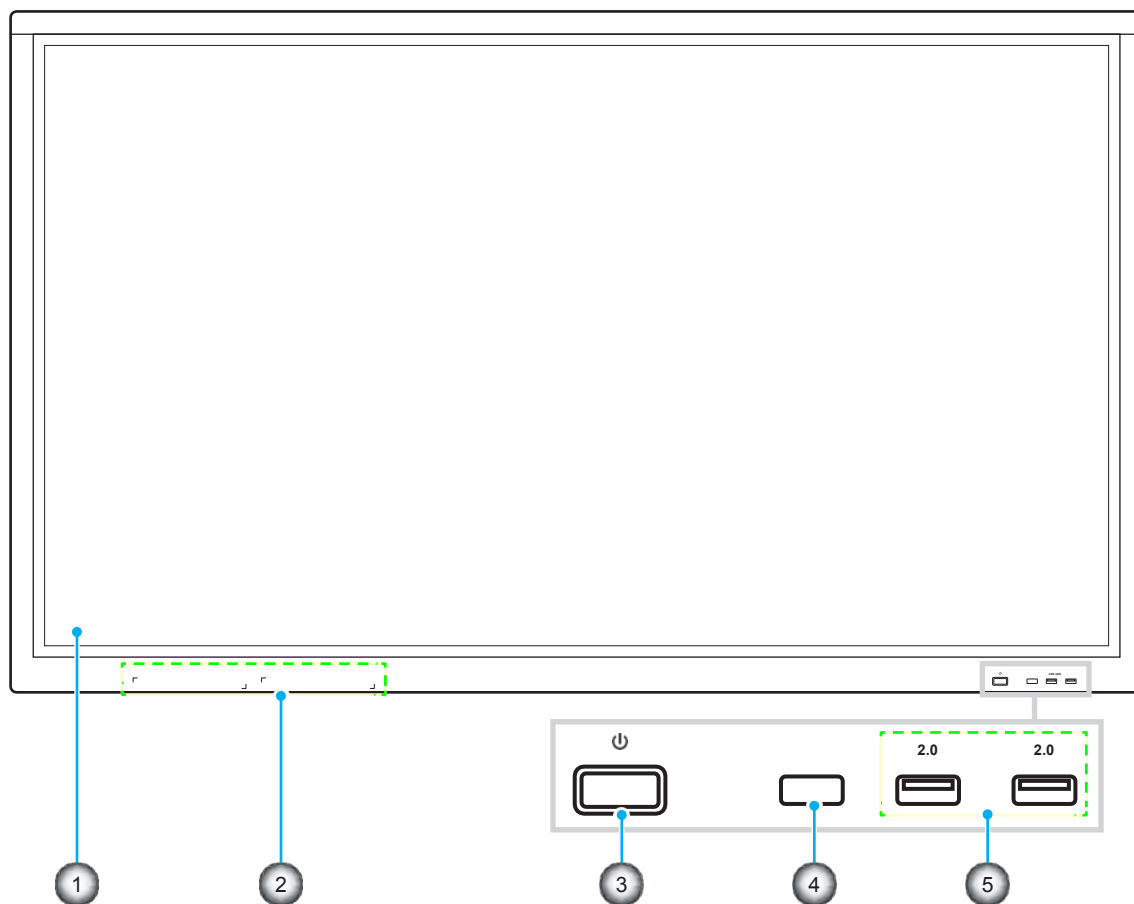

Nr	Pozycja
1.	Ekran dotykowy
2.	Przyborniki na długopisy (x2)
3.	Przycisk zasilania ze wskaźnikiem LED

Nr	Pozycja
4.	Odbiornik IR
5.	Porty USB 2.0 (x2)

Uwaga: Przednie porty USB 2.0 są pełnokanałowymi portami USB. Porty USB mogą być używane niezależnie od wybranego źródła sygnału wejściowego.

Widok z tyłu

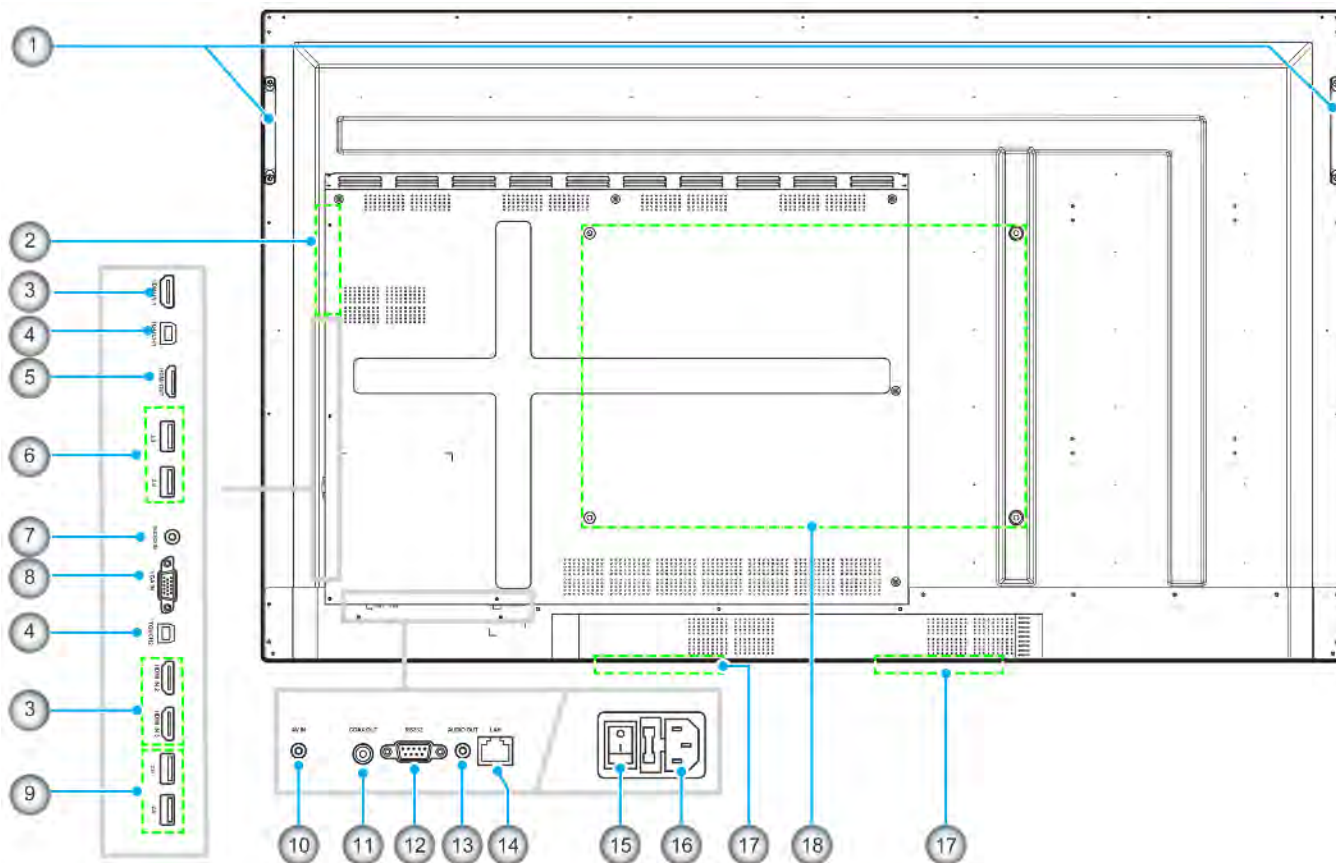

Nr	Pozycja
1.	Uchwyty (x2)
2.	Gniazdo OPS
3.	Porty HDMI 2.0 (x3)
4.	Porty USB Touch (x2)
5.	Port wyjściowy HDMI
6.	Porty USB 3.0 (x2)
7.	Wejście audio jack
8.	Port VGA
9.	Porty USB 2.0 (x2)

Nr	Pozycja
10.	Gniazdo kompozytowe wideo
11.	Wyjście koaksjalne jack
12.	Port RS232
13.	Wyjście audio jack
14.	Port LAN
15.	Włącznik zasilania
16.	Gniazdo wejścia AC
17.	Głośniki 12W (x2)
18.	Otwory montażowe do uchwytu ściennego

Pilot

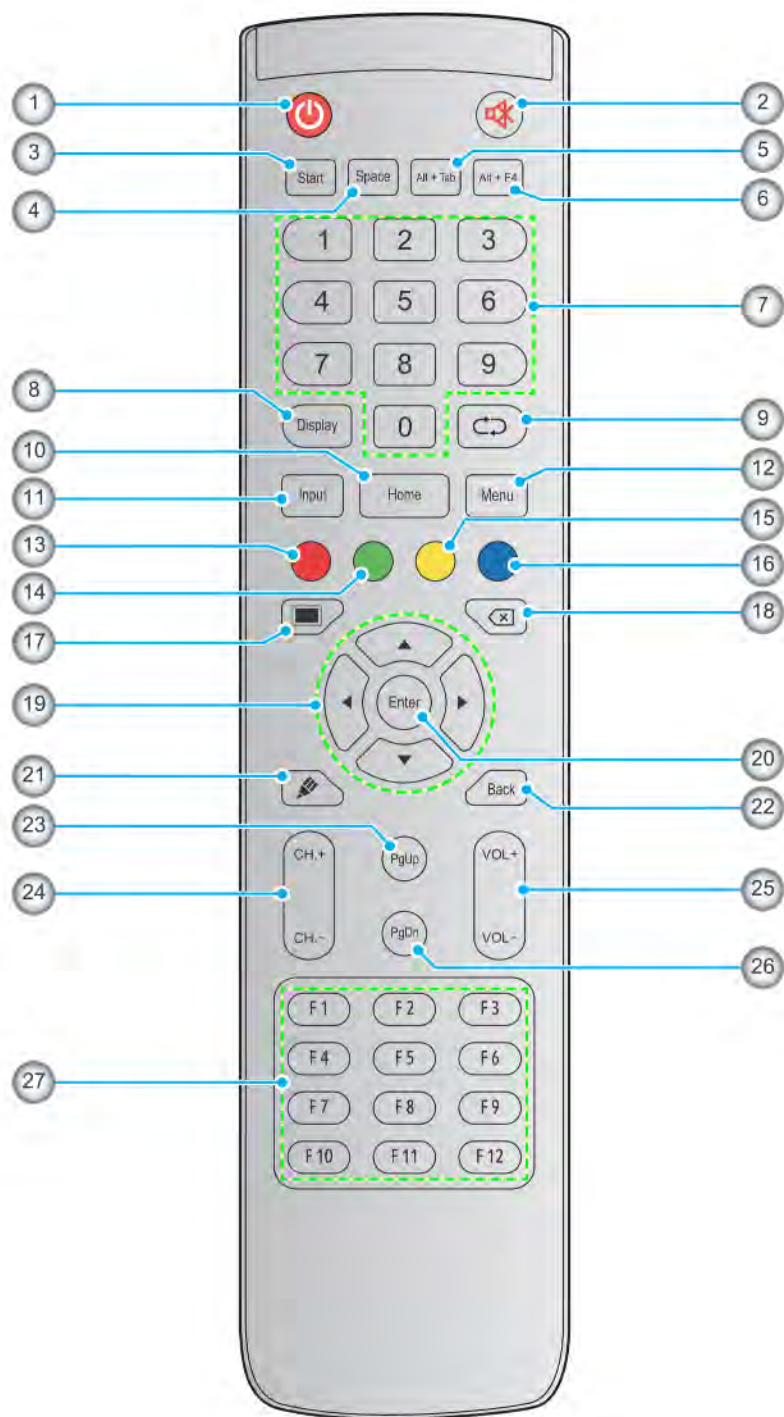

Nr	Przycisk	Opis
1.	Zasilanie (🔌)	Włącz/wyłącz urządzenie.
2.	Wycisz (🔇)	Tymczasowo wyłącz dźwięk.
3.	Start	Wykonuje tę samą funkcję co klawisz Windows na klawiaturze komputera.
4.	Spacja	Wykonuje tę samą funkcję co klawisz Spacji na klawiaturze komputera.
5.	Alt+Tab	Wykonuje tę samą funkcję co klawisze Alt i Tab na klawiaturze komputera. Naciskając oba klawisze, możesz przełączać się między wszystkimi otwartymi aplikacjami (oknami).
6.	Alt+F4	Wykonuje tę samą funkcję co klawisze Alt i F4 na klawiaturze komputera. Naciskając oba klawisze, możesz zamknąć bieżące okno.

Nr	Przycisk	Opis
7.	Klawisze numeryczne	Numeryczne klawisze wprowadzania
8.	Wyświetlacz	Pokaż bieżące źródło sygnału wejściowego i informacje.
9.	Powtórz (↺)	Brak funkcji.
10.	Home	Wróć do ekranu głównego.
11.	Wejście	Wybierz źródło wejścia.
12.	Menu	Wyświetl lub ukryj menu OSD.
13.	Czerwony (●)	Zablokuj lub odblokuj przycisk Zasilania (na urządzeniu) i funkcje dotykowe.
14.	Zielony (●)	Zablokuj lub odblokuj przycisk Zasilania (na urządzeniu).
15.	Żółty (●)	Zablokuj lub odblokuj funkcję dotykową.
16.	Niebieski (●)	Zamroź ekran.
17.	Puste (■)	Opróżnij ekran.
18.	Backspace (↵)	Wykonuje tę samą funkcję co klawisz Backspace na klawiaturze komputera.
19.	Klawisze nawigacyjne (▲▼◀▶)	Wybierz pozycję lub opcję.
20.	Enter	Potwierdź wybór.
21.	Notatka (✍)	Uruchom aplikację Note / Notatki .
22.	Tył	Wróć do poprzedniego ekranu.
23.	PgUp	Wykonuje tę samą funkcję co klawisz PgUp na klawiaturze komputera.
24.	Klawisze kanałów	Brak funkcji.
25.	Przyciski głośności	Dostosuj poziom głośności.
26.	PgDn	Wykonuje tę samą funkcję co klawisz PgDn na klawiaturze komputera.
27.	Klawisze funkcyjne (F1 ~ F12)	Wykonuje tę samą funkcję co klawisze funkcyjne F1 ~ F12 na klawiaturze komputera.

Uwaga: Jeśli moduł PC nie jest zainstalowany w gnieździe OPS, wszystkie klawisze związane z komputerem nie będą działać.

KONFIGURACJA I INSTALACJA

Instalacja uchwyty ściennego

Używaj tylko dostarczonego zestawu do montażu ściennego. Zawiera on następujące elementy:

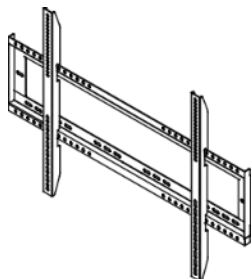

Podwójne wsporniki montażowe i uchwyt ścienny



Śruba A (x4)



Śruba B (x8)



Śruba C (x2)



Kotwa (x8)



Podkładka (x8)

Specyfikacje uchwyty ściennego

Nazwa modelu	Sieć VESA	Typ i długość śruby
65 cali	600 x 400 mm	M8*25L
75 cali	800 x 400 mm	M8*25L
86 cali	800 x 600 mm	M8*25L

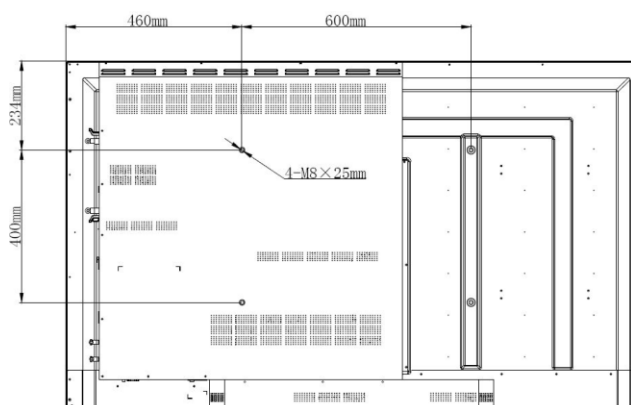

65 cali

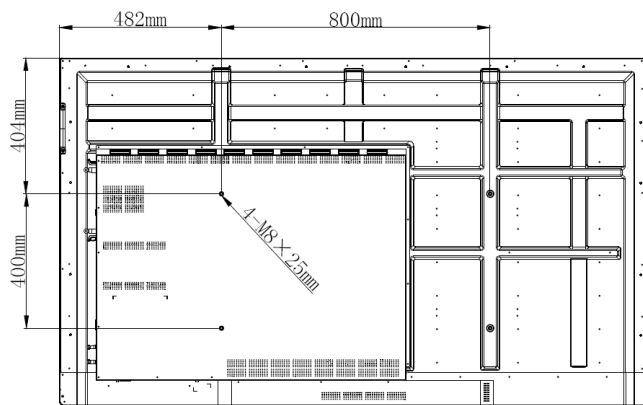

75 cali

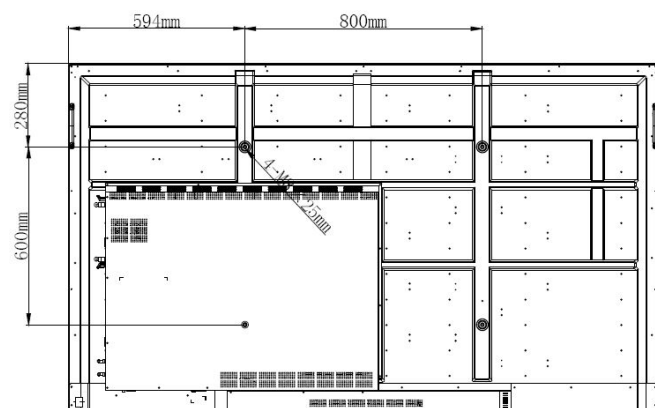

86 cali

Aby zamontować urządzenie na ścianie, wykonaj następujące czynności:

1. Zainstaluj podwójne wsporniki montażowe z tyłu urządzenia. Następnie przymocuj wsporniki czterema śrubami (**A**).

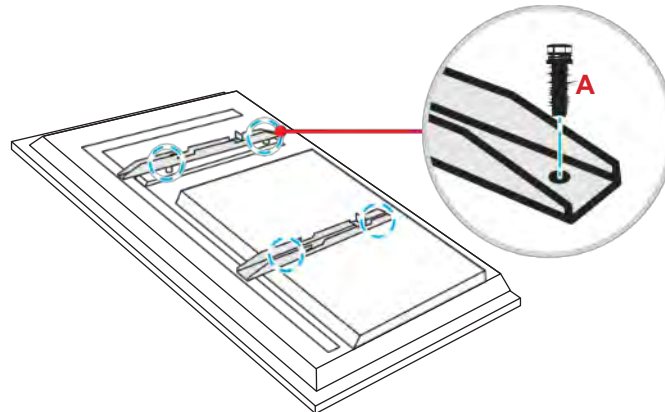

2. Nawierć osiem małych otworów w miejscu montażu i włóż kotwy do otworów.

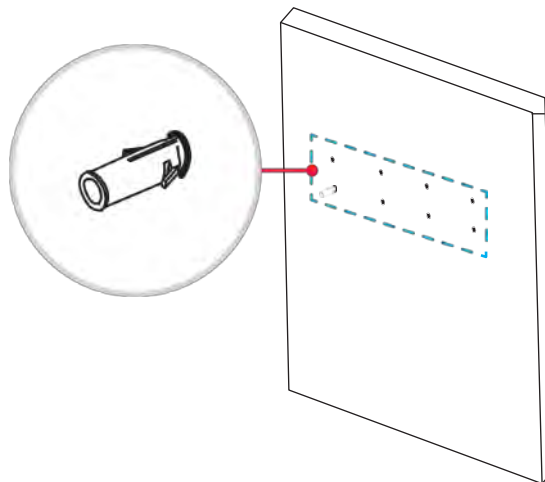

3. Umieść uchwyt ścienny na ścianie. Następnie zamocuj uchwyt ścienny za pomocą ośmiu śrub (**B**) z podkładkami w zainstalowanych kotwach na ścianie.

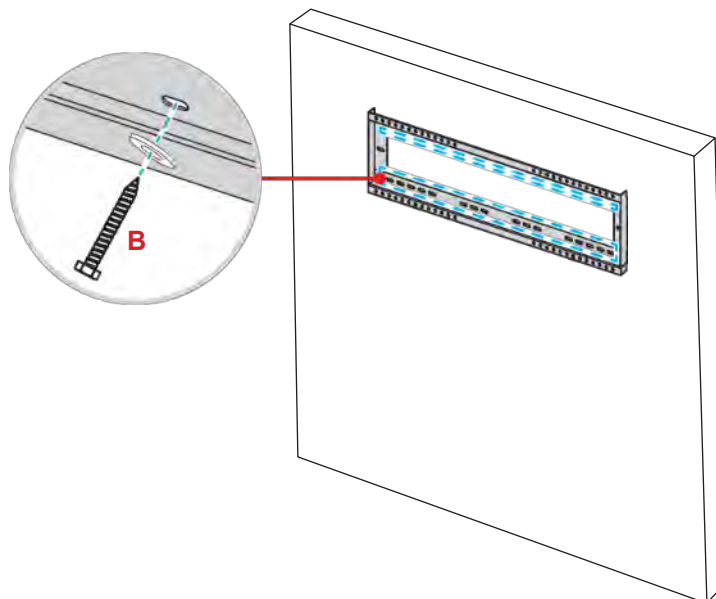

4. Dopasuj i zaczeń podwójne uchwyty montażowe na uchwycie ściennym.

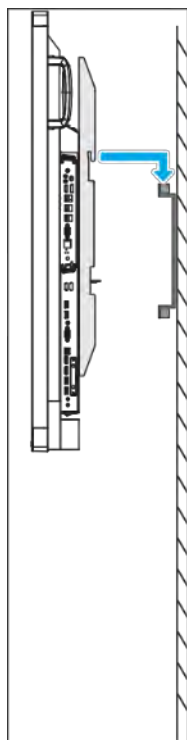

5. Zamocuj podwójne wsporniki montażowe i uchwyt ścienny za pomocą dwóch śrub (C).

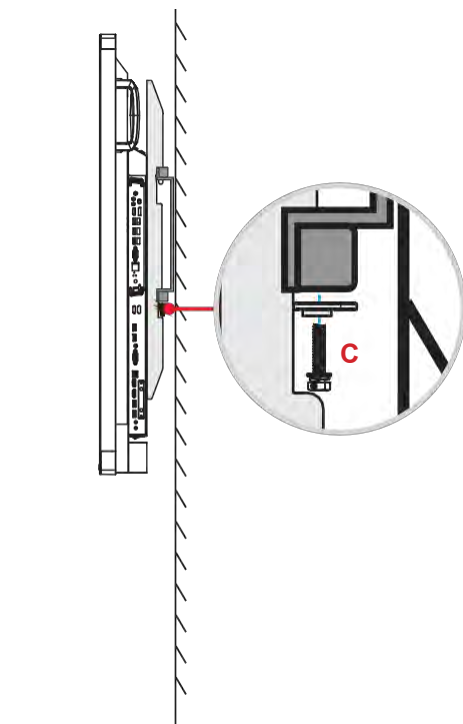

Uwaga:

- *Maksymalna nośność zestawu do montażu ściennego: 160 kg (352 funtów).*
- *Aby zapewnić stabilność instalacji, uchwyt ścienny należy zainstalować w ścianie betonowej.*
- *Śruby muszą być mocno dokręcone. Aby jednak nie uszkodzić wsporników montażowych, uchwytu ściennego ani urządzenia, nie dokręcaj śrub zbyt mocno.*
- *Instalacja powinna być wykonywana wyłącznie przez wykwalifikowanych techników. Niewłaściwa instalacja może spowodować upadek urządzenia lub awarię.*
- *Należy pamiętać, że uszkodzenie wynikające z nieprawidłowej instalacji spowoduje unieważnienie gwarancji.*

Instalowanie zewnętrznego minikomputera

Zainstaluj wspornik mini PC z tyłu uchwytu ściennego. Następnie wykonaj jedną z następujących czynności, aby zainstalować minikomputer:

- Zainstaluj śruby w minikomputerze. Następnie wyrównaj i zaczeń minikomputer na wsporniku mini PC.
- Wyrównaj i zainstaluj minikomputer w uchwycie. Następnie zabezpiecz go czterema śrubami.

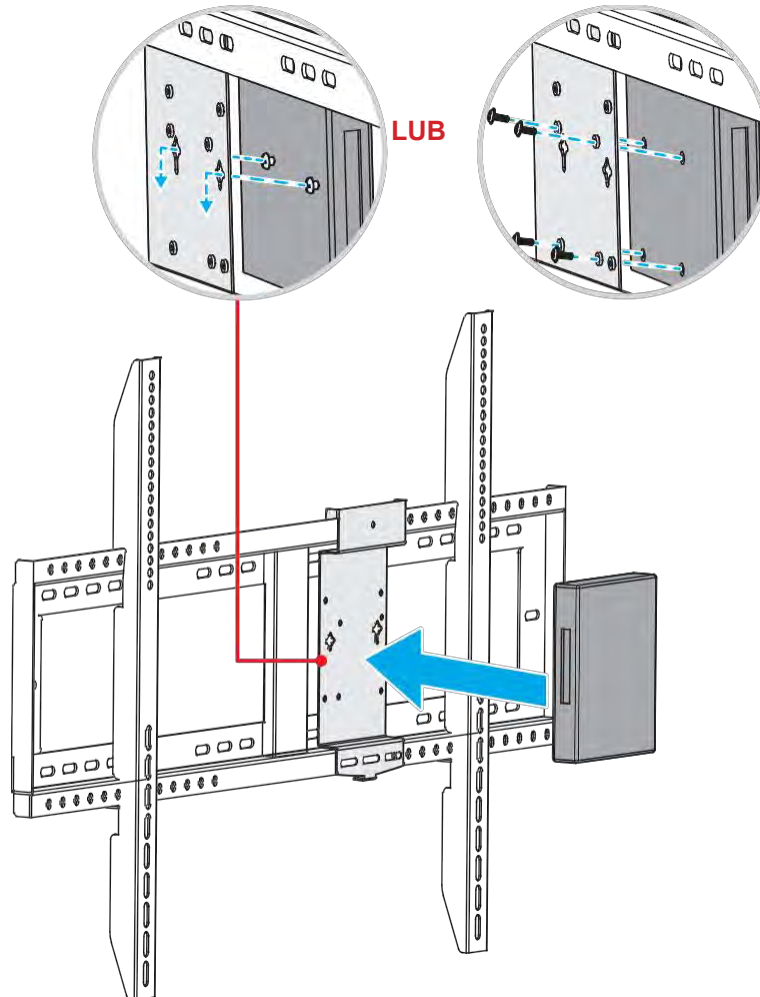

Instalacja do montażu na stojaku (opcjonalnie)

Zestaw do montażu na stojaku zawiera następujące elementy:

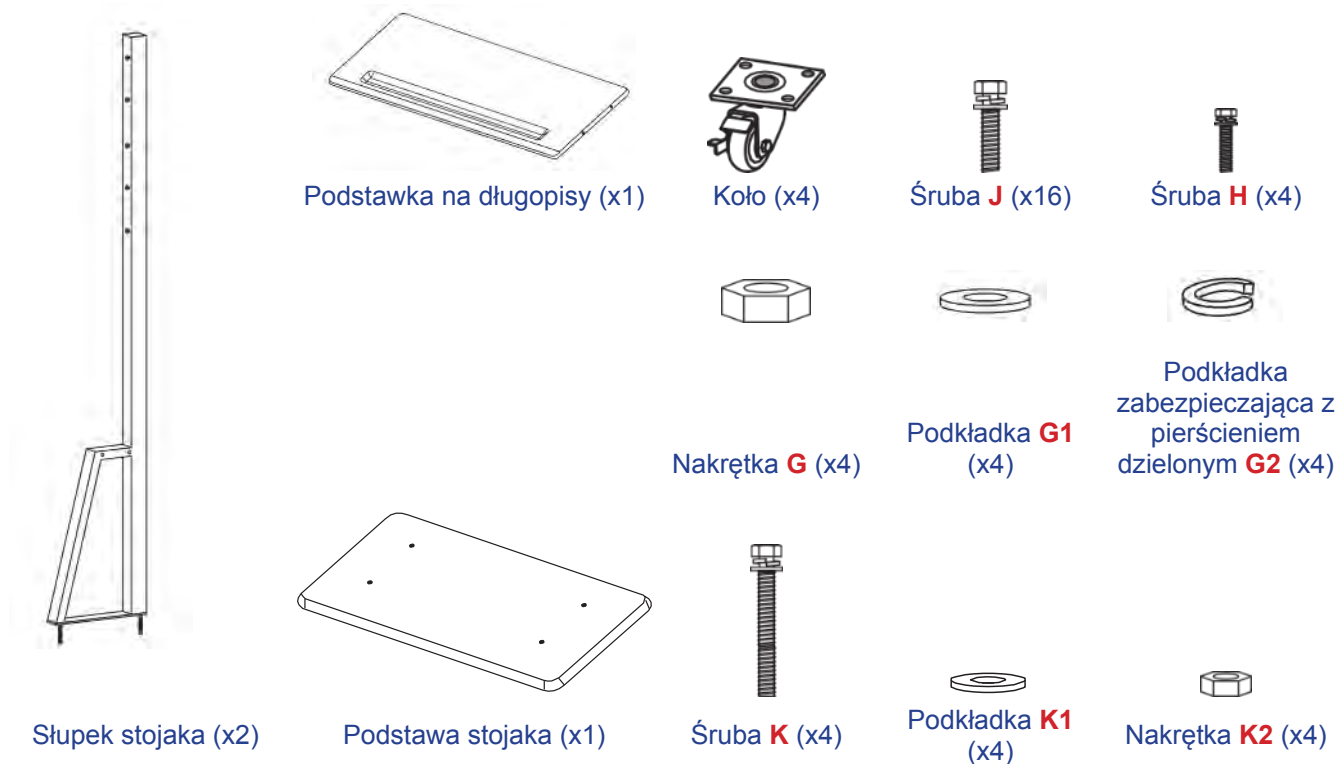

Aby zamontować urządzenie na stojaku, wykonaj następujące czynności:

1. Zainstaluj podwójne wsporniki montażowe z tyłu urządzenia. Następnie przymocuj wsporniki czterema śrubami (A).

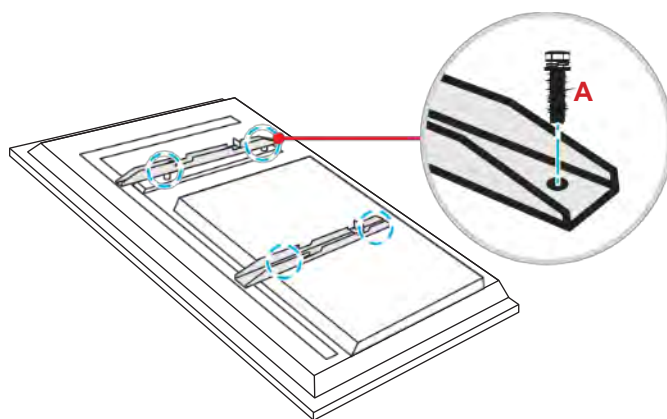

Uwaga: Zestaw do montażu ściennego zawiera podwójne wsporniki montażowe, uchwyt ścienny i śruby (A). Patrz „Instalacja uchwytu ściennego” na stronie 12.

2. Aby zobaczyć otwory na śruby koła, odwróć podstawę stojaka. Następnie zamontuj koło w jego gnieździe i zabezpiecz je czterema śrubami (**J**).
Powtórz tę samą procedurę, aby zainstalować pozostałe trzy koła.

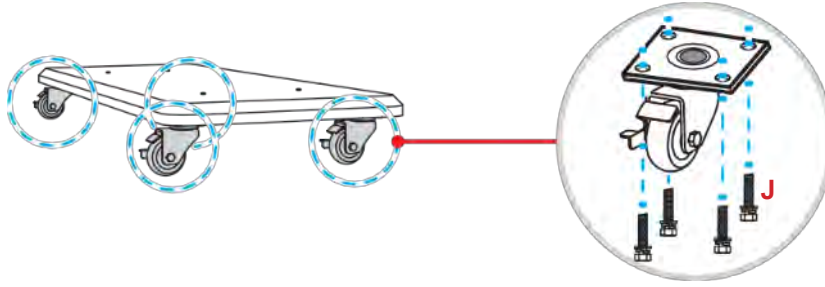

3. Umieść podstawę stojaka na stabilnej powierzchni. Następnie zamontuj stojak w gnieździe i zabezpiecz oba wsporniki dwiema nakrętkami (**G**) z podkładkami (**G2** i **G1**). Powtórz tę samą procedurę, aby zainstalować drugi słupek stojaka.

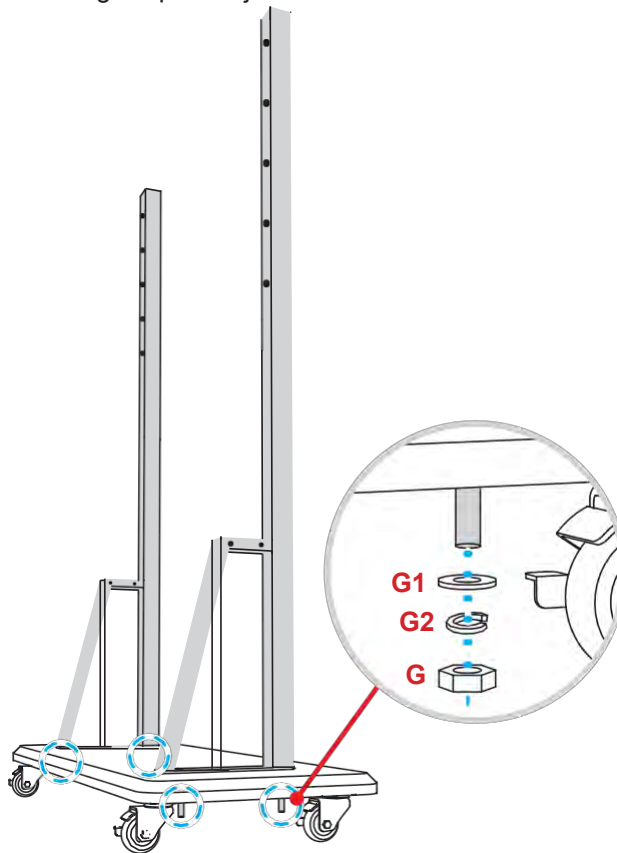

4. Wyrównaj podstawkę na długopisy z otworami na śruby w środkowej części słupków. Następnie przymocuj podstawkę na długopisy czterema śrubami (**A**).
5. Zamontuj uchwyt ścienny w górnej części słupków. Następnie włóż śruby (**K**) w otwory na śruby z tyłu słupków.
6. Umieść podkładki (**K1**) i nakrętki (**K2**) na śrubach. Następnie dokręć nakrętki (**K2**), aby zamocować uchwyt ścienny na miejscu.

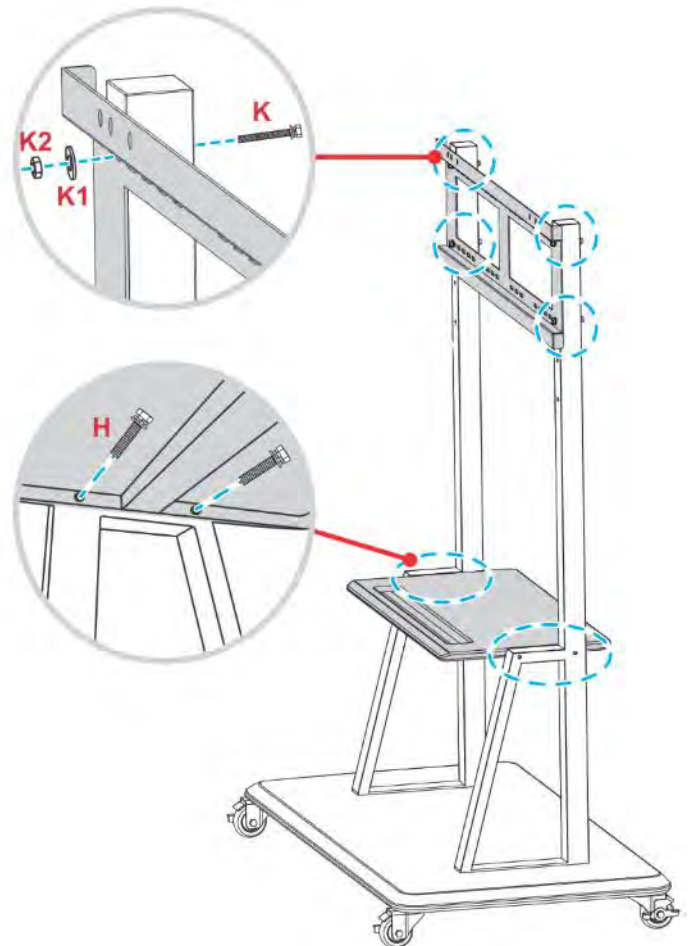

7. Dopasuj i zaczeć podwójne uchwyty montażowe do zamontowanego uchwyty ściennego na słupkach stojaka.

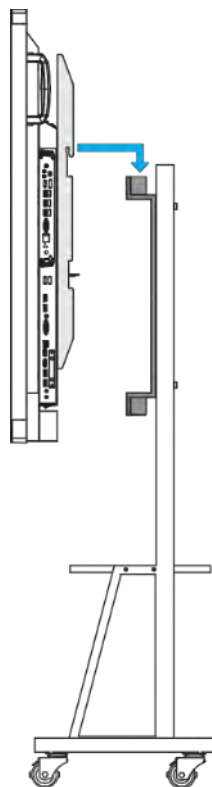

Korzystanie z pilota

Instalacja/wymiana baterii pilota

Do pilota dostarczane są dwie baterie AAA.

WAŻNE! Wymieniaj tylko na te same lub równoważne baterie.

1. Zdejmij pokrywę komory baterii.

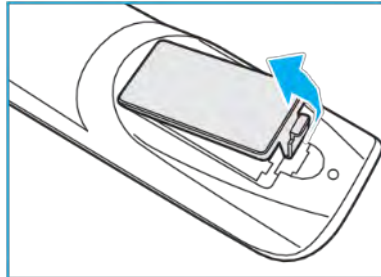

2. Włóż dwie baterie z prawidłową polaryzacją (+/-), jak pokazano wewnątrz komory baterii.

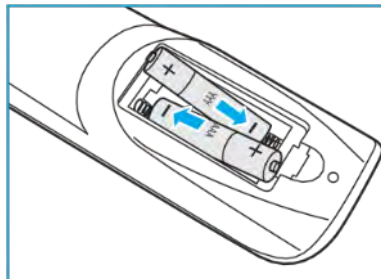

3. Wymień pokrywę.

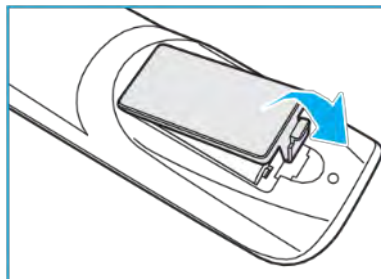

OSTROŻNIE

Niewłaściwe użycie baterii może spowodować wyciek substancji chemicznych lub wybuch. Pamiętaj, aby postępować zgodnie z poniższymi instrukcjami.

- Nie mieszaj baterii różnych typów. Różne typy baterii mają różne właściwości.
- Nie mieszaj starych i nowych baterii. Mieszanie starych i nowych baterii może skrócić żywotność nowych baterii lub spowodować wyciek chemiczny w starych bateriach.
- Wyjmuj baterie natychmiast po ich wyczerpaniu. Substancje chemiczne wyciekające z baterii mające kontakt ze skórą mogą powodować wysypkę. Jeśli zauważysz wyciek substancji chemicznych, wytrzyj go dokładnie szmatką.
- Baterie dostarczone z tym produktem mogą mieć skróconą żywotność ze względu na warunki przechowywania.
- Jeśli pilot nie będzie używany przez dłuższy czas, wyjmij baterie.
- Podczas utylizacji baterii należy przestrzegać prawa obowiązującego w danym regionie lub kraju.

Zasięg działania pilota

Korzystając z pilota, upewnij się, że jest skierowany w zakresie $\pm 30^\circ$ do odbiornika podczerwieni w urządzeniu. Odległość między pilotem a okienkiem czujnika podczerwieni nie powinna być większa niż 8 metrów.

- Upewnij się, że między pilotem a okienkiem czujnika podczerwieni na urządzeniu nie ma żadnych przeszkód, które mogłyby blokować wiązkę podczerwieni.
- Upewnij się, że nadajnik podczerwieni pilota nie jest używany bezpośrednio w świetle słonecznym lub świetlówek.
- Jeśli pilot zdalnego sterowania znajduje się blisko inwertorowych lamp fluorescencyjnych, może od czasu do czasu okazać się nieskuteczny.
- Jeśli pilot i urządzenie znajdują się w bardzo niewielkiej odległości, pilot może okazać się nieskuteczny.

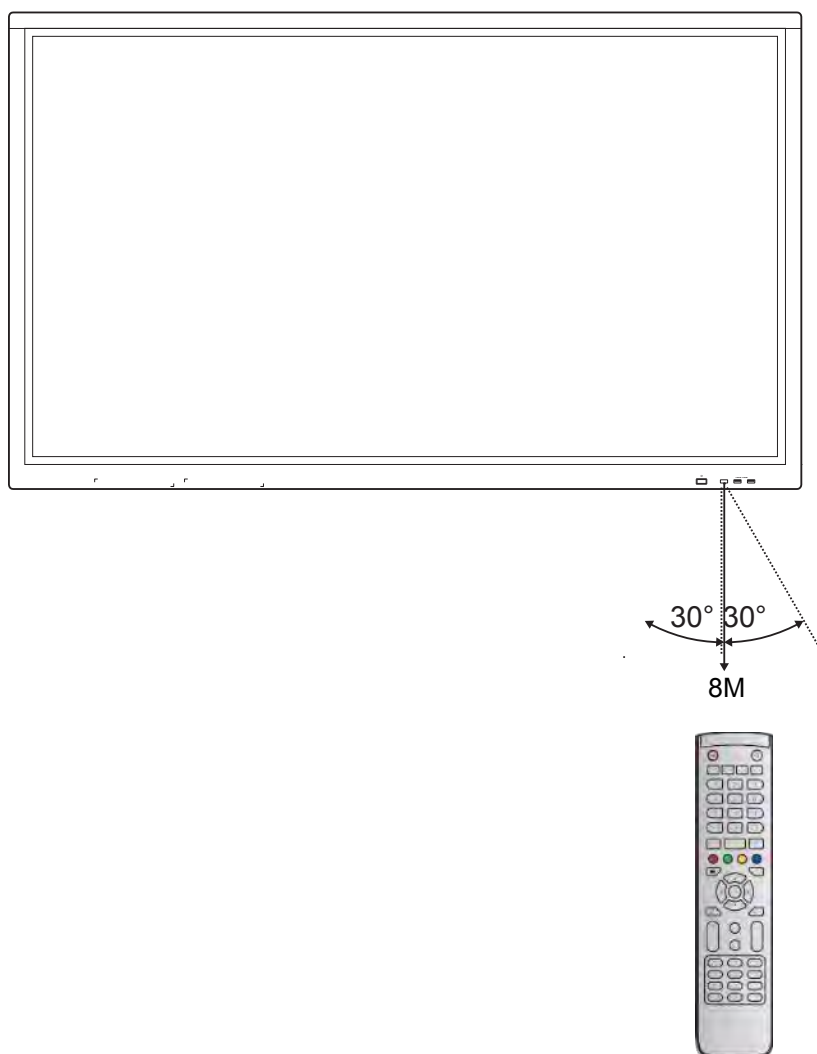

Nawiązywanie połączenia

Podłączanie do zasilania

1. Podłącz jeden koniec przewodu zasilającego do gniazda wejścia AC urządzenia.
2. Podłącz drugi koniec przewodu zasilającego do gniazda zasilania lub do zasilacza.
3. Ustaw przełącznik **Zasilanie** w pozycji ON (I). Urządzenie automatycznie przejdzie w tryb gotowości.



Podłączanie urządzeń zewnętrznych

WAŻNE! Aby korzystać z funkcji ekranu dotykowego, należy podłączyć jeden koniec kabla USB do portu USB Touch urządzenia, a drugi koniec do portu USB urządzenia zewnętrznego.

Połączenie wejściowe HDMI

- Podłącz komputer do urządzenia za pomocą kabla HDMI.

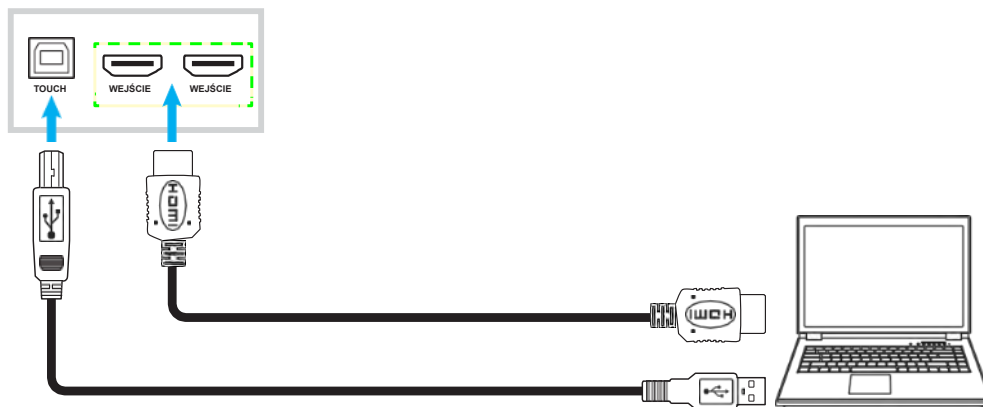

- Podłącz źródło wideo do urządzenia za pomocą kabla HDMI.



Połączenie wejściowe VGA

Podłącz komputer do urządzenia za pomocą kabla VGA.

Uwaga: W przypadku wejścia audio podłącz jeden koniec kabla do gniazda wejściowego audio urządzenia, a drugi koniec do gniazda audio komputera.

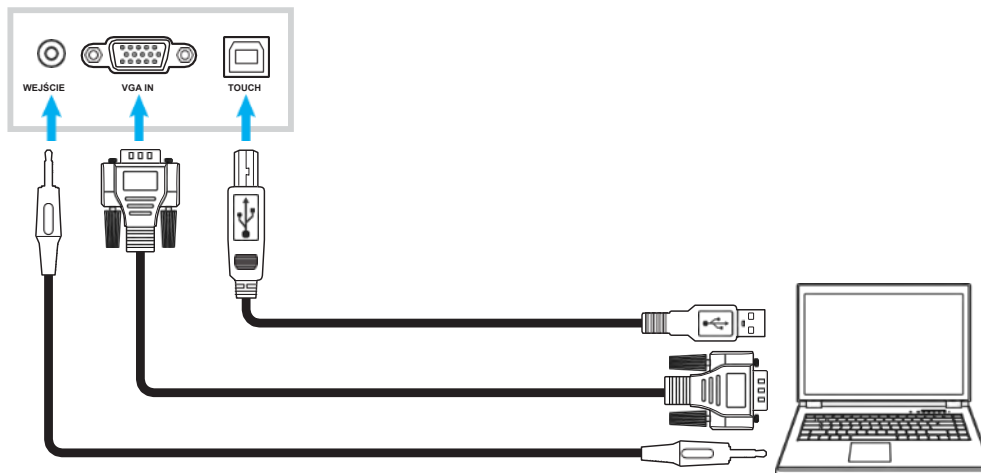

Połączenie wejściowe AV

Podłącz urządzenie A/V do urządzenia za pomocą odpowiedniego kabla wideo.

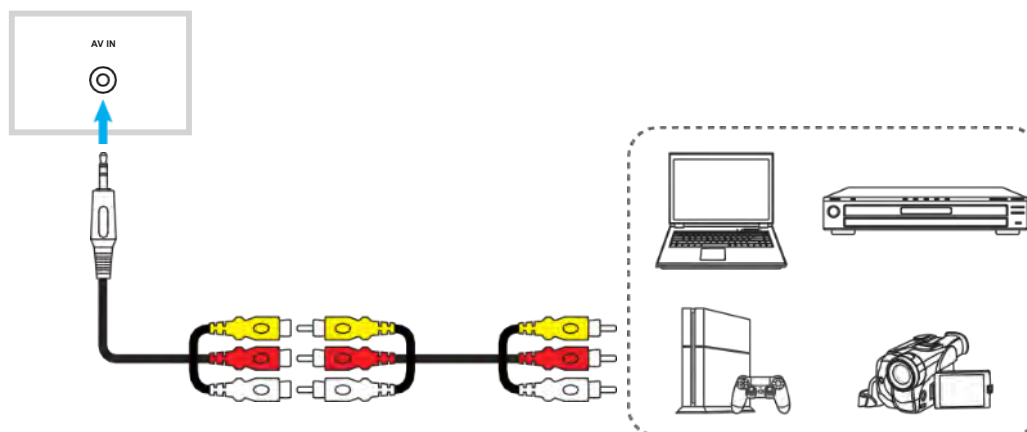

Połączenie wyjściowe audio

Podłącz zewnętrzne głośniki do urządzenia za pomocą kabla audio.



Połączenie wyjścia koaksjalnego

Podłącz sprzęt audio do urządzenia za pomocą kabla koaksjalnego.

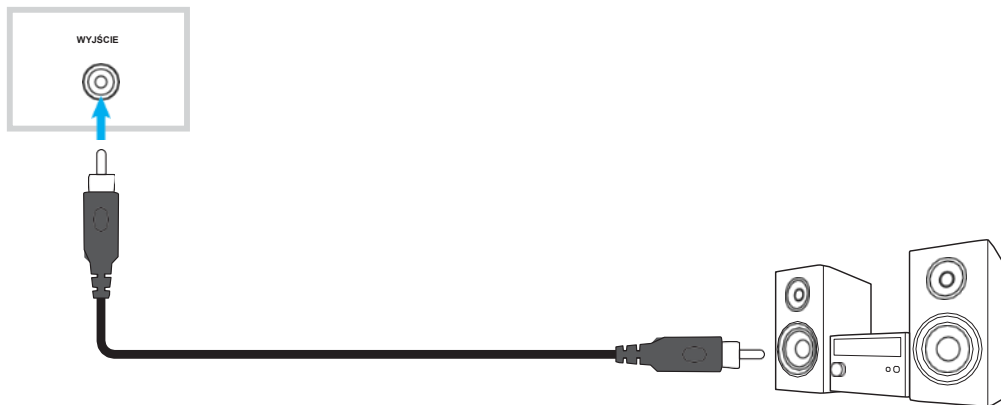

Połączenie wyjściowe HDMI

Podłącz rzutnik do urządzenia za pomocą kabla HDMI.

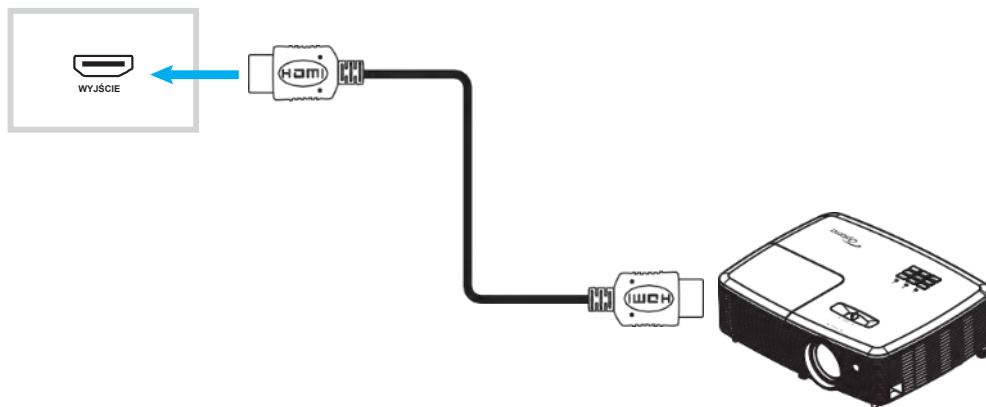

Połączenie USB

Podłącz urządzenie peryferyjne USB do urządzenia za pomocą kabla USB.

Uwaga: W przypadku napędu USB lub klucza sprzętowego Wi-Fi wystarczy podłączyć go do któregoś z dostępnych portów USB.

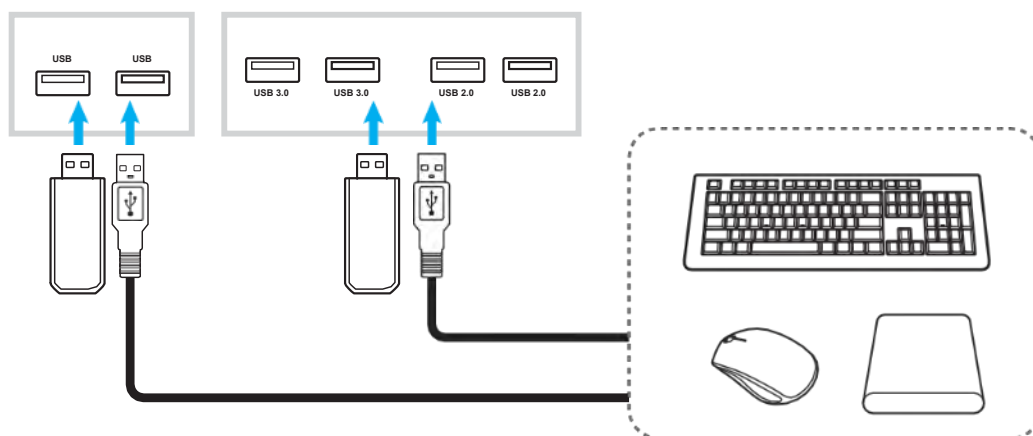

Złącze RS232

Podłącz komputer do urządzenia za pomocą kabla RS232.

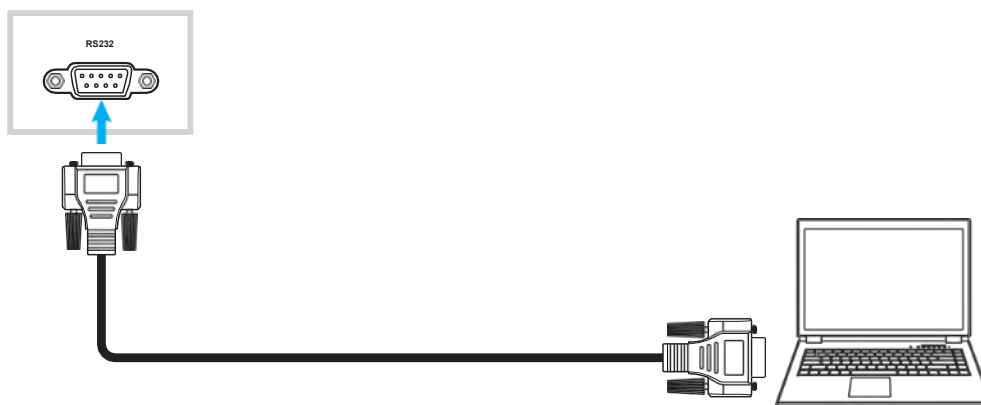

Połączenie LAN

Podłącz router do urządzenia za pomocą kabla Ethernet.



Połączenie Wi-Fi

Podłącz klucz Wi-Fi do któregoś z tylnych portów USB. Może odbierać sygnał w obszarze, w którym dostępna jest sieć Wi-Fi.

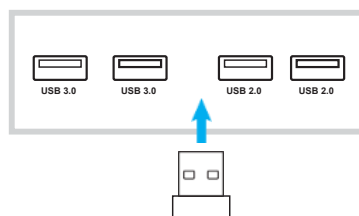

KORZYSTANIE Z URZĄDZENIA

Włączanie/wyłączanie zasilania

Włączanie

Uwaga: Po prawidłowym podłączeniu przewodu zasilania upewnij się, że przełącznik **Zasilania** znajduje się w pozycji ON (I).



Aby włączyć urządzenie, naciśnij przycisk **Zasilanie**. Wskaźnik LED świeci na niebiesko, wskazując gotowość do użycia.

Uwaga: Możesz także nacisnąć przycisk  na pilocie, aby włączyć urządzenie.

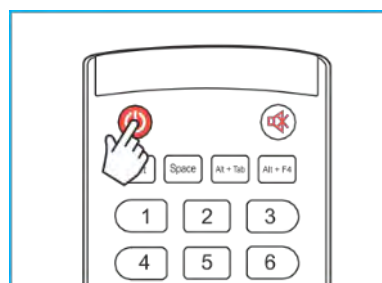
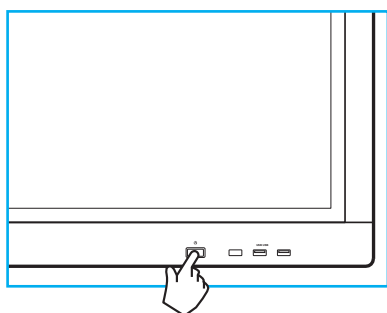

Wyłączanie zasilania

Aby wyłączyć urządzenie, przytrzymaj przycisk **Zasilania** przez 3 sekundy. Gdy wskaźnik LED świeci na czerwono, oznacza to, że urządzenie weszło w tryb gotowości.

Uwaga:

- Możesz także nacisnąć przycisk  na pilocie, aby wyłączyć urządzenie.
- Urządzenie znajdujące się w trybie gotowości nadal pobiera energię. Jeśli urządzenie nie będzie używane przez dłuższy czas, zdecydowanie zaleca się odłączenie przewodu zasilającego od gniazda zasilania.

Kreator konfiguracji

Po pierwszym włączeniu urządzenia na ekranie pojawi się Kreator konfiguracji.

Uwaga: *To urządzenie jest wyposażone w ekran dotykowy. Aby obsługiwać urządzenie, wystarczy po prostu dotknąć ekranu dotykowego.*

1. Wybierz język menu ekranowego (OSD).

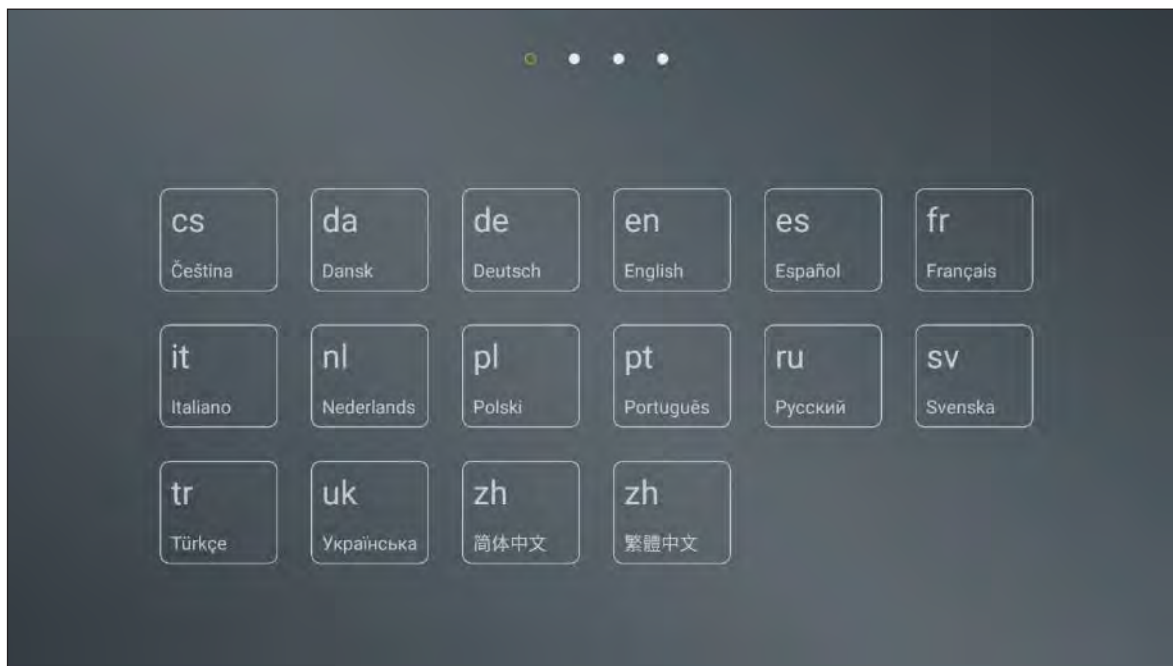

2. Jeśli chcesz podłączyć urządzenie do Internetu, wybierz jedną z dostępnych sieci i dotknij **POŁĄCZ**. W przeciwnym razie wybierz **POMIŃ**.

WAŻNE!

- Aby połączyć się z siecią bezprzewodową, upewnij się, że klucz Wi-Fi jest prawidłowo podłączony do któregoś z portów USB.
- Jeśli łączysz się z bezpieczną siecią, musisz wprowadzić hasło tylko przy pierwszym połączeniu.

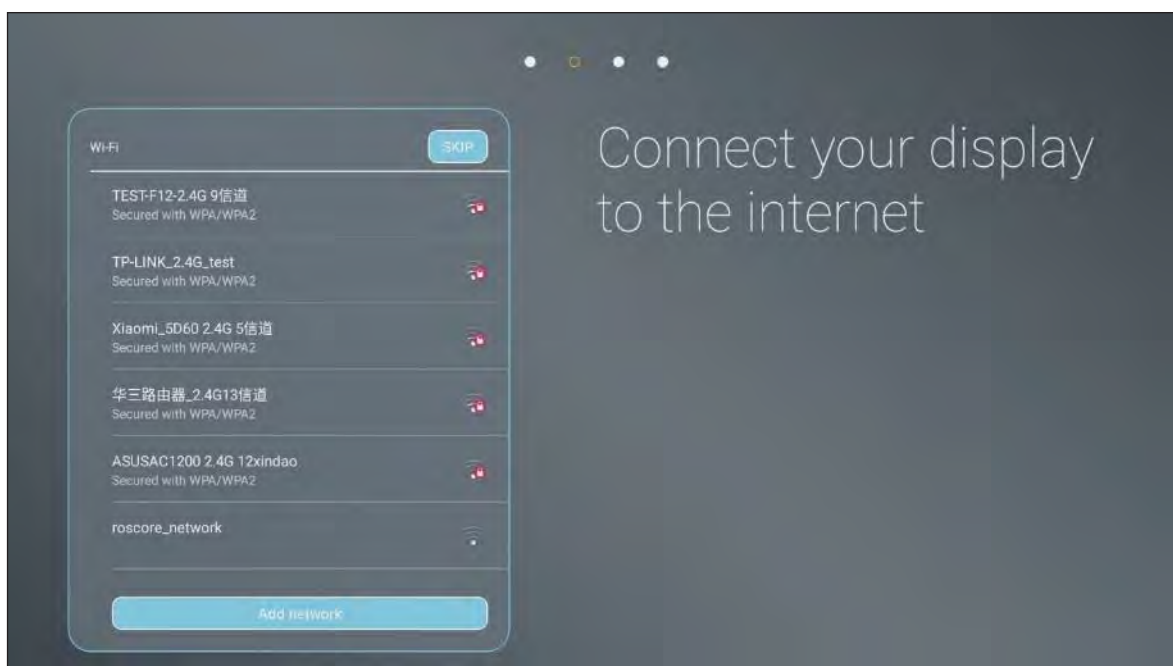

3. Skonfiguruj ustawienia daty i godziny. Następnie wybierz **DALEJ**, aby kontynuować.

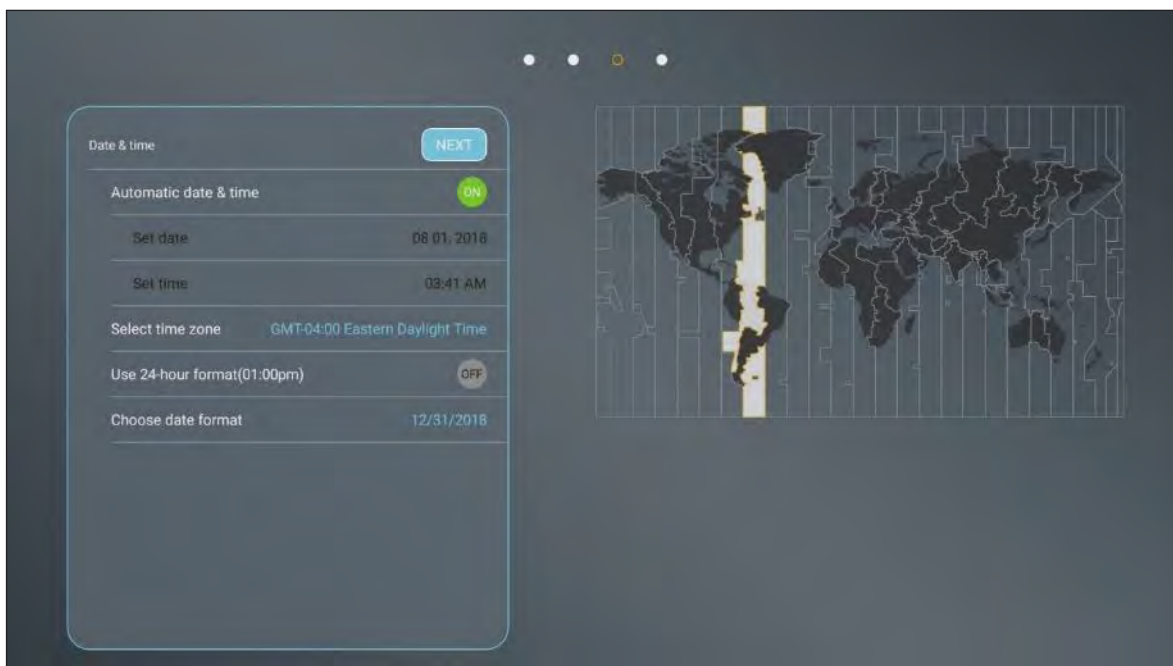

4. Przeczytaj praktyki Optoma, w tym warunki użytkowania, politykę prywatności i politykę dotyczącą plików cookie. Następnie, aby zakończyć konfigurację, dotknij **ZGADZAM SIĘ**. Urządzenie jest teraz gotowe do użycia.

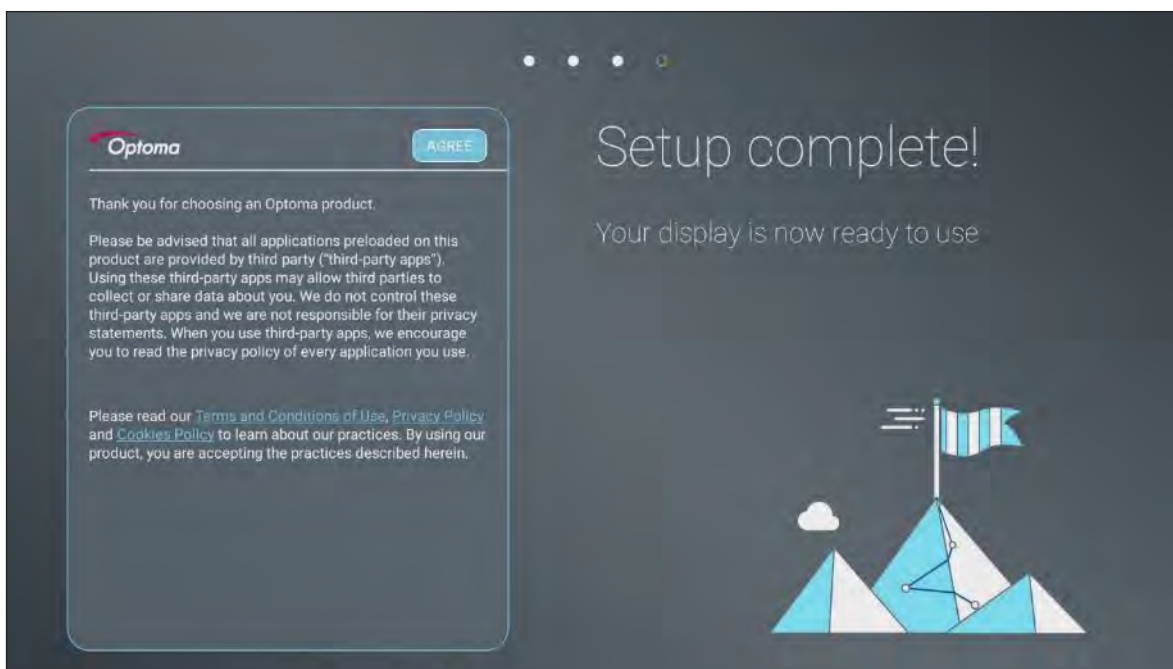



PODSTAWOWE OPERACJE

Przegląd ekranu głównego

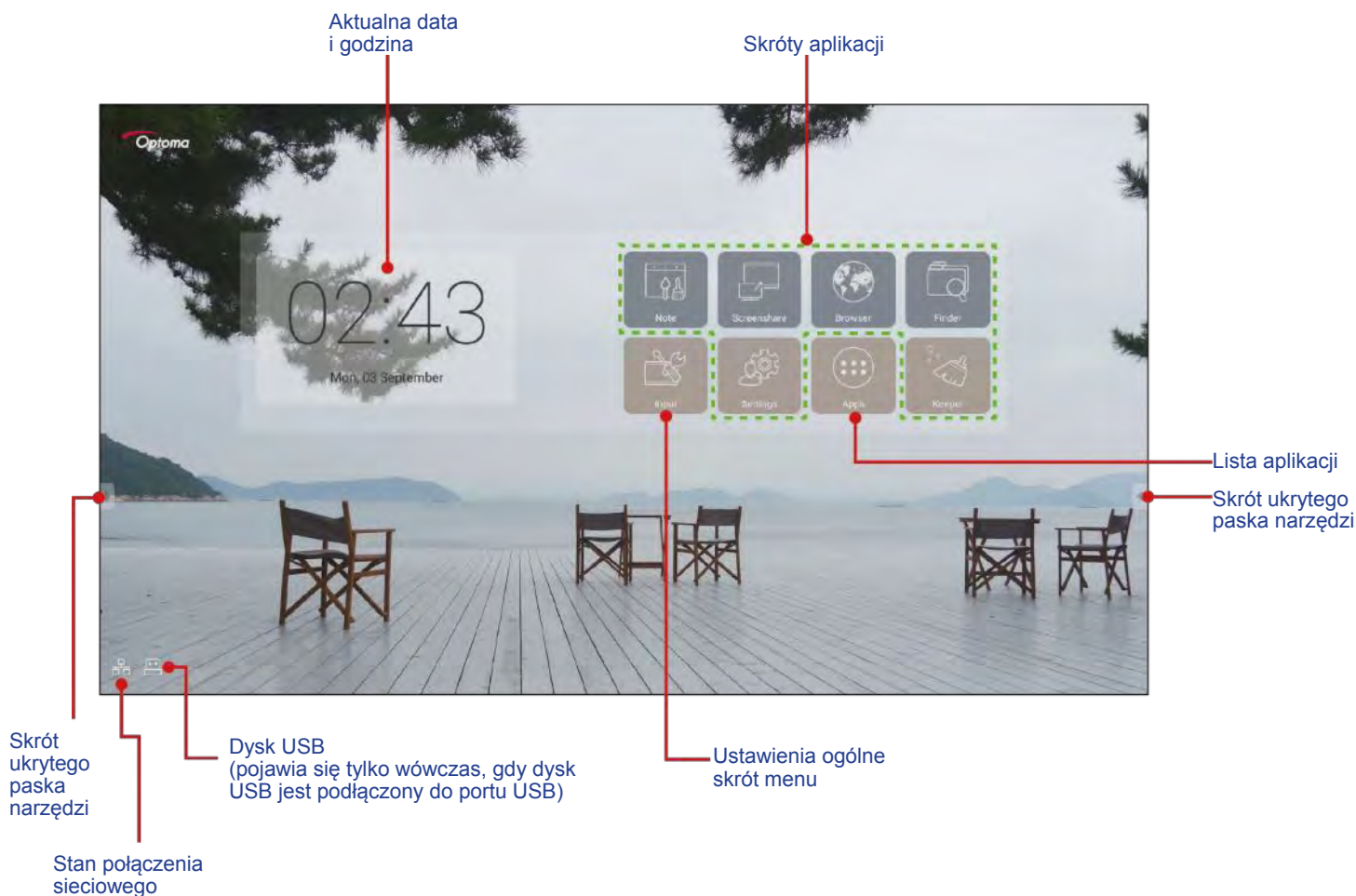
Ekran główny jest wyświetlany przy każdym uruchomieniu urządzenia.



Aby poruszać się po ekranie głównym, możesz wykonać następujące czynności:

- Wybierz opcję: po prostu dotknij żądanej pozycji.
- Dostosuj ustawienie: przeciągnij suwak w lewo/w prawo lub zgodnie/przeciwnie do ruchu wskazówek zegara.
- Otwórz ukryty pasek narzędzi: dotknij  lub  po lewej/prawej stronie ekranu.

Uwaga:

- *O ile nie określono inaczej, w tej sekcji opisano obsługę urządzenia za pomocą gestu dotykowego.*
- *Alternatywnie można do obsługi urządzenia również użyć pilota.*

Ustawienia ogólne

Na ekranie głównym dotknij **Wprowadzanie**, aby otworzyć menu **Ustawienia ogólne**. Menu **Ustawienia ogólne** składa się z 2 stron.

Aby przejść na drugą stronę, dotknij ●●● w prawym górnym rogu strony głównej.



Strona główna



Druga strona

Uwaga: Możesz także uzyskać dostęp do menu **Ustawienia ogólne**, niezależnie od tego, na której stronie się znajdujesz. Po prostu przeciągnij dolną część ekranu w górę.

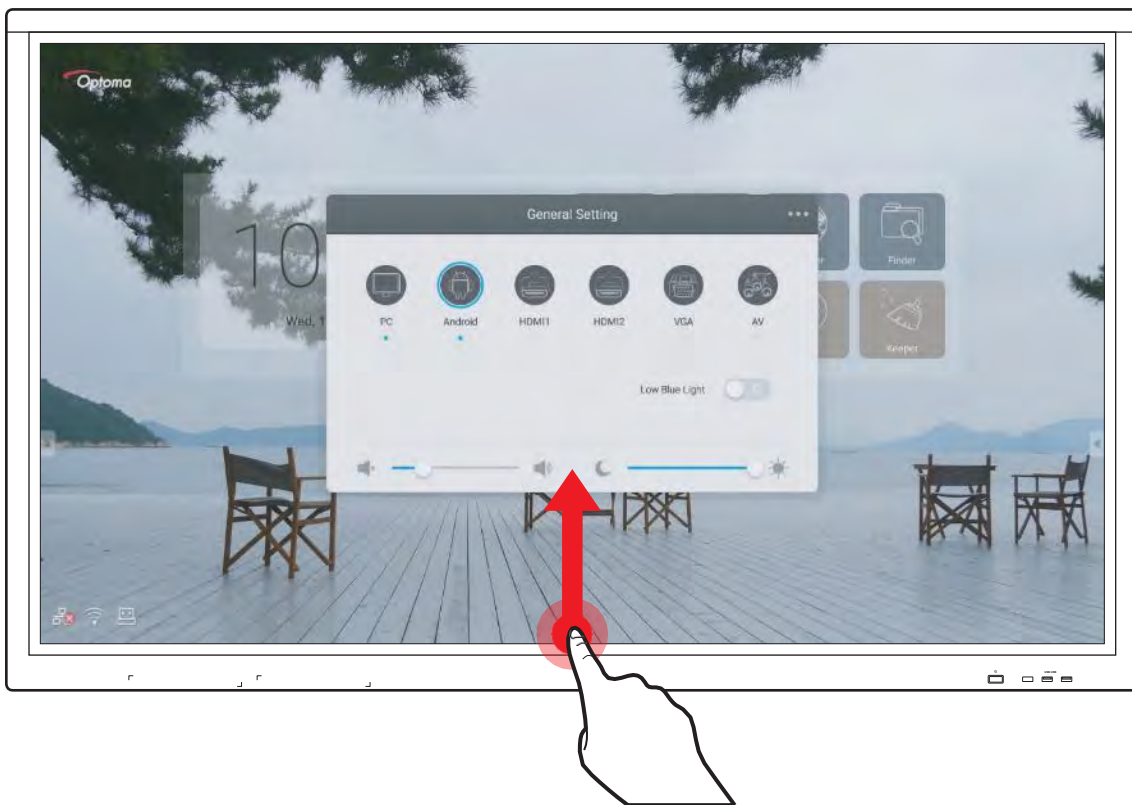

Wybór źródła sygnału wejściowego

Na stronie głównej **Ustawień ogólnych** dostępne źródło sygnału wejściowego jest oznaczone ikoną . Aby zmienić źródło sygnału wejściowego, po prostu dotknijżądanego źródła.

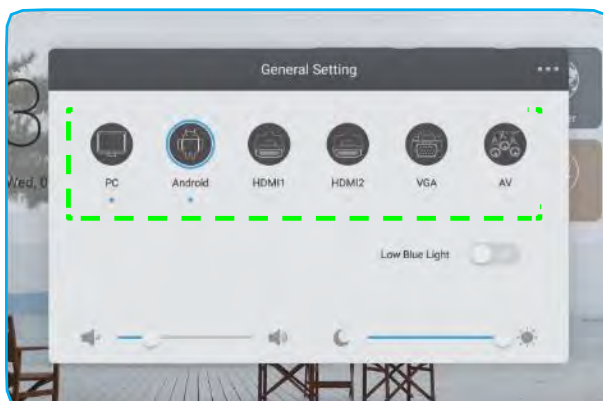

Uwaga:

- Więcej informacji na temat połączeń urządzenia można znaleźć w sekcji „Nawiązywanie połączenia”.
- Opcja **PC** jest dostępna tylko wtedy, gdy moduł **PC** jest prawidłowo zainstalowany w gnieździe **OPS** urządzenia.

Aktywacja funkcji Low Blue Light

WAŻNE! Badania wykazały, że tak jak promienie ultrafioletowe mogą powodować uszkodzenia oczu, promienie światła niebieskiego o długości fal krótkich z wyświetlaczy mogą powodować zmęczenie oczu, uszkodzenie siatkówki i z czasem wpływać na wzrok. Optoma Low Blue Light to funkcja ochrony oczu, która może zmniejszyć natężenie światła niebieskiego.

Aby włączyć tę funkcję, przesunąć przelącznik **Low Blue Light** na stronie głównej **Ustawień ogólnych** w prawo.

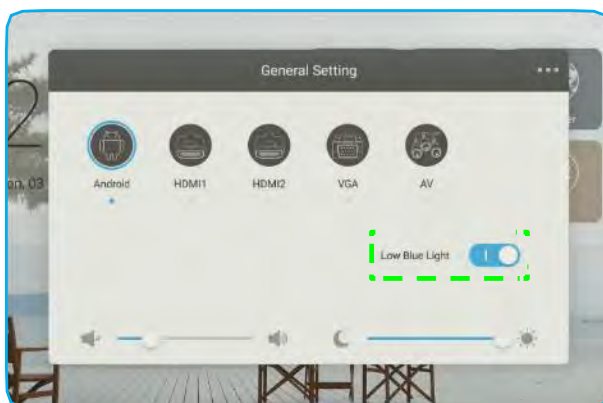

Uwaga: Aby chronić oczy przed skutkami długotrwałego korzystania z wyświetlacza, zalecamy wykonanie następujących czynności:

- Pozwól oczom odpocząć przez 10 minut po 2 godzinach ciągłego używania.
- Co kilka godzin przewracaj oczami w górę, a następnie obracaj oczami w dużym okręgu.
- Na każde 20 minut oglądania wyświetlacza spoglądaj w dal przez 20 sekund.
- Kiedy twoje oczy są obolałe, zamknij je na minutę.

Dostosowywanie poziomu głośności

Na stronie głównej **Ustawień ogólnych** przeciągnij suwak w prawo/w lewo, aby dostosować poziom głośności.

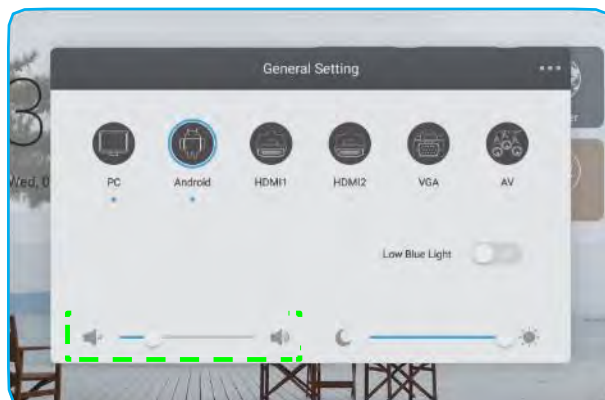

Regulacja poziomu podświetlenia

Na stronie głównej **Ustawień ogólnych** przeciągnij suwak w prawo/w lewo, aby dostosować poziom podświetlenia.

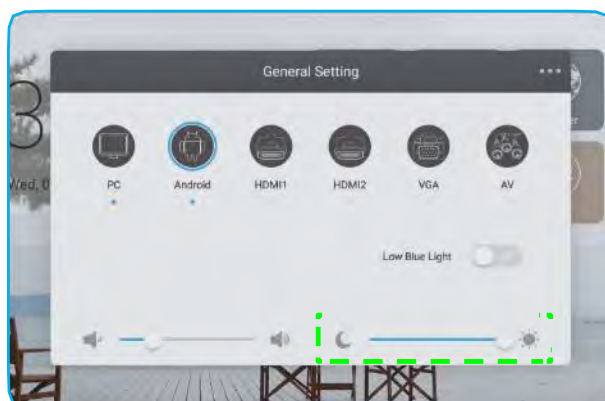

Konfigurowanie ustawień audio

Aby skonfigurować ustawienia audio, wybierz opcję **Audio** na drugiej stronie **Ustawień ogólnych**. Następnie wykonaj następujące kroki:

- Wybierz żądany tryb dźwięku z dostępnych opcji: Standard, Spotkanie, Klasa lub Niestandardowy.
Uwaga: Jeśli tryb dźwięku jest ustawiony na **Niestandardowy**, możesz dostosować ustawienia dźwięku, regulując poziom głośności, tonów niskich, wysokich lub balansu zgodnie z własnymi preferencjami.
- Aby włączyć funkcję wyciszenia, przesunąć przełącznik **Wycisz** w prawo.

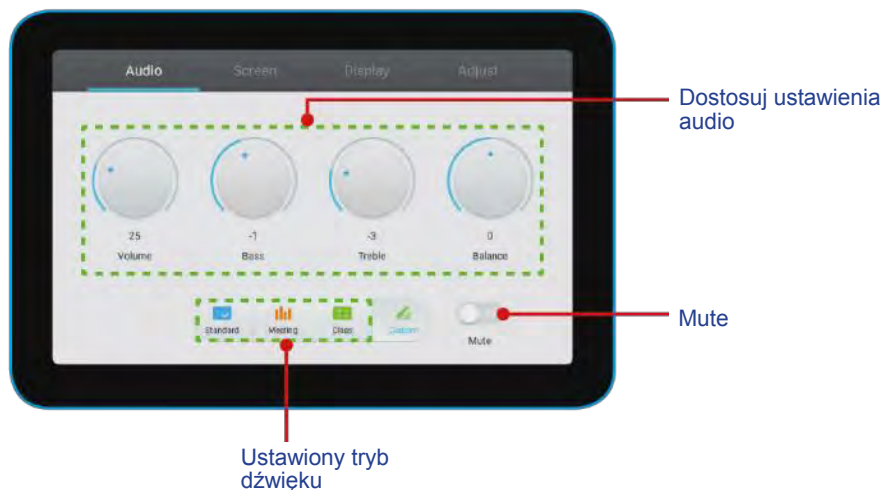

Konfiguracja ustawień ekranu

Aby skonfigurować ustawienia ekranu, wybierz opcję **Ekran** na drugiej stronie **Ustawień ogólnych**. Następnie wykonaj następujące kroki:

- Wybierz żądany współczynnik proporcji z dostępnych opcji: 4:3, 16:9, lub PTP.
- Aby włączyć funkcję przesunięcia pikseli, przesunąć przełącznik **Przesunięcie pikseli** w prawo.
- Uwaga:** Gdy funkcja jest włączona, pomaga zapobiegać retencji obrazu.



Konfiguracja ustawień wyświetlania

Aby skonfigurować ustawienia wyświetlania, wybierz opcję **Wyświetlacz** na drugiej stronie **Ustawień ogólnych**. Następnie wykonaj następujące kroki:

- Wybierz żądany tryb wyświetlania z dostępnych opcji: Standardowy, Jasny, Miękki lub Niestandardowy.

Uwaga: *Jeśli tryb wyświetlania jest ustawiony na **Niestandardowy**, możesz dostosować ustawienia wyświetlania, regulując jasność, kontrast, odcień (dostępny tylko dla wejścia AV) lub poziom ostrości (dostępny tylko dla wejścia AV) zgodnie z własnymi preferencjami.*

- Wybierz żądaną temperaturę barwową z dostępnych opcji: Standardowa, Zimna lub Ciepła.

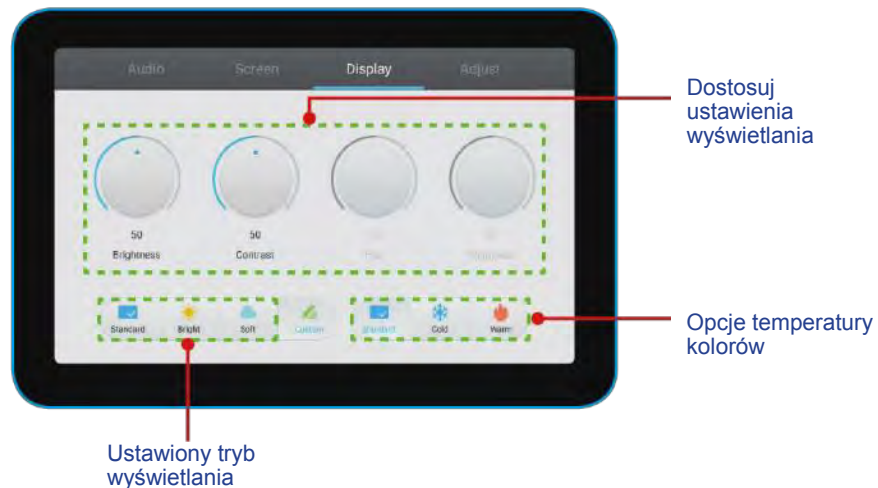

Konfiguracja ustawień regulacji (tylko dla wejścia VGA)



Aby skonfigurować ustawienia ekranu dla źródła sygnału wejściowego VGA, wybierz opcję **Dostosuj** na drugiej stronie **Ustawień ogólnych**.

Następnie wykonaj następujące kroki:

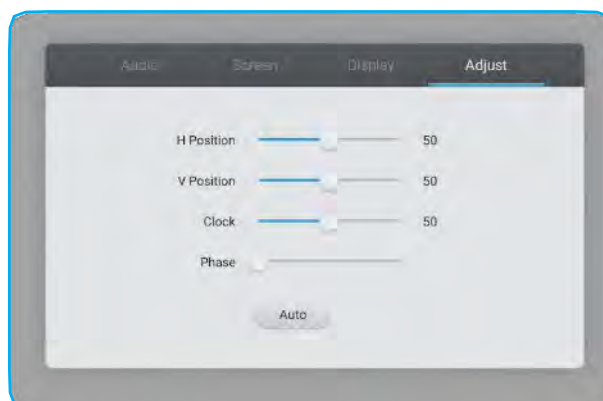
- Wybierz **Pozycję H** lub **Pozycję V**, aby ustawić pozycję poziomą i pionową obrazu.
- Aby dostosować pionowy szum obrazu, wybierz **Zegar**.
- Aby dostosować poziomy szum obrazu, wybierz **Faza**.
- Aby automatycznie dostosować obraz do zoptymalizowanej pozycji, zegara i fazy, wybierz **Auto**.







Boczny pasek narzędzi

Dotknij  lub  aby otworzyć boczny pasek narzędzi. Możesz przeciągnąć panel, aby zmienić jego położenie na ekranie.





Boczny pasek narzędzi

- Aby ukryć pasek narzędzi, dotknij .
- Aby powrócić do poprzedniego ekranu, dotknij .
- Aby wrócić do ekranu głównego, dotknij .
- Aby uzyskać dostęp do menu **Ustawień ogólnych**, dotknij .

Wyświetlanie ostatnich zadań

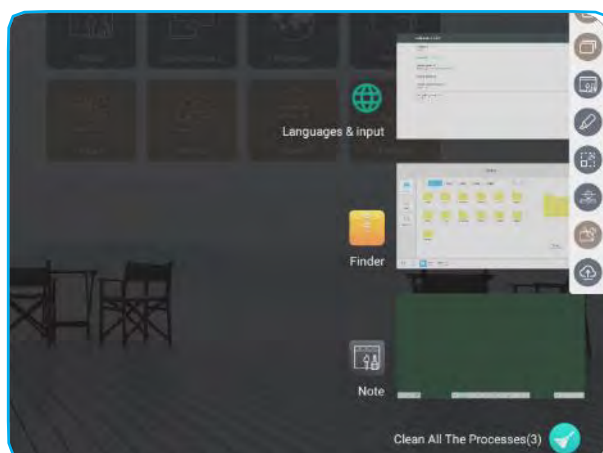
Dotknij  aby wyświetlić wszystkie ostatnio używane aplikacje.







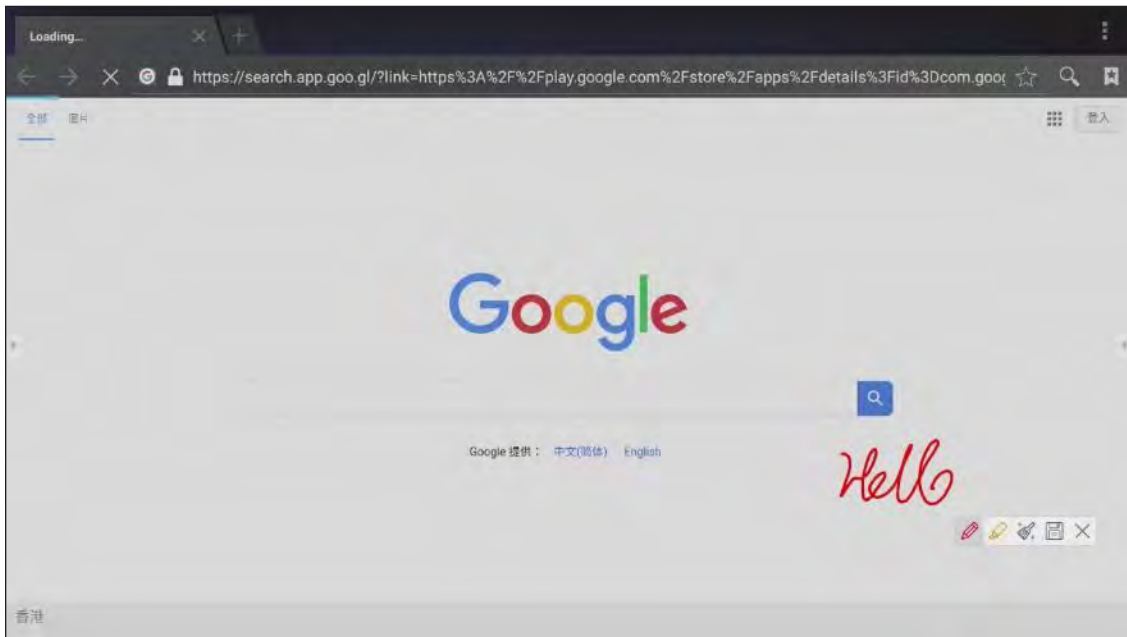

- Dotknij aplikacji, którą chcesz uruchomić.
- Aby usunąć aplikację z listy, przesunij ją w lewo lub w prawo.
- Aby wyczyścić listę, dotknij .

Narzędzie adnotacji

Dotknij  aby otworzyć narzędzie adnotacji.



W tym trybie możesz wykonać następujące czynności:



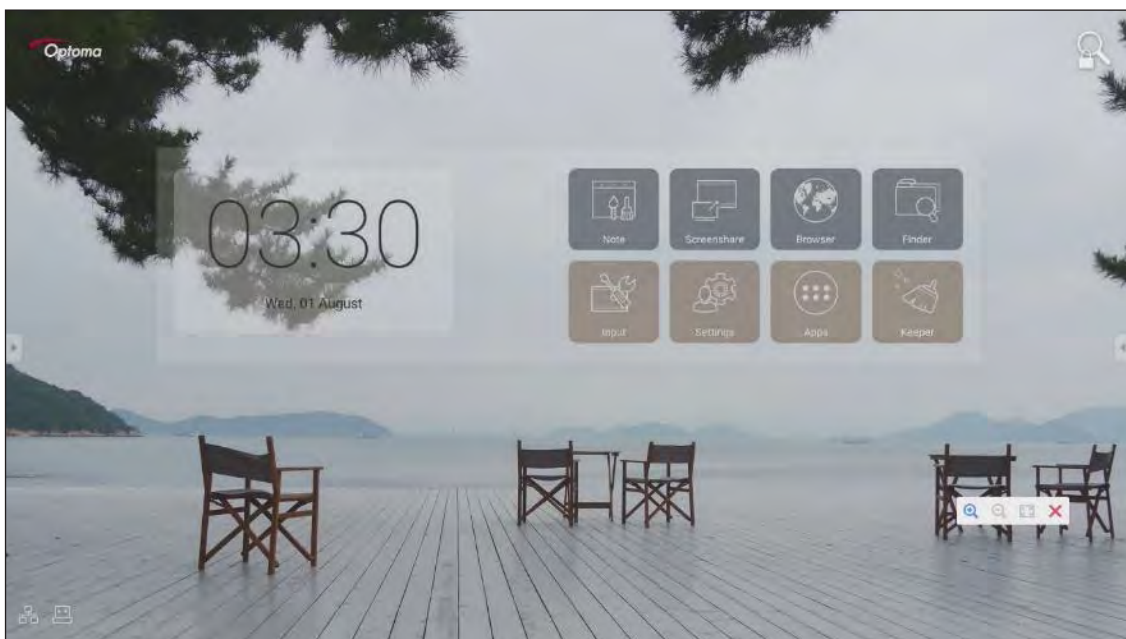

- Dotknij  aby pisać i rysować na ekranie.
Uwaga: Możesz zmienić kolor pisaka, stukając  kilka razy.
- Dotknij  aby podświetlić pozycję na ekranie.
Uwaga: Możesz zmienić kolor wyróżnienia, dotykając  kilka razy.
- Aby usunąć wszystkie adnotacje na ekranie, dotknij .
Uwaga: Możesz również użyć dłoni, aby usunąć obszary tekstu lub rysunki.
- Aby zrobić zrzut całego ekranu, dotknij .
- Aby wyjść z bieżącego trybu, dotknij .

Zamrożenie ekranu

Dotknij  aby zamrozić bieżący ekran.







W tym trybie możesz wykonać następujące czynności:

- Aby przybliżyć, dotknij . Następnie możesz przesuwać i poruszać obrazem.
Uwaga: Każde dotknięcie zwiększa powiększenie.
- Aby oddalić, dotknij .
- Aby przywrócić oryginalny rozmiar obrazu, dotknij .
- Aby wyjść z bieżącego trybu, dotknij .

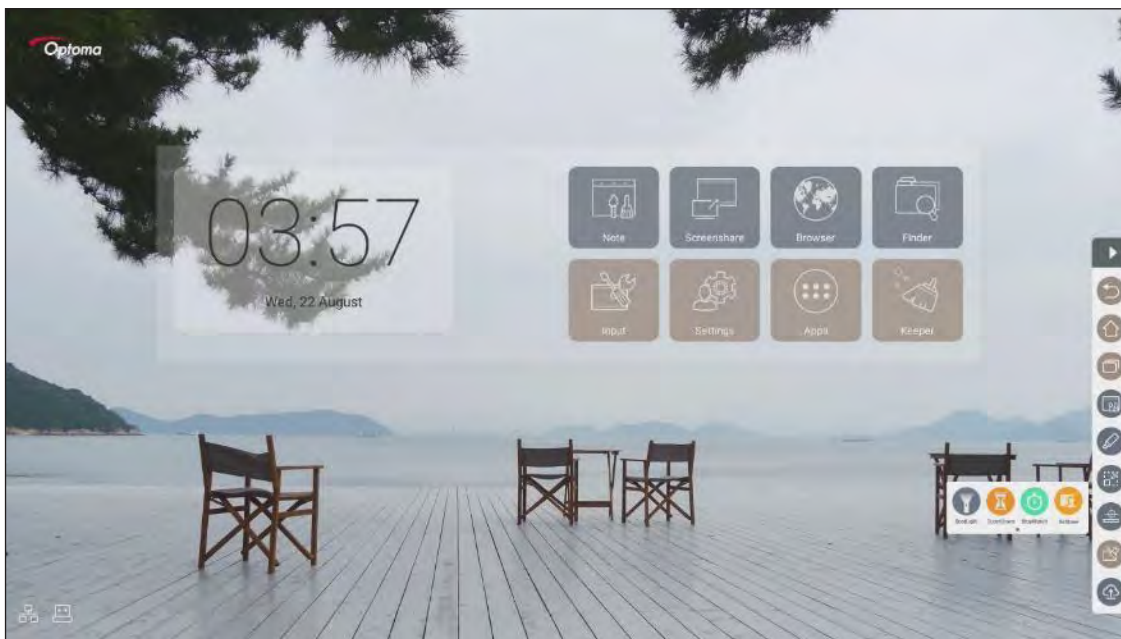
Inne funkcjonalności

Dotknij  aby uzyskać dostęp do innych narzędzi, takich jak Reflektor, Odliczanie, Stoper i AirShare.



- Dotknij  aby aktywować funkcję reflektora. Reflektora można używać, aby skierować uwagę publiczności na konkretną część planszy.
- Dotknij  aby skorzystać z funkcji odliczania.
- Dotknij  aby skorzystać z funkcji stopera.

AirShare

Dotknij  aby uruchomić AirShare. Na ekranie pojawi się kod QR.



Aby dołączyć do wirtualnej klasy, wykonaj następujące czynności:

1. Podłącz urządzenie do dostępnej sieci.
2. Włącz funkcję Wi-Fi w swoim urządzeniu mobilnym. Następnie połącz je z tą samą siecią co urządzenie.

WAŻNE!

- *Urządzenie i urządzenie mobilne muszą być podłączone do tej samej sieci Wi-Fi.*
- *Podczas operacji upewnij się, że masz dostęp do Internetu.*

3. Zeskanuj kod QR. Następnie wpisz swoje imię i dotknij **Enter**, aby dołączyć do klasy.

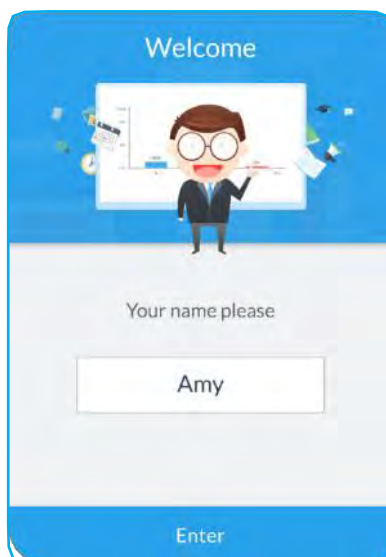

4. Na urządzeniu dotknij **WEJDŹ DO KLASY**, aby rozpocząć sesję lekcyjną.

Aby wziąć udział w lekcji, wykonaj następujące czynności:

Aby otworzyć wirtualną tablicę, uruchom aplikację **Note / Notatki**. Wówczas możesz użyć następujących funkcji:

a. Voter

1. Dotknij  aby wejść do interfejsu Votera.
2. Aby zdefiniować typ odpowiedzi, wybierz **Wybór pojedynczy** lub **Wybór wielokrotny**.

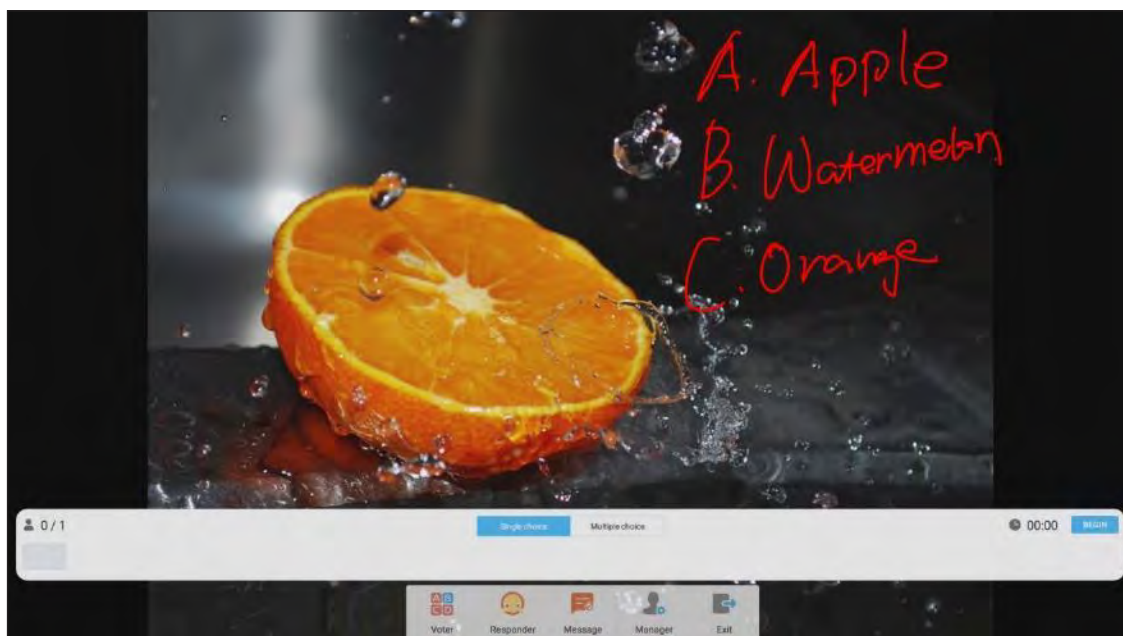

3. Dotknij **ROZPOCZNIJ**, aby rozpocząć odpowiadanie na pytanie.

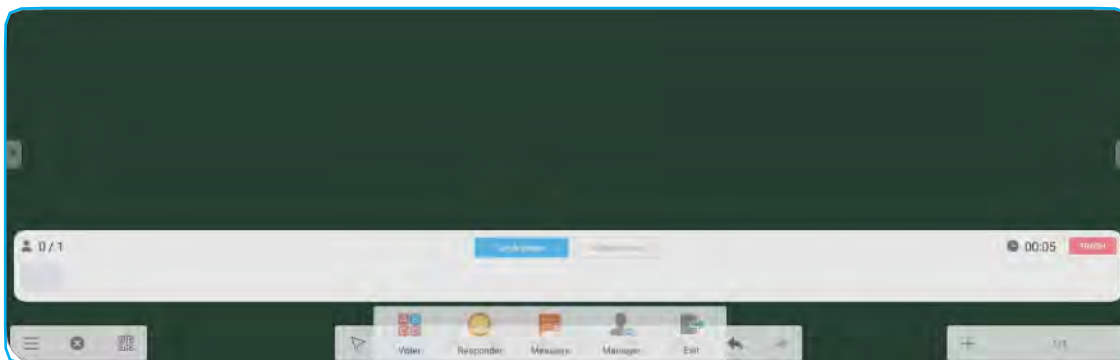

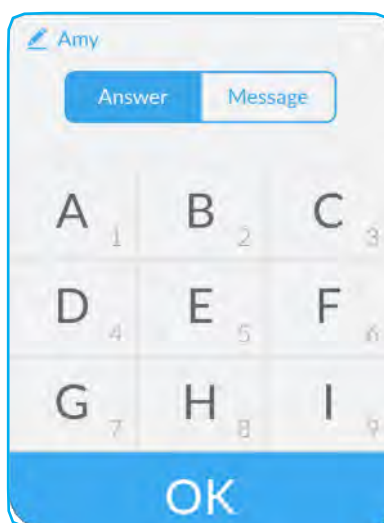

4. Uczestnik może odpowiedzieć, wybierając odpowiedź na ekranie urządzenia mobilnego i dotykając **OK**.

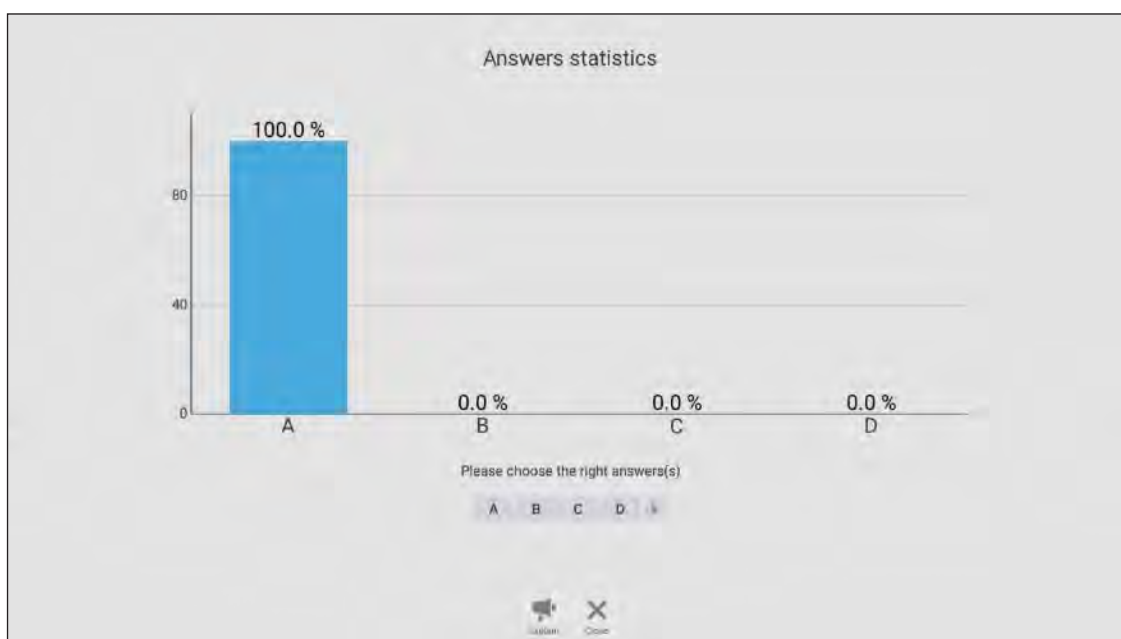

5. Aby zamknąć sesję odpowiedzi, dotknij **ZAKOŃCZ**. Na ekranie zostaną wyświetlone Statystyki odpowiedzi.



- Dotknij  aby przejść do sesji wyjaśniającej. Następnie instruktor może wyjaśnić uczestnikowi(-om) rozwiązanie problemu.
- Dotknij  aby zamknąć stronę statystyk odpowiedzi.

b. Responder

1. Dotknij 🤖 aby wejść w tryb Respondera. Następnie dotknij **ROZUMIEM!** aby uruchomić tryb odpowiedzi.

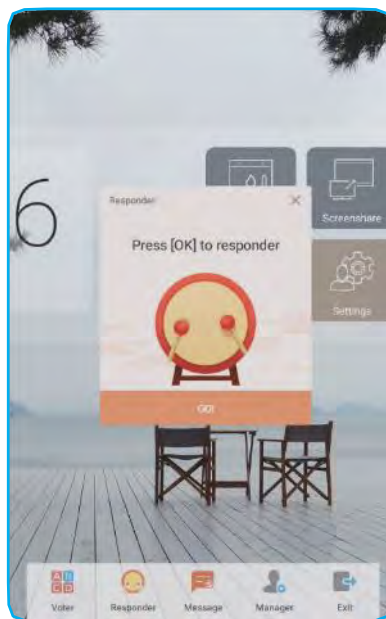

2. Po włączeniu funkcji osoba, która pierwsza dotknie przycisku **OK**, otrzyma prawo do odpowiedzi. Na przykład jeśli Sawyer pierwszy dotknie **OK**, to ma prawo odpowiedzieć na pytanie.

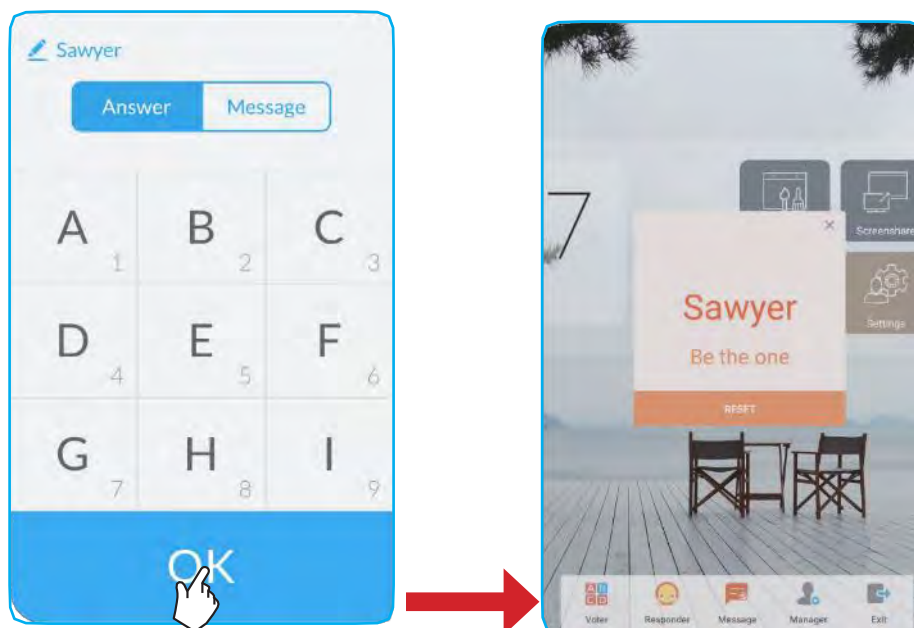

c. Wiadomość

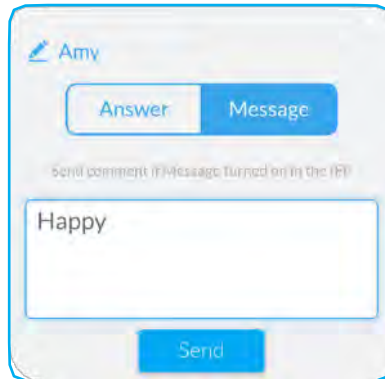

1. Dotknij  aby włączyć funkcję wiadomości. Domyślnie ta funkcja jest wyłączona.
2. Aby przejść do ekranu Wiadomości, dotknij **Wiadomość** na urządzeniu mobilnym. Następnie wprowadź wiadomość w polu tekstowym komentarza i dotknij **Wyślij**.

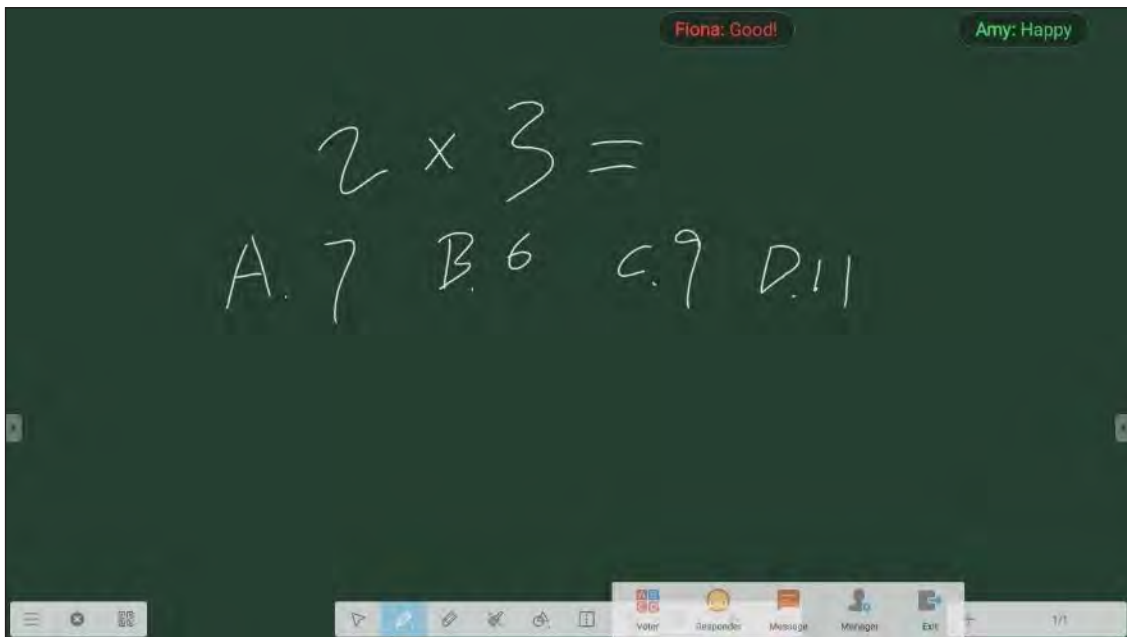

Przesłana wiadomość pojawi się na ekranie urządzenia.



Uwaga:

- Dotknij  aby wyświetlić kod QR i pozwolić większej liczbie uczestników dołączyć do klasy.
- Dotknij  aby zamknąć AirShare.

Cloud Drive

Dotknij  aby utworzyć konto niezbędne do uzyskania dostępu do usługi Cloud Drive.

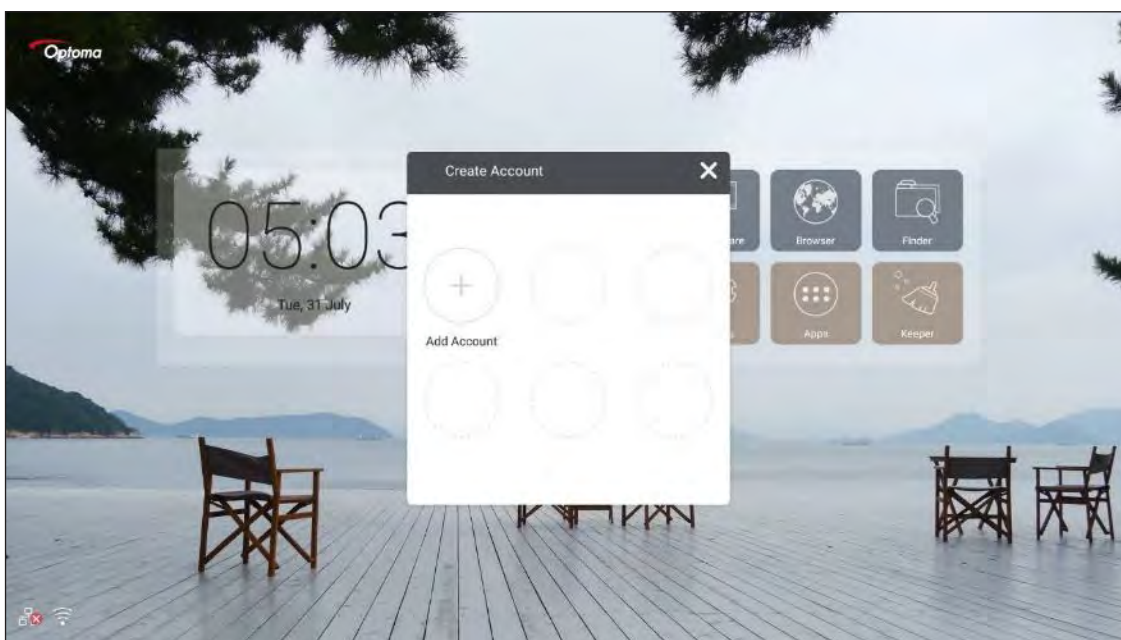

Aby utworzyć konto:

1. Dotknij ikony **Dodaj konto**.
2. Wybierz typ napędu.

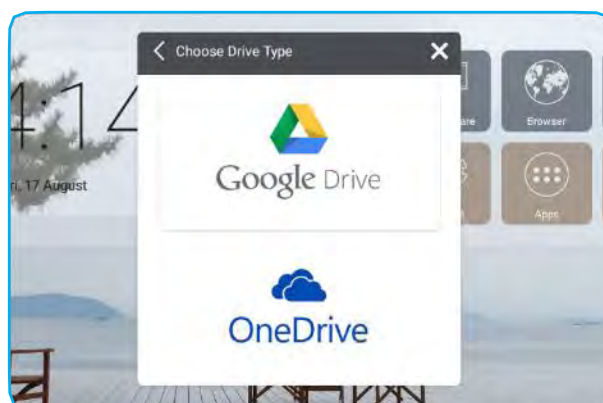

3. Aby utworzyć konto lub zalogować się na istniejące konto, postępuj zgodnie z instrukcjami wyświetlanymi na ekranie. Po pomyślnym zalogowaniu twoje konto pojawi się na liście.

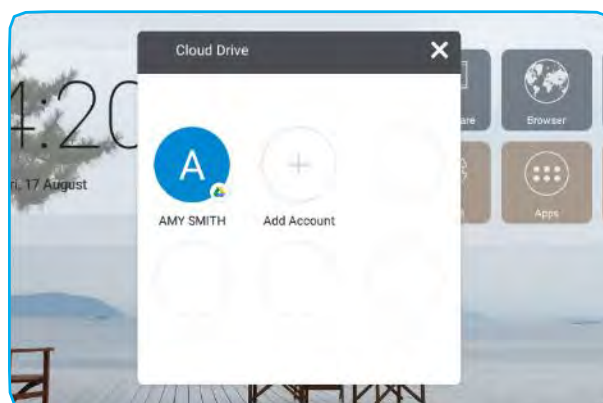

Uwaga: Aby chronić twoje dane osobowe, zostaniesz automatycznie wylogowany z Google Drive/OneDrive, gdy urządzenie zostanie wyłączone.

Ustawienia zaawansowane

Aby otworzyć menu **Ustawienia**, dotknij **Ustawienia** na ekranie głównym.

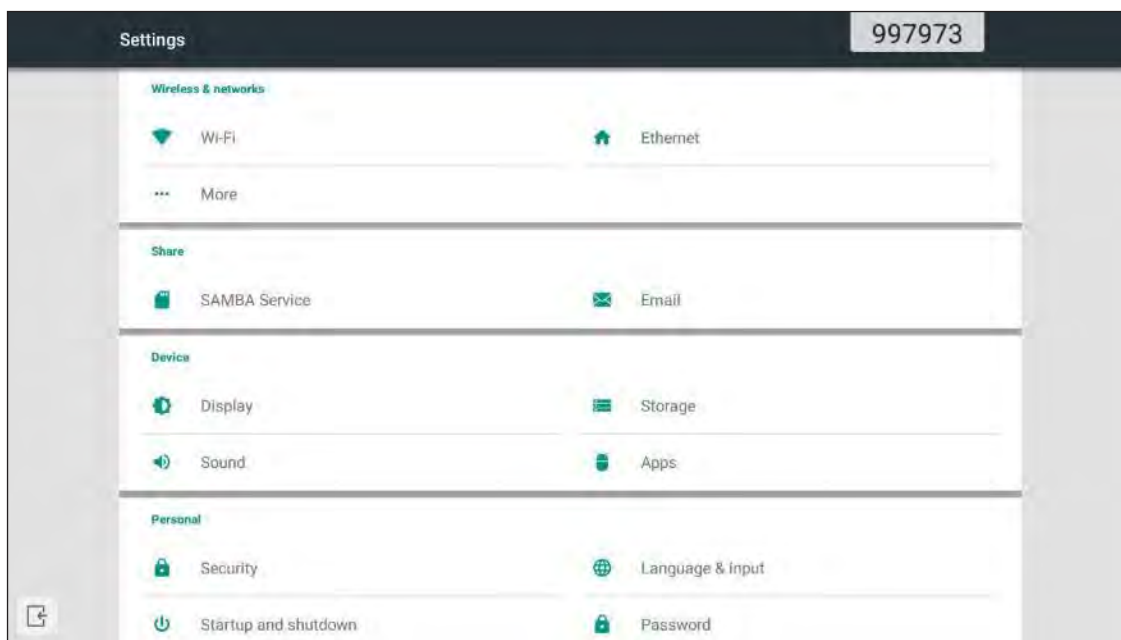

Kategoria	Opcje	Opis
Bezprzewodowe i Sieć	Wi-Fi	Skonfiguruj ustawienia sieci bezprzewodowej.
	Ethernet	Skonfiguruj ustawienia sieci przewodowej.
	Więcej	Uzyskaj dostęp do większej liczby funkcji.
Udostępnij	SAMBA	Włącz/wyłącz usługę SAMBA. Po włączeniu możesz udostępniać foldery w IFP innym urządzeniu w tej samej sieci. Aby pobrać na komputery dane w IFPs, musisz ustanowić połączenie przez adres IP. Następnie możesz ustawić hasło zabezpieczające do konta.
	E-mail	Skonfiguruj ustawienia serwera poczty SMTP.
Urządzenie	Wyświetlacz	Ustaw tapetę i uruchom funkcję przesunięcia pikseli.
	Pamięć	Wyświetl całkowitą przestrzeń/wolne miejsce w urządzeniu/pamięci przenośnej.
	Dźwięk	Włącz lub wyłącz dźwięk w urządzeniu dotykowym.
	Aplikacje	Dla każdej aplikacji wyświetl wykorzystanie pamięci, uprawnienia i inne informacje.
Osobistość	Bezpieczeństwo	Uzyskaj dostęp do zaawansowanych ustawień zabezpieczeń i ustaw uprawnienia do instalacji aplikacji innych firm.
	Język i wprowadzanie	Ustaw język wyświetlania na ekranie i skonfiguruj inne opcje wprowadzania.
	Uruchamianie i wyłączenie	Skonfiguruj kanał konfiguracyjny, tryb gotowości po uruchomieniu i ustaw włącznik czasowy, aby regularnie włączać/wyłączać urządzenie.
	Hasło	Ustaw lub zmień hasło blokady ekranu.
	Ustawienie wejścia	Zmień nazwę źródeł sygnałów wejściowych.
	Inne ustawienia	Skonfiguruj kanał bocznego paska narzędzi i ustawienia zapisu Notatki.
System	Data i godzina	Skonfiguruj ustawienia daty i godziny.
	O urządzeniu	Wyświetl informacje o systemie.

Uwaga: Dotknij  aby wyjść z menu **Ustawienia**.

Konfiguracja ustawień sieci

Sieć bezprzewodowa

WAŻNE! Aby połączyć się z siecią bezprzewodową, upewnij się, że klucz Wi-Fi jest prawidłowo podłączony do któregoś z tylnych portów USB.

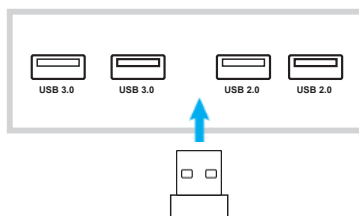

1. Na ekranie głównym wybierz **Ustawienia** → **Wi-Fi**. Następnie, aby włączyć funkcję Wi-Fi, przesunij przełącznik **Wi-Fi** w prawo.



2. Wybierz jedną z dostępnych sieci i dotknij **POŁĄCZ**.

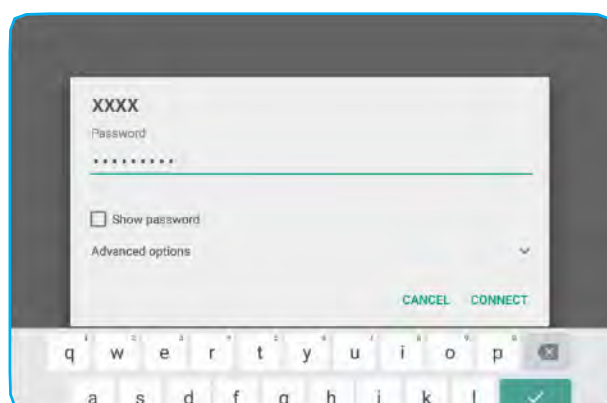

Uwaga: Jeśli łączysz się z bezpieczną siecią, musisz wprowadzić hasło tylko przy pierwszym połączeniu.

Sieć przewodowa

1. Podłącz jeden koniec kabla Ethernet do portu LAN urządzenia.
2. Podłącz drugi koniec kabla Ethernet do routera.



3. Na ekranie głównym wybierz **Ustawienia** → **Wi-Ethernet**. Następnie, aby włączyć funkcję sieci przewodowej, przesunij przełącznik **Ethernet** w prawo.
4. Skonfiguruj niezbędne ustawienia sieciowe.
5. Aby umożliwić urządzeniu automatyczne uzyskanie adresu IP z sieci, zaznacz pole wyboru **DCHP**.
 - Aby ręcznie skonfigurować adres IP, bramkę, maskę sieci, DNS i parametry proxy, zaznacz pole wyboru **Statyczne IP**.

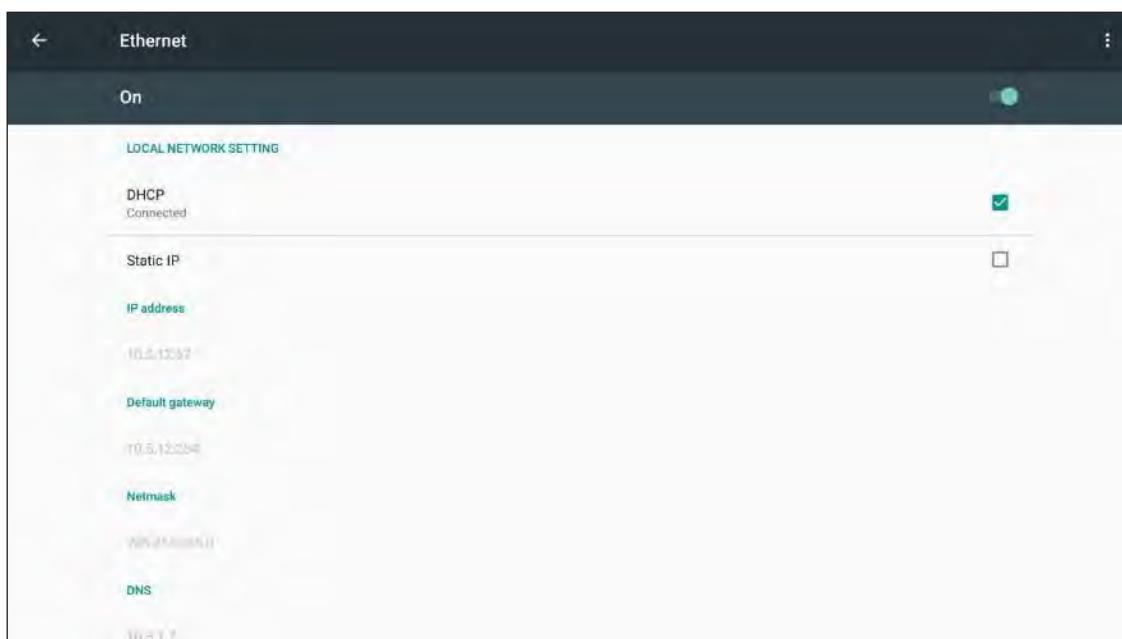

KORZYSTANIE Z APLIKACJI

Aby wyświetlić listę aplikacji, dotknij **Aplikacje** na ekranie głównym.

WAŻNE! *Wbudowany system operacyjny Android 7.0 nie jest standardowym systemem Android. W związku z tym Google Play nie jest dostępny na liście aplikacji. Zainstalowana aplikacja innej firmy może nie działać poprawnie, jeśli nie jest przeznaczona dla IFP. Optoma nie gwarantuje, że te samodzielnie zainstalowane Aplikacje mogą działać.*

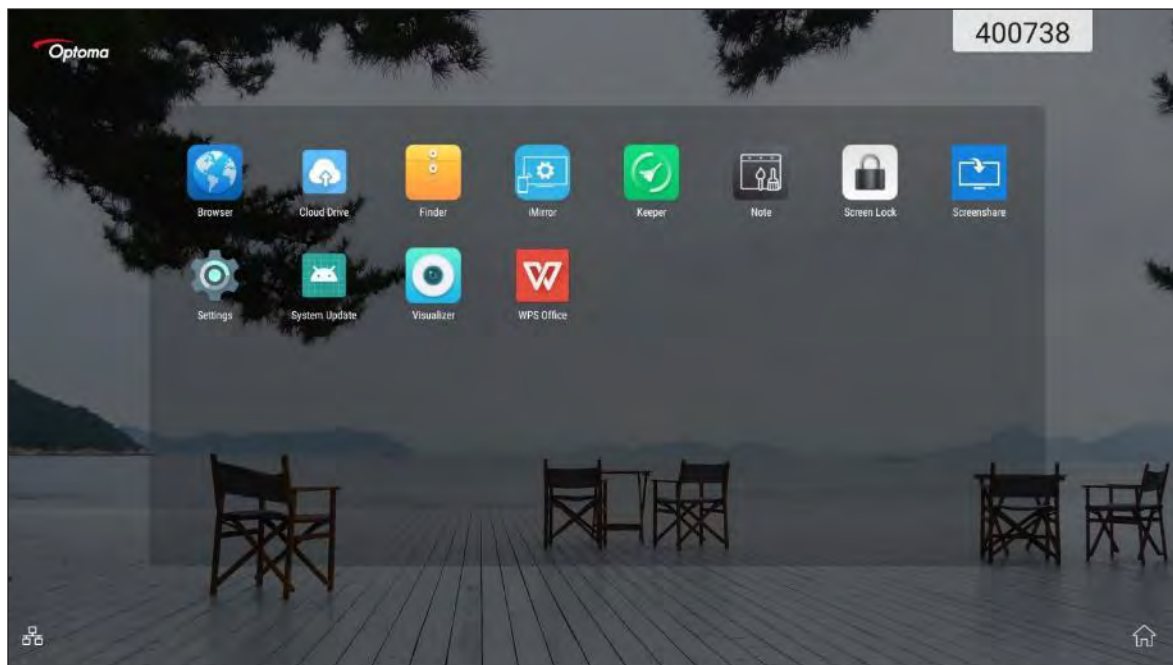

Uwaga: *Aby zainstalować aplikację innej firmy, musisz najpierw włączyć ustawienie **Nieznane źródła** (Ustawienia → Bezpieczeństwo → Nieznane źródła).*



Następnie możesz zainstalować pobrany plik APK (Android Package) w systemie.





Note / Notatki

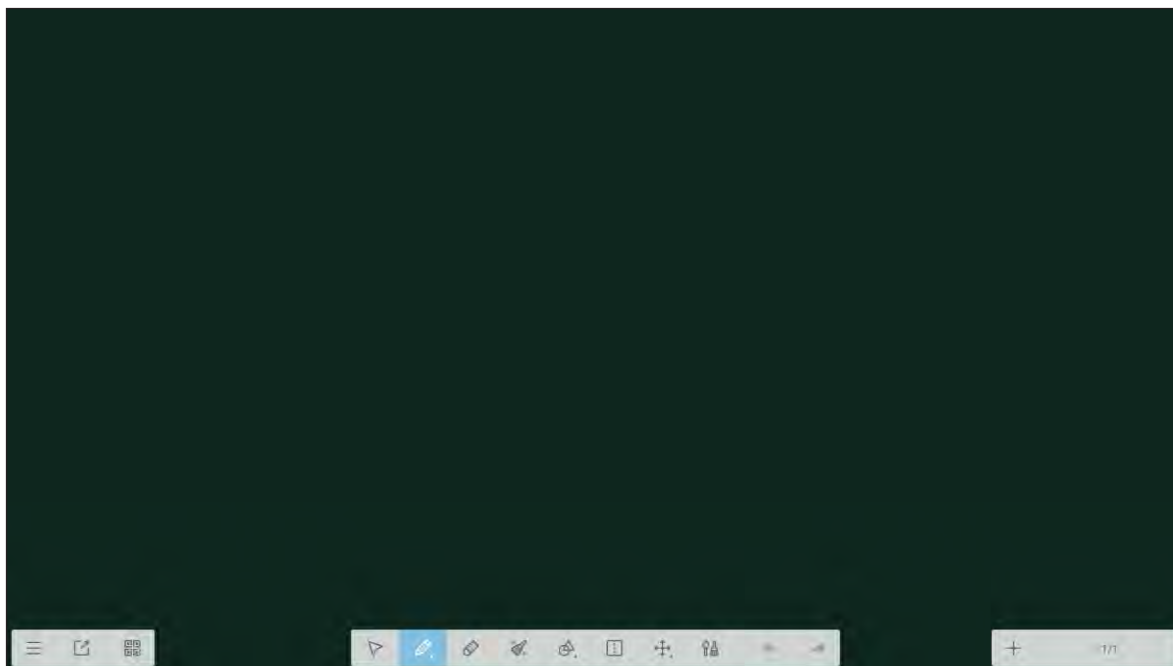

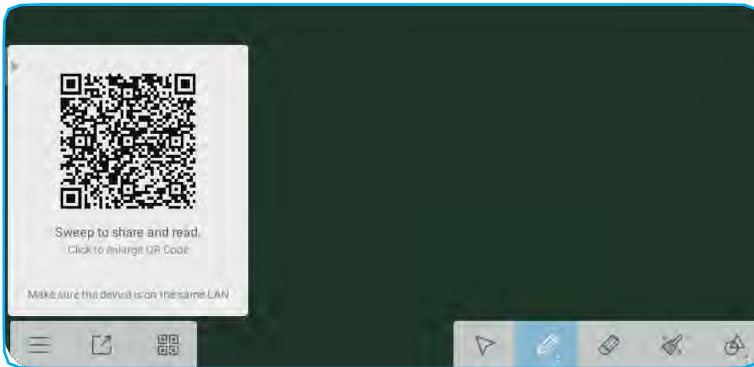

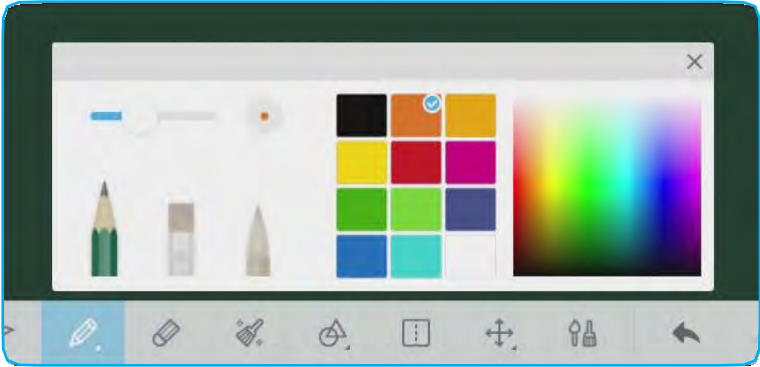

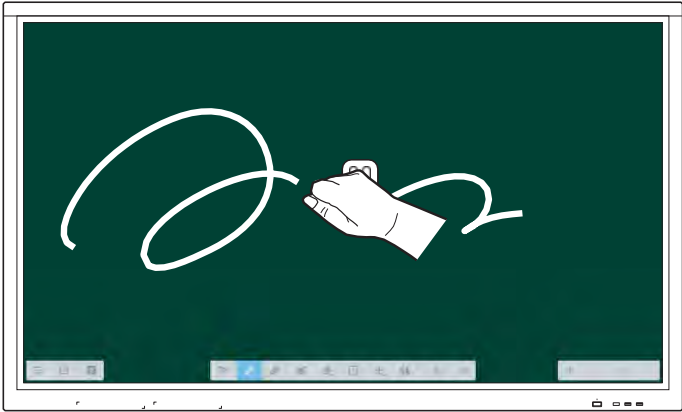

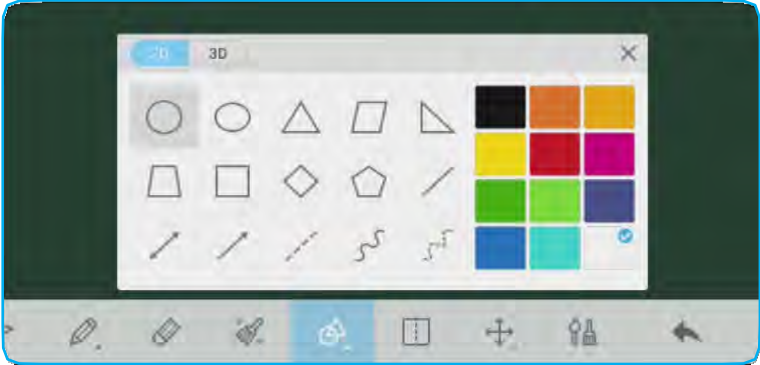
Dzięki aplikacji **Note / Notatki** możesz pisać, bawgrać, rysować na wirtualnej tablicy.

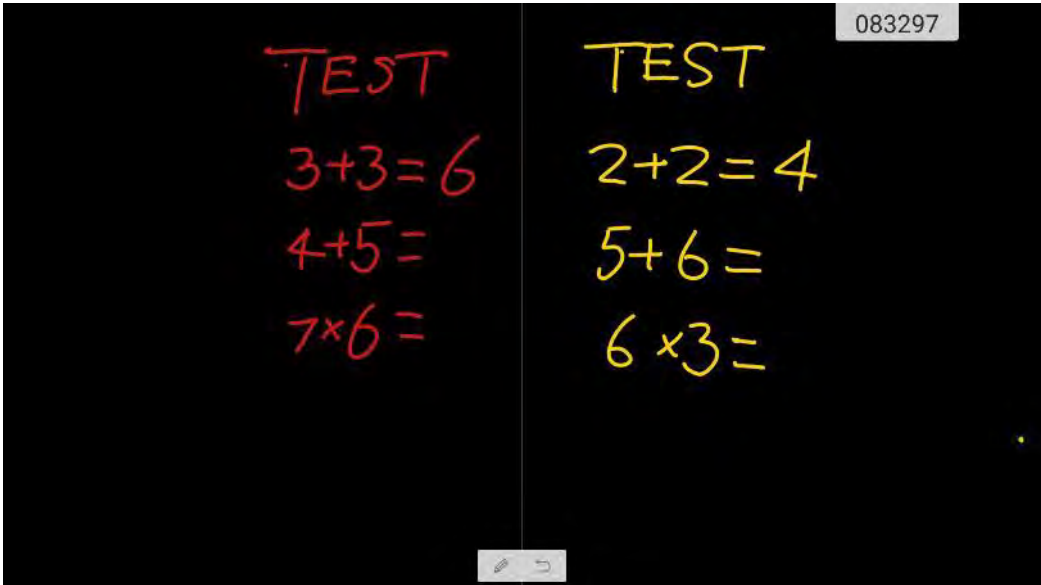
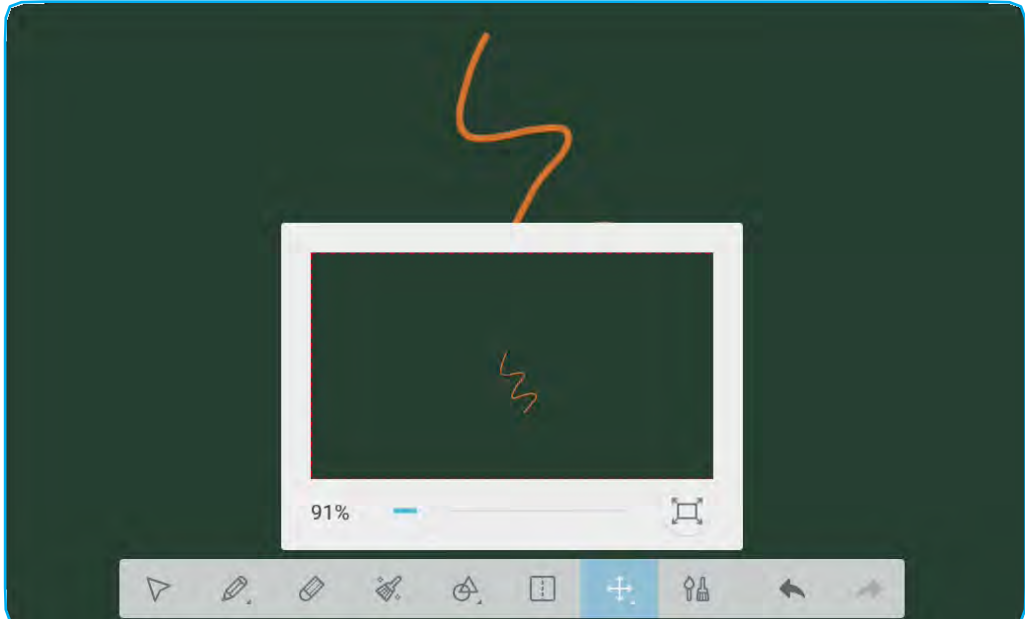

Pozycja		Opis
	Menu	Wyświetl więcej opcji. Aby uzyskać szczegółowe informacje, patrz sekcja „Opcje zaawansowane”.
	Wyjście	Zamknij aplikację Note / Notatki .
	Kod QR	<p>Eksportuj plik i utwórz kod QR.</p>  <p>Uwaga: <i>Przed zeskanowaniem kodu QR, aby wyświetlić plik, upewnij się, że urządzenie i twoje urządzenie mobilne są podłączone do tej samej sieci Wi-Fi.</i></p>
	Wybierz	Wybierz dowolny obiekt na tablicy.

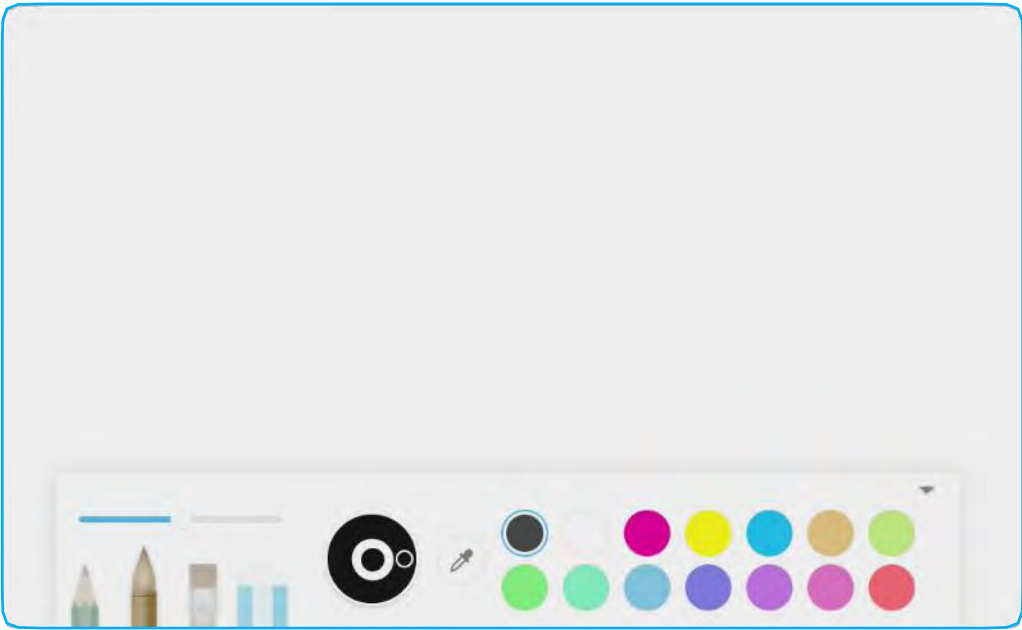
Pozycja		Opis
	Pisak	<p>Napisz lub narysuj dowolną linię. Dotknij, aby wybrać żądany typ pisaka i skonfigurować styl linii, w tym jej grubość i kolor.</p> 
	Gumka	<p>Wymaż obszary tekstu lub rysunki. Wybierz, rysując okrąg wokół obszaru, który chcesz wymazać. Uwaga: Aby wymazać element na tablicy, możesz także użyć dłoni.</p> 
	Wymaż wszystko	Wymaż wszystkie napisane teksty lub rysunki na wirtualnej tablicy.
	Kształt geometryczny	<p>Narysuj kształt geometryczny. Dotknij, aby wybrać żądany kształt 2D lub 3D z kilkoma opcjami kolorów.</p> 

Pozycja	Opis
<div data-bbox="129 483 161 517" style="border: 1px solid black; padding: 2px;">i</div> <div data-bbox="188 488 395 521">Podzielony ekran</div>	<p>Podziel ekran na dwie sekcje.</p> <p>Uwaga: Możesz ustawić inny kolor i grubość pisaka, aby pisać w każdej sekcji.</p> 
<div data-bbox="129 1133 161 1167" style="border: 1px solid black; padding: 2px;">+</div> <div data-bbox="236 1126 352 1189">Przesuń i powiększ</div>	

Pozycja		Opis
	Malowanie	<p>Uzyskaj dostęp do tablicy malarskiej. Na tablicy do malowania możesz zmieniać styl pisaka/pędzla i jego kolor, a także dostosować ustawienia kolorów.</p> 
	Cofnij	Anuluj ostatnią zmianę.
	Powtórz	Anuluj ostatnie cofnięcie.
	Dodaj stronę	Dodaj nową stronę.

Opcje zaawansowane

Aby uzyskać dostęp do większej liczby opcji, dotknij ☰.

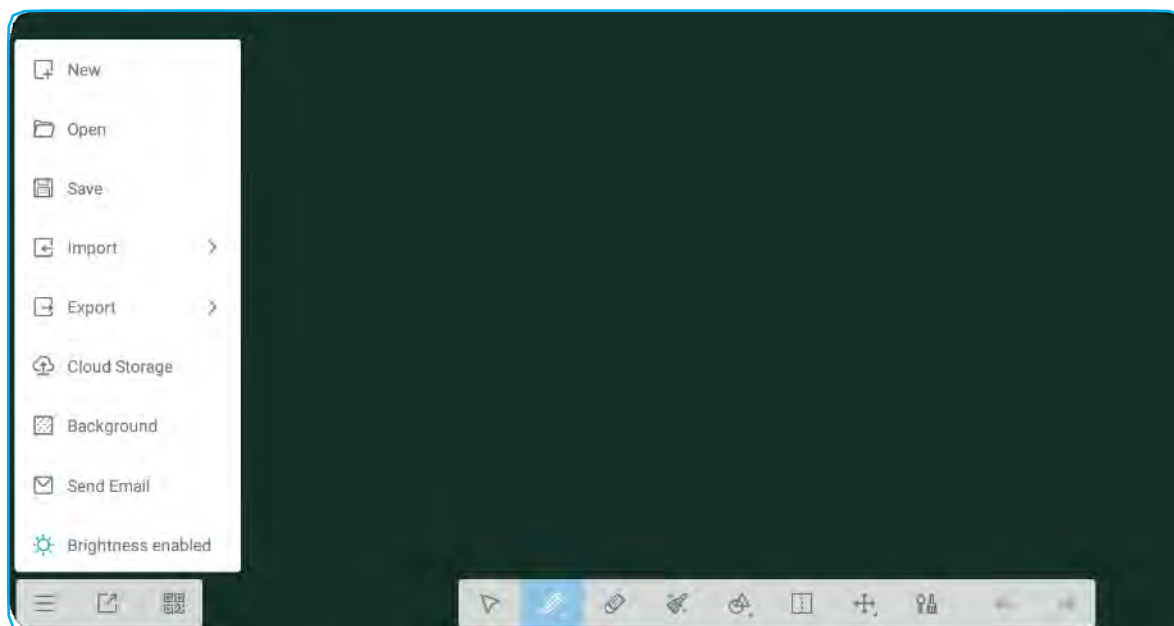

Opcje	Opis
Nowy	Utwórz nowy plik.
Czynna	Otwórz plik w formacie *.enb.
Zapisz	Zapisz bieżącą zawartość jako plik ENB.
Importuj	Importuj plik IMG, PDF lub SVG do oprogramowania szkoleniowego.
Eksportuj	Eksportuj bieżącą zawartość jako plik IMG, PDF, SVG lub IWB.
Przechowywanie w chmurze	Eksportuj i prześlij bieżący plik na Dysk Google lub OneDrive.
Tło	Zmień bieżący kolor tła planszy i jego szablon.
Wyślij e-mail	Udostępnij bieżącą treść pocztą e-mail.
Jasność włączona / Jasność wyłączona	Włącz/wyłącz funkcję automatycznej regulacji jasności.





Dzielenie ekranu

Wybierz opcję **Screenshare**, aby wyświetlić swoje urządzenie mobilne lub wyświetlacz komputera na urządzeniu za pośrednictwem połączenia Wi-Fi.

WAŻNE!

- *Urządzenie i twoje urządzenie mobilne/komputer muszą być podłączone do tej samej sieci Wi-Fi.*
- *Podczas operacji upewnij się, że masz dostęp do Internetu.*

Tabela zgodności aplikacji ShareSender

System operacyjny	Dostępna wersja
 Windows	Windows 7/8/10
 Mac	OSX 10.8 lub nowszy
 iPhone	IOS 9.0 lub nowszy
 Android	Android 5.0 lub nowszy
 Chrome Book	Chrome OS 65 lub nowszy

Urządzenie przenośne

Gdy pojawi się ekran z wytycznymi konfiguracji, zeskanuj kod QR, aby pobrać i zainstalować aplikację **Share Sender (Screenshare)** na urządzenie mobilne.

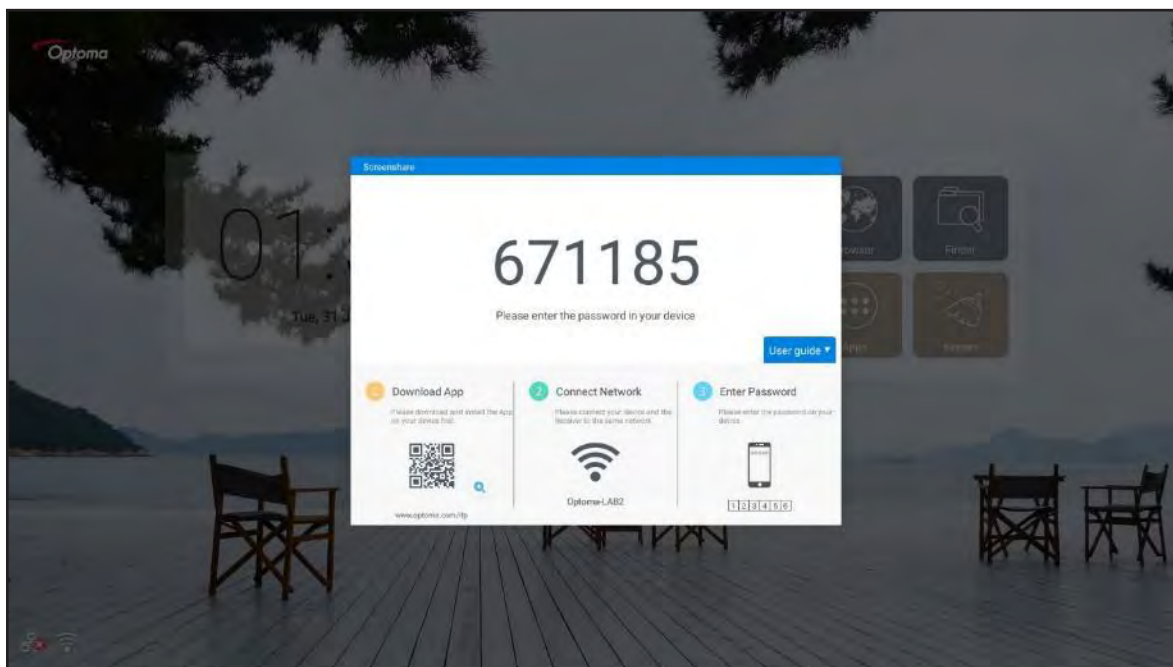

Aby udostępnić ekran, wykonaj następujące czynności:

1. Uruchom aplikację Share Sender. Następnie wprowadź hasło, aby ustanowić połączenie.

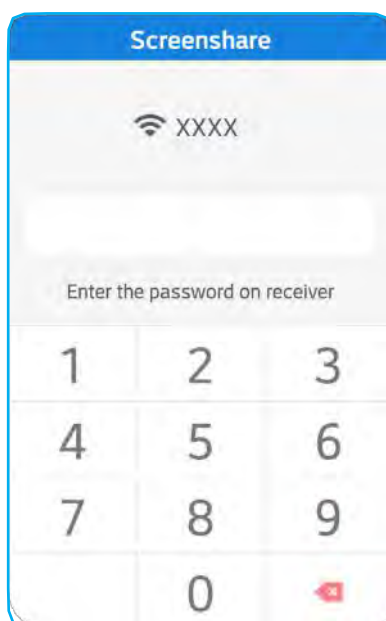

Uwaga: *Hasło do konfiguracji połączenia bezprzewodowego możesz uzyskać na ekranie wytycznych konfiguracji.*

2. Dotknij **Start**. Gdy na ekranie pojawi się wyskakujący komunikat, dotknij **ZACZNIJ TERAZ**, aby kontynuować.

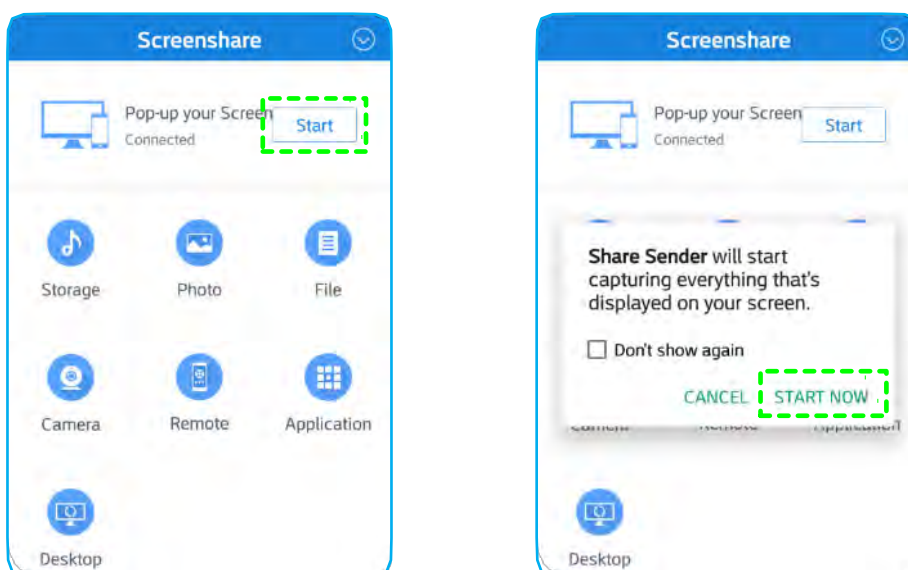

Wyświetlacz twojego urządzenia mobilnego będzie automatycznie wyświetlany na ekranie urządzenia. Aby zatrzymać udostępnianie ekranu, dotknij **Stop**.

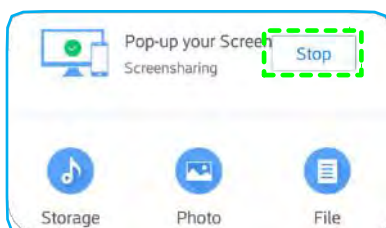

Funkcje dostępne w tej aplikacji są następujące:

Opcje	Opis
Pamięć	Słuchaj muzyki zapisanej na urządzeniu mobilnym.
Zdjęcie	Wyświetl zdjęcia zapisane na urządzeniu mobilnym.
Plik	Wyświetl pliki zapisane na urządzeniu mobilnym.
Kamera	Włącz aparat urządzenia mobilnego i prześlij przechwycony obraz do urządzenia.
Zdalnie	Użyj urządzenia mobilnego jako pilota do sterowania urządzeniem.
Aplikacja	Twój telefon komórkowy zdalnie uruchamia aplikacje zainstalowane w urządzeniu.
Pulpit	Wyświetl ekran urządzenia na urządzeniu mobilnym. Do obsługi urządzenia możesz używać swojego urządzenia mobilnego.

Uwaga: Aby korzystać z funkcji dostępnych w tej aplikacji, wybierz opcję i dotknij **ROZŁĄCZONO**, aby dalej korzystać z funkcji wyświetlania bezprzewodowego.

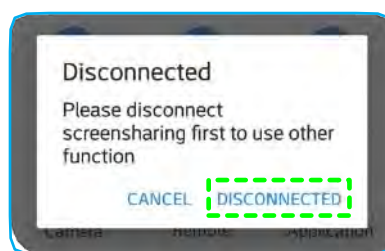

Komputer

Aby pobrać aplikację **Share Sender**, przejdź na stronę <https://www.optoma.com/ifp/>. Następnie zainstaluj aplikację na swoim komputerze.

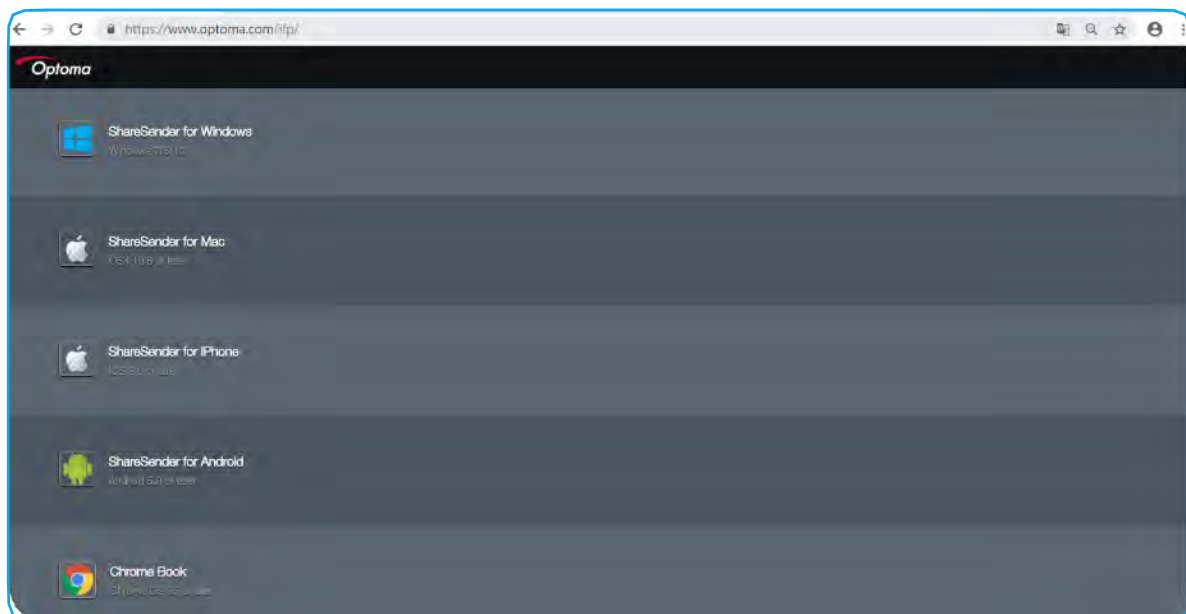

Aby udostępnić ekran:

1. Uruchom aplikację Share Sender. Następnie wprowadź hasło, aby ustanowić połączenie.

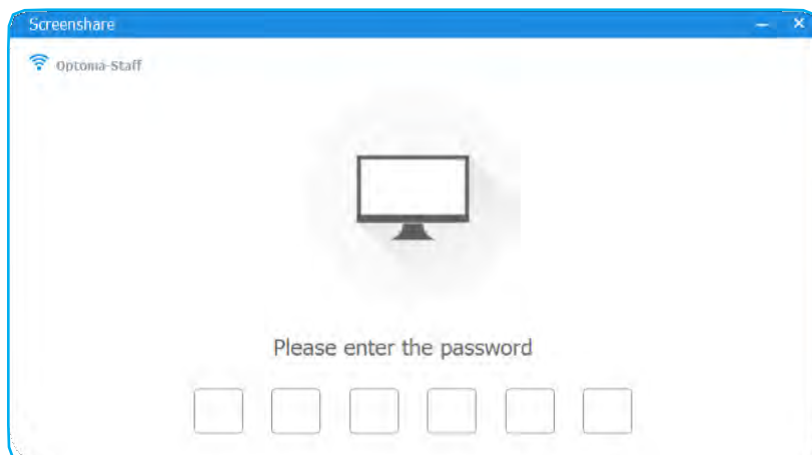

Uwaga: *Hasło do konfiguracji połączenia bezprzewodowego możesz uzyskać na ekranie wytycznych konfiguracji.*

2. Po nawiązaniu połączenia dotknij **Udostępnij ekran**. Wyświetlacz twojego komputera będzie automatycznie wyświetlany na ekranie urządzenia.

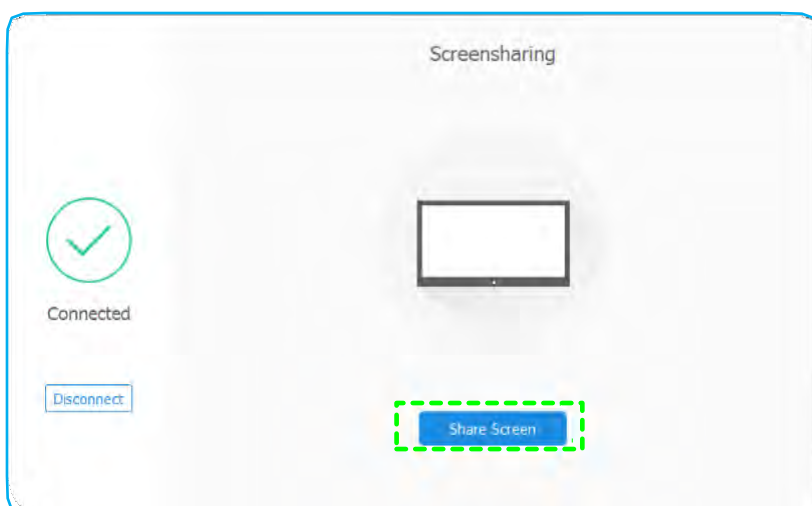

Aby zatrzymać udostępnianie ekranu, dotknij **Stop**.

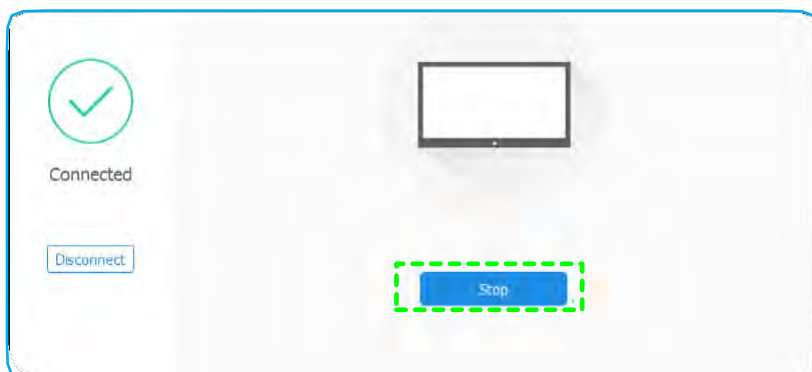

Finder



Aby zarządzać plikami i aplikacjami, wybierz **Finder**.

Zarządzanie plikami

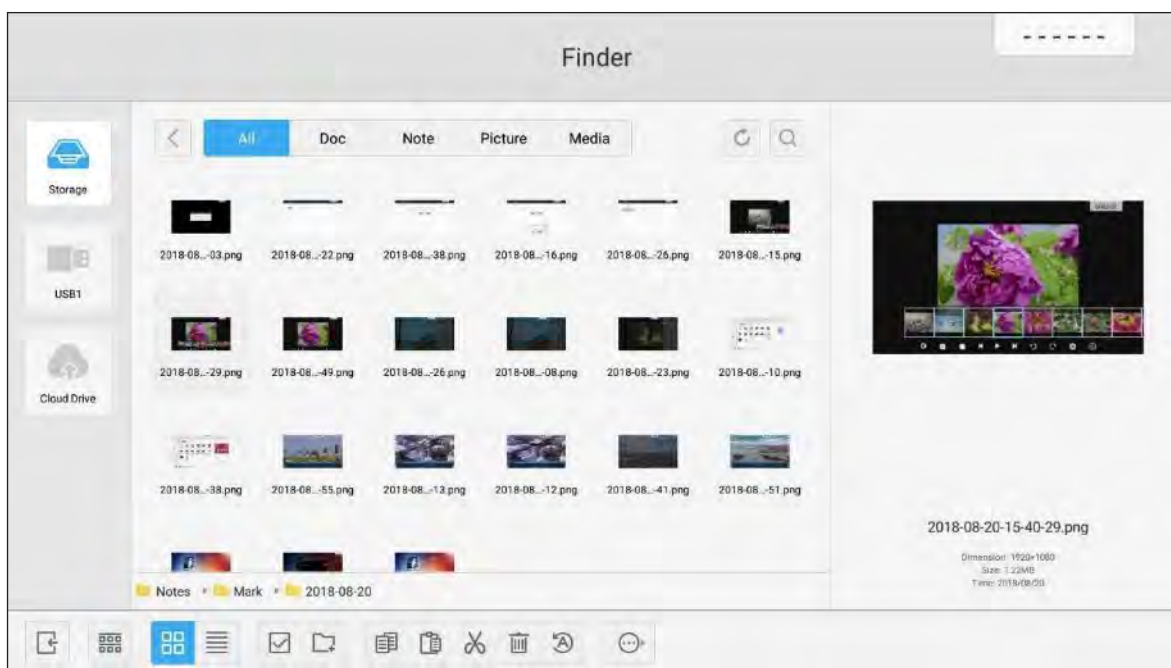

Przełączaj plik lub folder, który chcesz wyświetlić. Następnie możesz wykonać następujące czynności:

Pozycja		Opis
	Wyjście	Zamknij aplikację Finder .
	Sortowanie	Wybierz typ sortowania.
	Miniatury	Wyświetl pliki/foldery w widoku miniatur.
	Lista	Wyświetl pliki/foldery w widoku listy.
	Wybierz	Przełącz na tryb wielokrotnego wyboru.
	Nowy folder	Utwórz nowy folder.
	Kopiuj	Skopiuj wybrane elementy.
	Wklej	Wklej wybrane elementy.
	Wytnij	Wytnij wybrane elementy.
	Usuń	Usuń wybrane elementy.
	Zmień nazwę	Zmień nazwę pliku/folderu.
	Wyślij	Skopiuj wybrane elementy na inny nośnik pamięci.
	Odnacznaj	Odnacznaj wybrane elementy.
	Wybierz wszystkie	Wybierz wszystkie zaznaczone elementy.

Uwaga: Jeśli zalogujesz się do Cloud Drive, możesz również uzyskać dostęp do plików w pamięci masowej w chmurze.

Odtwarzanie plików multimedialnych

Format obsługi multimediiów

Typ mediów	Obsługiwany format
Video	Format obsługi wideo (kodek) w rozdzielczości do 4K: <ul style="list-style-type: none"> • *.avi (MPEG-1, MPEG-2 MP@HL, MPEG-4 SP@L0-3, ASP@L0-5, H.264, MP, HP@Level 4.1, H263, VP6, MJPEG) • *.ts (MPEG-2 MP@HL, MPEG-4 SP@L0-3, ASP@L0-5, H.264 MP, HP@Level 4.1, VC1 AP, H265) • *.mpg, *.mpeg (MPEG-1, MPEG-2 MP@HL, H.264 MP, HP@Level 4.1) • *.mp4 (MPEG-4 SP@L0-3, ASP@L0-5, H.264 MP, HP@Level 4.1, H265) • *.mov (MPEG-4 SP@L0-3, ASP@L0-5, MJPEG, H.264 MP, HP@Level 4.1, H265) • *.mkv (VP9, H.265) • *.3gp (H.264 MP, HP@Level 4.1, H263, MPEG-4 SP@L0-3, ASP@L0-5)
Audio	Format obsługi audio (kodek): <ul style="list-style-type: none"> • *.wma (WMA/WMAPro: częstotliwość samplowania 128Kbps~320Kbps, 8KHz~48KHz) • *.mp3 (MPEG Layer 3: częstotliwość samplowania 32Kbps~320Kbps, 32KHz~48KHz) • *.wav (PCM: Max 320Kbps, Max częstotliwość samplowania 48kHz / ADPCM: częstotliwość samplowania 384Kbps, 8KHz ~ 48KHz) • *.m4a (ACC: częstotliwość samplowania 24kbps ~ 384kbps, 16KHz~48KHz) • *.ogg (Vorbis: Maks. częstotliwość samplowania 320Kbps, 8KHz~48KHz)
Obraz	Obsługiwany format obrazu (z maksymalną rozdzielczością): <ul style="list-style-type: none"> • *.png(8k*8k) • *.jpeg(podstawowy 8k*8k; progresywny 4k*4k) • *.bmp(8k*8k) • *.gif(4k*4k)

Odtwarzanie filmów

Wybierz film, który chcesz odtworzyć, i dotknij ▶ aby rozpocząć odtwarzanie.

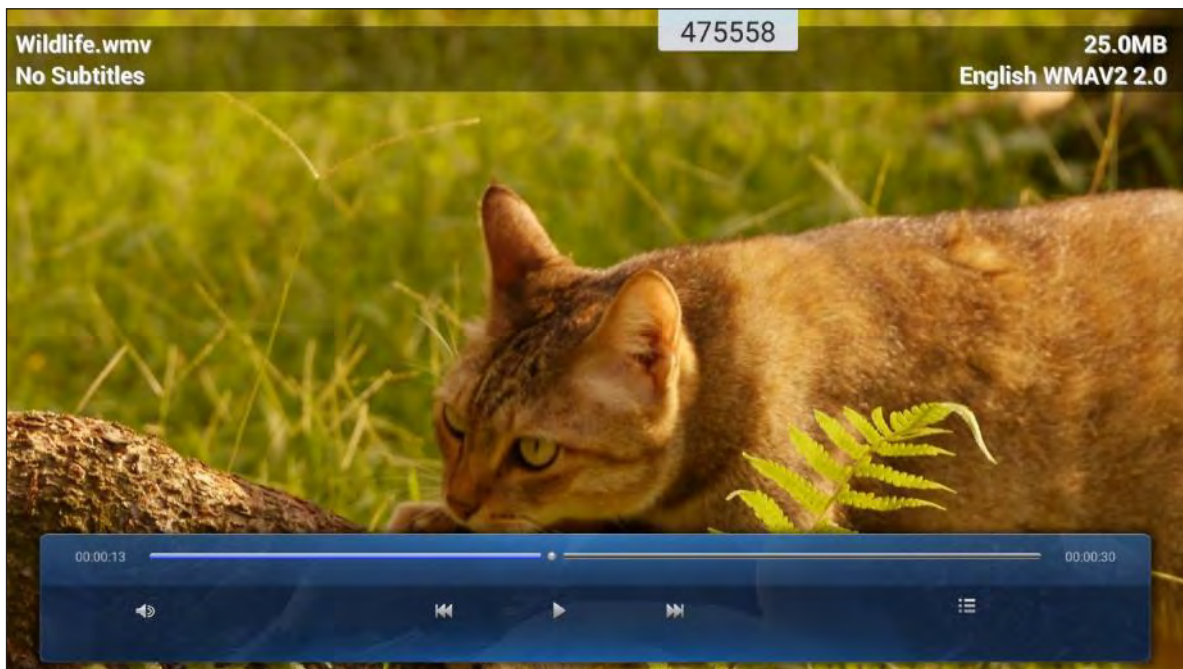

Podczas odtwarzania możesz wykonać następujące czynności:

Pozycja	Opis	
	Głośność	Dostosuj poziom głośności.
	Poprzednie wideo	Przejdź do poprzedniego filmu.
	Pauza	Wstrzymaj odtwarzanie. Aby wznowić, dotknij ▶.
	Następne wideo	Przejdź do następnego filmu.
	Lista odtwarzania/Odtwarzanie wielokrotne	<p>Wyświetl listę odtwarzania. Aby włączyć wielokrotne odtwarzanie, wybierz wideo z listy.</p> <p>Aby wyjść z wielokrotnego odtwarzania, dotknij i TAK.</p>





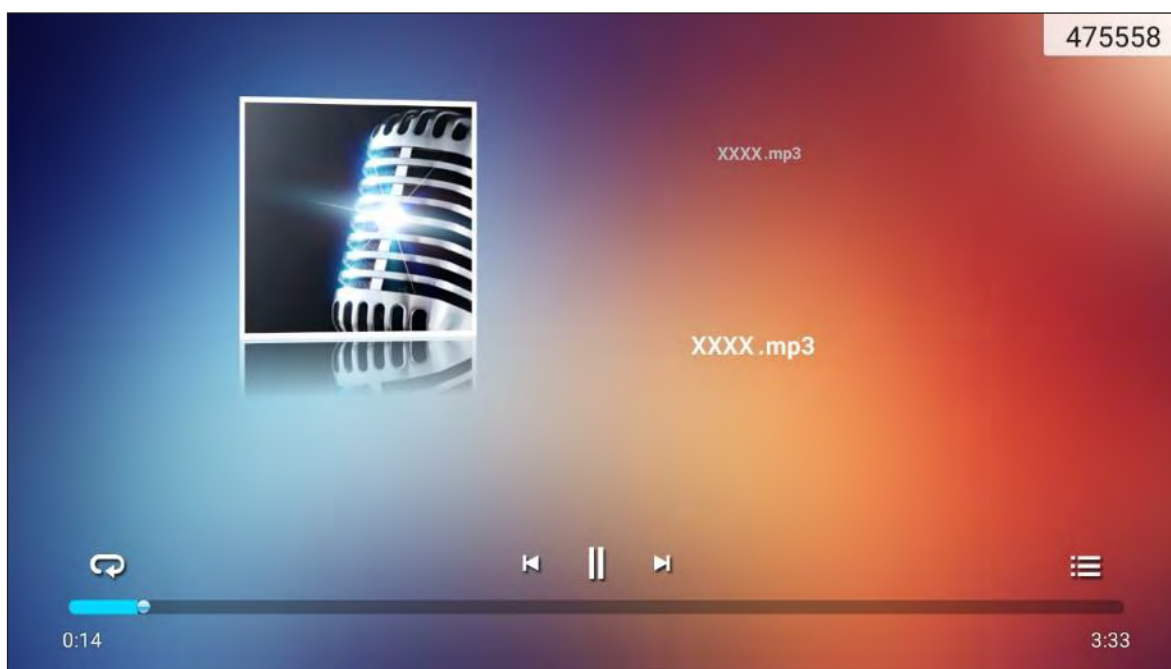

Uwaga: Aby zatrzymać odtwarzanie w dowolnym momencie, dotknij lub aby wyświetlić boczny pasek narzędzi. Następnie dotknij .



Odtwarzanie muzyki

Wybierz utwór, który chcesz odtworzyć, i dotknij  aby rozpocząć odtwarzanie.



Podczas odtwarzania możesz wykonać następujące czynności:

Pozycja		Opis
	Powtórz	Wybierz tryb powtarzania.
	Pauza	Wstrzymaj odtwarzanie. Aby wznowić, dotknij  .
	Poprzedni utwór	Przejdź do poprzedniego utworu.
	Następna ścieżka	Przejdź do następnego utworu.
	Playlista	Wyświetl listę odtwarzania.

Uwaga: Aby zatrzymać odtwarzanie w dowolnym momencie, dotknij  lub  aby wyświetlić boczny pasek narzędzi. Następnie dotknij .

Wyświetlanie zdjęć

Dotknij, aby wybrać zdjęcie i wyświetlić wybrane zdjęcie na pełnym ekranie.

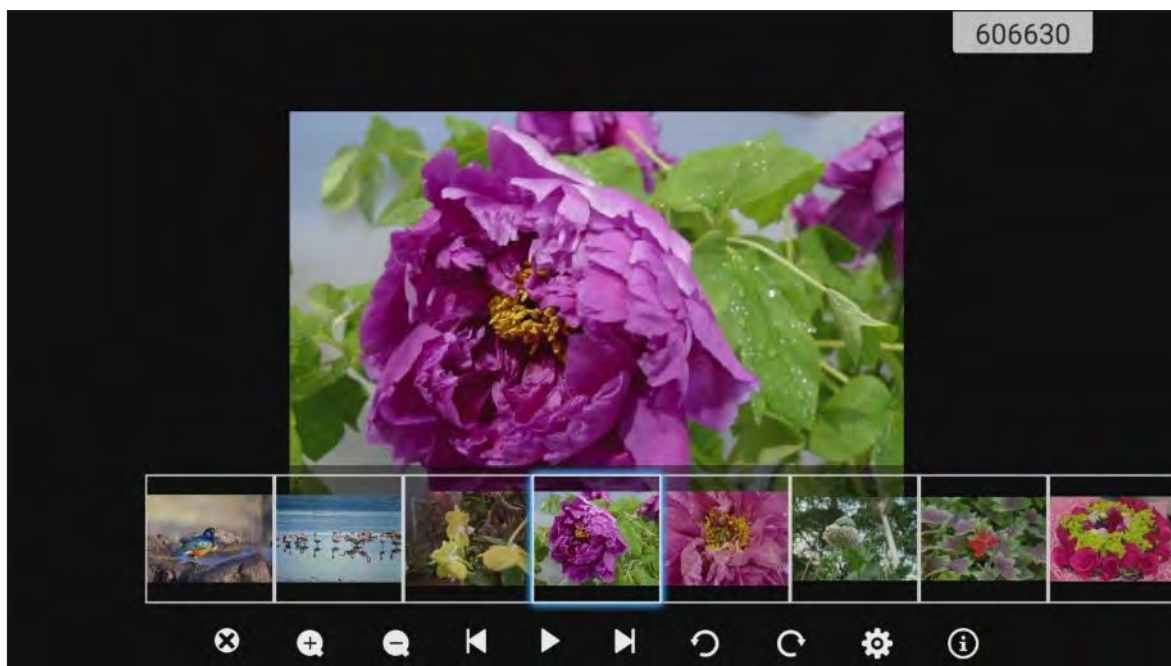

Pozycja	Opis	
	Wyjście	Wyjdź z trybu pełnoekranowego.
	Zbliżenie	Powiększ zdjęcie.
	Oddalenie	Pomniejsz powiększone zdjęcie.
	Poprzednie zdjęcie	Przejdź do poprzedniego zdjęcia
	Pokaz slajdów	Rozpocznij pokaz slajdów. Aby zatrzymać, dotknij
	Następne zdjęcie	Przejdź do następnego zdjęcia.
	Obrót w lewo	Obróć zdjęcie o 90 stopni w lewo.
	Obrót w prawo	Obróć zdjęcie o 90 stopni w prawo.
	Ustawienia	Skonfiguruj ustawienia tapety i pokazu slajdów.
	Informacje	Wyświetl informacje o zdjęciu.

Ustaw tapetę

1. Wybierz żądane zdjęcie i dotknij .
2. Wybierz **Ustaw na tapetę**.

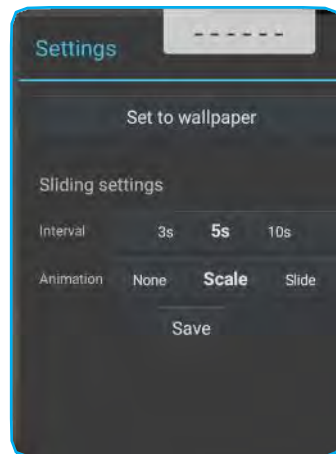

3. Przecignij białe kółka w każdym rogu, aby zmienić rozmiar obszaru kadrowania, i dotknij **ZAPISZ**, aby ustawić zdjęcie jako tapetę.

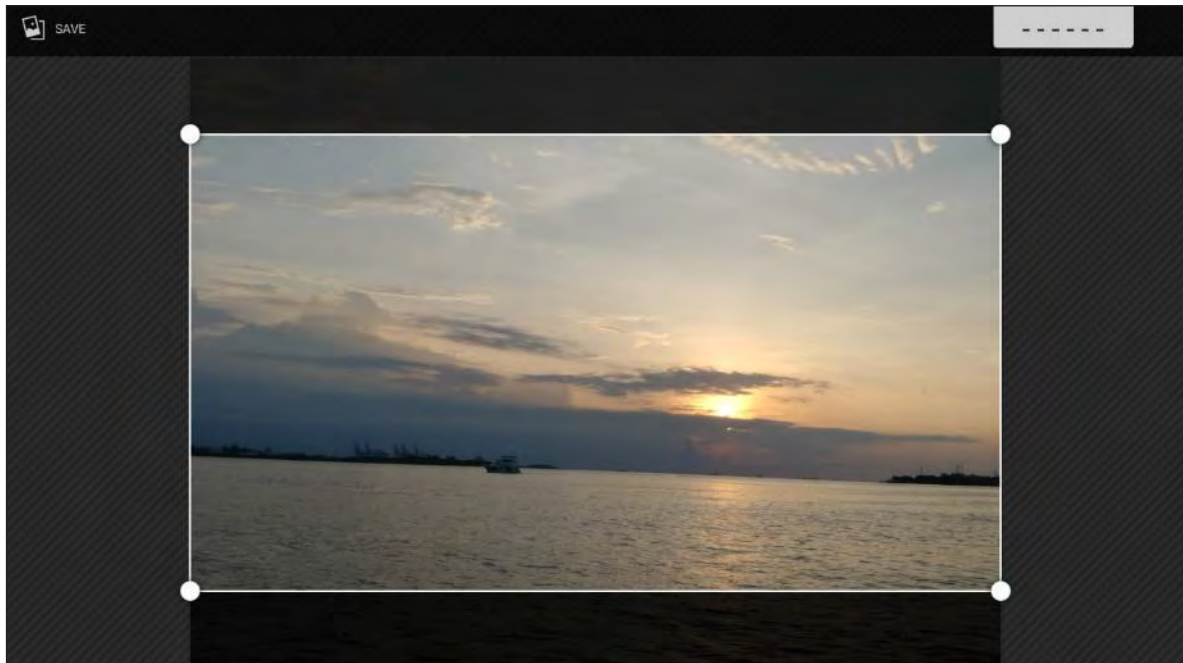

Blokada ekranu

Aby ustawić 4-cyfrowy kod PIN, wybierz **Blokada ekranu**. Korzystając z kodu PIN, możesz zabezpieczyć urządzenie przed nieautoryzowanym użyciem.

Aby ustawić kod PIN po raz pierwszy:

1. Uruchom aplikację **Blokada ekranu**. Następnie dotknij **Ustaw hasło**.

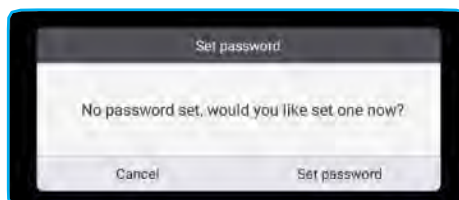

2. Aby ustawić kod PIN, dotknij **Ustaw**.

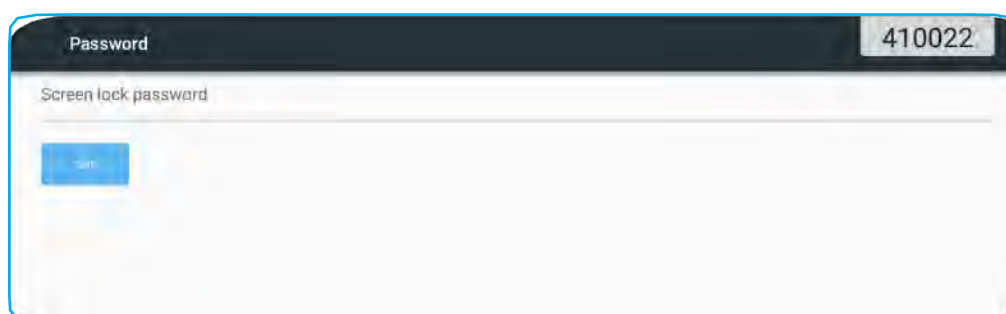

3. Wprowadź 4-cyfrowy kod PIN w polach **Nowe hasło** i **Potwierdź hasło**. Następnie dotknij **OK**.



- Jeśli chcesz zmienić hasło, dotknij **Zmień**.
- Jeśli chcesz usunąć hasło, dotknij **Wyczyść**.

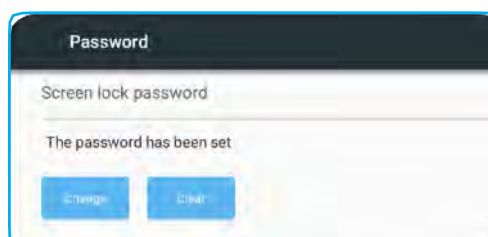

Po ustawieniu hasła, gdy chcesz pozostawić urządzenie na chwilę bez nadzoru, otwórz aplikację **Blokada ekranu**. Tylko osoba znająca hasło może uzyskać dostęp do urządzenia.

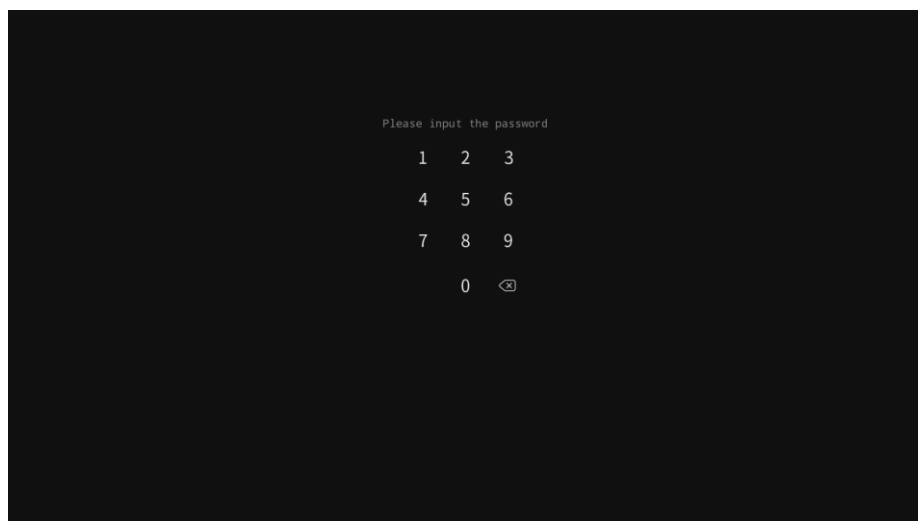

Przeglądarka



Aby uzyskać dostęp do stron internetowych, wybierz **Przeglądarkę**.

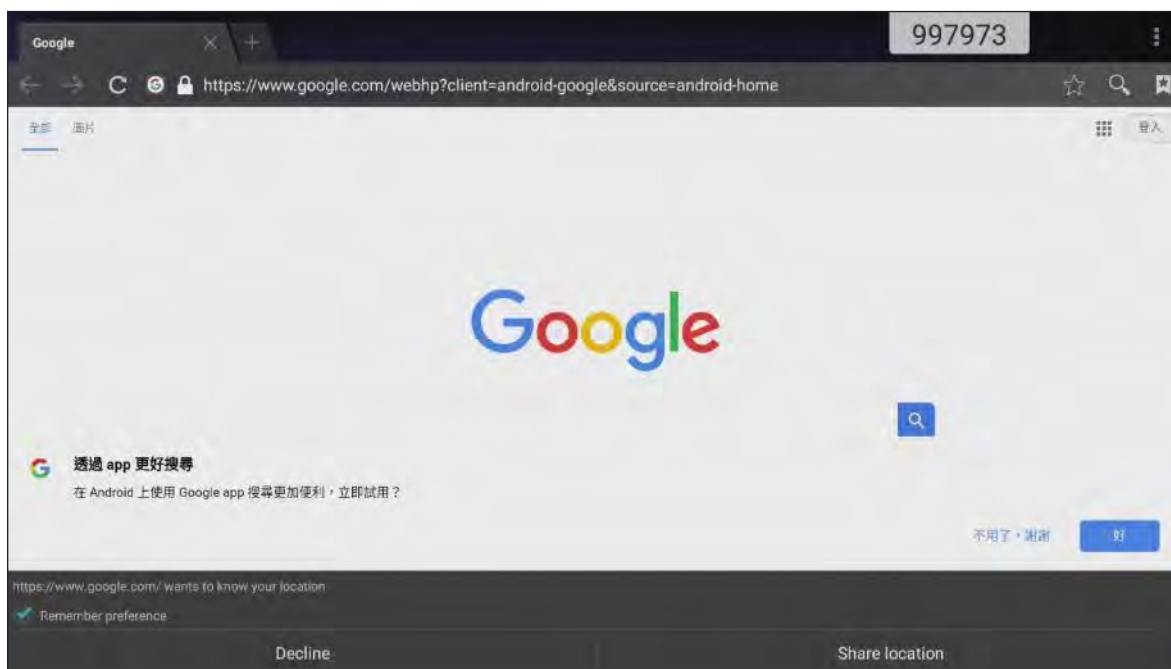

Keeper



Aby wyczyścić i zoptymalizować dane na urządzeniu, wybierz **Keeper**.

Aby wyczyścić pamięć i usunąć tymczasowe i śmieciowe pliki jednocześnie, dotknij **One Key Optimize**.

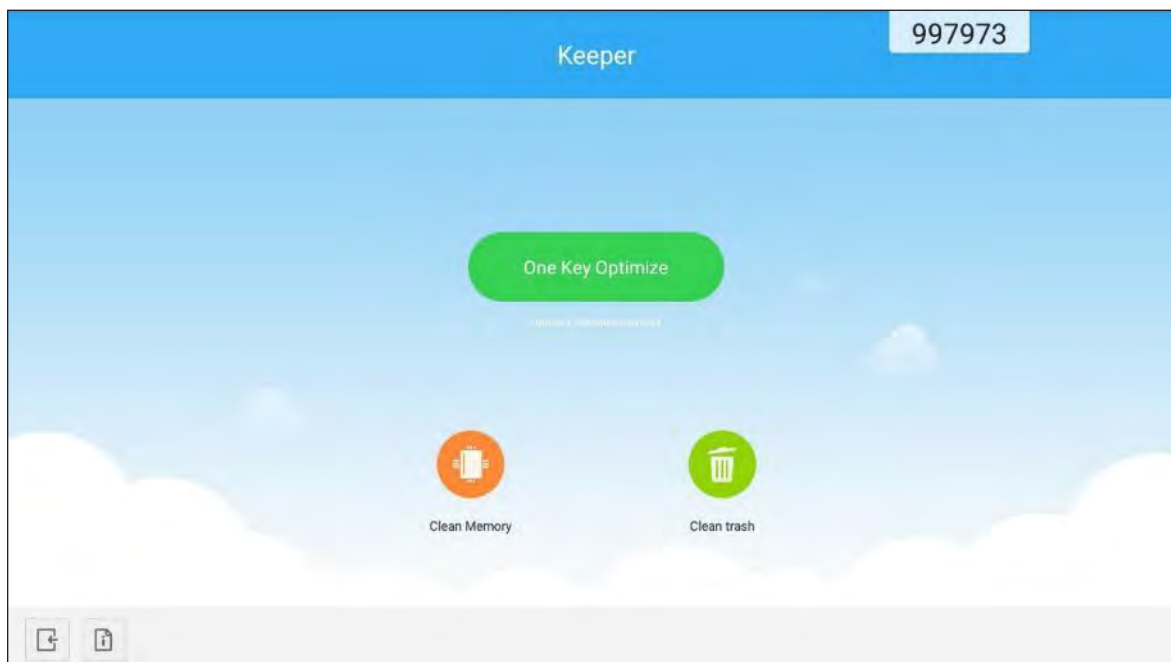

W przeciwnym razie dotknij  lub  aby wykonać zadanie czyszczenia osobno.

Aktualizacja systemu

Aby sprawdzić i pobrać najnowszą wersję oprogramowania, wybierz **Aktualizacja Systemu**. Po każdym włączeniu urządzenia system automatycznie sprawdzi, czy dostępna jest nowsza wersja oprogramowania, gdy urządzenie jest podłączone do Internetu.

WAŻNE!

- *Po pierwszym otwarciu aplikacji **Aktualizacja systemu** na ekranie pojawią się dwa komunikaty o uprawnieniach. Aby kontynuować, dotknij **Zezwól**. Następnie aplikacja uzyska autoryzację IFP w celu sprawdzenia, czy na serwerze jest jakieś nowe oprogramowanie, i przypomni użytkownikowi o aktualizacji.*

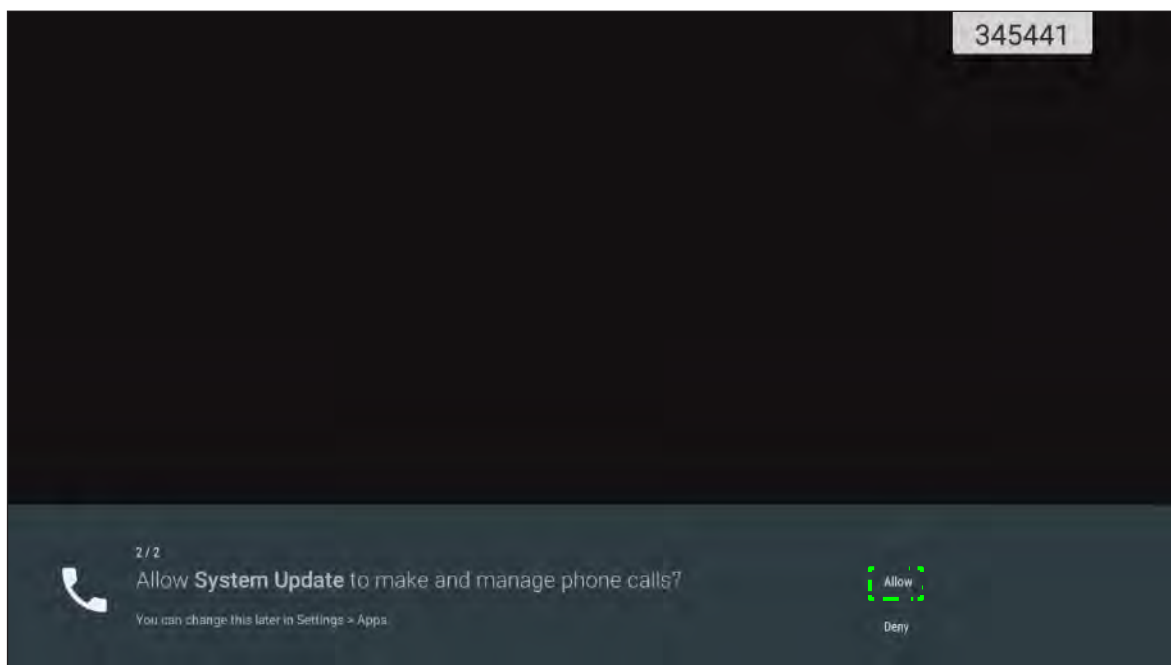
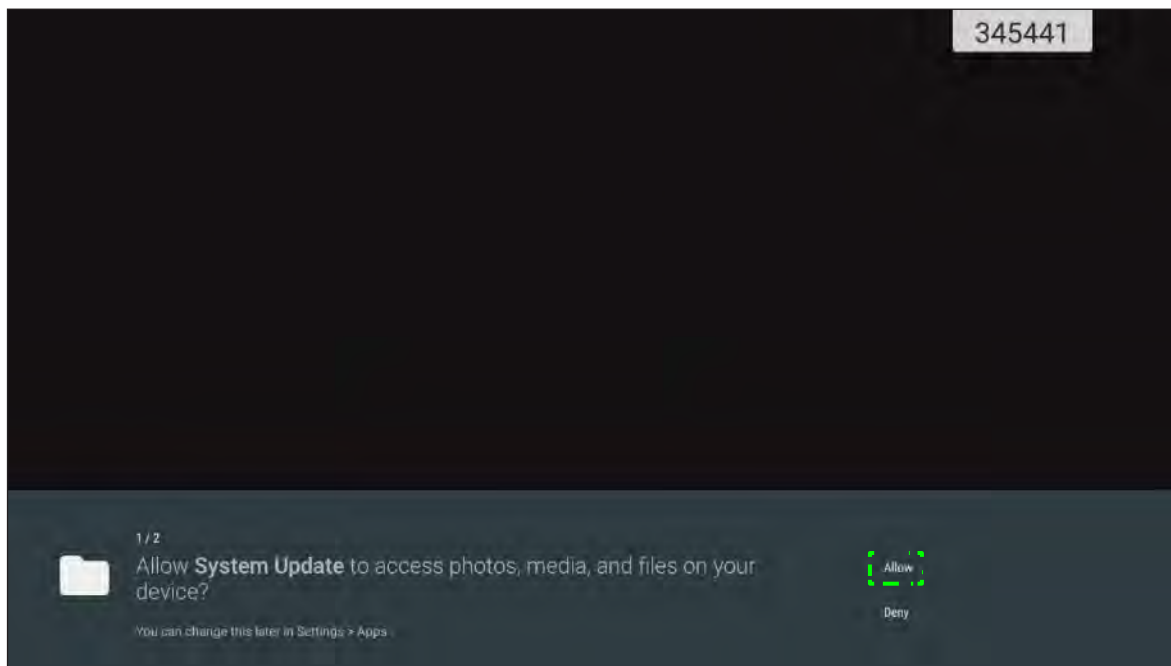

- *Możesz także zmienić to ustawienie później (w **Ustawienia** → **Aplikacje** → **Aktualizacja Systemu** → **Uprawnienia**).*
- *System może sprawdzić dostępność nowego oprogramowania tylko wówczas, gdy urządzenie jest prawidłowo podłączone do Internetu.*

1. Ilekroć dostępna jest nowa wersja oprogramowania, system automatycznie wykryje aktualizację i poprosi o jej pobranie. Aby kontynuować proces aktualizacji, wybierz **AKTUALIZUJ**.

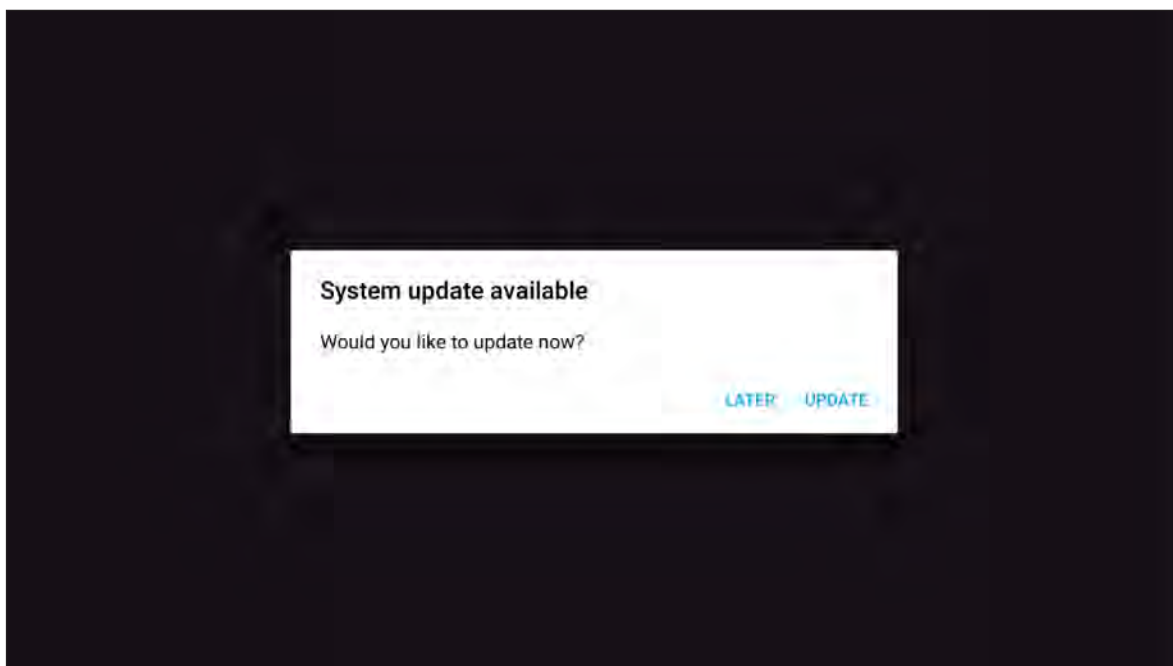

2. Na ekranie pojawi się lista problemów rozwiązanych w najnowszej aktualizacji. Aby kontynuować, wybierz **Aktualizuj**.



System automatycznie pobierze na urządzenie najnowsze oprogramowanie.



3. Po pobraniu oprogramowania wybierz **TAK**, aby kontynuować aktualizację systemu.

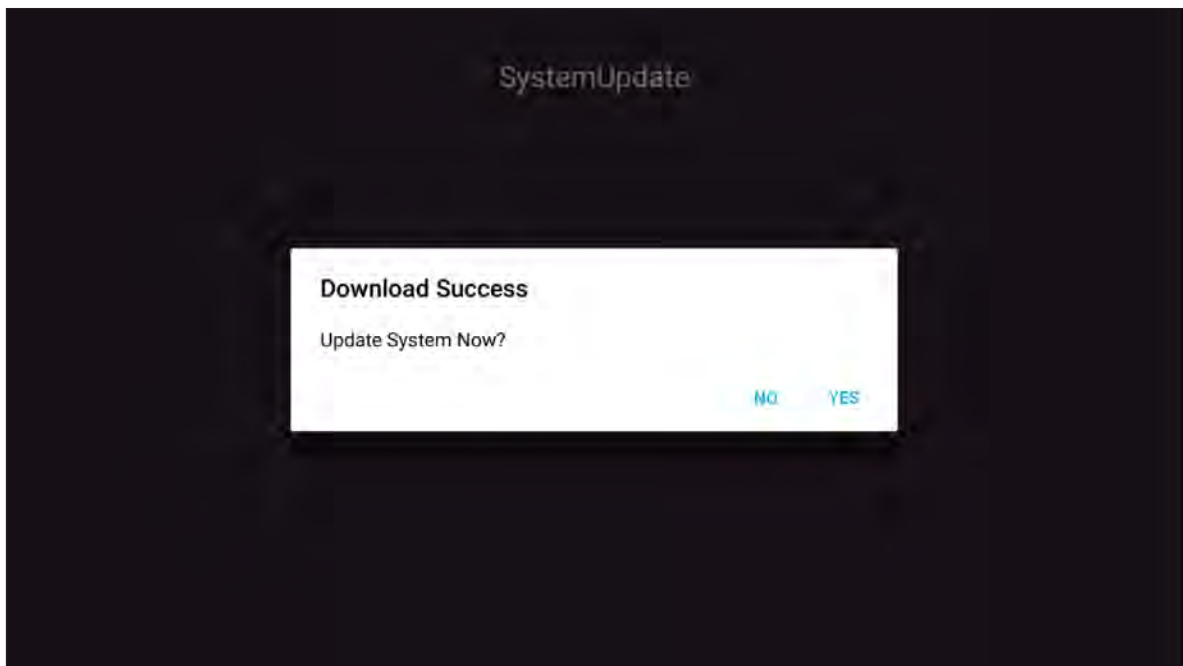

4. Urządzenie zrestartuje się w ciągu 30 sekund, a instalacja oprogramowania rozpocznie się automatycznie. Poczekaj na zakończenie procesu instalacji.

WAŻNE! *Nie wyłączaj urządzenia podczas procesu aktualizacji. Wszelkie przerwy mogą spowodować uszkodzenie urządzenia.*

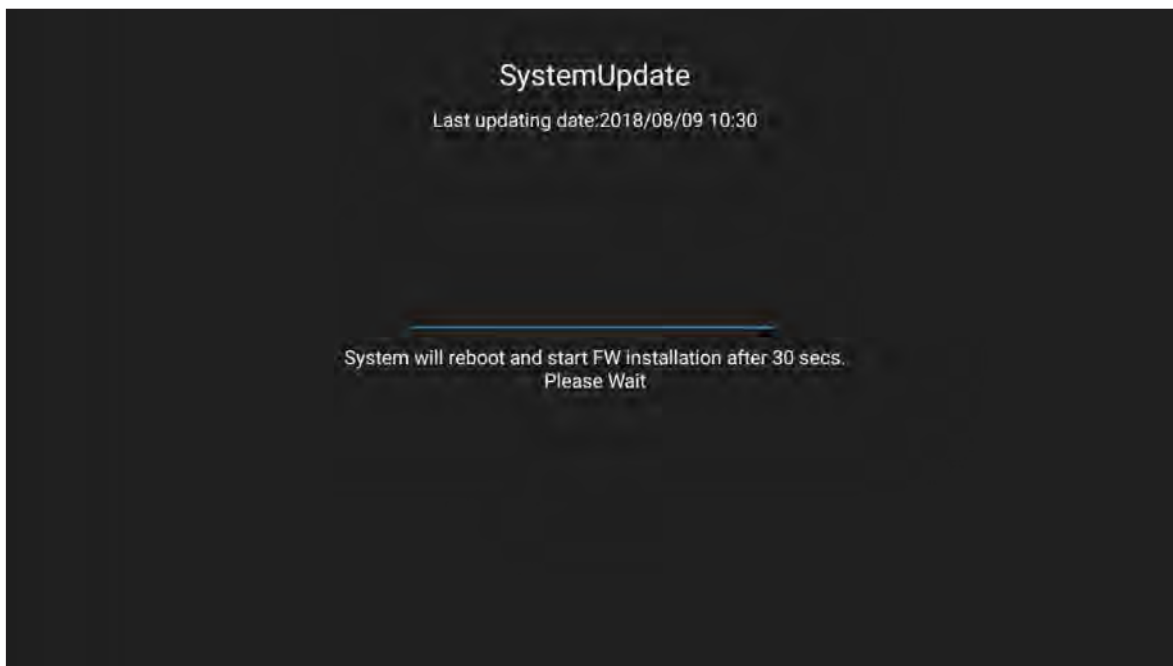

5. Po zainstalowaniu nowego oprogramowania system uruchomi się ponownie, aby zakończyć cały proces aktualizacji.

INFORMACJE DODATKOWE

Dane techniczne

Pozycja	65" 4K	75" 4K	86" 4K
Wyświetlacz			
Podświetlenie	LED	LED	LED
Rozdzielczość	3840 x 2160 (4K UHD)	3840 x 2160 (4K UHD)	3840 x 2160 (4K UHD)
Jasność (cd/m ²)	350	350	350
Kontrast	1200:1	1200:1	1200:1
Kąt widzenia	178°	178°	178°
Czas reakcji (ms)	6	8	8
Czas życia	50 000 godz.	50 000 godz.	50 000 godz.
Kolory wyświetlacza	1.07 B	1.07 B	1.07 B
Audio	2x 16W	2x 16W	2x 16W
Twardość powierzchni	7H	7H	7H
Szyba	Antyodblask	Antyodblask	Antyodblask
Zasilanie			
Zasilanie	AC 100v-240v	AC 100v-240v	AC 100v-240v
Źródło zasilania (Hz)	50/60Hz	50/60Hz	50/60Hz
Zużycie energii	300W	450W	500W
Pobór energii w trybie czuwania	≤ 0,5W	≤ 0,5W	≤ 0,5W
Wymiary			
Wymiar	59,88" x 35,98" x 3,86"	69,41" x 40,71" x 3,94"	78,27" x 46,38" x 3,94"
Wymiar opakowania	66,81" x 42,17" x 8,66"	5,32" x 48,23" x 11,02"	87,05" x 53,94" x 11,02"
Masa netto	100,5 lb	129,2 lb	166,4 lb
Waga brutto	121,3 lb	172,0 lb	231,5 lb
Łączność			
VGA IN	1	1	1
WEJŚCIE HDMI 2.0	3	3	3
WYJŚCIE HDMI 1.4	1	1	1
WEJŚCIE AUDIO	1	1	1
WYJŚCIE AUDIO	1	1	1
WYJŚCIE KOAKSJALNE	1	1	1
USB 2.0	4	4	4
USB 3.0	2	2	2
RS232	1	1	1
RJ45	1	1	1
WYJŚCIE USB EKRANU DOTYKOWEGO	2	2	2
AV IN	1	1	1
GNAZDO MODUŁU	1	1	1

Zgodny system operacyjny			
Typ dotykowy	IR	IR	IR
Zgodność systemu	Windows 10 Windows 8 Windows 7 Windows Vista Windows XP Windows 2000/ Linux Mac/Android	Windows 10 Windows 8 Windows 7 Windows Vista Windows XP Windows 2000/ Linux Mac/Android	Windows 10 Windows 8 Windows 7 Windows Vista Windows XP Windows 2000/ Linux Mac/Android
Punkt dotykowy	Do 20 punktów dotykowych Uwaga: Liczba punktów dotykowych może się różnić w zależności od systemu operacyjnego i aplikacji.		
System OS			
Android	Android 7.0	Android 7.0	Android 7.0
CPU	ARM Cortex A73 Dual Core	ARM Cortex A73 Dual Core	ARM Cortex A73 Dual Core
GPU	Mali-450 (5 rdzeni)	Mali-450 (5 rdzeni)	Mali-450 (5 rdzeni)
RAM	2GB	2GB	2GB
Pamięć	16GB	16GB	16GB
Wi-Fi	802.11 b/g/n (przez adapter USB)	802.11 b/g/n (przez adapter USB)	802.11 b/g/n (przez adapter USB)

Uwaga: Wszystkie specyfikacje mogą ulec zmianie bez powiadomienia.

Wymiary

65 cali

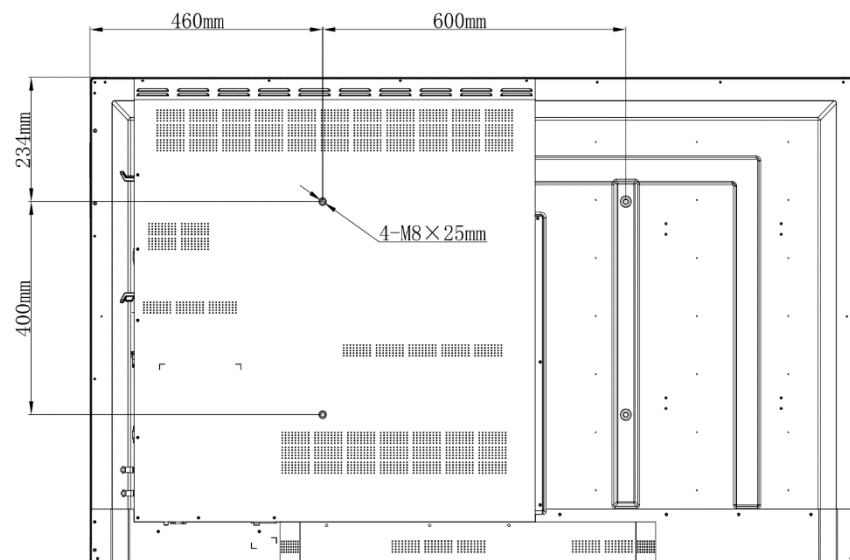
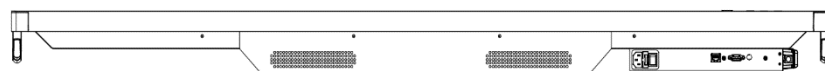
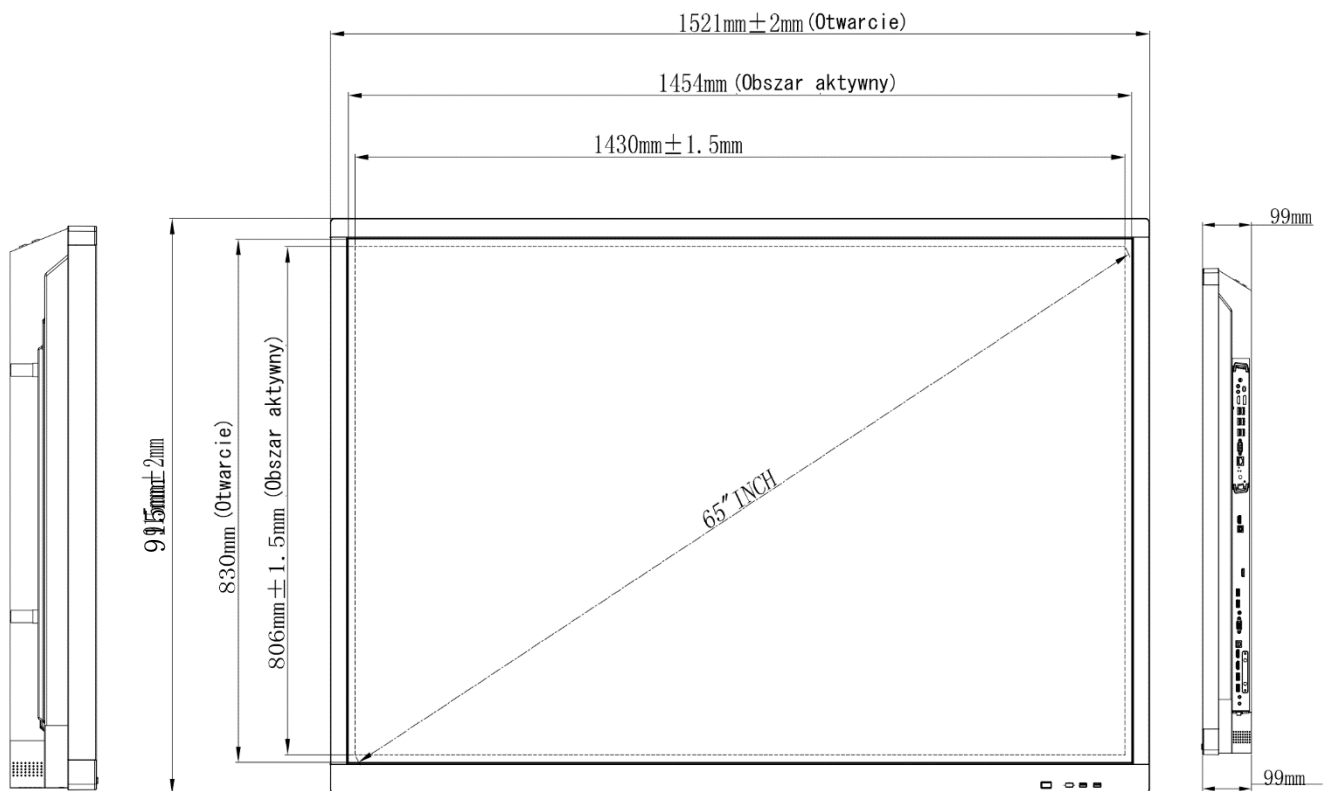

Jednostka: mm

75 cali

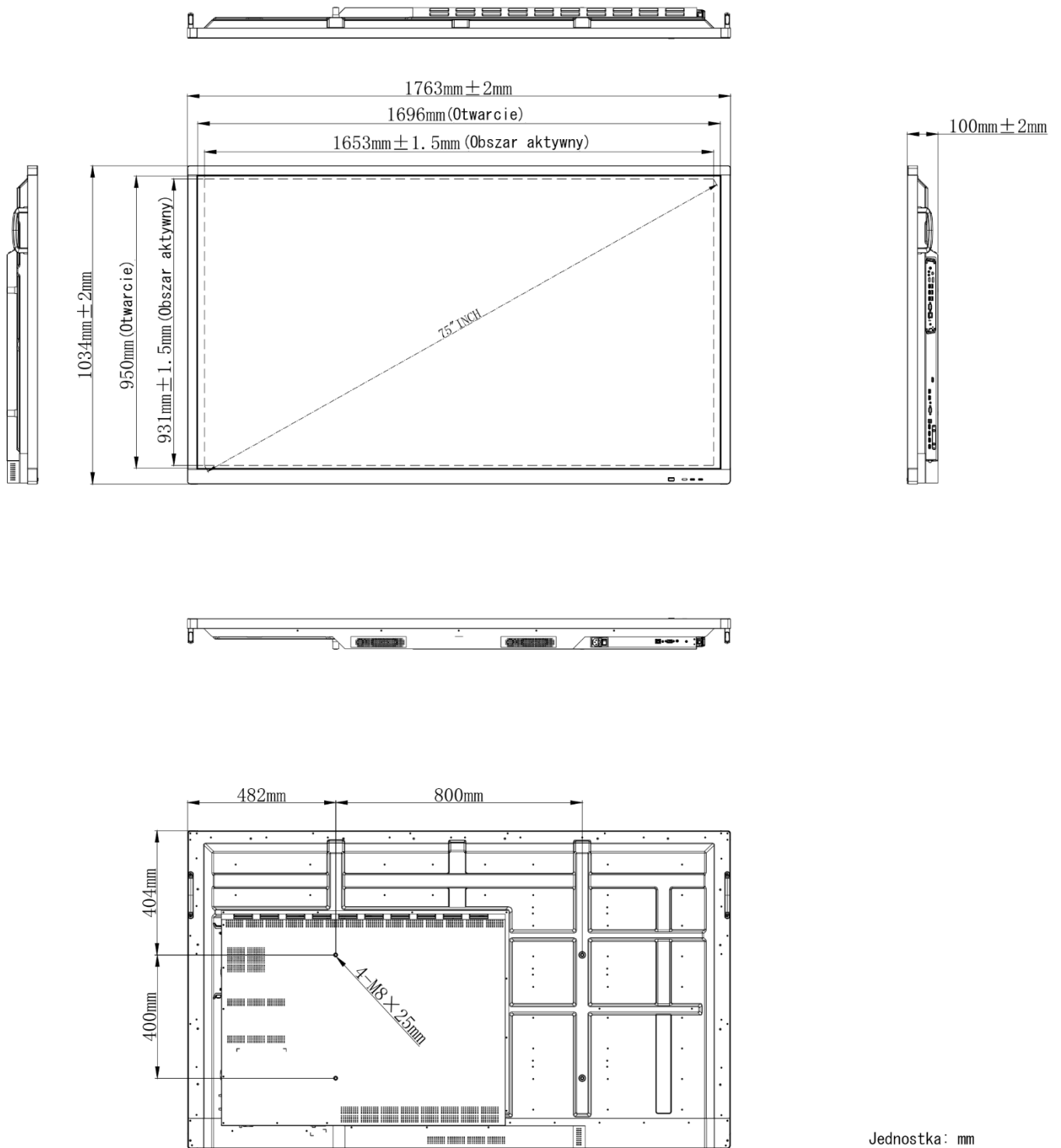

Jednostka: mm

86 cali

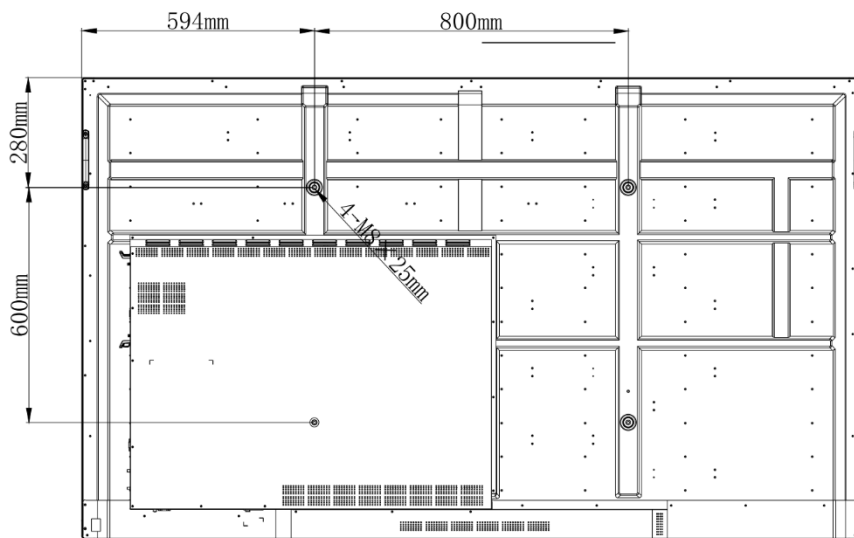
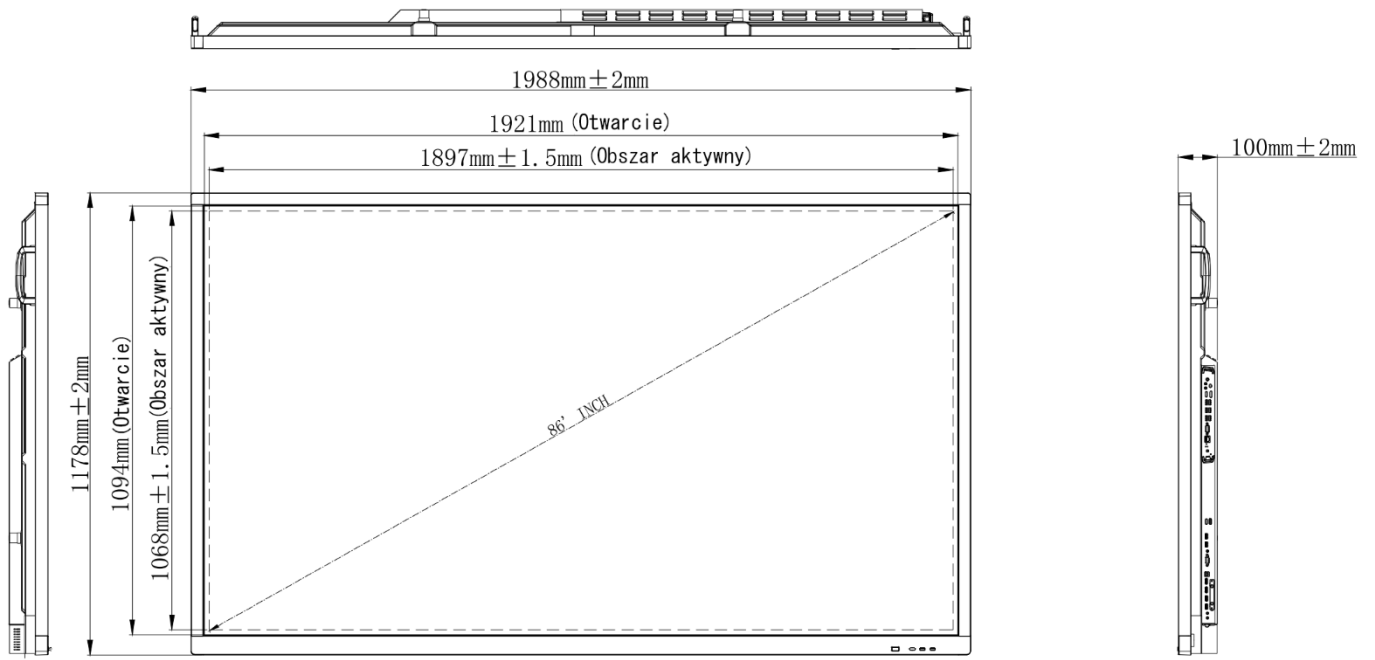

Jednostka: mm

Otwarcie
Obszar aktywny
Jednostka: mm

Obsługiwana lista taktowania

Rozdzielczość	Źródło sygnału wejściowego		
	HDMI	VGA	AV
640 x 480 @60Hz	√	√	-
720 x 400 @70Hz	√	√	-
800 x 600 @60Hz	√	√	-
1024 x 768 @60Hz	√	√	-
1024 x 768 @75Hz	√	√	-
1280 x 720 @60Hz	√	√	-
1280 x 768 @60Hz	√	√	-
1280 x 800 @60Hz	√	√	-
1280 x 960 @60Hz	√	√	-
1280 x 1024 @60Hz	√	√	-
1366 x 768 @60Hz	√	√	-
1440 x 900 @60Hz	√	√	-
1600 x 1200 @60Hz	√	√	-
1680 x 1050 @60Hz	√	√	-
1920 x 1080 @50Hz	√	√	-
1920 x 1080 @60Hz	√	√	-
3840 x 2160 @30Hz	√	-	-
3840 x 2160 @50Hz	√	-	-
3840 x 2160 @60Hz	√	-	-
NTSC-M	-	-	√
NTSC-J	-	-	√
PAL-BDGH1	-	-	√
480i (60Hz)	√	-	-
480p (60Hz)	√	-	-
576i (50Hz)	√	-	-
576p (50Hz)	√	-	-
720p (50Hz)	√	-	-
720p (60Hz)	√	-	-
1080i (50Hz)	√	-	-
1080i (60Hz)	√	-	-
1080p (24Hz)	√	-	-
1080p (50Hz)	√	-	-
1080p (60Hz)	√	-	-
2160p (50Hz)	√	-	-
2160p (60Hz)	√	-	-

Uwaga: “-” wskazuje, że bieżące taktowanie wejścia nie jest obsługiwane przez urządzenie.

Lista funkcji protokołu RS232

Przypisanie pinów RS232

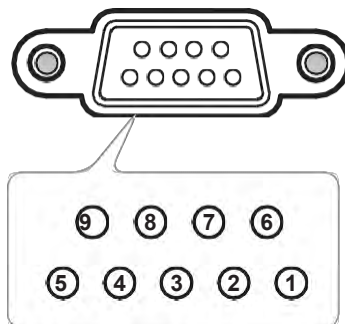

Nr Pin	Spec. (od strony IFP)
1	nd.
2	TXD
3	RXD
4	nd.
5	GND
6	nd.
7	nd.
8	nd.

Połączenie sterujące RS232 RJ45

Ustawienia RS232	
Szybkość transmisji	9600
Bity danych	8
Analogiczność	Brak
Bity zatrzymania	1
Kontrola przepływu	Brak

Ustawienia sterowania LAN	
IP	IP maszyny
Port	4664

:	0	1	S	X	X	X	X	CR
Kod wiodący	Polecenie SET			ID polecenia	Zmienna			powrót wózka

:	0	1	G	X	0	0	0	CR
Kod wiodący	Polecenie GET			ID polecenia	Stała liczba			powrót wózka

Polecenie SET

Typ	Kategoria	Parametr	CMD	Kod Hex CMD	Reakcja				
					Sukces	Niepowodzenie	Sukces (Hex)	Niepowodzenie (Hex)	
SET	Zasilanie	Podświetlenie wyl.	:01S0n	n=000	3A 30 31 53 30 30 30 30 0d	401+	401-	34 30 31 2B 0D	34 30 31 2D 0D
		Podświetlenie wł.		n=001	3A 30 31 53 30 30 30 31 0d	401+	401-	34 30 31 2B 0D	34 30 31 2D 0D
		Zasilanie wyl.		n=002	3A 30 31 53 30 30 30 32 0d	401+	401-	34 30 31 2B 0D	34 30 31 2D 0D
		Zasilanie wł.		n=003	3A 30 31 53 30 30 30 33 0d	401+	401-	34 30 31 2B 0D	34 30 31 2D 0D
SET	Tony wysokie	000 ~ 100	:01S1n	n=000-100	3A 30 31 53 31 30 30 30 0d do 3A 30 31 53 31 31 30 30 0d	401+	401-	34 30 31 2B 0D	34 30 31 2D 0D
SET	Bas	000 ~ 100	:01S2n	n=000-100	3A 30 31 53 32 30 30 30 0d do 3A 30 31 53 32 31 30 30 0d	401+	401-	34 30 31 2B 0D	34 30 31 2D 0D
SET	Balans	000 ~ 100	:01S3n	n=000-100	3A 30 31 53 33 30 30 30 0d do 3A 30 31 53 33 31 30 30 0d	401+	401-	34 30 31 2B 0D	34 30 31 2D 0D
SET	Kontrast	000 ~ 100	:01S4n	n=000-100	3A 30 31 53 34 30 30 30 0d do 3A 30 31 53 34 31 30 30 0d	401+	401-	34 30 31 2B 0D	34 30 31 2D 0D
SET	Jasność	000 ~ 100	:01S5n	n=000-100	3A 30 31 53 35 30 30 30 0d do 3A 30 31 53 35 31 30 30 0d	401+	401-	34 30 31 2B 0D	34 30 31 2D 0D
SET	Ostrość	000 ~ 100	:01S6n	n=000-100	3A 30 31 53 36 30 30 30 0d do 3A 30 31 53 36 31 30 30 0d	401+	401-	34 30 31 2B 0D	34 30 31 2D 0D
SET	Tryb dźwięku	Standard	:01S7n	n=001	3A 30 31 53 37 30 30 31 0d	401+	401-	34 30 31 2B 0D	34 30 31 2D 0D
		Własny		n=002	3A 30 31 53 37 30 30 32 0d	401+	401-	34 30 31 2B 0D	34 30 31 2D 0D
		Sala lekcyjna		n=003	3A 30 31 53 37 30 30 33 0d	401+	401-	34 30 31 2B 0D	34 30 31 2D 0D
		Spotkanie		n=004	3A 30 31 53 37 30 30 34 0d	401+	401-	34 30 31 2B 0D	34 30 31 2D 0D
SET	Głośność	000 ~ 100	:01S8n	n=000-100	3A 30 31 53 38 30 30 30 0d do 3A 30 31 53 38 31 30 30 0d	401+	401-	34 30 31 2B 0D	34 30 31 2D 0D
SET	Mute	Wyl.	:01S9n	n=000	3A 30 31 53 39 30 30 30 0d	401+	401-	34 30 31 2B 0D	34 30 31 2D 0D
		Wł.		n=001	3A 30 31 53 39 30 30 31 0d	401+	401-	34 30 31 2B 0D	34 30 31 2D 0D
SET	Źródło	VGA	:01S:n	n=000	3A 30 31 53 3A 30 30 30 0d	401+	401-	34 30 31 2B 0D	34 30 31 2D 0D
		HDMI1		n=001	3A 30 31 53 3A 30 30 31 0d	401+	401-	34 30 31 2B 0D	34 30 31 2D 0D

Typ	Kategoria	Parametr	CMD	Kod Hex CMD	Reakcja							
					Sukces	Niepowodzenie	Sukces (Hex)	Niepowodzenie (Hex)				
	wideo	HDMI2		n=002	3A 30 31 53 3A 30 30 32 0d	401+	401-	34 30 31 2B 0D	34 30 31 2D 0D			
		AV		n=003	3A 30 31 53 3A 30 30 33 0d	401+	401-	34 30 31 2B 0D	34 30 31 2D 0D			
		Android		n=101	3A 30 31 53 3A 31 30 31 0d	401+	401-	34 30 31 2B 0D	34 30 31 2D 0D			
		Gniazdko w PC		n=103	3A 30 31 53 3A 31 30 33 0d	401+	401-	34 30 31 2B 0D	34 30 31 2D 0D			
SET	Współczynnik proporcji	16:9	:01S;n	n=000	3A 30 31 53 3B 30 30 30 0d	401+	401-	34 30 31 2B 0D	34 30 31 2D 0D			
		4:3		n=001	3A 30 31 53 3B 30 30 31 0d	401+	401-	34 30 31 2B 0D	34 30 31 2D 0D			
		PTP		n=002	3A 30 31 53 3B 30 30 32 0d	401+	401-	34 30 31 2B 0D	34 30 31 2D 0D			
SET	Język	Angielski	:01S<n	n=000	3A 30 31 53 3C 30 30 30 0d	401+	401-	34 30 31 2B 0D	34 30 31 2D 0D			
		Francuski		n=001	3A 30 31 53 3C 30 30 31 0d	401+	401-	34 30 31 2B 0D	34 30 31 2D 0D			
		Hiszpański		n=002	3A 30 31 53 3C 30 30 32 0d	401+	401-	34 30 31 2B 0D	34 30 31 2D 0D			
		Chiński tradycyjny		n=003	3A 30 31 53 3C 30 30 33 0d	401+	401-	34 30 31 2B 0D	34 30 31 2D 0D			
		Chiński uproszczony		n=004	3A 30 31 53 3C 30 30 34 0d	401+	401-	34 30 31 2B 0D	34 30 31 2D 0D			
		Portugalski		n=005	3A 30 31 53 3C 30 30 35 0d	401+	401-	34 30 31 2B 0D	34 30 31 2D 0D			
		Niemiecki		n=006	3A 30 31 53 3C 30 30 36 0d	401+	401-	34 30 31 2B 0D	34 30 31 2D 0D			
		Niderlandzki		n=007	3A 30 31 53 3C 30 30 37 0d	401+	401-	34 30 31 2B 0D	34 30 31 2D 0D			
		Polski		n=008	3A 30 31 53 3C 30 30 38 0d	401+	401-	34 30 31 2B 0D	34 30 31 2D 0D			
		Rosyjski		n=009	3A 30 31 53 3C 30 30 39 0d	401+	401-	34 30 31 2B 0D	34 30 31 2D 0D			
		Czeski		n=010	3A 30 31 53 3C 30 31 30 0d	401+	401-	34 30 31 2B 0D	34 30 31 2D 0D			
		Duński		n=011	3A 30 31 53 3C 30 31 31 0d	401+	401-	34 30 31 2B 0D	34 30 31 2D 0D			
		Szwedzki		n=012	3A 30 31 53 3C 30 31 32 0d	401+	401-	34 30 31 2B 0D	34 30 31 2D 0D			
		Włoski		n=013	3A 30 31 53 3C 30 31 33 0d	401+	401-	34 30 31 2B 0D	34 30 31 2D 0D			
		Turecki		n=018	3A 30 31 53 3C 30 31 38 0d	401+	401-	34 30 31 2B 0D	34 30 31 2D 0D			
		Arabski		n=019	3A 30 31 53 3C 30 31 39 0d	401+	401-	34 30 31 2B 0D	34 30 31 2D 0D			
		Ukraiński		n=021	3A 30 31 53 3C 30 32 31 0d	401+	401-	34 30 31 2B 0D	34 30 31 2D 0D			
		SET		Tryb obrazu	Standard	:01S=n	n=000	3A 30 31 53 3D 30 30 30 0d	401+	401-	34 30 31 2B 0D	34 30 31 2D 0D
					Jasny		n=001	3A 30 31 53 3D 30 30 31 0d	401+	401-	34 30 31 2B 0D	34 30 31 2D 0D
Miękki	n=002		3A 30 31 53 3D 30 30 32 0d		401+		401-	34 30 31 2B 0D	34 30 31 2D 0D			
Własny	n=003		3A 30 31 53 3D 30 30 33 0d		401+		401-	34 30 31 2B 0D	34 30 31 2D 0D			
SET	Odcień (Barwa)	000 ~ 100	:01S>n	n=000-100	3A 30 31 53 3E 30 30 30 0d 3A 30 31 53 3E 31 30 30 0d	401+	401-	34 30 31 2B 0D	34 30 31 2D 0D			
SET	Podświetlenie	000 ~ 100	:01S?n	n=000-100	3A 30 31 53 3F 30 30 30 0d 3A 30 31 53 3F 31 30 30 0d	401+	401-	34 30 31 2B 0D	34 30 31 2D 0D			
SET	Temperatura barwy	Chłodna	:01S@n	n=000	3A 30 31 53 40 30 30 30 0d	401+	401-	34 30 31 2B 0D	34 30 31 2D 0D			
		Standardowa		n=001	3A 30 31 53 40 30 30 31 0d	401+	401-	34 30 31 2B 0D	34 30 31 2D 0D			
		Ciepła		n=002	3A 30 31 53 40 30 30 32 0d	401+	401-	34 30 31 2B 0D	34 30 31 2D 0D			
SET	Polecenie pilota	Vol +	:01SAn	n=000	3A 30 31 53 41 30 30 30 0d	401+	401-	34 30 31 2B 0D	34 30 31 2D 0D			
		Vol -		n=001	3A 30 31 53 41 30 30 31 0d	401+	401-	34 30 31 2B 0D	34 30 31 2D 0D			
		Pilot GÓRA		n=010	3A 30 31 53 41 30 31 30 0d	401+	401-	34 30 31 2B 0D	34 30 31 2D 0D			
		Zdalnie DÓŁ		n=011	3A 30 31 53 41 30 31 31 0d	401+	401-	34 30 31 2B 0D	34 30 31 2D 0D			
		Pilot LEWO		n=012	3A 30 31 53 41 30 31 32 0d	401+	401-	34 30 31 2B 0D	34 30 31 2D 0D			
		Pilot PRAWO		n=013	3A 30 31 53 41 30 31 33 0d	401+	401-	34 30 31 2B 0D	34 30 31 2D 0D			
		Pilot OK		n=014	3A 30 31 53 41 30 31 34 0d	401+	401-	34 30 31 2B 0D	34 30 31 2D 0D			

Typ	Kategoria	Parametr	CMD	Kod Hex CMD	Reakcja			
					Sukces	Niepowodzenie	Sukces (Hex)	Niepowodzenie (Hex)
		Klawisz menu pilota		n=020 3A 30 31 53 41 30 32 30 0d	401+	401-	34 30 31 2B 0D	34 30 31 2D 0D
SET	Polecenie pilota	Źródło wejściowe pilota	:01SAn	n=021 3A 30 31 53 41 30 32 31 0d	401+	401-	34 30 31 2B 0D	34 30 31 2D 0D
		Wyjście pilota		n=022 3A 30 31 53 41 30 32 32 0d	401+	401-	34 30 31 2B 0D	34 30 31 2D 0D
		Puste		n=031 3A 30 31 53 41 30 33 31 0d	401+	401-	34 30 31 2B 0D	34 30 31 2D 0D
		Pauza		n=032 3A 30 31 53 41 30 33 32 0d	401+	401-	34 30 31 2B 0D	34 30 31 2D 0D
SET	Pilot (BLOKADA IR)	Wyłącz	:01SBn	n=000 3A 30 31 53 42 30 30 30 0d	401+	401-	34 30 31 2B 0D	34 30 31 2D 0D
		Włącz		n=001 3A 30 31 53 42 30 30 31 0d	401+	401-	34 30 31 2B 0D	34 30 31 2D 0D

Polecenie GET

Typ	Kategoria	CMD	Kod Hex CMD	Reakcja		
				Sukces	Parametr	Niepowodzenie
GET	ZASILANIE	:01G0000	3A 30 31 47 30 30 30 30 0d	:01r0000	Podświetlenie wył.	401-
				:01r0001	Podświetlenie wł.	401-
				:01r0002	Zasilanie wyłączone	401-
GET	Tony wysokie	:01G1000	3A 30 31 47 31 30 30 30 0d	:01r1000 ~ :01r1100	000 ~ 100	401-
GET	Bas	:01G2000	3A 30 31 47 32 30 30 30 0d	:01r2000 ~ :01r2100	000 ~ 100	401-
GET	Balans	:01G3000	3A 30 31 47 33 30 30 30 0d	:01r3000 ~ :01r3100	000 ~ 100	401-
GET	Kontrast	:01G4000	3A 30 31 47 34 30 30 30 0d	:01r4000 ~ :01r4100	000 ~ 100	401-
GET	Jasność	:01G5000	3A 30 31 47 35 30 30 30 0d	:01r5000 ~ :01r5100	000 ~ 100	401-
GET	Ostrość	:01G6000	3A 30 31 47 36 30 30 30 0d	:01r6000 ~ :01r6100	000 ~ 100	401-
GET	Tryb dźwięku	:01G7000	3A 30 31 47 37 30 30 30 0d	:01r7001	Standardowy	401-
				:01r7002	Własny	401-
				:01r7003	Sala lekcyjna	401-
				:01r7004	Spotkanie	401-
GET	Głośność	:01G8000	3A 30 31 47 38 30 30 30 0d	:01r8000 ~ :01r8100	000 ~ 100	401-
GET	Mute	:01G9000	3A 30 31 47 39 30 30 30 0d	:01r9000	Wył.	401-
				:01r9001	Wł.	401-
GET	Źródło wideo	:01G;000	3A 30 31 47 3A 30 30 30 0d	:01r;000	VGA	401-
				:01r;001	HDMI1	401-
				:01r;002	HDMI2	401-
				:01r;003	AV	401-
				:01r;101	Android	401-
				:01r;103	Gniazdko w PC	401-
GET	Współczynnik proporcji	:01G;000	3A 30 31 47 3B 30 30 30 0d	:01r;000	16:9	401-
				:01r;001	4:3	401-
				:01r;002	PTP	401-

Typ	Kategoria	CMD	Kod Hex CMD	Reakcja						
				Sukces	Parametr	Niepowo- dzenie				
GET	Język	:01G<000	3A 30 31 47 3C 30 30 30 0d	:01r<000	Angielski	401-				
				:01r<001	Francuski	401-				
				:01r<002	Hiszpański	401-				
				:01r<003	Chiński tradycyjny	401-				
				:01r<004	Chiński uproszczony	401-				
				:01r<005	Portugalski	401-				
				:01r<006	Niemiecki	401-				
				:01r<007	Niderlandzki	401-				
				:01r<008	Polski	401-				
				:01r<009	Rosyjski	401-				
				:01r<010	Czeski	401-				
				:01r<011	Duński	401-				
				:01r<012	Szwedzki	401-				
				:01r<013	Włoski	401-				
				:01r<018	Turecki	401-				
				:01r<019	Arabski	401-				
				:01r<021	Ukraiński	401-				
				GET	Tryb obrazu	:01G=000	3A 30 31 47 3D 30 30 30 0d	:01r=000	Standardowy	401-
								:01r=001	Jasny	401-
								:01r=002	Miękki	401-
								:01r=003	Własny	401-
GET	Odcień (Barwa)	:01G>000	3A 30 31 47 3E 30 30 30 0d	:01r>000 ~ :01r>100	000 ~ 100	401-				
GET	Podświetlenie	:01G?000	3A 30 31 47 3F 30 30 30 0d	:01r?000 ~ :01r?100	000 ~ 100	401-				
GET	Temperatura barwy	:01G@000	3A 30 31 47 40 30 30 30 0d	:01r@000	Chłodna	401-				
				:01r@001	Standardowa	401-				
				:01r@002	Ciepła	401-				
GET	Pilot (BLOKADA IR)	:01GB000	3A 30 31 47 42 30 30 30 0d	:01rB000	Wyłącz	401-				
				:01rB001	Włącz	401-				

Wskaźnik LED

Kolor i zachowanie wskaźnika LED zasilania	Status
Ciągłe czerwone	Tryb czuwania
Ciągłe niebieskie	Zasilanie włączone
Czerwone miga, następnie ciągle niebieskie	Podświetlenie wył.

Rozwiązywanie problemów

W razie wystąpienia problemów z urządzeniem zapoznaj się z następującymi informacjami. Jeśli problem nadal występuje, skontaktuj się z lokalnym sprzedawcą lub centrum serwisowym.

Brak obrazu lub dźwięku.

- Upewnij się, że wszystkie połączenia sygnału i zasilania są podłączone prawidłowo.
- Upewnij się, że wybrany jest właściwy tryb wprowadzania. Patrz sekcja „Wybór źródła sygnału wejściowego”.
- Upewnij się, że urządzenie nie jest wyłączone.
- Wyłącz funkcję wyciszenia.
- Upewnij się, że głośność nie jest ustawiona na minimum.

Urządzenie automatycznie się wyłącza.

- Sprawdź, czy nie było nagłej przerwy w zasilaniu.
- Upewnij się, że przewód zasilający nie jest odłączony.

Sygnał poza zasięgiem

- Sygnał może być niekompatybilny. Zapoznaj się z sekcją „Obsługiwana lista taktowania”.
- W przypadku źródła sygnału wejściowego VGA spróbuj automatycznej regulacji ekranu lub wyreguluj ustawienia **Zegar** i **Faza** z menu **Dostosowanie**. Zobacz sekcję „Konfiguracja ustawień regulacji (tylko dla wejścia VGA)”.

Panel dotykowy nie odpowiada

- Upewnij się, że ekran nie jest narażony na bezpośrednie światło słoneczne lub inne silne źródła światła.
- Aby podłączyć urządzenie zewnętrzne, upewnij się, że kabel USB jest prawidłowo podłączony do portu USB Touch urządzenia.

Jeśli pilot nie działa

- Upewnij się, że kąt działania pilota jest ustawiony w zakresie $\pm 30^\circ$ względem odbiornika podczerwieni w urządzeniu.
- Upewnij się, że między pilotem a urządzeniem nie stoją żadne przeszkody. Odległość między pilotem a okienkiem czujnika podczerwieni nie powinna być większa niż 8 metrów.
- Upewnij się, że baterie są prawidłowo włożone, i wymień je, jeśli się wyczerpią. Patrz sekcja „Instalacja/wymiana baterii pilota”.

Konserwacja

Właściwa rutynowa konserwacja może pomóc we wczesnym wykrywaniu błędów i sprawić, że urządzenie będzie wyglądało jak nowe.

WAŻNE! *Przed przystąpieniem do czyszczenia i jakichkolwiek czynności konserwacyjnych należy odłączyć przewód zasilający od gniazdka, aby zapobiec porażeniu prądem.*

Czyszczenie ekranu

- Gdy ekran wymaga czyszczenia, należy najpierw odłączyć przewód zasilający.
- Do czyszczenia ekranu używaj miękkiej, bezpyłowej i suchej szmatki.
- Do czyszczenia urządzenia nie używaj wody ani środków czyszczących w sprayu.
- W celu przeprowadzenia wewnętrznego czyszczenia urządzenia skontaktuj się z centrum serwisowym.

Czyszczenie przedniej oprawy



Aby wytrzeć przednią oprawę, użyj suchej, miękkiej, niestrzępiącej się ściereczki.

Globalne biura Optoma

W sprawie serwisu lub pomocy technicznej skontaktuj się z lokalnym biurem.

USA

47697 Westinghouse Drive,
Fremont, CA 94539, USA
www.optomausa.com

 888-289-6786
 510-897-8601
 services@optoma.com

korea.ODtoma.com



Japonia

東京都足立区綾瀬3-25-18
株式会社オーエス
コンタクトセンター:0120-380-495

info@os-worldwide.com
www.os-worldwide.com

Kanada

47697 Westinghouse Drive,
Fremont, CA 94539, USA
www.optomausa.com

 888-289-6786
 510-897-8601
 services@optoma.com



Tajwan

12F., No.213, Sec. 3, Beixin Rd.,
Xindian Dist., New Taipei City 231,
Tajwan, R.O.C.
www.optoma.com.tw

+886-2-8911-8600
+886-2-8911-6550
services@optoma.com.tw
asia.optoma.com

Ameryka Łacińska

47697 Westinghouse Drive,
Fremont, CA 94539, USA
www.optomausa.com

 888-289-6786
 510-897-8601
 services@optoma.com



Hong Kong

Unit A, 27/F Dragon Centre,
79 Wing Hong Street,
Cheung Sha Wan,
Kowloon, Hong Kong

+852-2396-8968
+852-2370-1222
www.optoma.com.hk

Europa:

Unit 1, Network 41, Bourne End
Mili; Hemel Hempstead, Herts,
HP1 2UJ, Wielka Brytania
www.optoma.eu
Telefon serwisowy: +44 (0)1923
691865

 +44 (0) 1923 691 800
 +44 (0) 1923 691 888
 service@tsc-europe.com



Chiny

5F, No. 1205, Kaixuan Rd.,
Changning District Shanghai,
200052, Chiny

+86-21-62947376
+86-21-62947375
www.optoma.com.cn



Beneluks BV

Randstad 22-123 1316 BW Almere
Holandia www.optoma.nl

 +31 (0) 36 820 0252
 +31 (0) 36 548 9052



Francja

Batiment E
81-83 avenue Edouard Vaillant
92100 Boulogne Billancourt,
Francja

 +33 1 41 46 12 20
 +33 1 41 46 94 35
 savoptoma@optoma.fr



Hiszpania

C/Jose Hierro,36 Of. 1C 28522
Rivas Vacia Madryt, Hiszpania

 +34 91 499 06 06
 +34 91 670 08 32



Niemcy

Wiesenstrasse 21 W D40549
Dusseldorf, Niemcy

 +49(0)211 506 6670
 +49 (0)211 506 66799
 info@optoma.de

Skandynawia



Lerpeveien 25 3040 Drammen
Norwegia

 +47 32 98 89 90
 +47 32 98 89 99
 info@optoma.no

PO.BOX 9515 3038 Drammen
Norwegia

Korea

WOOMI TECH.CO.,LTD.
4F, Minu Bldg.33-14, Kangnam-Ku,
Seul, 135-815, KOREA

 +82+2+34430004
 +82+2+34430005

