

DLP®-Projektor

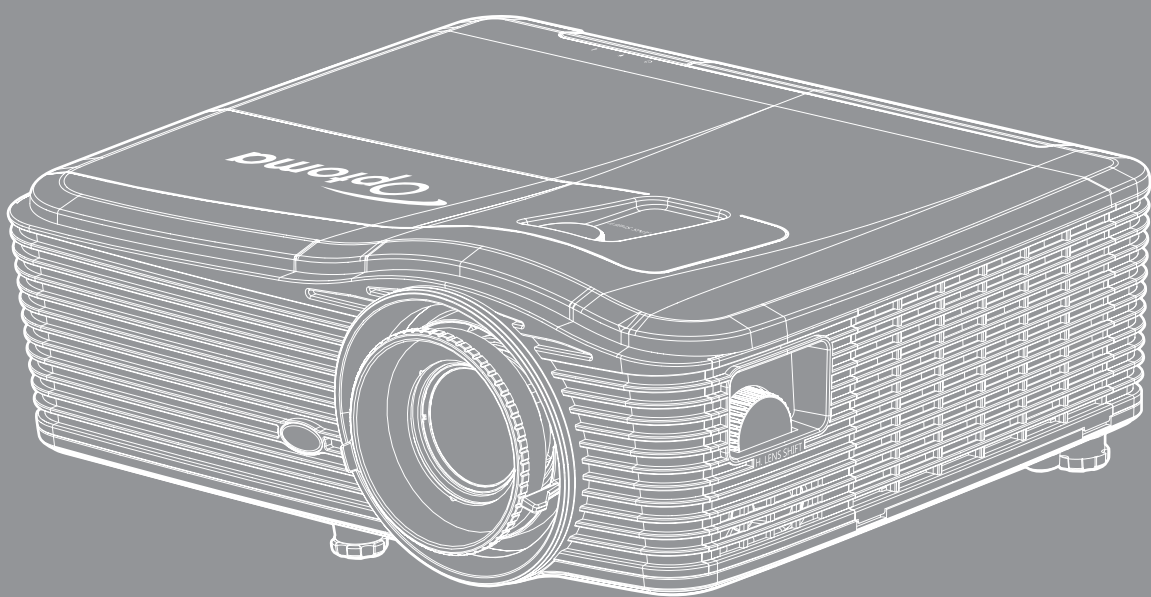

INHALTSVERZEICHNIS

SICHERHEIT	4
<i>Wichtige Sicherheitshinweise</i>	<i>4</i>
<i>Informationen zur 3D-Sicherheit.....</i>	<i>5</i>
<i>Urheberrecht.....</i>	<i>6</i>
<i>Haftungsausschluss</i>	<i>6</i>
<i>Anerkennung von Marken</i>	<i>6</i>
<i>FCC</i>	<i>7</i>
<i>Konformitätserklärung für EU-Länder.....</i>	<i>7</i>
<i>WEEE.....</i>	<i>7</i>
EINFÜHRUNG.....	8
<i>Lieferumfang.....</i>	<i>8</i>
<i>Standardzubehör.....</i>	<i>8</i>
<i>Optionales Zubehör.....</i>	<i>8</i>
<i>Produktübersicht.....</i>	<i>9</i>
<i>Anschlüsse</i>	<i>10</i>
<i>Bedienfeld.....</i>	<i>11</i>
<i>Fernbedienung</i>	<i>12</i>
AUFSTELLUNG UND INSTALLATION	13
<i>Projektor installieren.....</i>	<i>13</i>
<i>Quellen mit dem Projektor verbinden</i>	<i>16</i>
<i>Projektionsbild einstellen.....</i>	<i>17</i>
<i>Fernbedienung in Betrieb nehmen</i>	<i>18</i>
PROJEKTOR VERWENDEN	20
<i>Projektor ein-/ausschalten.....</i>	<i>20</i>
<i>Eine Eingangsquelle wählen</i>	<i>22</i>
<i>Menünavigation und -funktionen</i>	<i>23</i>
<i>OSD-Menübaum.....</i>	<i>24</i>
<i>Menü BILD.....</i>	<i>31</i>
<i>Menü BILD > Erweitert</i>	<i>32</i>
<i>Menü BILD > Erweitert: Signal (RGB).....</i>	<i>34</i>
<i>Menü BILD > Erweitert: Signal (Video).....</i>	<i>35</i>
<i>Menü ANZEIGE.....</i>	<i>35</i>
<i>Menü Anzeige Drei Dimensionen</i>	<i>40</i>
<i>Menü Setup</i>	<i>41</i>
<i>Menü SETUP > Sicherheit.....</i>	<i>43</i>
<i>Menü SETUP > Audioeinstellungen</i>	<i>44</i>
<i>Menü SETUP > Erweitert</i>	<i>45</i>

Menü <i>SETUP</i> > Netzwerk: LAN Settings.....	46
Menü <i>SETUP</i> > Netzwerk: Control Settings.....	48
Menü <i>SETUP</i> > Netzwerk: Control Settings.....	49
Menü <i>OPTIONEN</i>	54
Menü <i>OPTIONEN</i> (Fortsetzung)	55
Menü <i>OPTIONEN</i> > Fernbedienungseinstellungen	56
Menü <i>OPTIONEN</i> > Erweitert	57
Menü <i>OPTIONEN</i> > Lampeneinstellungen	59
Menü <i>OPTIONEN</i>	59
Menü <i>OPTIONEN</i> > Filter Einstellungen.....	60
3D Setup.....	61



WARTUNG 62

Auswechseln der Lampe	62
Auswechseln der Lampe (Fortsetzung).....	63
Staubfilter reinigen.....	64

ZUSÄTZLICHE INFORMATIONEN 66

Kompatible Auflösungen.....	66
Bildgröße und Projektionsabstand.....	68
Ermittlung der mittleren Objektivversatzposition	73
Projektorabmessungen und Deckenmontage	76
RS232-Protokollfunktionsliste.....	77
IR-Fernbedienungscodes	85
Informationen-Taste nutzen.....	88
Problemlösung.....	89
Warnanzeige	90
Technische Daten.....	92
Optoma-Niederlassungen weltweit.....	94

SICHERHEIT

	Das Blitzzeichen mit einem Pfeil am Ende in einem gleichseitigen Dreieck warnt vor nicht isolierter „gefährlicher Spannung“ innerhalb des Produkts. Diese Spannung kann elektrische Schläge verursachen.
	Das Ausrufezeichen in einem gleichseitigen Dreieck soll Sie auch wichtige Bedienungs- und Wartungsanweisungen in der mit dem Gerät gelieferten Literatur aufmerksam machen.

Befolgen Sie alle Warnhinweise, Vorsichtsmaßnahmen und Wartungshinweise in diesem Handbuch.

Wichtige Sicherheitshinweise

- Blockieren Sie keine Belüftungsöffnungen. Um einen zuverlässigen Betrieb des Projektors sicherzustellen und den Projektor vor Überhitzung zu schützen, platzieren Sie den Projektor bitte an einem ausreichend belüfteten Ort. Stellen Sie das Produkt beispielsweise nicht auf ein Bett, Sofa, einen Teppich oder eine andere ähnliche Oberfläche bzw. in einen Einbau, wie ein Bücherregal oder einen Schrank; andernfalls kann die Luftzirkulation beeinträchtigt werden.
- Setzen Sie den Projektor zur Reduzierung von Brand- oder Stromschlaggefahr weder Regen noch Feuchtigkeit aus. Installieren Sie das Gerät nicht in der Nähe von Wärmequellen, wie z. B. Heizkörpern, Heizungen, Öfen und sonstigen Wärmequellen inklusive Verstärkern.
- Lassen Sie keine Gegenstände oder Flüssigkeiten in das Geräteinnere eindringen. Andernfalls können sie mit gefährlicher Hochspannung in Berührung kommen oder einen Kurzschluss zwischen den Teilen verursachen. Ein Brand oder Stromschlag kann die Folge sein.
- Verwenden Sie das Gerät nicht unter den folgenden Umständen:
 - In extrem heißer, kalter oder feuchter Umgebung.
 - (i) Stellen Sie sicher, dass die Umgebungstemperatur innerhalb des Bereichs von 5 °C bis 40 °C liegt
 - (ii) Die relative Luftfeuchte sollte 10 bis 85 % betragen
 - In besonders staubiger und schmutziger Umgebung.
 - Platzieren des Produktes in der Nähe von Geräten, die starke Magnetfelder erzeugen.
 - Im direkten Sonnenlicht.

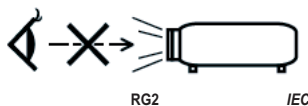

- Blicken Sie nicht in den Strahl, RG2.
Blicken Sie wie bei jeder hellen Lichtquellen nicht direkt in den Strahl, RG2 IEC 62471-5:2015.

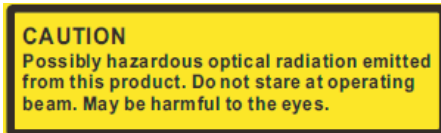

Vorsicht: Dieses Gerät gibt potenziell gefährliche optische Strahlung aus. Blicken Sie nicht in den Strahl. Andernfalls könnten Ihre Augen verletzt werden.

- Verwenden Sie den Projektor nicht an Orten, an denen sich brennbare oder explosive Gase in der Luft befinden können. Die Lampe im Projektor wird während des Betriebs sehr heiß, Gase können sich entzünden und einen Brand verursachen.
- Verwenden Sie die Objektivabdeckung nicht, während der Projektor in Betrieb ist.
- Verwenden Sie das Gerät nicht, wenn es beschädigt oder unsachgemäß verwendet wurde. Als Beschädigung/unsachgemäße (Verwendung gilt u. a. Folgendes):
 - Das Gerät ist heruntergefallen.
 - Netzkabel oder Stecker wurden beschädigt.

- Flüssigkeiten wurden über dem Gerät verschüttet.
 - Das Gerät war Regen oder Feuchtigkeit ausgesetzt.
 - Gegenstände sind in das Gerät eingedrungen, oder irgendetwas innerhalb des Gerätes hat sich gelöst.
- Stellen Sie den Projektor nicht auf einen instabilen Untergrund. Der Projektor könnte umkippen und Verletzungen verursachen oder beschädigt werden.
 - Blockieren Sie nicht das Licht, das im Betrieb aus dem Projektorobjektiv austritt. Das Licht erhitzt das Objekt und könnte schmelzen, Verbrennungen verursachen oder einen Brand auslösen.
 - Versuchen Sie nicht, den Projektor zu öffnen oder zu demontieren. Es besteht die Gefahr eines Stromschlags.
 - Versuchen Sie niemals den Projektor in Eigenregie zu reparieren. Durch Öffnen des Gehäuses setzen Sie sich Hochspannung und anderen Gefahren aus. Bitte nehmen Sie vor dem Einsenden Ihres Gerätes zu Reparaturzwecken Kontakt mit Optoma auf.
 - Achten Sie auf die Sicherheitshinweise am Projektorgehäuse.
 - Der Projektor darf nur von qualifiziertem Kundendienstpersonal repariert werden.
 - Verwenden Sie nur vom Hersteller angegebene Zubehörteile/Zusatzgeräte.
 - Blicken Sie während des Betriebs nicht direkt in der Projektorobjektiv. Das helle Licht kann Ihren Augen schaden.
 - Lassen Sie das Gerät vor dem Auswechseln der Lampe einige Zeit abkühlen. Befolgen Sie alle Anweisungen zum Wechseln der Lampe, um Verletzungen zu vermeiden. Siehe Seite 62 bis 63.
 - Der Projektor erkennt automatisch die Lebensdauer der Lampe. Wechseln Sie bitte umgehend die Lampe aus, wenn eine entsprechende Warnmeldung erscheint.
 - Führen Sie nach Auswechseln der Lampe die „Lampenstd. auf Null“-Funktion im OSD-Menü „OPTIONEN > Lampeneinstellungen“ aus (siehe Seite 59).
 - Lassen Sie nach Ausschalten des Projektors das Gebläse noch einige Minuten in Betrieb, bevor Sie die Stromversorgung trennen. Lassen Sie den Projektor mindestens 90 Sekunden lang abkühlen.
 - Wenn das Ende der Lampenlebensdauer naht, wird die Meldung „Lampenlaufzeit überschritten.“ auf dem Bildschirm angezeigt. Wenden Sie sich zum Auswechseln der Lampe bitte schnellstmöglich an Ihren örtlichen Händler oder das nächste Kundencenter.
 - Ausschalten des Gerätes und Ziehen des Netzsteckers vor dem Reinigen.
 - Reinigen des Gehäuses mit einem weichen, trockenen Tuch und einem milden Reinigungsmittel. Reinigen Sie das Gerät nicht mit Hilfe von Scheuermitteln, Wachsen oder Lösungsmitteln.
 - Trennen des Gerätes vom Stromnetz, wenn es über einen längeren Zeitraum nicht benutzt wird.

Hinweis: *Ist das Ende der Lampenlebensdauer erreicht, lässt sich der Projektor nicht mehr einschalten, bis das Lampenmodul ausgewechselt ist. Folgen Sie den Anweisungen im Abschnitt „Auswechseln der Lampe“ auf Seite 62 bis 63, um die Lampe auszuwechseln.*

- *Stellen Sie den Projektor nicht an Orten auf, an denen sie Vibrationen oder Stößen ausgesetzt sein könnten.*
- *Berühren Sie das Objektiv nicht mit bloßen Händen.*
- *Entfernen Sie vor der Lagerung die Batterie(n) aus der Fernbedienung. Falls die Batterie(n) lange Zeit in der Fernbedienung bleibt, könnte(n) sie auslaufen.*
- *Verwenden oder lagern Sie den Projektor nicht an Orten, an denen sich Rauch von Öl oder Zigaretten befinden könnte, da sich dies negativ auf die Qualität der Projektorleistung auswirken kann.*
- *Bitte befolgen Sie die Anweisungen zur Projektorausrichtung, da eine nicht standardmäßige Installation die Projektorleistung beeinträchtigen kann.*

Informationen zur 3D-Sicherheit

Bitte befolgen Sie alle Warn- und Sicherheitshinweise, bevor Sie oder Ihr Kind die 3D-Funktion nutzen.

Achtung

Kinder und Jugendliche sind generell anfälliger gegenüber gesundheitlichen Problemen in Verbindung mit dem Betrachten von 3D-Inhalten; daher sollten sie beim Betrachten derartiger Bilder strenger beaufsichtigt werden.

Epilepsiewarnung und andere Gesundheitsrisiken

- Manche Benutzer erleiden einen epileptischen Anfall, wenn sie bestimmten flimmernden Bildern oder Lichtern ausgesetzt sind, die in einigen Projektorbildern und Videospielen enthalten sein können. Falls bei Ihnen oder Ihrer Familie epileptische Anfälle aufgetreten sind, wenden Sie sich vor dem Einsatz der 3D-Funktion bitte an einen Arzt.
- Auch Personen, bei denen persönlich oder in der Familie keine Fälle von Epilepsie bekannt sind, können eine nicht diagnostizierte Anfälligkeit gegenüber epileptischen Anfällen aufweisen.
- Schwangere Frauen, ältere und kranke Menschen, Menschen mit Schlafdefizit sowie Personen unter Alkoholeinfluss sollten die 3D-Funktion des Gerätes nicht nutzen.
- Falls bei Ihnen irgendeines der folgenden Symptome auftritt, unterbrechen Sie umgehend die Betrachtung von 3D-Bildern und wenden Sie sich an einen Arzt: (1) Verändertes Sehvermögen; (2) Benommenheit; (3) Schwindel; (4) unfreiwillige Bewegungen, wie Augen- oder Muskelzucken; (5) Verwirrung; (6) Übelkeit; (7) Bewusstlosigkeit; (8) Zuckungen; (9) Krämpfe; und / oder (10) Desorientiertheit. Kinder und Jugendliche sind anfälliger gegenüber diesen Symptomen als Erwachsene. Daher sollten Eltern ihre Kinder beaufsichtigen und fragen, ob diese Symptome bei ihnen auftreten.
- Zudem können beim Betrachten von 3D-Projektionen Kinetose, Folgeerscheinungen bezüglich der Wahrnehmung, Desorientiertheit, Augenermüdung und reduzierte posturale Stabilität auftreten. Wir empfehlen Ihnen, zur Reduzierung der Auftretenswahrscheinlichkeit dieser Nebenwirkungen regelmäßige Pausen einzuhalten. Falls Ihre Augen müde oder trocken wirken oder Sie eines der obengenannten Symptome bemerken, unterbrechen Sie umgehend die Nutzung dieses Gerätes; fahren Sie erst fort, wenn die Symptome mindestens 30 Minuten lang abgeklungen sind.
- Längeres Betrachten von 3D-Projektionen auf eine zu kurze Distanz zur Projektionsfläche kann das Sehvermögen schädigen. Der ideale Betrachtungsabstand sollte mindestens dreimal so groß sein wie die Höhe der Projektionsfläche. Die empfohlene Augenhöhe sollte der Höhe der Projektionsfläche entsprechen.
- Längeres Betrachten von 3D-Projektionen während des Tragens einer 3D-Brille kann Kopfschmerzen oder Ermüdung verursachen. Falls Kopfschmerzen, Ermüdung oder Schwindel auftreten, unterbrechen Sie die Betrachtung von 3D-Projektionen und legen Sie eine Pause ein.
- Verwenden Sie die 3D-Brille ausschließlich zum Betrachten von 3D-Projektionen.
- Das Tragen der 3D-Brille zu anderen Zwecken (als herkömmliche Brille, Sonnenbrille, Schutzbrille etc.) birgt Verletzungsgefahr und kann zudem Ihr Sehvermögen beeinträchtigen.
- Das Betrachten von 3D-Projektionen kann bei einigen Benutzern Desorientiertheit auslösen. Platzieren Sie Ihren 3D-Projektor daher NICHT in der Nähe von offenen Treppen, Kabeln, Balkonen oder anderen Orten/Gegenständen, die Verletzungen oder Sachschäden verursachen können durch Stolpern, Herunterfallen, Brechen, Umkippen etc..

Urheberrecht

Diese Publikation, einschließlich aller Fotos, Abbildungen und Software, ist durch internationale Urheberrechte geschützt, wobei alle Rechte vorbehalten werden. Weder diese Anleitung noch irgendwelche hierin enthaltenen Materialien dürfen ohne schriftliche Genehmigung des Urhebers reproduziert werden.

© Copyright 2017

Haftungsausschluss

Die Informationen in diesem Dokument können ohne Ankündigung geändert werden. Der Hersteller macht keine Zusicherungen oder Garantien bezüglich der Inhalte dieses Dokuments und lehnt insbesondere jegliche implizierten Garantien bezüglich der Marktgängigkeit oder Eignung für einen bestimmten Zweck ab. Der Hersteller behält sich das Recht vor, diese Publikation zu ändern und von Zeit zu Zeit Änderungen an den Inhalten vorzunehmen, ohne dass der Hersteller verpflichtet ist, jegliche Personen über derartige Änderungen zu informieren.

Anerkennung von Marken

Kensington ist eine in den USA eingetragene Marke der ACCO Brand Corporation mit ausgestellten Eintragungen und ausstehenden Anträgen in anderen Ländern weltweit.

HDMI, das HDMI-Logo und High-Definition Multimedia Interface sind Marken oder eingetragene Marken von HDMI Licensing LLC in den Vereinigten Staaten und anderen Ländern.

IBM ist eine Marke oder eingetragene Marke der International Business Machines, Inc. Microsoft, PowerPoint und Windows sind Marken oder eingetragene Marken der Microsoft Corporation.

Adobe und Acrobat sind Marken oder eingetragene Marken von Adobe Systems Incorporated.

DLP®, DLP Link und das DLP-Logo sind eingetragene Marken von Texas Instruments und BrilliantColor™ ist eine Marke von Texas Instruments.

Alle anderen in dieser Anleitung verwendeten Produktnamen sind das Eigentum ihrer jeweiligen Inhaber und werden anerkannt.

FCC

Dieses Gerät wurde getestet und als mit den Grenzwerten für Digitalgeräte der Klasse B gemäß Teil 15 der FCC-Regularien übereinstimmend befunden. Diese Grenzwerte wurden geschaffen, um angemessenen Schutz gegen Störungen beim Betrieb in Wohnanlagen zu gewährleisten. Dieses Gerät erzeugt und verwendet Funkfrequenzenergie, die ausgestrahlt werden kann und bei unsachgemäßer, nicht der Anleitung des Herstellers entsprechender Installation und Verwendung schädliche Störungen des Rundfunkempfangs verursachen kann.

Allerdings ist nicht gewährleistet, dass es in bestimmten Installationen nicht zu Störungen kommt. Falls dieses Gerät Störungen des Radio- oder Fernsehempfangs verursachen sollte, was leicht durch Aus- und Einschalten des Gerätes herausgefunden werden kann, wird dem Anwender empfohlen, die Störung durch eine oder mehrere der folgenden Maßnahmen zu beseitigen:

- Neuausrichtung oder Neuplatzierung der Empfangsantenne(n).
- Vergrößern des Abstands zwischen Gerät und Empfänger.
- Anschluss des Gerätes an einen vom Stromkreis des Empfängers getrennten Stromkreis.
- Hinzuziehen des Händlers oder eines erfahrenen Radio-/Fernsehtechnikers.

Hinweis: Abgeschirmte Kabel

Um weiterhin die Anforderungen der FCC-Bestimmungen zu erfüllen, müssen abgeschirmte Kabel bei allen Verbindungen mit anderen Computergeräten verwendet werden.

Vorsicht

Durch Änderungen oder Modifikationen, die nicht ausdrücklich von dem Hersteller genehmigt wurden, kann die von der Federal Communications Commission erteilte Projektorbetriebsbefugnis des Benutzers ungültig werden.

Betriebsbedingungen

Dieses Gerät erfüllt Teil 15 der FCC-Regularien. Der Betrieb unterliegt den folgenden beiden Voraussetzungen:

1. Das Gerät darf keine schädlichen Interferenzen verursachen.
2. Dieses Gerät muss jegliche empfangenen Funkstörungen hinnehmen, einschließlich Störungen, die zu unbeabsichtigtem Betrieb führen können.

Hinweis: Anwender in Kanada

Dieses Digitalgerät der Klasse B erfüllt die Richtlinien der Canadian ICES-003.

Remarque à l'intention des utilisateurs canadiens

Cet appareil numérique de la classe B est conforme à la norme NMB-003 du Canada.

Konformitätserklärung für EU-Länder

- EMV-Richtlinie 2014/30/EG (inklusive Änderungen)
- Niederspannungsrichtlinie 2014/35/EG
- R & TTE-Richtlinie 1999/5/EG (wenn das Produkt über HF-Funktionen verfügt)

WEEE



Anweisungen zur Entsorgung

Entsorgen Sie das elektronische Gerät nicht gemeinsam mit dem Hausmüll. Bitte recyceln Sie das Gerät, um die Umweltbelastung zu minimieren und die Umwelt zu schützen.

EINFÜHRUNG

Lieferumfang

Packen Sie das Produkt vorsichtig aus und prüfen Sie, ob die unter dem Standardzubehör aufgelisteten Artikel vollständig sind. Einige der Artikel des optionalen Zubehörs sind je nach Modell, Spezifikationen und Einkaufsland möglicherweise nicht verfügbar. Bitte prüfen Sie dies mit Ihrem Händler. Einige Zubehörartikel können je nach Region variieren.

Die Garantiekarte wird nur in einigen bestimmten Regionen mitgeliefert. Detaillierte Informationen erhalten Sie von Ihrem Händler.

Standardzubehör

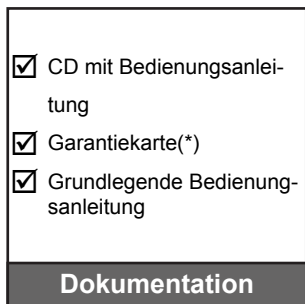
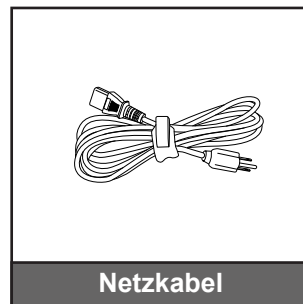
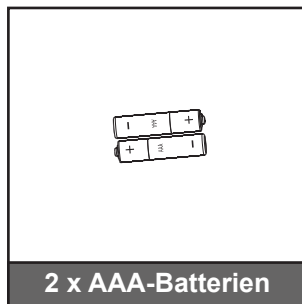
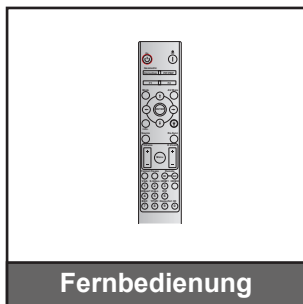

Hinweis: (*) Informationen zur europäischen Garantie finden Sie unter www.optomaeurope.com.

Optionales Zubehör

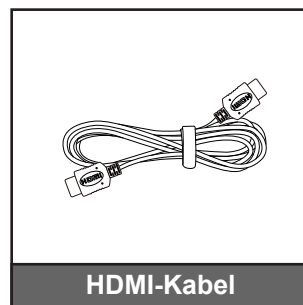
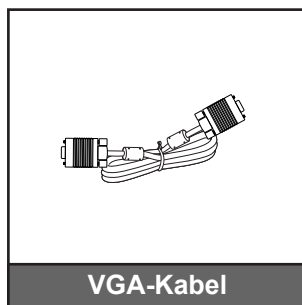
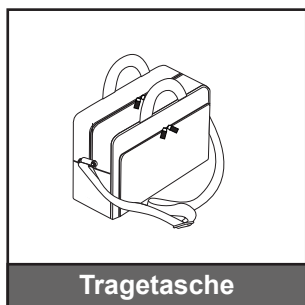

Hinweis: Optionales Zubehör kann je nach Modell, technischen Daten und Region variieren.

EINFÜHRUNG

Produktübersicht

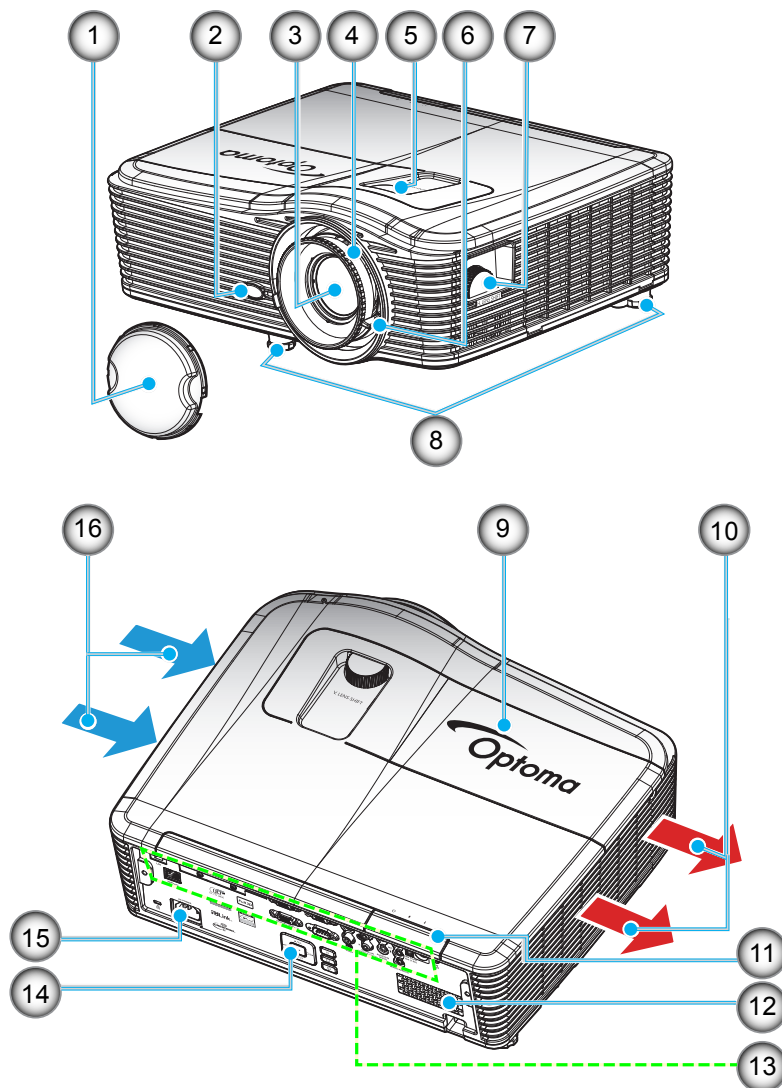

Hinweis: Blockieren Sie keine Zu-/Abluftöffnungen des Projektors.

(*) Optionales Zubehör kann je nach Modell, technischen Daten und Region variieren.

No.	Eintrag	No.	Eintrag
1.	Objektivabdeckung (*)	9.	Lampenabdeckung
2.	IR-Empfänger	10.	Belüftung (Ausgang)
3.	Objektiv	11.	IR-Empfänger
4.	Fokusring	12.	Lautsprecher
5.	Objektivversatz (vertikal)	13.	Ein- und Ausgänge
6.	Zoomregler	14.	Bedienfeld
7.	Objektivversatz (horizontal)	15.	Netzanschluss
8.	Winkelverstellfüße	16.	Belüftung (Eingang)

EINFÜHRUNG

Anschlüsse

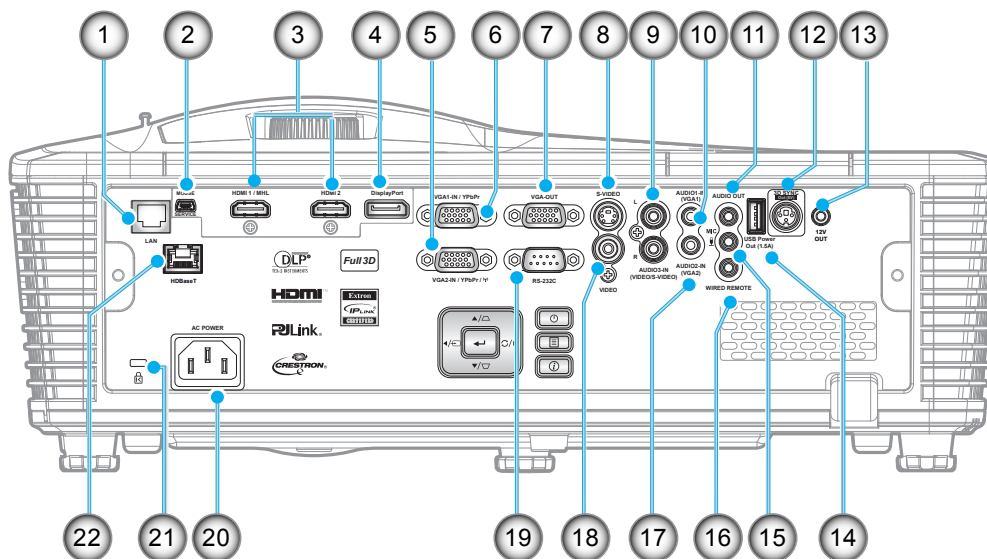

No.	Eintrag	No.	Eintrag
1.	RJ-45-Anschluss	12.	3D-Sync-Ausgang (5 V)
2.	USB-B-Mini-Anschluss (Firmware-Aktualisierung)	13.	12-V-Auslöser
3.	1 x HDMI- und 1 x HDMI/MHL-Anschluss	14.	USB-Stromversorgungsausgang (1,5 A)
4.	DisplayPort-Anschluss	15.	Mikrofonanschluss
5.	VGA2-Eingang/YPbPr- / (γ) -Anschluss	16.	Kabelfernbedienungsanschluss
6.	VGA1-Eingang / YPbPr-Anschluss	17.	Audio2-Eingang (VGA 2)
7.	VGA-Ausgang	18.	Videoanschluss
8.	S-Video-Anschluss	19.	RS232C-Anschluss
9.	Audio3-Eingang (Video/S-Video)	20.	Netzanschluss
10.	Audio1-Eingang (VGA 1)	21.	Anschluss für Kensington™-Schloss
11.	Audioausgang	22.	HDBaseT Steuerung(*)

Hinweis:

- Fernbedienungsmaus erfordert spezielle Fernbedienung.
- (*)Nur bei Modellen mit HDBaseT.

EINFÜHRUNG

Bedienfeld

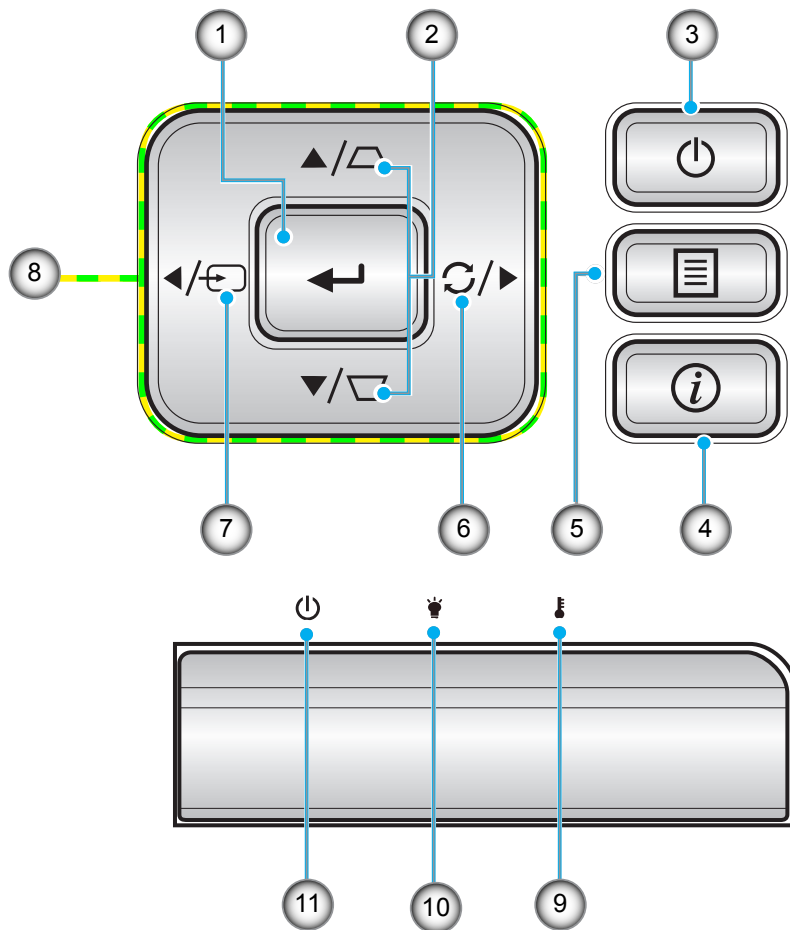

No.	Eintrag	No.	Eintrag
1.	Enter	7.	Source
2.	Trapezkorrektur	8.	Vier Richtungstasten
3.	Power	9.	Temperatur-LED
4.	Information	10.	Lampen-LED
5.	Menu	11.	Betrieb/Bereitschaft-LED
6.	Re-Sync		

EINFÜHRUNG

Fernbedienung

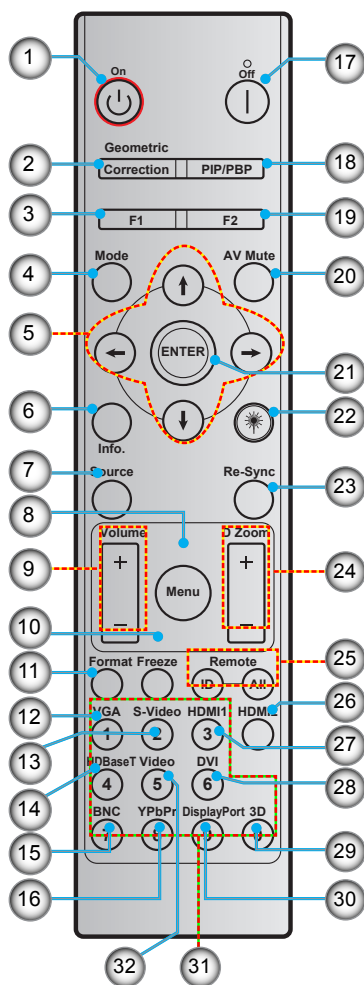

No.	Eintrag	No.	Eintrag
1.	Einschalten	17.	Ausschalten
2.	Geometrische Korrektur	18.	PIP/PBP
3.	Funktionstaste (F1) (zuweisbar)	19.	Funktionstaste (F2) (zuweisbar)
4.	Mode	20.	AV-Stummschaltung
5.	Vier Richtungstasten	21.	Enter
6.	Information	22.	Laser
7.	Source	23.	Re-sync
8.	Menu	24.	D Zoom (Digitalzoom)
9.	Volume -/+	25.	Remote ID / Remote All
10.	Standbild	26.	HDMI2
11.	Format (Seitenverhältnis)	27.	HDMI1
12.	VGA	28.	DVI
13.	S-Video	29.	Drei Dimensionen
14.	HDBaseT	30.	DisplayPort
15.	BNC	31.	Zifferntasten (0 bis 9)
16.	YPbPr	32.	Video

Hinweis: Einige Tasten haben bei Modellen, die diese Funktionen nicht unterstützen, möglicherweise keine Funktion.

AUFSTELLUNG UND INSTALLATION

Projektor installieren

Ihr Projektor ist darauf ausgelegt, in einer von vier möglichen Positionen installiert zu werden.

Bitte wählen Sie den Installationsort entsprechend der Raumaufteilung und Ihrem persönlichen Vorlieben. Berücksichtigen Sie Größe und Position Ihrer Leinwand, Position einer geeigneten Steckdose sowie Position und Abstand zwischen dem Projektor und Ihren restlichen Geräten.

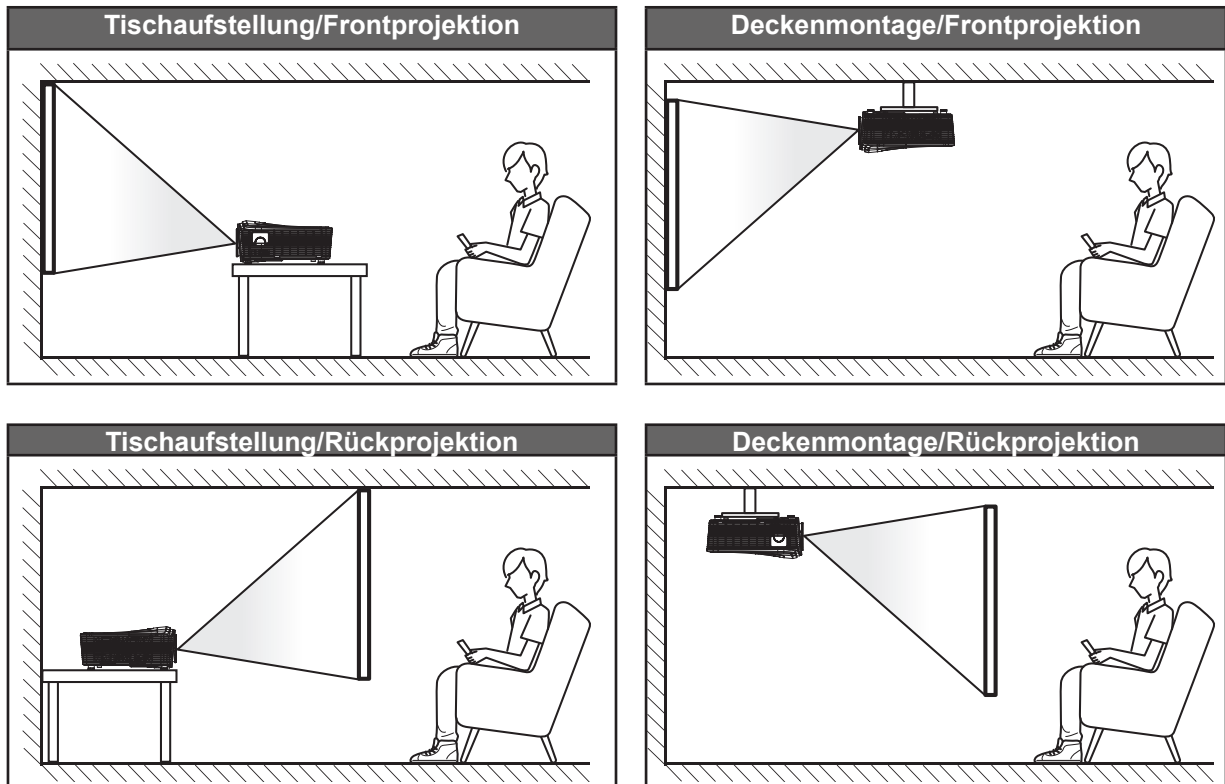

Der Projektor sollte auf einem flachen Untergrund und in einem Winkel von 90 Grad, also lotrecht zur Leinwand aufgestellt werden.

- Bitte beachten Sie zur Ermittlung der Projektorposition für eine bestimmte Leinwandgröße die Abstandstabelle auf Seite 68 bis 72.
- Bitte beachten Sie zur Ermittlung der Leinwandgröße für eine bestimmte Entfernung die Abstandstabelle auf Seite 68 bis 72.

Hinweis: Je weiter der Projektor von der Leinwand aufgestellt wird, desto größer wird das projizierte Bild; proportional erhöht sich auch der vertikale Versatz.

AUFSTELLUNG UND INSTALLATION

Hinweis zur Projektorinstallation

- Wenn Sie den Projektor für Einsatz der Standardlampe montieren, können Sie ihn immer noch in den folgenden Winkeln neigen:

Vertikal: Vier Projektionswinkel können in einem Bereich von $\pm 10^\circ$ installiert werden

1. Auf dem Tisch (0°)
2. Aufwärtsprojektion (90°)
3. Deckenmontage (180°)
4. Abwärtsprojektion (270°)

Horizontal: In einem Bereich von $\pm 10^\circ$

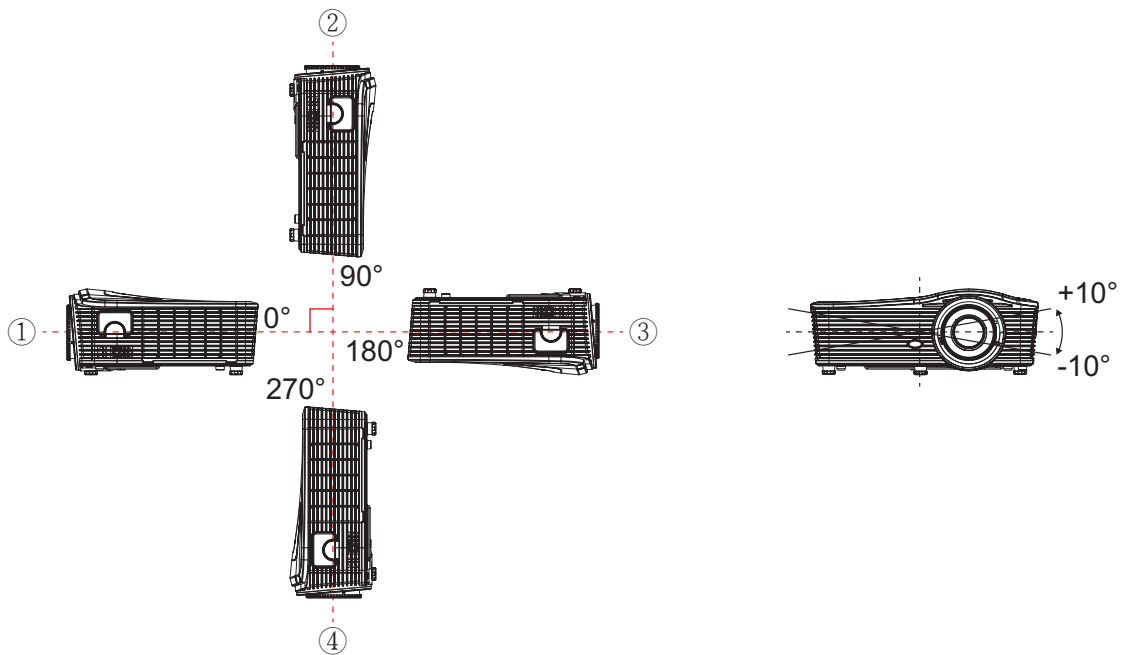

- Wenn Sie den Projektor für Einsatz im Hochformatmodus montieren, können Sie ihn immer noch in den folgenden Winkeln neigen:

Vertikal: In einem Bereich von $\pm 10^\circ$

Horizontal: In einem Bereich von $\pm 10^\circ$

Hinweis: Die Abluftseite des Projektors muss bei der vertikalen Installation nach oben zeigen.

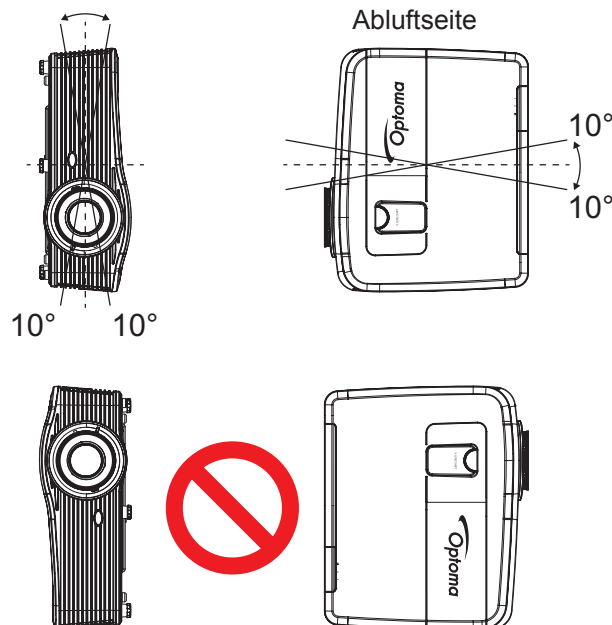

AUFSTELLUNG UND INSTALLATION

- Halten Sie einen Abstand von mindestens 50 cm rund um die Abluftöffnungen ein.

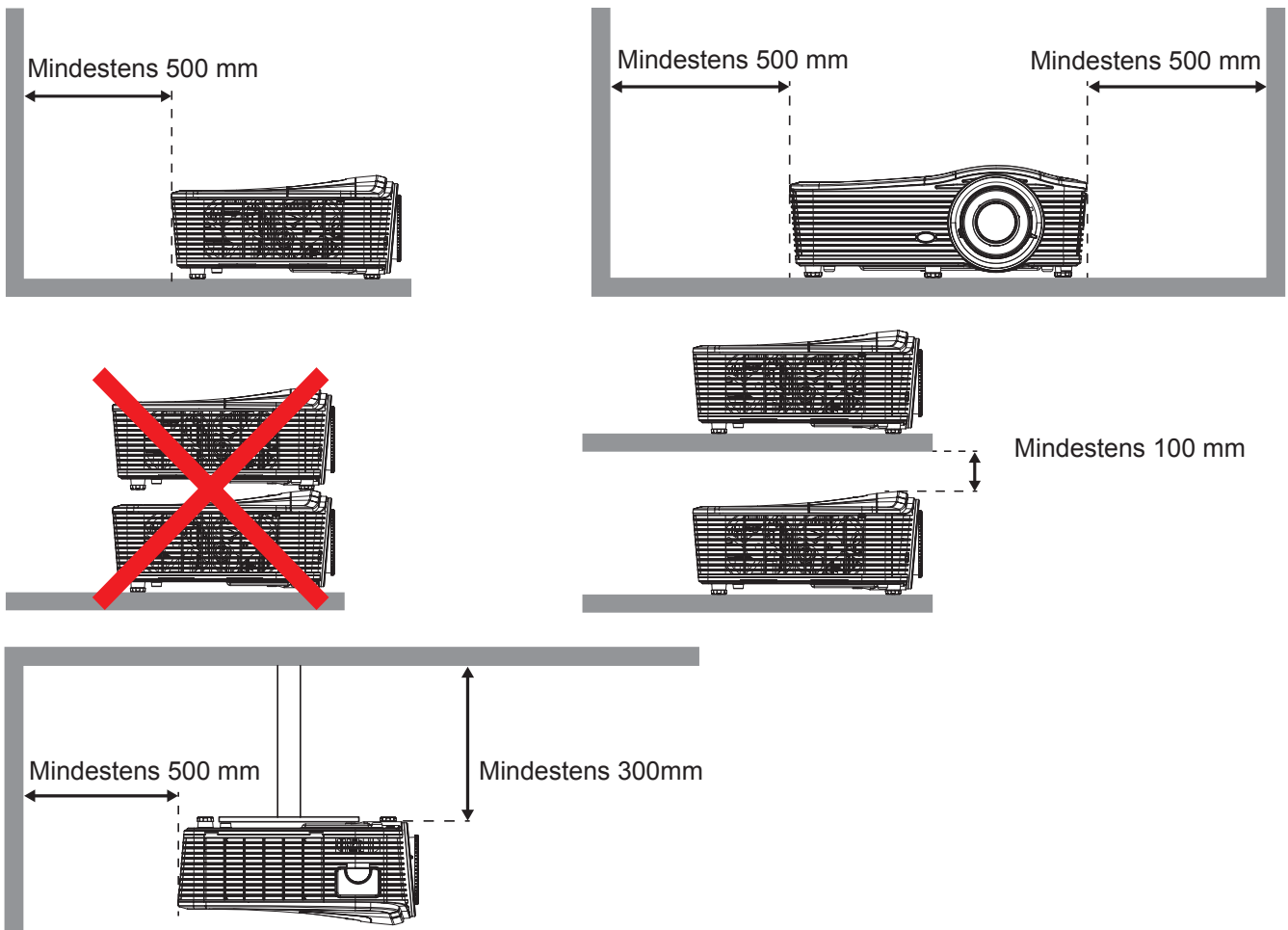

- Stellen Sie sicher, dass die Zuluftöffnungen nicht die heiße Luft von den Abluftöffnungen ansaugen.
- Achten Sie bei Verwendung des Projektors in einem Einbau darauf, dass die umliegende Lufttemperatur innerhalb des Einbaus die Betriebstemperatur im Projektorbetrieb nicht übersteigt. Zudem dürfen Zu- und Abluftöffnungen nicht blockiert werden.
- Alle Einbauten sollten eine zertifizierte thermische Bewertung bestehen, damit sichergestellt ist, dass der Projektor keine Abluft ansaugt. Andernfalls könnte sich das Gerät abschalten, selbst wenn die Temperatur im Einbau innerhalb des Betriebstemperaturbereichs liegt.

AUFSTELLUNG UND INSTALLATION

Quellen mit dem Projektor verbinden

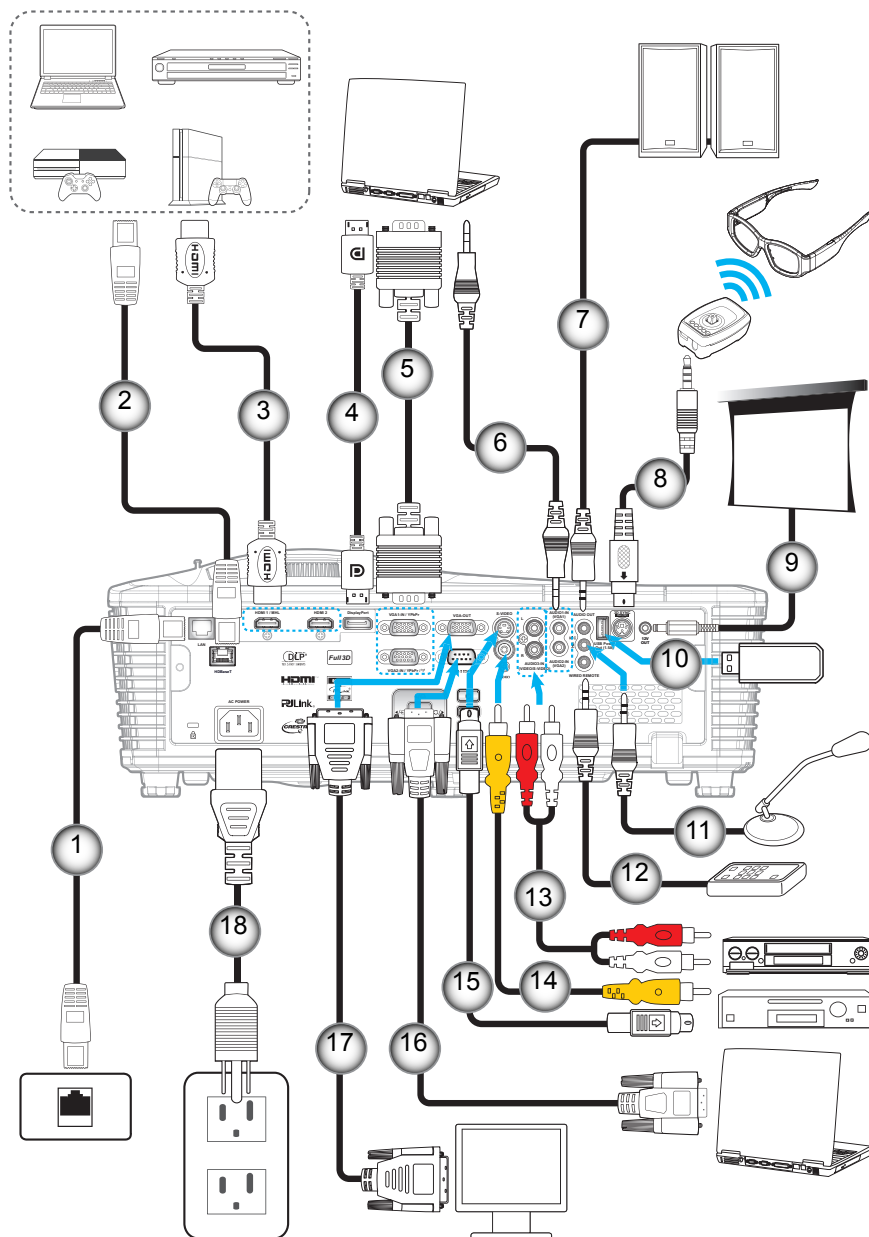

No.	Eintrag	No.	Eintrag
1.	RJ-45-Kabel	10.	USB-Dongle / USB-Ladegerät
2.	RJ-45-Kabel (Cat5-Kabel)	11.	Mikrofonkabel
3.	HDMI/MHL-Kabel	12.	Fernbedienungskabel
4.	DisplayPort-Kabel	13.	Audioeingangskabel
5.	VGA-Kabel	14.	Videokabel
6.	Audioeingangskabel	15.	S-Video-Kabel
7.	Audioausgangskabel	16.	RS232-Kabel
8.	3D-Emitter-Kabel	17.	VGA-Ausgangskabel
9.	12-V-Gleichspannung-Anschluss	18.	Netzkabel

AUFSTELLUNG UND INSTALLATION

Projektionsbild einstellen

Bildhöhe

Der Projektor hat höhenverstellbare Füße, mit denen die Höhe des Projektionsbildes angepasst werden kann.

1. Machen Sie an der Unterseite des Projektors den höhenverstellbaren Fuß ausfindig, den Sie anpassen möchten.
2. Drehen Sie zum Erhöhen/Absenken des Projektors die einstellbaren Füße im bzw. gegen den Uhrzeigersinn.

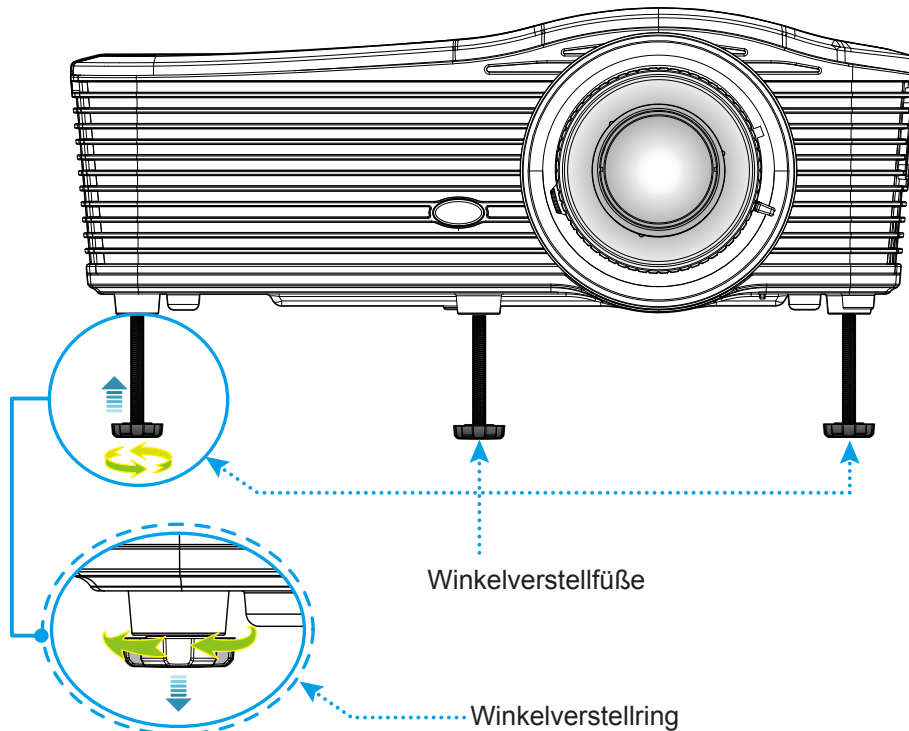

Zoom und Fokus

- Passen Sie die Bildgröße an, indem Sie den Zoomhebel zum Vergrößern oder Verkleinern des projizierten Bildes im bzw. gegen den Uhrzeigersinn drehen.
- Drehen Sie zum Anpassen des Fokus den Fokusring im oder gegen den Uhrzeigersinn, bis das Bild scharf und gut sichtbar ist.

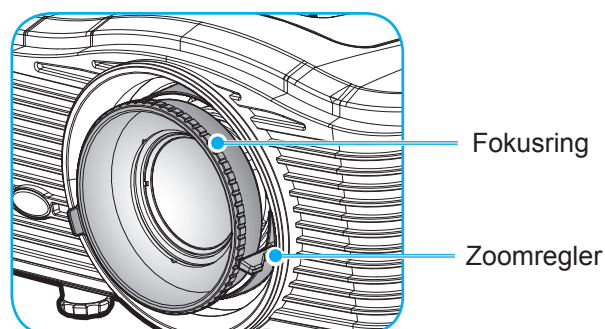

Hinweis: Der Projektor stellt auf folgende Entfernung scharf:

- XGA: 1,3 bis 7,8 m
- WXGA: 0,6 bis 7,6m
- 1080P: 1,3 bis 8,0m
- WUXGA: 1,3 bis 7,8 m

AUFSTELLUNG UND INSTALLATION

Fernbedienung in Betrieb nehmen

Batterien installieren/auswechseln

Zwei AAA-Batterien werden für die Fernbedienung mitgeliefert.

1. Entfernen Sie die Batteriefachabdeckung an der Rückseite der Fernbedienung.
2. Legen Sie die AAA-Batterien wie abgebildet ein.
3. Bringen Sie die Abdeckung wieder an der Fernbedienung an.

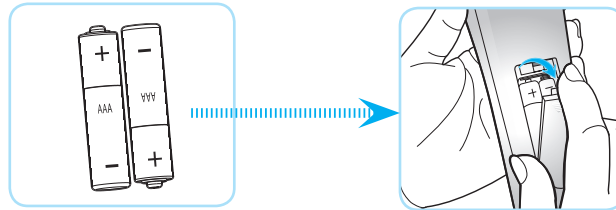

Hinweis: Ersetzen Sie die Batterien nur durch den gleichen und einen gleichwertigen Batterietyp.

Vorsicht

Bei unsachgemäßer Handhabung können Batterien auslaufen oder explodieren. Achten Sie darauf, die nachstehenden Anweisungen zu befolgen.

- Kombinieren Sie nicht unterschiedliche Batterietypen. Verschiedene Batterietypen können unterschiedliche Eigenschaften aufweisen.
- Kombinieren Sie nicht alte und neue Batterien. Die Kombination alter und neuer Batterien kann die Laufzeit der neuen Batterien verkürzen oder zu einem Auslaufen der alten Batterien führen.
- Entfernen Sie die Batterien, sobald sie erschöpft sind. Chemische Flüssigkeit, die aus den Batterien ausläuft und mit Haut in Kontakt kommt, kann Reizungen verursachen. Falls Flüssigkeit ausgelaufen ist, wischen Sie diese gründlich mit einem Tuch weg.
- Die mit dem Produkt gelieferten Batterien können aufgrund der Lagerungsbedingungen eine kürzere Laufzeit aufweisen.
- Falls Sie die Fernbedienung längere Zeit nicht benutzen, entfernen Sie die Batterien.
- Beim Entsorgen von Batterien müssen Sie die örtlichen Gesetze einhalten.

Effektive Reichweite

Der Infrarot- (IR) Fernbedienungssensor befindet sich an der Rückseite des Projektors. Achten Sie darauf, die Fernbedienung in einem Winkel von 30 Grad lotrecht zu den IR-Fernbedienungssensoren des Projektors zu halten. Der Abstand zwischen Fernbedienung und Sensor sollte nicht mehr als 7 Meter betragen.

- Achten Sie darauf, dass sich keine Hindernisse zwischen Fernbedienung und IR-Sensor am Projektor befinden, die den Infrarotstrahl stören könnten.
- Stellen Sie sicher, dass der IR-Sender der Fernbedienung keinem direkten Sonnenlicht oder Neonlicht ausgesetzt ist.
- Bitte halten Sie die Fernbedienung mindestens 2 Meter von Leuchtstofflampen fern, damit keine Fehlfunktionen auftreten.
- Falls sich die Fernbedienung in der Nähe von Leuchtstofflampen mit Inverter befindet, kann sie von Zeit zu Zeit ausfallen.
- Falls der Abstand zwischen Fernbedienung und Projektor zu gering ist, funktioniert die Fernbedienung möglicherweise nicht richtig.
- Wenn Sie die Fernbedienung auf die Leinwand richten, beträgt die effektive Reichweite weniger als 5 Meter zwischen Fernbedienung und Leinwand (die IR-Strahlen werden zurück zum Projektor reflektiert). Allerdings kann die effektive Reichweite je nach Leinwand variieren.

AUFSTELLUNG UND INSTALLATION

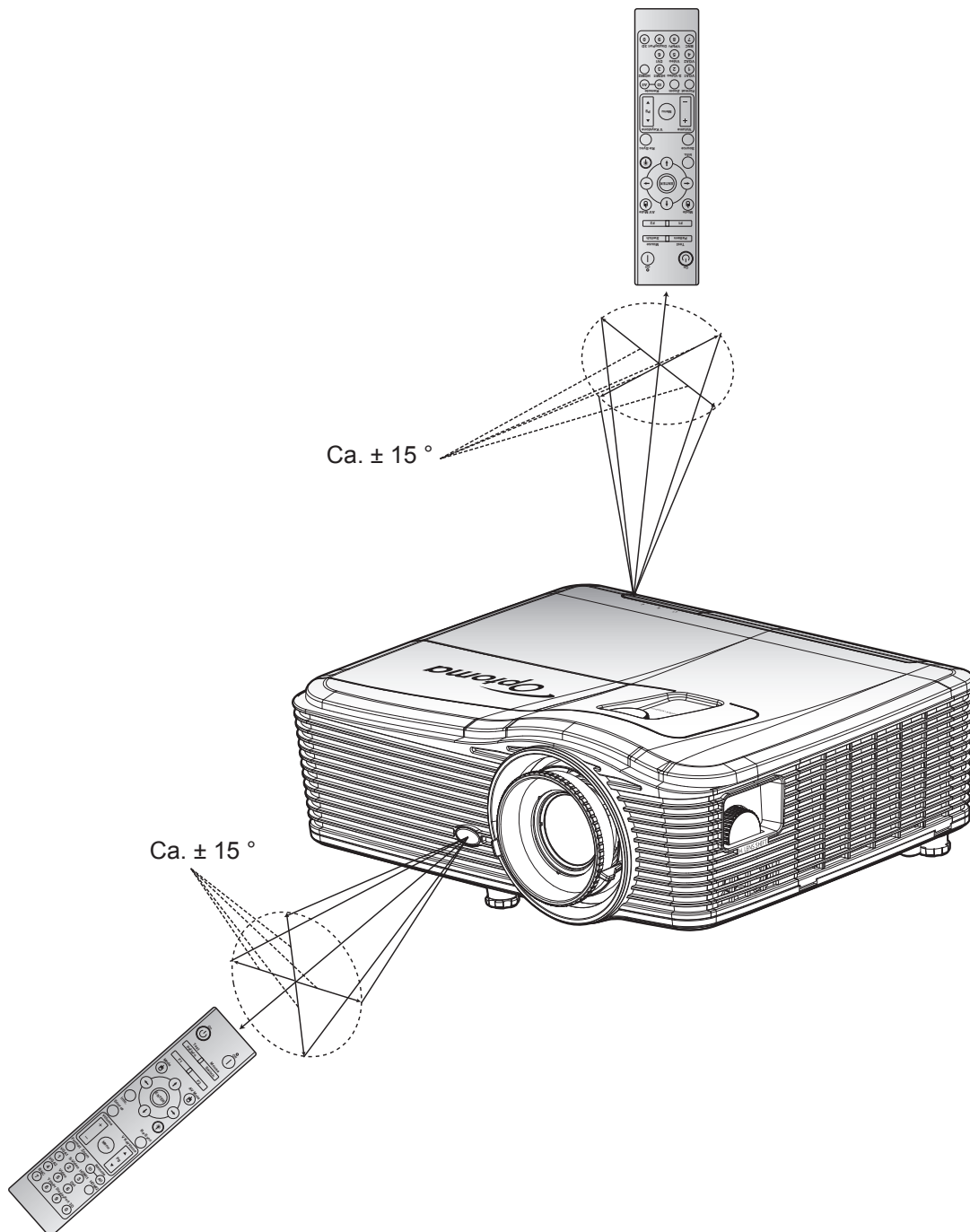

PROJEKTOR VERWENDEN

Projektor ein-/ausschalten

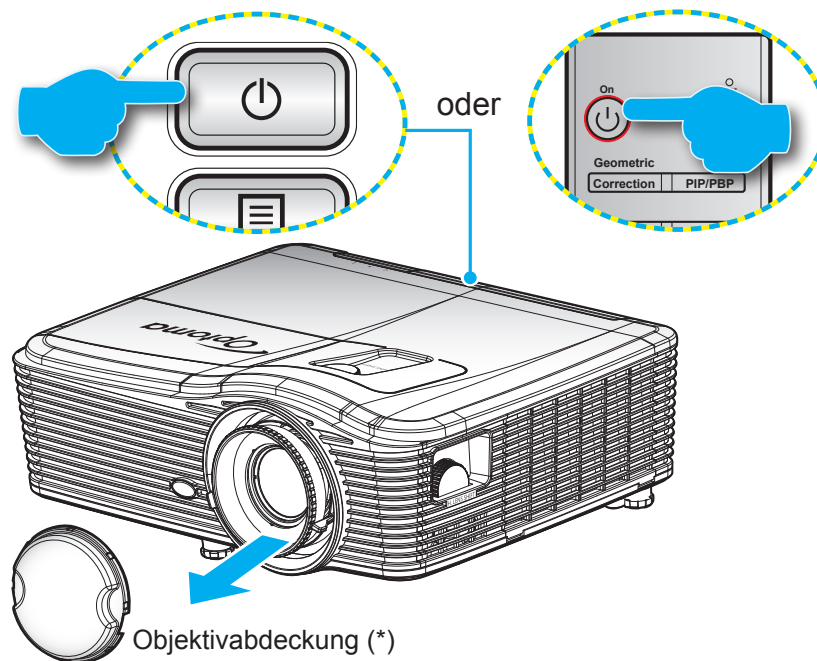

Einschalten

1. Entfernen Sie die Objektivabdeckung (*).
2. Stellen Sie sicher, dass Netzkabel und Signal-/Eingangskabel richtig verbunden sind. Wenn die Kabel angeschlossen sind, leuchtet die Betrieb/Bereitschaft-LED gelb.
3. Schalten Sie den Projektor mit der Taste „“ am Bedienfeld des Projektors oder an der Fernbedienung ein.
4. Eine Startanzeige wird etwa 10 Sekunden lang dargestellt und die Betriebs-/Bereitschafts-LED leuchtet rot.

Hinweis: Wenn Sie den Projektor das erste Mal einschalten, werden Sie gebeten, die gewünschte Sprache, Projektionsausrichtung und einige andere Einstellungen festzulegen.

PROJEKTOR VERWENDEN

Ausschalten

1. Schalten Sie den Projektor mit der Taste „⏻“ am Bedienfeld des Projektors oder an der Fernbedienung aus.
2. Folgende Nachricht erscheint:

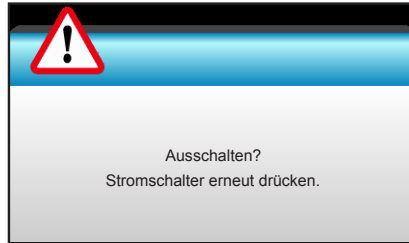

3. Drücken Sie zum Bestätigen erneut die „⏻“-Taste; andernfalls erscheint die Meldung nach 15 Sekunden wieder. Wenn Sie die „⏻“-Taste ein zweites Mal drücken, schaltet sich der Projektor ab.
4. Das Gebläse arbeitet weiterhin für ungefähr 10 Sekunden, um den Projektor abzukühlen. Dabei blinkt die Betrieb/Bereitschaft-LED blau. Sobald die Betrieb/Bereitschaft-LED konstant rot leuchtet, befindet sich der Projektor im Bereitschaftsmodus. Wenn Sie den Projektor wieder einschalten möchten, müssen Sie zunächst warten, bis der Projektor den Kühlvorgang abgeschlossen und den Bereitschaftsmodus aufgerufen hat. Wenn sich der Projektor im Bereitschaftsmodus befindet, können Sie ihn durch erneute Betätigung der Taste „⏻“ wieder einschalten.
5. Trennen Sie das Netzkabel von Steckdose und Projektor.

Hinweis: (*) Optionales Zubehör kann je nach Modell, technischen Daten und Region variieren. Wir raten davon ab, den Projektor sofort nach dem Ausschalten wieder einzuschalten.

PROJEKTOR VERWENDEN

Eine Eingangsquelle wählen

Schalten Sie die angeschlossene Quelle (Computer, Notebook, Videoplayer etc.) ein, die Sie anzeigen lassen möchten. Die Signalquelle wird automatisch erkannt. Falls mehrere Quellen angeschlossen sind, drücken Sie die Eingangstaste am Bedienfeld des Projektors oder an der Fernbedienung zur Auswahl der gewünschten Quelle.

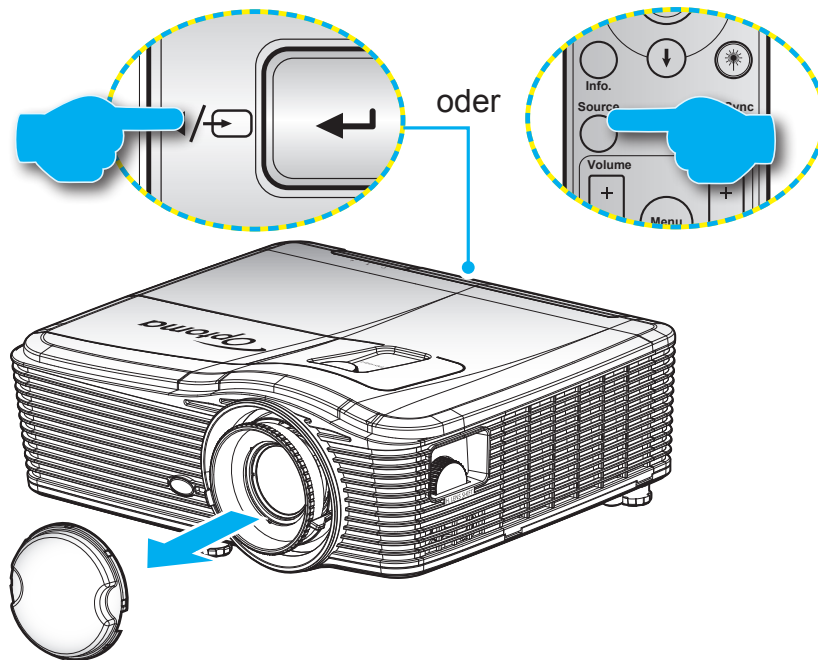

PROJEKTOR VERWENDEN

Menünavigation und -funktionen

Der Projektor verfügt über mehrsprachige OSD-Menüs, mit denen Sie Bildeinstellungen vornehmen und Parameter verändern können. Die Signalquelle wird automatisch erkannt.

1. Drücken Sie zum Öffnen des OSD-Menüs die „Menu“-Taste an der Fernbedienung oder am Bedienfeld.
2. Bei angezeigtem OSD können Sie mit den Tasten ◀▶ Elemente im Hauptmenü auswählen. Drücken Sie nach Auswahl eines Elements zum Aufrufen des Untermenüs ▼ oder Enter.
3. Wählen Sie mit den Tasten ▲▼ das gewünschte Element im Untermenü, drücken Sie zur Anzeige weiterer Einstellungen ▶ oder Enter. Passen Sie die Einstellungen mit ◀▶ an.
4. Nehmen Sie gegebenenfalls wie oben beschrieben weitere Einstellungen im Untermenü vor.
5. Drücken Sie zum Bestätigen „Enter“ oder „Menu“; dadurch kehren Sie zum Hauptmenü zurück.
6. Drücken Sie zum Beenden erneut die „Menu“-Taste. Das OSD-Menü wird geschlossen, der Projektor speichert automatisch die neuen Einstellungen.

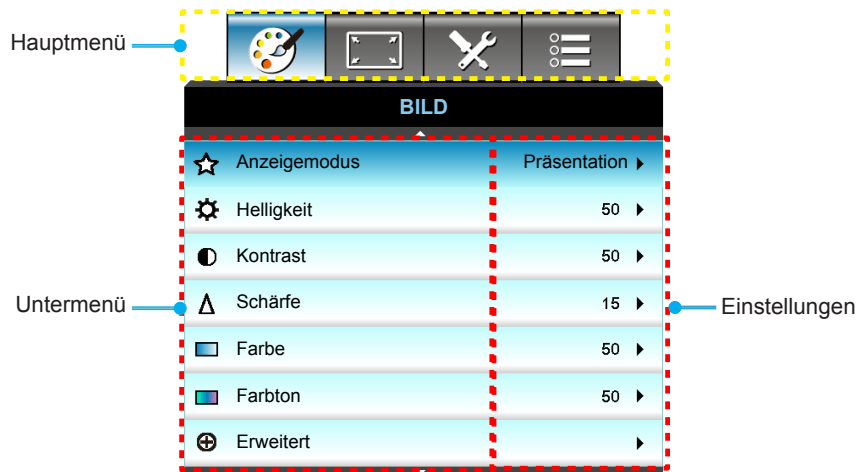

PROJEKTOR VERWENDEN

OSD-Menübaum

Hauptmenü	Untermenü	Erweitertes Menü	Menüelement	Wert		
BILD	Anzeigemodus		Präsentation	Standard [Präsentation] PS. Jeder Modus kann angepasst und in jedem Modus gespeichert werden		
			Hell			
			Film			
			sRGB			
			Tafel			
			DICOM SIM.			
			Benutzer			
			Drei Dimensionen			
	Helligkeit			-50~50		
	Kontrast			-50~50		
	Schärfe			1 ~15		
	Farbe			-50~50		
	Farbton			-50~50		
	Erweitert		BrilliantColor™		1~10	
				Gamma	Film	
					Grafiken	
					1.8	
					2.0	
					2.2	
					2.6	
					Tafel	
				DICOM		
				Farbtemperatur	Warm	
					Standard	
					Kühl	
					Kühl	
				Farbraum	Kein HDMI-Eingang: Auto / RGB / YUV	
HDMI-Eingang: Auto/ RGB(0~255) / RGB(16~235)/ YUV						
RGB Verst./Grundein.				Rot Verstärkung	-50~50	
				Grün Verstärkung	-50~50	
				Blau Verstärkung	-50~50	
				Rot Grundeinstell.	-50~50	
				Grün Grundeinstell.	-50~50	
	Blau Grundeinstell.	-50~50				
	Zurücksetzen					
	Beenden					









PROJEKTOR VERWENDEN

Hauptmenü	Untermenü	Erweitertes Menü	Menüelement	Wert	
BILD	Erweitert	Farbabstimmung	Rot	Farbton / Sättigung / Verstärkung [-50 bis 50]	
			Grün	Farbton / Sättigung / Verstärkung [-50~50]	
			Blau	Farbton / Sättigung / Verstärkung [-50~50]	
			Zyan	Farbton / Sättigung / Verstärkung [-50~50]	
			Magenta	Farbton / Sättigung / Verstärkung [-50~50]	
			Gelb	Farbton / Sättigung / Verstärkung [-50~50]	
			Weiß	Rot/grün/blau	
			Zurücksetzen		
			Beenden		
		Signal (RGB)	Automatik	Ein Aus	
			Phase	0~31	
			Frequenz	-10~10	
			H.Position	-5~5	
			V.Position	-5~5	
			Beenden		
		Signal (Video)	Weißwert	0~31	
			Schwarzwert	-5~5	
			IRE	0/7,5 (nur NTSC)	
			Beenden		
		Beenden			
Zurücksetzen					
ANZEIGE	Format		XGA : 4:3, 16:9 Native, Auto		
			1080p : 4:3, 16:9, LBX, Native, Auto		
			WUXGA : 4:3, 16:9 oder 16:10, Native, Auto		
	Zoom			-5~25	
	Rändermaske			0~10	
	Image Shift	H	Rechts/Links (Symbol in der Mitte)	-100~100	
		V	Aufwärts/Abwärts (Symbol in der Mitte)	-100 ~ 100	
	Geometrische Korrektur	Horizontale Trapezkorrektur		-30 ~ 30	
		Ver. Trapezkor.		-30 ~ 30	
		automatische Keystone-Korrektur	Ein Aus	Standard [Aus]	
		Vier Ecken	Oben links		
			Oben rechts		
	Unten links				

PROJEKTOR VERWENDEN

Hauptmenü	Untermenü	Erweitertes Menü	Menüelement	Wert	
ANZEIGE	Geometrische Korrektur	Vier Ecken	Unten rechts (Symbole)		
		Zurücksetzen			
	Drei Dimensionen	3D-Modus		DLP Link	
				VESA 3D	
				Aus	
		Drei Dimensionen->2D		Drei Dimensionen	
				L	
				R	
		3D Format		Auto	
				Side By Side	
				Top and Bottom	
				Frame Sequential	
		3D-Sync. umkehr.		Ein	
				Aus	
	Beenden				
Setup	Sprache		English		
			Deutsch		
			Français		
			Italiano		
			Español		
			Português		
			Svenska		
			Nederlands		
			Norsk/Dansk		
			Polski		
			Русский		
			Suomi		
			Ελληνικά		
			Magyar		
			Čeština		
			عربي		
			繁體中文		
			簡體中文		
			日本語		
			한국어		
			ไทย		
			Türkçe		
	Farsi				
	Tiếng Việt				
	Română				
	Bahasa Indonesia				
	Slovakian				

PROJEKTOR VERWENDEN

Hauptmenü	Untermenü	Erweitertes Menü	Menüelement	Wert	
SETUP	Projektion		Front 		
			Hinten 		
			Front oben 		
			Hinten oben 		
	Bildschirmtyp			16:10	
				16:9	
				WXGA	
				WUXGA	
	Menüposition			Oben links 	
				Oben rechts 	
				Mitte 	
				Unten links 	
				Unten rechts 	
	Sicherheit	Sicherheit		Ein	
				Aus	
		Sicherheits-Timer		Monat	
				Tag	
				Stunde	
		Kennwort ändern			
		Beenden			
	Projektor-ID				00~99
	Audioeinstellungen	Eingebaute Lautsprecher		Ein	
				Aus	
		Stumm		Ein	
				Aus	
		Volume		Audio	0~10
				Mikrofon	0~10
		Audioeingang		Standard	- Audio 3-> L/R
				Audio1	- Audio 1, 2 -> Miniklinke
				Audio2	Standard: - VGA1 -> Audio 1 - VGA2 -> Audio 2 - Video, S-Video -> Audio 3
			Audio3		
	Audio Ausgang (Standby)		Ein		
			Aus	Standard [Aus]	
		Beenden			
	Erweitert	Logo		Standard	
				Neutral	
				Benutzer	
		Logo-Aufnahme			
		Closed Caption		Aus	
				CC1	
				CC2	
		Drahtlos		Ein	
			Aus	Unterstützt nur Nicht-HDBaseT-Modell via VGA2	
		Beenden			

PROJEKTOR VERWENDEN

Hauptmenü	Untermenü	Erweitertes Menü	Menüelement	Wert		
Modelle mit HDBaseT	HDBaseT Steuerung	Ethernet	Ein	Standard [Aus]		
			Aus			
		RS232	Ein	Standard [Aus]		
			Aus			
SETUP	Netzwerk	LAN Einstellungen	Netzwerkstatus	Verbinden / Trennen (reine Anzeige)		
			DHCP	Ein		
				Aus [Standard Aus]		
			IP-Adresse	Standard [192.168.0.100]		
			Subnetzmaske	Standard [255.255.255.0]		
			Gateway	Standard [192.168.0.254]		
			DNS	Standard [192.168.0.1]		
			MAC-Adresse	Reine Anzeige		
		Beenden				
		Steuerungseinstellungen	Crestron	Ein / Aus (Port: 41794)		
			Extron	Ein / Aus (Port: 2023)		
			PJ Link	Ein / Aus (Anschluss: 4352)		
			AMX Device Discovery	Ein / Aus (Anschluss: 9131)		
			Telnet	Ein / Aus (Anschluss: 23)		
			HTTP	Ein / Aus (Anschluss: 80)		
			Beenden			
		Zurücksetzen				
		OPTIONEN	Eingabequelle		VGA1	PS. HDBaseT-Option ist nur bei Modellen mit HDBaseT verfügbar.
					VGA2	
	Video					
	S-Video					
	HDMI1					
	HDMI2					
	Displayport					
	HDBaseT					
	Beenden					
Source Lock			Ein	[Standard Ein] HDMI1 / HDMI2/ VGA1 / VGA2 / Video / S-Video / DisplayPort/ HDBaseT		
			Aus			
Große Höhe			Ein	[Standard Aus]		
			Aus			
Info ausblenden			Ein	[Standard Aus]		
			Aus			
Tastenfeldsperre			Ein	[Standard Aus]		
			Aus			
Display Mode Lock			Ein	[Standard Aus]		
			Aus			
Test Pattern			Kein			
			Raster			
			Weiß			

PROJEKTOR VERWENDEN

Hauptmenü	Untermenü	Erweitertes Menü	Menüelement	Wert	
OPTIONEN	Hintergrundfarbe		Schwarz	[Standard Blau]	
			Rot		
			Blau		
			Grün		
			Weiß		
	Wandfarbe			Aus	
				Hellgelb	
				Hellgrün	
				Hellblau	
				Pink	
				Grau	
	Fernbedienungseinstellungen	F1		HDMI2	[Standard „Test Pattern“] Bei Modellen mit HDBaseT ist der Standardwert „HDBaseT“.
				DP	
				VGA2	
				S-Video	
				Test Pattern	
				Zoom	
				Info.	
				Format	
		F2		HDMI2	[Standard „Zoom“] Bei Modellen mit HDBaseT ist der Standardwert „HDBaseT“.
				DP	
				VGA2	
				S-Video	
				Test Pattern	
				Zoom	
				Info.	
				Format	
		F3		HDMI2	[Standard „Info.“] Bei Modellen mit HDBaseT ist der Standardwert „HDBaseT“.
				DP	
				VGA2	
				S-Video	
				Test Pattern	
			Zoom		
			Info.		
			Format		
Infrarot Funktion				Ein	
				Front	
				Top	
			Aus		
Fernbedienungscode			00~99	[Standard 00]	
			Beenden		
12V Trigger			Ein	[Standard Ein]	
			Aus		
Beep			Ein	[Standard Ein]	
			Aus		

PROJEKTOR VERWENDEN

Hauptmenü	Untermenü	Erweitertes Menü	Menüelement	Wert
OPTIONEN	Erweitert	Direkt einschalten	Ein	[Standard Aus]
			Aus	
		Einschalten durch Signale*	Ein	[Standard Aus]
			Aus	
		Autom. aus (Min.)		0 – 180 (ein Schritt: 5 Min.)
		Zeitsteuerung (Min.)		0 – 990 (ein Schritt: 10 Min.)
				Immer ein [Kontrollkästchentyp; standardmäßig ausgewählt.]
	Betriebsmodus(Standby)	Aktiv		
		Eco.		
	Beenden			
	Lampeneinstellungen	Lampenstd.		
		Hinweis zur Lampe	Ein	[Standard Aus]
			Aus	
		Lampenmodus	Hell	
			Eco.	
			Power	
		Power	100%	
			95%	
			90%	
			85%	
	80%			
	Lampenstd. auf Null	Ja		
		Nein		
	Beenden			
	Filter Einstellungen	Optional installierter Filter		Ja
				Nein
		Filter Betriebsstunden		Reine Anzeige [Bereich 0 – 9999]
		Filter Erinnerung		Aus
				300 hr
				500 hr [Standard]
				800 hr
				1000 hr
Filter zurücksetzen		Ja		
		Nein		
Beenden				
Information				
Zurücksetzen		Ja		
		Nein		

Hinweis: (*) Optionale Funktion variiert je nach Modell und Region.

PROJEKTOR VERWENDEN

Menü BILD

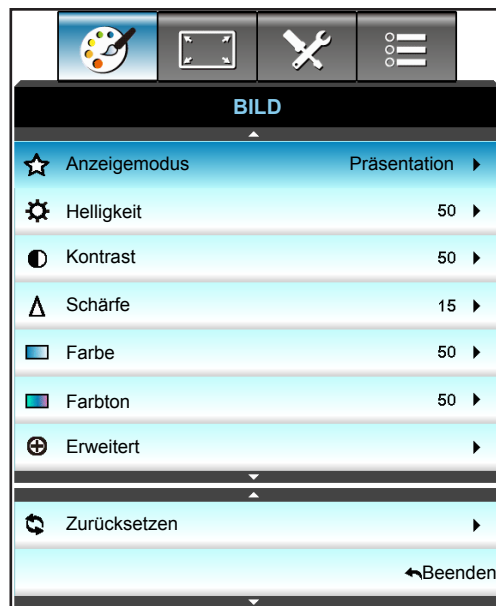

Anzeigemodus

Hier finden Sie zahlreiche für verschiedene Bildtypen optimal angepasste Werkseinstellungen.

- **Präsentation:** Dieser Modus eignet sich zur öffentlichen Präsentation in Verbindung mit dem PC.
- **Hell:** Maximale Helligkeit für PC-Quellen.
- **Film:** Dieser Modus eignet sich zum Ansehen von Videos.
- **sRGB:** Standardisierte exakte Farbe.
- **Tafel:** Wählen Sie diesen Modus für optimale Farbeinstellungen, wenn Bilder auf eine Tafel (grün) projiziert werden.
- **DICOM SIM.:** Dieser Modus kann ein monochromes medizinisches Bild projizieren, wie z. B. eine Röntgenaufnahme, MRI etc.
- **Benutzer:** Benutzerdefinierte Einstellungen speichern.
- **Drei Dimensionen:** Zum Erleben des 3D-Effekts benötigen Sie eine 3D-Brille und stellen sicher, dass Ihr PC/tragbares Gerät eine vierfach gepufferte Grafikkarte mit 120-Hz-Signalausgang und einen installierten 3D-Player besitzt.

Helligkeit

Hier stellen Sie die Bildhelligkeit ein.

- Drücken Sie zum Verdunkeln des Bildes ◀.
- Drücken Sie zum Aufhellen des Bildes ▶.

Kontrast

Mit der Kontrast-Funktion wird der Unterschied zwischen den hellsten und dunkelsten Bildteilen festgelegt.

- Drücken Sie zum Verringern des Kontrasts ◀.
- Drücken Sie zum Erhöhen des Kontrasts ▶.

Schärfe

Hier stellen Sie die Bildschärfe ein.

- Drücken Sie zum Verringern der Schärfe ◀.
- Drücken Sie zum Erhöhen der Schärfe ▶.

PROJEKTOR VERWENDEN

Farbe

Hier können Sie ein Videobild von schwarzweiß bis vollfarbig einstellen.

- Drücken Sie zum Verringern der Sättigung im Bild ◀.
- Drücken Sie zum Erhöhen der Sättigung im Bild ▶.

Farbton

Hier können Sie die Balance der Farben Rot und Grün einstellen.

- Drücken Sie auf ◀, um den Anteil der grünen Farbe in dem Bild zu erhöhen.
- Drücken Sie auf ▶, um den Anteil der roten Farbe in dem Bild zu erhöhen.

Zurücksetzen

Wählen Sie „Ja“, um die Einstellungen bei „BILD“ auf die werkseitigen Standardwerte zurückzusetzen.

Menü BILD > Erweitert



BrilliantColor™

Diese Funktion verwendet einen neuen Farbverarbeitungsalgorithmus und Verbesserungen zur Erzielung einer höheren Helligkeit bei realistischen, lebhafteren Farben.

- Drücken Sie zum Verstärken des Bildes ◀.
- Drücken Sie zum Abschwächen des Bildes ▶.

Gamma

Hier können Sie die Gammakurve einstellen. Nach der Anfangseinrichtung und Feinabstimmung können Sie mit Hilfe der Gammaeinstellung Ihre Bildausgabe optimieren.

- Film: Für Heimkino.
- Grafiken: Für PC/Foto-Quellen.
- 1.8 / 2.0 / 2.2 / 2.6: für spezifische PC- / Fotoquelle.
- Tafel: Wählen Sie diesen Modus für optimale Farbeinstellungen, wenn Bilder auf eine Tafel (grün) projiziert werden.
- DICOM: Dieser Modus kann ein monochromes medizinisches Bild projizieren, wie z. B. eine Röntgenaufnahme, MRI etc.
- Drücken Sie zur Auswahl des Modus ◀ oder ▶.

PROJEKTOR VERWENDEN

Farbtemperatur

Wählen Sie mit ◀ oder ▶ eine Farbtemperatur zwischen Warm, Standard, Kühl und Kühler.

Farbraum

Wählen Sie mit ◀ oder ▶ einen geeigneten Farbmatrixtyp:

- Kein HDMI-Eingang: Auto, RGB oder YUV
- HDMI-Eingang: Auto, RGB(0-255), RGB(16-235) oder YUV

RGB Verst./Grundein.

Diese Einstellungen ermöglichen Ihnen die Konfiguration von Helligkeit (Verstärkung) und Kontrast (Neigung) eines Bildes.

- Drücken Sie zum Verringern einer ausgewählten Farbverstärkung und -neigung ◀.
- Drücken Sie zum Erhöhen einer ausgewählten Farbverstärkung und -neigung ▶.



Farbabstimmung

Drücken Sie zum Aufrufen des nächsten Menüs ▶, wählen Sie dann mit ▲ / ▼ / ◀ / ▶ ein Element.



- Rot/Grün/Blau/Zyan/Magenta/Gelb: Wählen Sie mit ◀ / ▶ zwischen Farbton, Sättigung und Verstärkung Farbe.

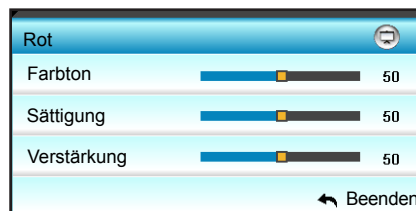

- Weiß: Wählen Sie mit ◀ oder ▶ zwischen Rot, Grün und Blau.

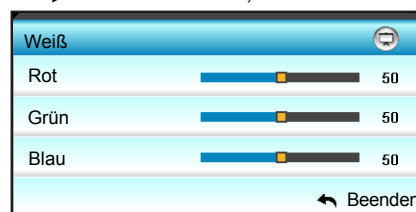

- Zurücksetzen: Wählen Sie zum Wiederherstellen der werkseitigen Standardfarbeinstellungen „Zurücksetzen“.

PROJEKTOR VERWENDEN

Beenden

Wählen Sie zum Verlassen des Menüs „Beenden“.

Menü BILD > Erweitert: Signal (RGB)



Hinweis:

- Die Funktion „Signal“ ist nur bei einer analogen VGA-Signalquelle (RGB) verfügbar.
- Wenn „Signal“ auf Automatik eingestellt ist, werden die Elemente Phase und Frequenz ausgegraut. Wenn „Signal“ nicht auf Automatic eingestellt ist, erscheinen die Elemente Phase und Frequenz zur manuellen Einstellung durch den Nutzer; die Einstellungen bleiben nach dem Aus- und Wiedereinschalten gespeichert.

Automatik

Wählt das Signal automatisch. Wenn Sie diese Funktion nutzen, werden Phase- und Frequenz-Elemente ausgegraut; und falls Signal ist automatisch ist, können die Phase- und Frequenz-Einstellungen manuell angepasst und in den Einstellungen gespeichert werden (bleiben beim nächsten Aus- und erneuten Einschalten des Projektors erhalten).

Phase

Diese Funktion synchronisiert die Anzeigesignalfrequenz mit der Grafikkarte. Wenn das Bild wackelt oder flimmert, können Sie das Problem mit dieser Funktion lösen.

Frequenz

Hier können Sie die Anzeigedatenfrequenz an die Frequenz Ihrer Computergrafikkarte anpassen. Wenn ein senkrechter flimmernder Streifen erscheint, können Sie das Problem mit dieser Funktion lösen.

H.Position

- Verschieben Sie das Bild mit ◀ nach links.
- Verschieben Sie das Bild mit ▶ nach rechts.

V.Position

- Verschieben Sie das Bild mit ◀ nach unten.
- Verschieben Sie das Bild mit ▶ nach oben.

Beenden

Wählen Sie zum Verlassen des Menüs „Beenden“.

PROJEKTOR VERWENDEN

Menü BILD > Erweitert: Signal (Video)



Weißwert

Ermöglicht Ihnen die Anpassung des Weißwertes bei der Eingabe von Videosignalen.

Schwarzwert

Ermöglicht Ihnen die Anpassung des Schwarzwertes bei der Eingabe von Videosignalen.

IRE

Ermöglicht Ihnen die Anpassung des IRE-Wertes bei der Eingabe von Videosignalen.

Hinweis: IRE ist nur mit dem NTSC-Videoformat verfügbar.

- Drücken Sie auf ◀ , um den Anteil der Farbe in dem Bild zu verringern.
- Drücken Sie auf ▶ , um den Anteil der Farbe in dem Bild zu erhöhen.

Menü ANZEIGE



Format

Wählen Sie mit ◀ oder ▶ das gewünschte Seitenverhältnis aus folgenden Optionen:

- XGA: 4:3, 16:9, Native, Auto
- 1080p: 4:3, 16:9, LBX, Native, Auto
- WUXGA: 4:3, 16:9 oder 16:10, LBX, Native, Auto

PROJEKTOR VERWENDEN

Über die Formate:

- 4:3: Dieses Format eignet sich für 4:3-Eingangsquellen.
- 16:9: Dieses Format eignet sich für 16:9-Eingangsquellen wie auf Breitbildfernseher angepasstes HDTV und DVD.
- 16:10: Dieses Format ist für 16:10-Bildquellen wie Breitbild-Notebooks vorgesehen.
- LBX: Dieses Format ist für Nicht-16 x 9-, Letterbox-Quellen und für Benutzer, die externe 16 x 9-Objektive verwenden, geeignet, um Bilder mit dem Seitenverhältnis von 2,35:1 und mit voller Auflösung anzuzeigen.
- Native: Dieses Format zeigt das Originalbild ohne Skalierung an.
- Auto: Diese Funktion wählt automatisch das passende Anzeigeformat aus.

Hinweis: Weitere Informationen zum LBX-Modus:

- Einige DVDs im Letterbox-Format sind nicht für 16x9-Fernseher geeignet. In diesem Fall ist das Bild bei der Anzeige im 16:9-Modus verzerrt. Bitte zeigen Sie die DVD im 4:3-Modus an. Wenn das Format des Inhaltes nicht 4:3 ist, erscheinen bei einer 16:9-Anzeige schwarze Balken rund um das Bild. Bei dieser Art des Inhaltes können Sie durch Einsatz des LBX-Modus mit dem Bild die 16:9-Anzeige ausfüllen.
- Wenn Sie ein externes anamorphes Objektiv verwenden, ermöglicht Ihnen der LBX-Modus auch die Anzeige von 2,35:1-Inhalten (inklusive anamorpher DVD- und HDTV-Filmquellen) mit 2,35:1-Bildern als anamorphe 16x9-Breitbildanzeige. In diesem Fall werden keine schwarzen Balken angezeigt. Lampenleistung und vertikale Auflösung werden maximal ausgeschöpft.

WUXGA-Skalierungstabelle (Leinwandtyp 16 x 10):

- Unterstützt Projektionsfläche 16:10 (1920 x 1200), 16:9 (1920 x 1080).
- Wenn die Projektionsfläche im Format 16:9 ist, gibt es kein Format von 16 x 10 in diesem Zustand.
- Wenn die Projektionsfläche im Format 16:10 ist, gibt es kein Format von 16 x 9 in diesem Zustand.
- Wenn der Nutzer zu Auto wechselt, ändert sich gleichzeitig automatisch der Anzeigemodus.

16 : 10 Leinwände	480i/p	576i/p	1080i/p	720p	PC
4x3	Auf 1600 x 1200 skalieren.				
16x9	Auf 1920 x 1080 skalieren.				
16x10	Auf 1920 x 1200 skalieren.				
LBX	Auf 1920 x 1440 skalieren, dann das zentrale Bild von 1920 x 1200 anzeigen.				
Nativer Modus	1:1-Abbildung, zentriert. Es erfolgt keine Skalierung; die Auflösung der Projektion hängt von der Eingangsquelle ab.				
Auto	Wenn dieses Format ausgewählt ist, wird der Anzeigetyp automatisch zu 16:10 (1920 x 1200). - Wenn die Quelle 4:3 ist, wird der Anzeigetyp automatisch auf 1600 x 1200 angepasst. - Wenn die Quelle 16:9 ist, wird der Anzeigetyp automatisch auf 1920 x 1080 angepasst. - Wenn die Quelle 16:10 ist, wird der Anzeigetyp automatisch auf 1920 x 1200 angepasst.				

PROJEKTOR VERWENDEN

WUXGA-Auto-Abbildung-Regel (Anzeigetyp von 16 x 10):

Auto	Eingangsauflösung		Autom./Skala	
	H. Auflösung	V. Auflösung	1920	1200
4:3	640	480	1600	1200
	800	600	1600	1200
	1024	768	1600	1200
	1280	1024	1600	1200
	1400	1050	1600	1200
	1600	1200	1600	1200
Breitbild- Notebook	1280	720	1920	1080
	1280	768	1920	1152
	1280	800	1920	1200
SDTV	720	576	1350	1080
	720	480	1620	1080
HDTV	1280	720	1920	1080
	1920	1080	1920	1080

WUXGA-Skalierungstabelle (Leinwandtyp 16 x 9):

16 : 9 Leinwände	480i/p	576i/p	1080i/p	720p	PC
4x3	Auf 1440 x 1080 skalieren.				
16x9	Auf 1920 x 1080 skalieren.				
LBX	Skalierung auf 1920 x 1440, dann zentrales Bild mit 1920 x 1080 anzeigen.				
Nativer Modus	1:1-Abbildung, zentriert. Es erfolgt keine Skalierung; die Auflösung der Projektion hängt von der Eingangsquelle ab.				
Auto	Wenn dieses Format ausgewählt ist, wechselt die Anzeige automatisch zu 16:9 (1920 x 1080). - Wenn die Quelle 4:3 ist, wird der Anzeigetyp automatisch auf 1440 x 1080 angepasst. - Wenn die Quelle 16:9 ist, wird der Anzeigetyp automatisch auf 1920 x 1080 angepasst. - Wenn die Quelle 16:10 ist, wird der Anzeigetyp automatisch auf 1920 x 1200 angepasst und zur Anzeige auf 1920 x 1080 zugeschnitten.				

PROJEKTOR VERWENDEN

WUXGA-Auto-Abbildung-Regel (Anzeigetyp von 16 x 9):

Auto	Eingangsauflösung		Autom./Skala	
	H. Auflösung	V. Auflösung	1920	1080
4:3	640	480	1440	1080
	800	600	1440	1080
	1024	768	1440	1080
	1280	1024	1440	1080
	1400	1050	1440	1080
	1600	1200	1440	1080
Breitbild-Notebook	1280	720	1920	1080
	1280	768	1800	1080
	1280	800	1728	1080
SDTV	720	576	1350	1080
	720	480	1620	1080
HDTV	1280	720	1920	1080
	1920	1080	1920	1080

1080p-Skalierungstabelle (Leinwandtyp 16:9)

16 : 9 Leinwände	480i/p	576i/p	1080i/p	720p	PC
4x3	Auf 1440 x 1080 skalieren.				
16x9	Auf 1920 x 1080 skalieren.				
LBX	Skalierung auf 1920 x 1440, dann zentrales Bild mit 1920 x 1080 anzeigen.				
Nativer Modus	1:1-Abbildung, zentriert. Es erfolgt keine Skalierung; die Auflösung der Projektion hängt von der Eingangsquelle ab.				
Auto	Wenn dieses Format ausgewählt ist, wechselt die Anzeige automatisch zu 16:9 (1920 x 1080). - Wenn die Quelle 4:3 ist, wird der Anzeigetyp automatisch auf 1440 x 1080 angepasst. - Wenn die Quelle 16:9 ist, wird der Anzeigetyp automatisch auf 1920 x 1080 angepasst. - Wenn die Quelle 16:10 ist, wird der Anzeigetyp automatisch auf 1920 x 1200 angepasst und zur Anzeige auf 1920 x 1080 zugeschnitten.				

1080p-Auto-Abbildung-Regel (Anzeigetyp von 16 x 9):

Auto	Eingangsauflösung		Autom./Skala	
	H. Auflösung	V. Auflösung	1920	1080
4:3	640	480	1440	1080
	800	600	1440	1080
	1024	768	1440	1080
	1280	1024	1440	1080
	1400	1050	1440	1080
	1600	1200	1440	1080
Breitbild-Notebook	1280	720	1920	1080
	1280	768	1800	1080
	1280	800	1728	1080
SDTV	720	576	1350	1080
	720	480	1620	1080
HDTV	1280	720	1920	1080
	1920	1080	1920	1080

PROJEKTOR VERWENDEN

XGA-Skalierungstabelle (Leinwandtyp 16 x 9):

16 : 9 Leinwände	480i/p	576i/p	1080i/p	720p
4x3	Auf 1024 x 768 skalieren.			
16x9	Auf 1024 x 576 skalieren.			
Nativer Modus	Es erfolgt keine Skalierung; die Auflösung der Projektion hängt von der Eingangsquelle ab.			
Auto	<ul style="list-style-type: none"> - Wenn die Quelle 4:3 ist, wird der Anzeigetyp automatisch auf 1024 x 768 angepasst. - Wenn die Quelle 16:9 ist, wird der Anzeigetyp automatisch auf 1024 x 576 angepasst. - Wenn die Quelle 15:9 ist, wird der Anzeigetyp automatisch auf 1024 x 614 angepasst. - Wenn die Quelle 16:10 ist, wird der Anzeigetyp automatisch auf 1024 x 640 angepasst. 			

XGA-Auto-Abbildungsregel (Bildschirmtyp 16 x 9):

Auto	Eingangsauflösung		Autom./Skala	
	H. Auflösung	V. Auflösung	1280	768
4:3	640	480	1024	768
	800	600	1024	768
	1024	768	1024	768
	1600	1200	1024	768
Breitbild-Notebook	1280	720	1024	576
	1280	768	1024	614
	1280	800	1024	640
SDTV	720	576	1024	576
	720	480	1024	576
HDTV	1280	720	1024	576
	1920	1080	1024	576

Zoom

- Drücken Sie zum Reduzieren der Bildgröße ◀.
- Drücken Sie zum Vergrößern eines Bildes auf der Projektionsfläche ▶.

Rändermaske

Bei der Funktion „Rändermaske“ handelt es sich um das Entfernen des Videokodierungsrauschens am Rand der Videoquelle.

Hinweis:

- Jeder E/A hat eine andere „Rändermaske“- Einstellung.
- „Rändermaske“ und „Zoom“ können nicht gleichzeitig arbeiten.

Image Shift

Drücken Sie zum Aufrufen des nächsten Menüs ▶ ; wählen Sie dann mit ▲ / ▼ / ◀ / ▶ ein Element.

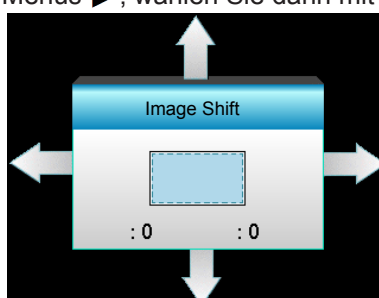

PROJEKTOR VERWENDEN

- H: Verschieben Sie das projizierte Bild mit ◀▶ horizontal.
- V: Verschieben Sie das projizierte Bild mit ▲▼ vertikal.

Geometrische Korrektur

- Horizontale Trapezkorrektur (horizontale Trapezkorrektur): Drücken Sie zum Korrigieren horizontaler Trapezverzerrungen ◀▶ .
- Ver. Trapezkor. (vertikale Trapezkorrektur): Drücken Sie zum Korrigieren vertikaler Trapezverzerrungen ▲▼ .
- automatische Keystone-Korrektur: Korrigiert automatisch vertikale Trapezverzerrungen.
- Vier Ecken: Kompensiert Bildverzerrungen durch Anpassung einer Ecke auf einmal.

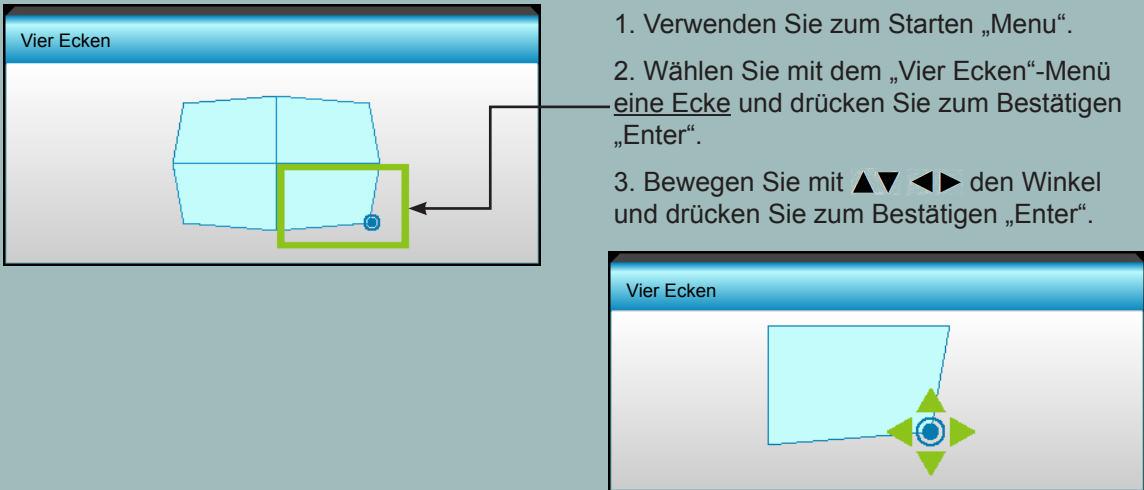

1. Verwenden Sie zum Starten „Menu“.

2. Wählen Sie mit dem „Vier Ecken“-Menü eine Ecke und drücken Sie zum Bestätigen „Enter“.

3. Bewegen Sie mit ▲▼ ◀▶ den Winkel und drücken Sie zum Bestätigen „Enter“.

Zurücksetzen

Wählen Sie „Ja“ zum Wiederherstellen der werkseitigen „BILD“-Standardeinstellungen.

Menü Anzeige Drei Dimensionen



3D-Modus

- DLP Link: Wählen Sie zur Nutzung optimierter Einstellungen beim Einsatz von DLP-Link-3D-Brillen die Option „DLP Link“.
- VESA 3D: Wählen Sie zur Nutzung optimierter Einstellungen beim Einsatz von VESA 3D-Brillen die Option „VESA 3D“.
- Aus: Wählen Sie zum Abschalten des 3D-Modus „Aus“.

3D->2D

- Drei Dimensionen: Zeigt 3D-Signale.

PROJEKTOR VERWENDEN

- L (links): Zeigt das linke Einzelbild des 3D-Inhaltes.
- R (rechts): Zeigt das rechte Einzelbild des 3D-Inhaltes.

3D Format

- Auto: Wenn ein 3D-Identifikationssignal erkannt wird, wird das 3D-Format automatisch ausgewählt.
- Side By Side: Zeigt 3D-Signale im „Side By Side“-Format.
- Top and Bottom: Zeigt 3D-Signale im „Top and Bottom“-Format an.
- Frame Sequential: Zeigt 3D-Signale im „Frame Sequential“-Format an.

Hinweis:

- *Das „3D Format“ wird nur bei den auf Seite 68 angegebenen 3D-Timings unterstützt.*
- *„3D Format“ wird nur bei einem Nicht-HDMI 1.4a-3D-Timing unterstützt.*

3D-Sync. umkehr.

- Wählen Sie zum Umkehren des linken und rechten Einzelbildes „Ein“.
- Wählen Sie zur Anzeige der Standardeinzelbilder „Aus“.

Beenden

Wählen Sie zum Verlassen des Menüs „Beenden“.

Menü Setup







PROJEKTOR VERWENDEN

Sprache

Das OSD-Menü kann in verschiedenen Sprachen angezeigt werden. Drücken Sie zum Aufrufen des Untermenüs ►, wählen Sie dann mit ▲ / ▼ / ◀ / ▶ Ihre gewünschte Sprache. Drücken Sie zum Abschließen der Auswahl „Enter“.

Sprache			
English	Nederlands	Čeština	Türkçe
Deutsch	Norsk/Dansk	عربي	فارسی
Français	Polski	繁體中文	Vietnamese
Italiano	Русский	简体中文	Romanian
Español	Suomi	日本語	Indonesian
Português	ελληνικά	한국어	Slovakian
Svenska	Magyar	ไทย	← Beenden

Projektion

-  Front
Dies ist die Standardeinstellung. Das Bild wird direkt auf die Leinwand projiziert.
-  Hinten
Bei dieser Option wird das Bild gespiegelt.
-  Front oben
Bei dieser Option wird das Bild auf den Kopf gestellt.
-  Hinten oben
Wenn diese Option verwendet wird, wird das Bild gespiegelt und auf den Kopf gestellt.

Hinweis: „Hinten unten“ und „Hinten oben“ sind für den Einsatz einer durchsichtigen Leinwand vorgesehen.

Bildschirmtyp

Wählen Sie als Anzeigetyp 16:10 oder 16:9 (WXGA/WUXGA).

Hinweis: „Bildschirmtyp“ ist nur für WXGA/WUXGA vorgesehen.

Menüposition

Hier stellen Sie die Position des Menüs auf der Projektionsfläche ein.

Projektor-ID

Über dieses Menü können Sie die ID (von 0 bis 99) einstellen. Die ID erlaubt Ihnen, per RS232 einen individuellen Projektor zu steuern.

HDBaseT Steuerung

Der Projektor erkennt das Ethernet- oder RS232-Signal von dem mitgelieferten HDBaseT-Sender automatisch. Stellen Sie zur automatischen Erkennung sicher, dass das entsprechende Signal aktiviert ist.

Beenden

Wählen Sie zum Verlassen des Menüs „Beenden“.

PROJEKTOR VERWENDEN

Menü SETUP > Sicherheit



Sicherheit

- Ein: Wählen Sie zum Aktivieren der Kennwortabfrage bei Einschalten des Projektors „Ein“.
- Aus: Wählen Sie zum Einschalten des Projektors ohne Kennwortabfrage „Aus“.

Sicherheits-Timer

Hier können Sie Zeiten (Monat/Tag/Stunde) zur Nutzung des Projektors festlegen. Nach Ablauf der Zeit wird die Eingabe des Kennworts verlangt.

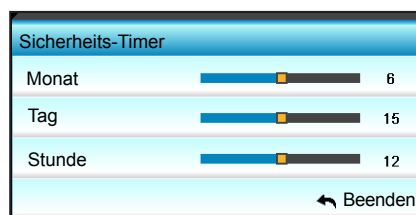

Kennwort ändern

- **Beim erstmaligen Verwenden:**
 1. Drücken Sie zum Festlegen des Kennwortes „Enter“.
 2. Das Kennwort muss aus vier Ziffern bestehen.
 3. Geben Sie mit den Zifferntasten an der Fernbedienung oder dem OSD-Ziffernfeld Ihr neues Kennwort ein und drücken dann zum Bestätigen des Kennwortes „Enter“.
- **Kennwort ändern:**

(Falls Ihre Fernbedienung über keine Zifferntasten verfügt, verwenden Sie zum Ändern der einzelnen Kennwortstellen die Aufwärts-/Abwärtstaste; drücken Sie zum Bestätigen Enter)

 1. Drücken Sie zur Eingabe des alten Kennwortes „Enter“.
 2. Geben Sie mit den Zifferntasten oder dem OSD-Ziffernfeld das aktuelle Kennwort ein und drücken dann zum Bestätigen „Enter“.
 3. Geben Sie das neue (vierstellige) Kennwort über die Zifferntasten der Fernbedienung ein, bestätigen Sie anschließend mit „Enter“.
 4. Geben Sie zur Bestätigung noch einmal Ihr neues Kennwort ein und drücken dann auf „Enter“.

Falls das Kennwort dreimal falsch eingegeben wird, schaltet sich der Projektor automatisch aus.
Falls Sie Ihr Kennwort vergessen sollten, wenden Sie sich bitte an den Kundendienst.

Hinweis: Das Kennwort ist beim ersten Mal auf „1234“ voreingestellt.



PROJEKTOR VERWENDEN

Beenden

Wählen Sie zum Verlassen des Menüs „Beenden“.

Menü **SETUP** > Audioeinstellungen



Eingebaute Lautsprecher

Wählen Sie zum Ein-/Ausschalten des internen Lautsprechers „Ein“ oder „Aus“.

Stumm

- Wählen Sie zum Aktivieren der Stummschaltung „Ein“.
- Wählen Sie zum Deaktivieren der Stummschaltung „Aus“.

Hinweis: Die „Stumm“-Funktion wirkt sich sowohl auf interne als auch externe Lautsprecher aus.

Volume

- Zum Verringern der Lautstärke von Audio oder Mikrofon drücken Sie ◀.
- Zum Erhöhen der Lautstärke von Audio oder Mikrofon drücken Sie ▶.

Audioeingang

Die Standardaudioeinstellungen befinden sich auf der Rückseite des Projektors. Mit dieser Option weisen Sie alle Audioeingänge (1, 2 oder 3) der aktuellen Bildquelle neu zu. Jeder Audioeingang kann mehr als einer Videoquelle zugewiesen werden.

- Standard: VGA 1 -> Audio 1; VGA 2 -> Audio 2
- Audio 1 / 2: Minianschluss.
- Audio 3: L/R.

Audio Ausgang (Standby)

Wählen Sie zum Ein-/Ausschalten des Audioausgangs „Ein“ oder „Aus“.

Beenden

Wählen Sie zum Verlassen des Menüs „Beenden“.

PROJEKTOR VERWENDEN

Menü SETUP > Erweitert



Logo

Hier stellen Sie das gewünschte Startbild ein. Änderungen treten beim nächsten Einschalten des Projektors in Kraft.

- Standard: Das Standard-Startbild.
- Neutral: Im Startbild wird das Logo nicht angezeigt.
- Benutzer: Zur Verwendung des über die „Logo-Aufnahme“-Funktion gespeicherten Bildes.

Logo-Aufnahme

Zur Erfassung des aktuell angezeigten Bildes verwenden.

Hinweis:

- *Achten Sie für eine erfolgreiche Logo-Aufnahme darauf, dass das angezeigte Bild die native Auflösung des Projektors nicht überschreitet.
Falls die Logoaufnahme fehlschlägt, versuchen Sie es bitte mit einem weniger detailreichen Bild.*
- *Diese Funktion ist ausschließlich für die Erfassung von Logos und nicht für die Erfassung großer Bilder vorgesehen.*

Closed Caption

Closed Caption ist eine Textversion von Programmton und anderen angezeigten Informationen. Falls das Eingangssignal Closed Captions enthält, können Sie die Funktion einschalten und die Kanäle ansehen. Wählen Sie mit ◀ oder ▶ Aus, CCI oder CC2.

Drahtlos

Schalten Sie die WLAN-Funktion mit „Ein“ oder „Aus“ ein oder aus.

Beenden

Wählen Sie zum Verlassen des Menüs „Beenden“.

PROJEKTOR VERWENDEN

Menü **SETUP** > Netzwerk: LAN Settings



Netzwerkstatus

Zeigt den Netzwerkverbindungsstatus (reine Anzeige).

MAC-Adresse

Zeigt die MAC-Adresse (reine Anzeige).

DHCP

- Ein: Projektor bezieht automatisch eine IP-Adresse von Ihrem Netzwerk.
- Aus: Zum manuellen Zuweisen von IP, Subnetzmaske, Gateway und DNS.

Hinweis: Durch Verlassen des OSD werden die eingegebenen Werte automatisch angewendet.

IP-Adresse

Zeigt die IP-Adresse.

Subnetzmaske

Zeigt die Subnetzmaskennummer.

Gateway

Zeigt das Standard-Gateway des Netzwerks, das mit dem Projektor verbunden ist.

DNS

Zeigt die DNS-Nummer.

Beenden

Wählen Sie zum Verlassen des Menüs „Beenden“.

Zurücksetzen

Wählen Sie „Ja“ zum Wiederherstellen der werkseitigen „Netzwerk“-Standardeinstellungen.

PROJEKTOR VERWENDEN

So nutze ich den Webbrowser zum Steuern Ihres Projektors

1. Setzen Sie die DHCP-Option am Projektor auf „Ein“, damit ein DHCP-Server automatisch eine IP-Adresse zuweisen kann.
2. Öffnen Sie den Webbrowser an Ihrem PC und geben die IP-Adresse des Projektors ein („Netzwerk: LAN Einstellungen > IP-Adresse“).
3. Geben Sie Benutzernamen und Kennwort ein, klicken Sie auf „Anmelden“. Die Konfigurationswebschnittstelle des Projektors öffnet sich.

Hinweis:

- Die Standardangaben bei Benutzername und Kennwort lauten „admin“.
- Die Schritte in diesem Abschnitt basieren auf dem Windows 7-Betriebssystem.

Bei Herstellung einer direkten Verbindung von Ihrem Computer zum Projektor*

1. Setzen Sie die DHCP-Option am Projektor auf „Aus“.
2. Konfigurieren Sie IP-Adresse, Subnetzmaske, Gateway und DNS am Projektor („Netzwerk: LAN Einstellungen“).

IP-Adresse	192.168.0.100 ▶
Subnetzmaske	255.255.255.0 ▶
Gateway	192.168.0.254 ▶
DNS	192.168.0.51 ▶

3. Öffnen Sie die Seite Netzwerk- und Freigabecenter an Ihrem PC und weisen dieselben Netzwerkparameter an Ihrem PC wie am Projektor zu. Klicken Sie zum Speichern der Parameter auf „OK“.

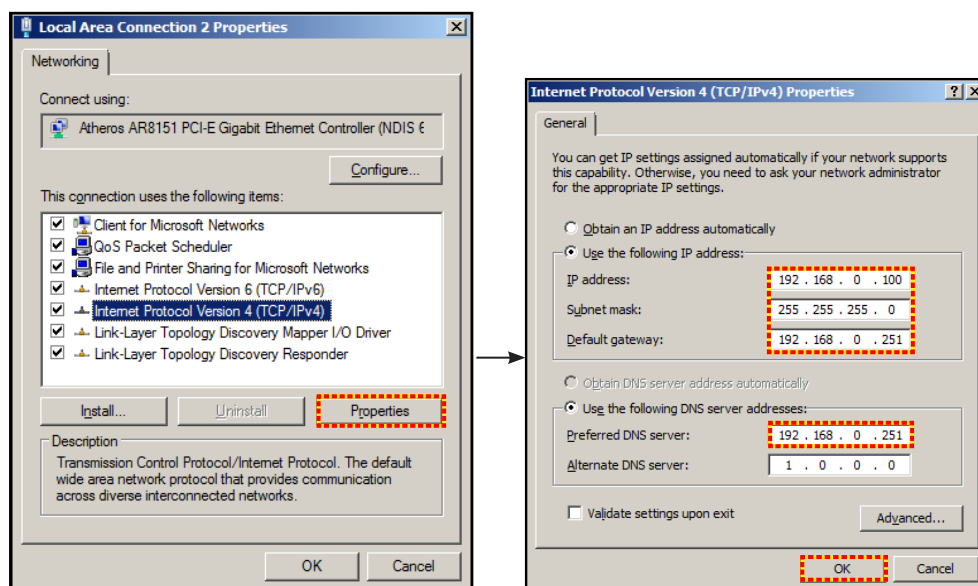

4. Öffnen Sie den Webbrowser an Ihrem PC und geben die in Schritt 3 zugewiesenen IP-Adresse in das URL-Feld ein. Drücken Sie dann „Enter“.

PROJEKTOR VERWENDEN

Menü SETUP > Netzwerk: Control Settings



Crestron

Wählen Sie mit dieser Funktion die Netzwerkfunktion (Port: 41794).

Weitere Informationen finden Sie unter <http://www.crestron.com> und www.crestron.com/getroomview.

Extron

Wählen Sie mit dieser Funktion die Netzwerkfunktion (Port: 2023).

PJ Link

Wählen Sie mit dieser Funktion die Netzwerkfunktion (Port: 4352).

AMX Device Discovery

Wählen Sie mit dieser Funktion die Netzwerkfunktion (Port: 9131).

Telnet

Wählen Sie mit dieser Funktion die Netzwerkfunktion (Port: 23).

HTTP

Wählen Sie mit dieser Funktion die Netzwerkfunktion (Port: 80).

Beenden

Wählen Sie zum Verlassen des Menüs „Beenden“.

PROJEKTOR VERWENDEN

Menü SETUP > Netzwerk: Control Settings

LAN_RJ45-Funktion

Zur Vereinfachung der Benutzung bietet der Projektor W320UST verschiedene Netzwerk- und Fernverwaltungsfunktionen. Die LAN/RJ45-Funktion des Projektors über ein Netzwerk, bspw. zur externen Verwaltung: Ein-/Ausschalten, Helligkeits- und Kontrasteinstellungen. Anzeige von Projektorstatusinformationen, wie: Videoquelle, Stummschaltung etc.

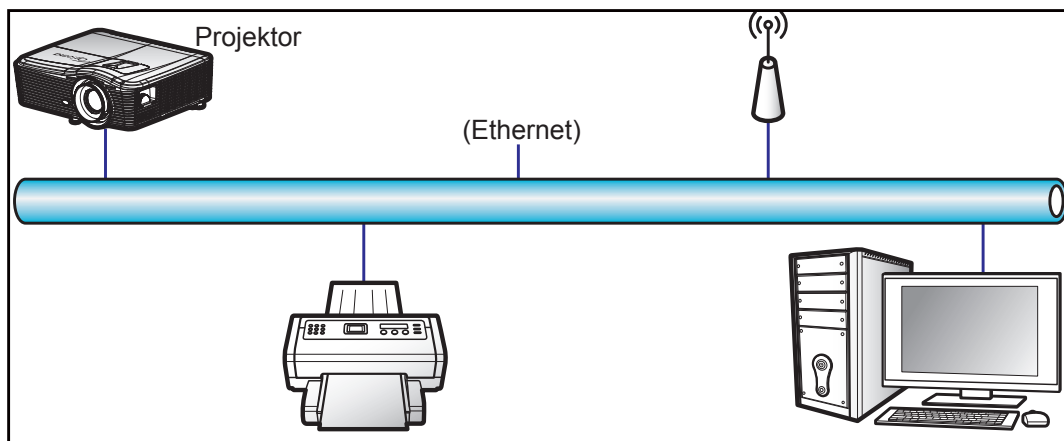

Kabel-LAN-Anschlussfunktionen

Dieser Projektor kann über einen PC (Notebook) oder ein anderes externes Gerät per LAN/RJ45-Port gesteuert werden und ist mit Crestron / Extron / AMX (Geräteerkennung) / PJLink kompatibel.

- Crestron ist eine eingetragene Marke der Crestron Electronics, Inc. in den Vereinigten Staaten.
- Extron ist eine eingetragene Marke der Extron Electronics, Inc. in den Vereinigten Staaten.
- AMX ist eine eingetragene Marke von AMX LLC in den Vereinigten Staaten.
- PJLink hat die Eintragung einer Marke und eines Logos in Japan, den Vereinigten Staaten von Amerika und anderen Ländern durch die JBMA beantragt.

Der Projektor wird durch die angegebenen Befehle des Crestron Electronics-Controllers und der relevanten Software unterstützt, bspw. RoomView®.

<http://www.crestron.com/>

Dieser Projektor ist konform mit der Unterstützung von Extron-Geräten zur Bezugnahme.

<http://www.extron.com/>

Dieser Projektor wird von AMX (Geräteerkennung) unterstützt.

<http://www.amx.com/>

Dieser Projektor unterstützt alle Befehle von PJLink Klasse 1 (Version 1.00).

<http://pjlink.jbma.or.jp/english/>

Weitere Informationen über die verschiedenen Arten externer Geräte, die mit dem LAN/RJ45-Port angeschlossen werden und den Projektor fernsteuern können, sowie die unterstützten Befehle der jeweiligen externen Geräte erhalten Sie direkt beim Kundendienst.

PROJEKTOR VERWENDEN

LAN/RJ45

1. Verbinden Sie ein RJ45-Kabel mit den RJ45-Ports an Projektor und PC (Notebook).

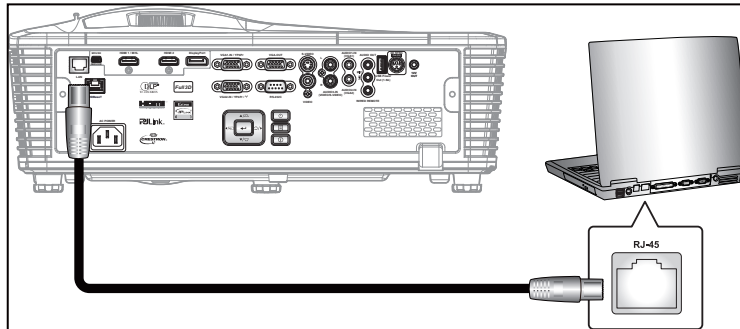

2. Wählen Sie am PC (Notebook) Start > Control Panel (Systemsteuerung) > Network Connections (Netzwerkverbindungen).

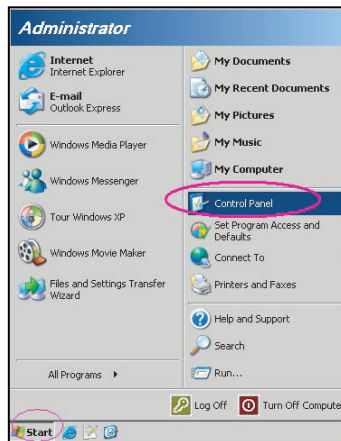

3. Rechtsklicken Sie auf Local Area Connection (LAN-Verbindung) und wählen Sie Property (Eigenschaften).

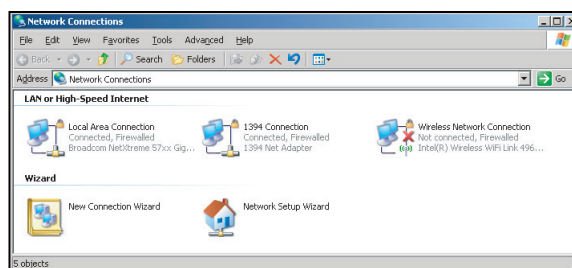

4. Wählen Sie im Property (Eigenschaften)-Fenster das General (Allgemein)-Register und wählen Sie Internet Protocol (TCP/IP) (Internetprotokoll (TCP/IP)).

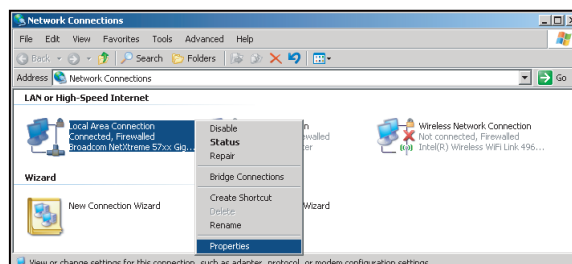

PROJEKTOR VERWENDEN

5. Klicken Sie auf „Eigenschaften“.

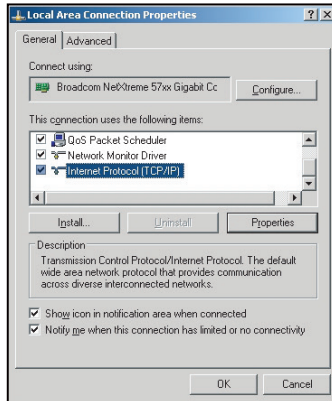

6. Geben Sie IP-Adresse und Subnetzmaske ein, drücken Sie dann „OK“.

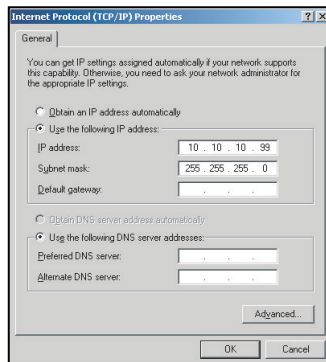

7. Drücken Sie die „Menu“-Taste am Projektor.
8. Wählen Sie mit ◀▶ SETUP > Netzwerk > LAN Einstellungen.
9. Geben Sie nach Aufrufen der LAN-Einstellungen die folgenden Verbindungsparameter ein:
 - DHCP: Aus
 - IP-Adresse: 10.10.10.10
 - Subnetzmaske: 255.255.255.255
 - Gateway: 0.0.0.0
 - DNS: 0.0.0.0
10. Drücken Sie zum Bestätigen der Einstellungen „Enter“.
11. Öffnen Sie einen Webbrowser, zum Beispiel Microsoft Internet Explorer, mit Adobe Flash Player 9.0 oder aktueller.
12. Geben Sie in die Adresszeile die IP-Adresse des Projektors ein: 10.10.10.10.

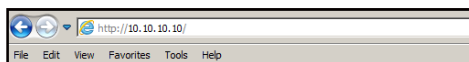

13. Drücken Sie „Enter“.

PROJEKTOR VERWENDEN

Der Projektor ist für die externe Verwaltung eingerichtet. Die LAN/RJ45-Funktion zeigt Folgendes:

Information-Seite

Model: Optoma Logout Tools Info Help

Optoma

Projector Information

Projector Name: EX610STi
Location: Room
Firmware: B02 2011-09-21
Mac Address: 00:50:41:77:31:24
Resolution: 0 x 0 0Hz
Lamp Hours: 10
Assigned To: Sir

Projector Status

Power Status: On
Source: HDMI
Preset Mode: Presentation
Projector Position: Front Table
Lamp Mode: STD
Error Status:

exit

Main page

Model: Optoma Tools Info Help

Optoma

Power Vol - Mute Vol +

SourceList

VGA1
VGA2
Video
HDMI
Flash Drive

Menu Auto
OK
AV Mute Source

Freeze Contrast Brightness Color

Tool-Seite

Model: Optoma Logout Tools Info Help

Optoma

Crestron Control

IP Address: 192.168.0.2
IP ID: 5
Port: 41794
Send

Projector

Projector Name: EX610STi
Location: Room
Name: Sir
Send

DHCP DHCP Enabled
IP Address: 192.168.0.100
Subnet Mask: 255.255.255.0
Default Gateway: 192.168.0.254
DNS Server: 192.168.0.51
Host Name:
Send

User Password

Enabled
New Password:
Confirm:
Send

Admin Password

Enabled
New Password:
Confirm:
Send

Default Language: Automatisch Send

exit

IT-Helpdesk kontaktieren

HELP DESK

Send

PROJEKTOR VERWENDEN

Funktion RS232 per Telnet

Es gibt eine alternative Methode zur RS232-Befehlssteuerung, das sogenannte „RS232 by TELNET“ für die LAN- / RJ-45-Schnittstelle.

Kurzanleitung für „RS232 by Telnet“

- Prüfen und beziehen Sie die IP-Adresse im OSD des Projektors.
- Stellen Sie sicher, dass der PC/das Notebook auf die Webseite des Projektors zugreifen kann.
- Stellen Sie sicher, dass die „Windows Firewall“-Einstellung deaktiviert wird, falls die „TELNET“-Funktion vom PC / Notebook ausgefiltert wird.

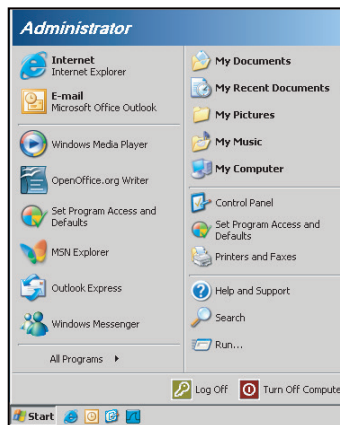

1. Start > All Programs (Programme) > Accessories (Zubehör) > Command Prompt (Eingabeaufforderung).

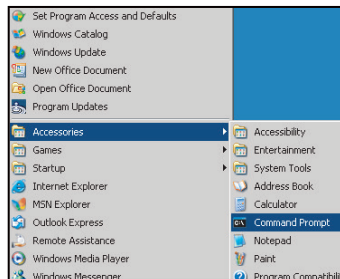

2. Geben Sie das Befehlsformat wie folgt ein:
 - telnet ttt.xxx.yyy.zzz 23 („Enter“-Taste gedrückt)
 - (ttt.xxx.yyy.zzz: IP-Adresse des Projektors)
3. Wenn die Telnet-Verbindung besteht, können Sie einen RS232-Befehl eingeben, dann die „Enter“-Taste drücken und der RS232-Befehl wird ausgeführt.

Spezifikationen für „RS232 by TELNET“:

1. Telnet: TCP.
2. Telnet-Port: 23 (weitere Informationen erhalten Sie vom Serviceagenten oder Team).
3. Telnet-Dienstprogramm: Windows „TELNET.exe“ (Konsolenmodus).
4. Normale Trennung der RS232-per-Telnet-Steuerung: Schließen
5. Das Telnet-Dienstprogramm von Windows ist direkt nach der Telnet-Verbindung bereit.
 - Beschränkung 1 für Telnet-Steuerung: Die aufeinanderfolgende Netzwerklast bei der Telnet-Steuerung muss weniger als 50 Bytes betragen.
 - Beschränkung 2 für Telnet-Steuerung: Ein kompletter RS232-Befehl muss bei der Telnet-Steuerung weniger als 26 Bytes betragen.
 - Beschränkung 3 für Telnet-Steuerung: Mindestverzögerung für den nächsten RS232-Befehl muss mehr als 200 (ms) betragen.

PROJEKTOR VERWENDEN

Menü OPTIONEN

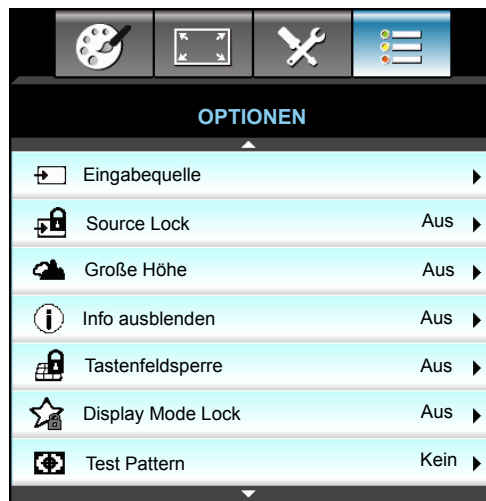

Eingabequelle

Mit dieser Option können Sie Eingangsquellen aktivieren/deaktivieren. Rufen Sie durch Drücken der ►-Taste das Untermenü auf; wählen Sie die benötigten Quellen aus. Drücken Sie zum Abschluss der Auswahl die „Enter“-Taste. Der Projektor tastet nur die aktivierten Eingänge ab.

Source Lock

- Ein: Der Projektor sucht nur die aktuelle Eingangsverbindung.
- Aus: Der Projektor sucht nach anderen Signalen, wenn das aktuelle Eingangssignal verlorengeht.

Große Höhe

Wenn „Ein“ ausgewählt ist, drehen die Lüfter schneller. Diese Funktion ist besonders beim Einsatz in großen Höhen in denen die Luft recht dünn ist sinnvoll.

Info ausblenden

- Ein: Mit „Ein“ verbergen Sie die Informationsmitteilungen.
- Aus: Mit „Aus“ zeigen Sie die „Suche“-Mitteilungen an.

Tastensperre

Wenn die Tastensperrfunktion eingeschaltet ist („Ein“), wird das Bedienfeld gesperrt. Der Projektor kann jedoch noch über die Fernbedienung gesteuert werden. Wenn Sie „Aus“ wählen, können Sie den Projektor wieder über das Bedienfeld steuern.

Display Mode Lock

- Ein: Sperren Sie die Anpassung der Anzeigemoduseinstellungen.
- Aus: Geben Sie die Anpassung der Anzeigemoduseinstellungen frei.

Test Pattern

Diese Funktion zeigt ein Testbild an. Es gibt Raster, Weiß, Schwarz und Kein.

PROJEKTOR VERWENDEN

Menü OPTIONEN (Fortsetzung)



Hintergrundfarbe

Mit dieser Funktion zeigen Sie ein schwarzes, rotes, blaues, grünes oder weißes Bild („Schwarz“, „Rot“, „Blau“, „Grün“ oder „Weiß“) an, wenn kein Signal verfügbar ist.

Wandfarbe

Nutzen Sie diese Funktion zum Beziehen eines optimierten Bildes entsprechend der Wandfarbe. Die verfügbaren Optionen: „HellgelbHellgrün“, „Hellblau“, „Pink“ und „Grau“. Wählen Sie zum Abschalten dieser Funktion „Aus“.



12V Trigger

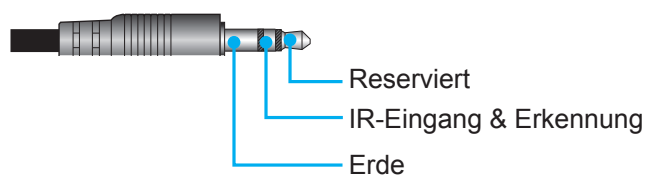

- Aus: Mit „Aus“ deaktivieren Sie den Auslöser.
- Ein: Mit „Ein“ aktivieren Sie den Auslöser.

Beep

- Aus: Es erklingt kein Signalton, wenn eine Taste gedrückt wird oder ein Fehlerereignis auftritt.
- Ein: Es erklingt ein Signalton, wenn eine Taste gedrückt wird oder ein Fehlerereignis auftritt.

PROJEKTOR VERWENDEN

Menü OPTIONEN > Fernbedienungseinstellungen



F1

Der Standardwert ist „Test Pattern“.

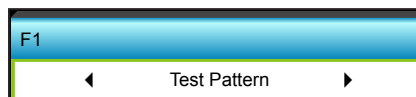

- Drücken Sie zum Aufrufen des nächsten Menüs ▶, wählen Sie mit ◀ oder ▶ „HDMI2“, „DP“, „VGA2“, „S-Video“, „Test Pattern“, „Zoom“, „Info“ oder „Format“.

Hinweis: Bei Modellen mit HDBaseT ist der Standardwert von „F1“ „HDBaseT“.

F2

Der Standardwert ist „Zoom“.

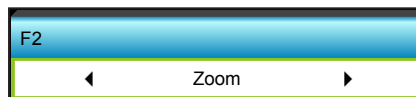

- Drücken Sie zum Aufrufen des nächsten Menüs ▶, wählen Sie mit ◀ oder ▶ „HDMI2“, „DP“, „VGA2“, „S-Video“, „Test Pattern“, „Zoom“, „Info“ oder „Format“.

Hinweis: Bei Modellen mit HDBaseT ist der Standardwert von „F2“ „HDBaseT“.

F3

Der Standardwert ist „Info“.

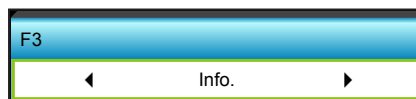

- Drücken Sie zum Aufrufen des nächsten Menüs ▶, wählen Sie mit ◀ oder ▶ „HDMI2“, „DP“, „VGA2“, „S-Video“, „Test Pattern“, „Zoom“, „Info“ oder „Format“.

Hinweis: Bei Modellen mit HDBaseT ist der Standardwert von „F1“ „HDBaseT“.

Infrarot Funktion

- Ein: Wählen Sie „Ein“; der Projektor kann über die Fernbedienung vom vorderen oder oberen IR-Empfänger gesteuert werden.
- Front: Wählen Sie „Front“; der Projektor kann über die Fernbedienung vom vorderen IR-Empfänger gesteuert werden.
- Top: Wählen Sie „Top“; der Projektor kann über die Fernbedienung vom oberen IR-Empfänger gesteuert werden.
- Aus: Wählen Sie „Aus“; der Projektor kann nicht über die Fernbedienung vom vorderen oder oberen IR-Empfänger gesteuert werden. Wenn Sie „Aus“ wählen, können Sie den Projektor über das Bedienfeld steuern.

PROJEKTOR VERWENDEN

Hinweis:

- „Front“ und „Top“ können im Bereitschaftsmodus nicht ausgewählt werden.
- IR-Modus kann auf „NVIDIA 3D Vision“ gesetzt werden, sobald durch NVIDIA implementiert und verifiziert.

Fernbedienungscode

- Drücken Sie zum Einstellen des angepassten Fernbedienungscodees ► und zum Ändern der Einstellung „Enter“.

Beenden

Wählen Sie zum Verlassen des Menüs „Beenden“.

Menü OPTIONEN > Erweitert



Direkt einschalten

Wählen Sie zum Aktivieren des „Direkt einschalten“-Modus „Ein“. Der Projektor schaltet sich automatisch ein, sobald er mit Strom versorgt wird; Sie müssen dazu nicht die „U“-Taste am Bedienfeld des Projektors oder an der Fernbedienung drücken.

Einschalten durch Signale

Wählen Sie zum Aktivieren des „Einschalten durch Signale“-Modus „Ein“. Der Projektor schaltet sich automatisch ein, sobald ein Signal erkannt wird; Sie müssen dazu nicht die „U“-Taste am Bedienfeld des Projektors oder an der Fernbedienung drücken.

Autom. aus (Min.)

Hier stellen Sie den Countdown-Timer ein. Der Countdown-Timer fängt an zu zählen, wenn kein Signal am Projektor anliegt. Der Projektor wird automatisch ausgeschaltet, sobald der Countdown (in Minuten) abgelaufen ist.

- Zum Verringern des Zeitintervalls drücken Sie ◀.
- Zum Erhöhen des Zeitintervalls drücken Sie ▶.

Hinweis:

- Der Wert des Schlaf timers wird nach Abschaltung des Projektors auf Null zurückgesetzt.
- Der Projektor wird automatisch ausgeschaltet, wenn der Countdown abgelaufen ist.

Zeitsteuerung (Min.)

Hier stellen Sie den Countdown-Timer ein. Der Countdown-Timer beginnt zu laufen – unabhängig davon, ob ein Eingangssignal am Projektor anliegt. Der Projektor wird automatisch ausgeschaltet, sobald der Countdown (in Minuten) abgelaufen ist.

- Zum Verringern des Zeitintervalls drücken Sie ◀.
- Zum Erhöhen des Zeitintervalls drücken Sie ▶.

PROJEKTOR VERWENDEN

Hinweis:

- Wählen Sie zum Deaktivieren der automatischen Abschaltung „Immer ein“.

Betriebsmodus(Standby)

- Aktiv: Wählen Sie zum Zurückkehren in den normalen Bereitschaftsmodus „Aktiv“.
- Eco.: Durch Auswahl von „Eco.“ sparen Sie noch mehr Strom < 0,5 W.

Beenden

Wählen Sie zum Verlassen des Menüs „Beenden“.

Hinweis: „Einschalten durch Signale“ und „Betriebsmodus(Standby)“ sind je nach Modell und Region optionale Funktionen.

PROJEKTOR VERWENDEN

Menü OPTIONEN > Lampeneinstellungen



Lampenstd.

Hier wird die Projektionsdauer angezeigt.

Hinweis zur Lampe

Hier entscheiden Sie, ob Sie über eine Meldung an das Auswechseln der Lampe erinnert werden möchten. Diese Meldung wird angezeigt, wenn die verbleibende Lebensdauer der Lampe 30 Stunden erreicht.

Lampenmodus

- Hell: Mit „Hell“ erhöhen Sie die Helligkeit.
- Eco.: Wählen Sie zum Dämmen der Projektorlampe „Eco.“; dadurch verringert sich der Energieverbrauch und Sie verlängern die Lampenlebensdauer.
- Power: Wählen Sie diese Option, wenn Sie die Projektorleistungseinstellungen manuell festlegen möchten.

Hinweis:

- Wenn die Umgebungstemperatur im Betrieb 40 °C übersteigt, ruft der Projektor automatisch den Eco.-Modus auf.
- Der „Lampenmodus“ kann für 2D und 3D individuell eingestellt werden.

Power

Stellen Sie die Projektorleistung manuell ein. Die verfügbaren Optionen sind 100 %, 95 %, 90 %, 85 % und 80 %.

Lampenstd. auf Null

Setzt nach dem Auswechseln der Lampe die Betriebszeit der Lampe zurück.

Beenden

Wählen Sie zum Verlassen des Menüs „Beenden“.

Menü OPTIONEN



PROJEKTOR VERWENDEN

Information

Die Projektorinformationen erscheinen.

Information		
Seriennummer		xxxxxxxxxxx
F/W Version	Haupt	C01
	MCU	C01
	LAN	C01
Aktuelle Eingangsquelle		VGA 1
Auflösung		1280x800
Bildwiederholfrequenz		60.00 Hz
Lampenstd.		
	Hell	0 H
	Eco.	0 H
	Power	0 H
Filter/Stunden		0 H
Projektor-ID		0
Fernbedienungscode		0
Fernbedienungscode(aktiv)		0
IP-Adresse		192.168.1.1
Netzwerkstatus		Verbinden

← Beenden

Beenden

Wählen Sie zum Verlassen des Menüs „Beenden“.

Zurücksetzen

Wählen Sie „Ja“ zum Wiederherstellen der werkseitigen „Optionaler Filter“-Standardeinstellungen.

Menü OPTIONEN > Filter Einstellungen

OPTIONEN	
Filter Einstellungen	
Filter Betriebsstunden	500
Optional installierter Filter	Ja ▶
Filter Erinnerung	1000 hr ▶
Filter zurücksetzen	▶

←Beenden

Optional installierter Filter

- Ja: Zeigt eine Warnmeldung nach 500 Betriebsstunden.
- Nein: Warnmeldung abschalten.

Hinweis: „Filter Betriebsstunden“, „Filter Erinnerung“, „Filter zurücksetzen“ erscheinen nur, wenn „Optional installierter Filter“ auf „Ja“ gesetzt ist.

Filter Betriebsstunden

Hier wird die Filterdauer angezeigt.

Filter Erinnerung

Hier entscheiden Sie, ob Sie über eine Meldung an das Auswechseln des Filters erinnert werden möchten. (Werkseitige Standardeinstellung: 500 Stunden).

Filter zurücksetzen

Setzen Sie den Zähler des Staubfilters nach Austausch oder Reinigung des Staubfilters zurück.

Beenden

Wählen Sie zum Verlassen des Menüs „Beenden“.

PROJEKTOR VERWENDEN

3D Setup

1. Schaltet den Projektor ein.
2. Schließen Sie Ihre 3D-Quelle an. Bspw. einen 3D-Blu-ray-Player, eine Spielkonsole, einen PC, einen Digitalempfänger etc.
3. Stellen Sie sicher, dass ein 3D-Medium eingelegt bzw. ein 3D-Kanal ausgewählt ist.
4. Schalten Sie die 3D-Brille ein. Bitte beachten Sie die Bedienungsanleitung der 3D-Brille zur Bedienung der 3D-Brille.
5. Ihr Projektor zeigt automatisch 3D-Inhalte von einem 3D-Blu-ray-Player an. Bei 3D-Inhalten über einen Digitalempfänger oder PC müssen Sie die Einstellungen im 3D-Menü anpassen.

Bei 3D über Blu-ray

Wird 3D automatisch angezeigt. Je nach 3D-Brille müssen Sie im Menü entweder DLP-Link oder VESA wählen. VESA-Brillen kommen mit einem Sender, der am 3D-Sync-Port des Projektors angeschlossen werden muss. Bitte beachten Sie Seite 41.

- Menü > „ANZEIGE“ > „Drei Dimensionen“ > „3D-Modus“ > „DLP Link“
- Menü > „ANZEIGE“ > „Drei Dimensionen“ > „3D-Modus“ > „VESA 3D“

Bei 3D über einen PC oder Digitalempfänger

Wird 3D nicht automatisch angezeigt. Je nach 3D-Inhalt werden die Bilder entweder nebeneinander oder oben und unten angezeigt. Bitte beachten Sie die folgende Tabelle.

Side By Side	Side By Side	Top and Bottom
		Top and Bottom

- Wählen Sie bei Side-by-Side-Bildern „Side By Side“ im Menü. Menü > „ANZEIGE“ > „Drei Dimensionen“ > „3D Format“ > „Side By Side“.
- Bei Top/Bottom-Bildern wählen Sie „Top and Bottom“ im Menü. Menü > „ANZEIGE“ > „Drei Dimensionen“ > „3D Format“ > „Top and Bottom“.
Falls das 3D-Bild nicht richtig aussieht, müssen Sie möglicherweise auch die 3D-Sync-Umkehrung anpassen. Schalten Sie diese Funktion ein, wenn das Bild komisch aussieht. Menü > „ANZEIGE“ > „Drei Dimensionen“ > „3D-Sync. umkehr.“ > „Ein“.

Hinweis: Wenn das Eingangsvideo normal 2D ist, drücken Sie bitte die Taste „3D Format“ und wählen Sie „Auto“. Wenn der „SBS“-Modus aktiv ist, werden 2D-Videoinhalte nicht richtig angezeigt. Bitte wechseln Sie zu „Auto“ zurück, wenn 3D über einen PC nur mit bestimmten Auflösungen funktioniert. Bitte prüfen Sie die Kompatibilität auf Seite 68.

WARTUNG

Auswechseln der Lampe

Der Projektor erkennt automatisch die Lebensdauer der Lampe. Wenn das Ende der Lampenlebensdauer näher rückt, wird eine Warnmeldung angezeigt.

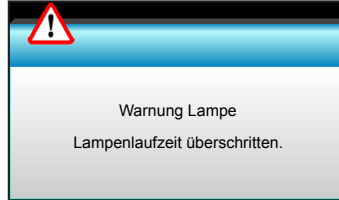

Wenn Sie diese Meldung sehen, wenden Sie sich zum Auswechseln der Lampe bitte baldmöglichst an Ihren Händler oder das nächste Kundencenter. Stellen Sie sicher, dass sich der Projektor mindestens 30 Minuten lang abgekühlt hat, bevor Sie die Lampe auswechseln.



Achtung: Wenn das Gerät an der Decke befestigt ist, gehen Sie beim Öffnen der Abdeckung des Lampenmoduls bitte vorsichtig vor. Es ist ratsam eine Schutzbrille beim Auswechseln der Lampe zu tragen, wenn das Gerät an der Decke befestigt ist. „Achten Sie darauf, dass keine losen Teile aus dem Projektor fallen.“



Achtung: Das Lampenfach ist heiß! Lassen Sie das Gerät abkühlen, bevor Sie die Lampe auswechseln!



Achtung: Achten Sie zur Vermeidung von Verletzungen darauf, dass Sie weder das Lampenmodul fallenlassen noch die Birne anfassen. Die Glühbirne kann zerbrechen und Verletzungen verursachen, wenn das Lampenmodul herunterfällt.

WARTUNG

Auswechseln der Lampe (Fortsetzung)

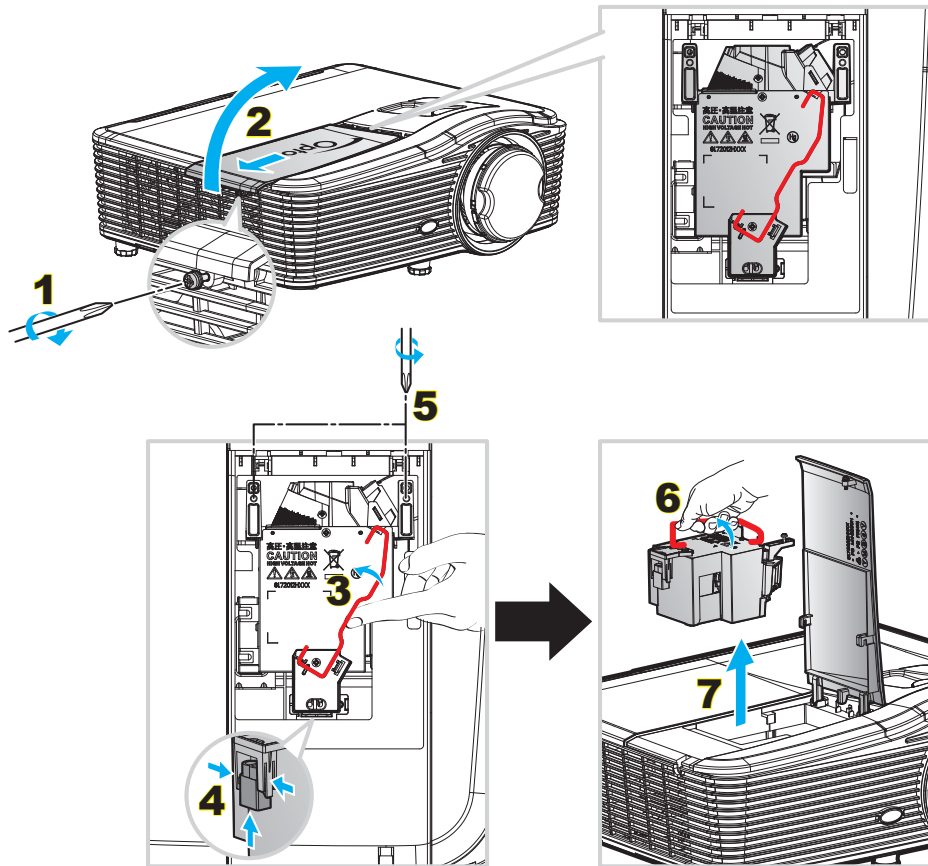

Verfahren:

1. Schalten Sie die Stromversorgung zum Projektor aus, indem Sie die „U“-Taste an der Fernbedienung oder am Projektorbedienfeld drücken.
2. Lassen Sie den Projektor mindestens 30 Minuten lang abkühlen.
3. Trennen Sie das Gerät vom Stromnetz.
4. Lösen Sie die Schraube an der Abdeckung. **1**
5. Öffnen Sie die Abdeckung. **2**
6. Heben Sie den Lampengriff an. **3**
7. Drücken Sie beide Seiten, dann anheben und Lampenkabel entfernen. **4**
8. Lösen Sie die Schraube am Lampenmodul. **5**
9. Heben Sie den Lampengriff an **6**, nehmen Sie das Lampenmodul langsam und vorsichtig heraus. **7**
10. Gehen Sie in umgekehrter Reihenfolge vor, um das neue Lampenmodul einzusetzen.
11. Schalten Sie den Projektor ein und setzen den Lampentimer zurück.
12. Lampenstd. auf Null: (i) Drücken Sie die „Menu“-Taste → (ii) Wählen Sie „OPTIONEN“ → (iii) Wählen Sie „Lampeneinstellungen“ → (iv) Wählen Sie „Lampenstd. auf Null“ → (v) Wählen Sie „Ja“.

Hinweis:

- Die Schraube an der Lampenabdeckung und an der Lampe selbst kann nicht gelöst werden.
- Der Projektor lässt sich erst einschalten, wenn die Lampenabdeckung angebracht wurde.
- Berühren Sie das Glas der Lampe nicht. Durch Fett, das von der Haut an die Lampe gelangt, kann die Lampe bersten. Reinigen Sie das Lampenmodul mit einem trockenen Tuch, falls Sie es versehentlich berührt haben sollten.

WARTUNG

Staubfilter reinigen

Staubfilterabdeckung entfernen

Verfahren:

Vorsicht: Zur Vermeidung von Schäden müssen Sie die Staubfilterabdeckung mit beiden Händen stützen, wenn Sie sie entfernen.

1. Platzieren Sie Ihre Zeigefinger unter der Unterkante der Staubfilterabdeckung.
2. Halten Sie die Staubfilterabdeckung mit Zeigefinger und Daumen beider Hände sicher fest.
3. Bewegen Sie die Staubfilterabdeckung zum Lösen aus den Verriegelungen am Gehäuse leicht nach links und rechts. Entfernen Sie sie dann.

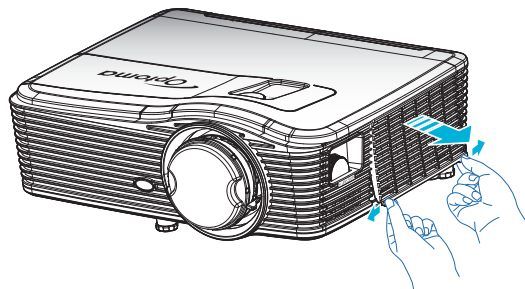

Staubfilter installieren

Verfahren:

1. Installieren Sie die Führungsöffnungen am Staubfilter an den Führungsstiften an der Staubfilterabdeckung.
2. Installieren Sie die Staubfilterabdeckung am Gehäuse.

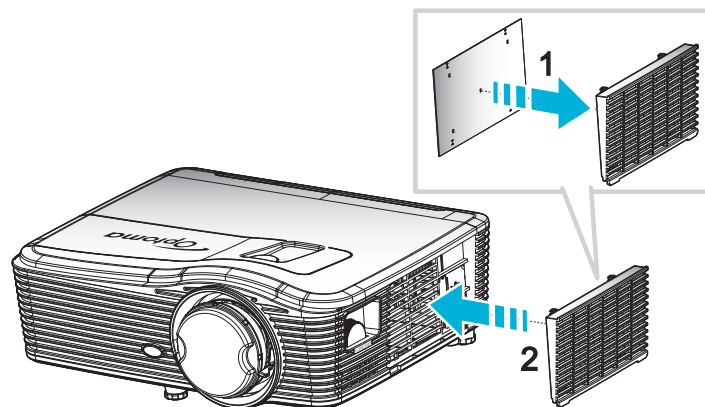

Hinweis: Staubfilter werden nur in ausgewählten Regionen mit übermäßigem Staub benötigt/mitgeliefert.

WARTUNG

Staubfilter reinigen

Wie empfohlen, den Staubfilter alle drei Monate zu reinigen; reinigen Sie ihn häufiger, falls der Projektor in einer staubigen Umgebung verwendet wird.

Verfahren:

1. Schalten Sie die Stromversorgung zum Projektor aus, indem Sie die „**U**“-Taste an der Fernbedienung oder am Projektorbedienfeld drücken.
2. Trennen Sie das Gerät vom Stromnetz.
3. Entfernen Sie den Staubfilter langsam und vorsichtig.
4. Reinigen oder ersetzen Sie den Staubfilter.
5. Gehen Sie zum Installieren des Staubfilters in umgekehrter Reihenfolge vor.

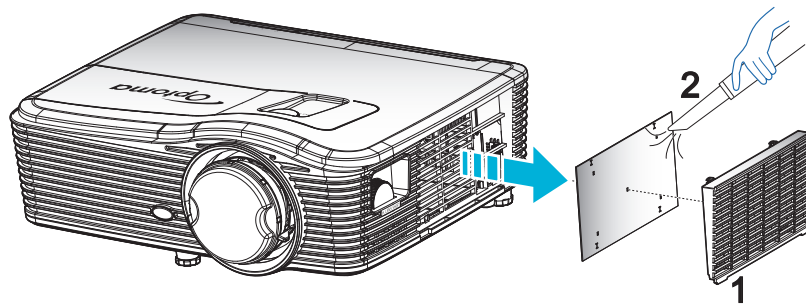

ZUSÄTZLICHE INFORMATIONEN

Kompatible Auflösungen

HDMI-Kompatibilität

B0/Hergestellt-Timing	B0/Standard-Timing	B0/Detail-Timing	B1/Videomodus	B1/Detail-Timing
720 x 400 bei 70 Hz	XGA:	Natives Timing:	640 x 480p bei 60 Hz	1366 x 768 bei 60 Hz
640 x 480 bei 60 Hz	1440 x 900 bei 60 Hz	XGA: 1024 x 768 bei 60 Hz	720 x 480p bei 60 Hz	1920 x 1080 bei 60 Hz
640 x 480 bei 67 Hz	1024 x 768 bei 120 Hz	1080P: 1920 x 1080 bei 60 Hz	1280 x 720p bei 60 Hz	1920 x 1200 bei 60 Hz (RB)
640 x 480 bei 72 Hz	1280 x 800 bei 60 Hz	WUXGA: 1920 x 1200 bei 60 Hz (RB)	1920 x 1080i bei 60 Hz	
640 x 480 bei 75 Hz	1280 x 1024 bei 60 Hz		720(1440) x 480i bei 60 Hz	
800 x 600 bei 56 Hz	1680 x 1050 bei 60 Hz		1920 x 1080p bei 60 Hz	
800 x 600 bei 60 Hz	1280 x 720 bei 60 Hz		720 x 576p bei 50 Hz	
800 x 600 bei 72 Hz	1280 x 720 bei 120 Hz		1280 x 720p bei 50 Hz	
800 x 600 bei 75 Hz	1600 x 1200 bei 60 Hz		1920 x 1080i bei 50 Hz	
832 x 624 bei 75 Hz	1080P/WUXGA:		720(1440) x 576i bei 50 Hz	
1024 x 768 bei 60 Hz	1280 x 720 bei 60 Hz		1920 x 1080p bei 50 Hz	
1024 x 768 bei 70 Hz	1280 x 800 bei 60 Hz		1920 x 1080p bei 24 Hz	
1024 x 768 bei 75 Hz	1280 x 1024 bei 60 Hz		1920 x 1080p bei 30 Hz	
1280 x 1024 bei 75 Hz	1400 x 1050 bei 60 Hz			
1152 x 870 bei 75 Hz	1600 x 1200 bei 60 Hz			
	1440 x 900 bei 60 Hz			
	1280 x 720 bei 120 Hz			
	1024 x 768 bei 120 Hz			

ZUSÄTZLICHE INFORMATIONEN

VGA-Kompatibilität (analog)

B0/Hergestellt-Timing	B0/Standard-Timing	B0/Detail-Timing	B1/Videomodus	B1/Detail-Timing
720 x 400 bei 70 Hz	XGA:	Natives Timing:		1366 x 768 bei 60 Hz
640 x 480 bei 60 Hz	1440 x 900 bei 60 Hz	XGA: 1024 x 768 bei 60 Hz		1920 x 1080 bei 60 Hz
640 x 480 bei 67 Hz	1024 x 768 bei 120 Hz	1080P: 1920 x 1080 bei 60 Hz		1920 x 1200 bei 60 Hz (RB)
640 x 480 bei 72 Hz	1280 x 800 bei 60 Hz	WUXGA: 1920 x 1200 bei 60 Hz (RB)		
640 x 480 bei 75 Hz	1280 x 1024 bei 60 Hz			
800 x 600 bei 56 Hz	1680 x 1050 bei 60 Hz			
800 x 600 bei 60 Hz	1280 x 720 bei 60 Hz			
800 x 600 bei 72 Hz	1280 x 720 bei 120 Hz			
800 x 600 bei 75 Hz	1600 x 1200 bei 60 Hz			
832 x 624 bei 75 Hz	1080P/WUXGA:			
1024 x 768 bei 60 Hz	1280 x 720 bei 60 Hz			
1024 x 768 bei 70 Hz	1280 x 800 bei 60 Hz			
1024 x 768 bei 75 Hz	1280 x 1024 bei 60 Hz			
1280 x 1024 bei 75 Hz	1400 x 1050 bei 60 Hz			
1152 x 870 bei 75 Hz	1600 x 1200 bei 60 Hz			
	1440 x 900 bei 60 Hz			
	1280 x 720 bei 120 Hz			
	1024 x 768 bei 120 Hz			

DisplayPort-Kompatibilität (digital)

B0/Hergestellt-Timing	B0/Standard-Timing	B0/Detail-Timing	B1/Videomodus	B1/Detail-Timing
720 x 400 bei 70 Hz	XGA:	Natives Timing:	640 x 480p bei 60 Hz	1366 x 768 bei 60 Hz
640 x 480 bei 60 Hz	1440 x 900 bei 60 Hz	XGA: 1024 x 768 bei 60 Hz	720 x 480p bei 60 Hz	1920 x 1080 bei 60 Hz
640 x 480 bei 67 Hz	1024 x 768 bei 120 Hz	1080P: 1920 x 1080 bei 60 Hz	1280 x 720p bei 60 Hz	1920 x 1200 bei 60 Hz
640 x 480 bei 72 Hz	1280 x 800 bei 60 Hz	WUXGA: 1920 x 1200 bei 60 Hz (RB)	1920 x 1080i bei 60 Hz	
640 x 480 bei 75 Hz	1280 x 1024 bei 60 Hz		720(1440) x 480i bei 60 Hz	
800 x 600 bei 56 Hz	1680 x 1050 bei 60 Hz		1920 x 1080p bei 60 Hz	
800 x 600 bei 60 Hz	1280 x 720 bei 60 Hz		720 x 576p bei 50 Hz	
800 x 600 bei 72 Hz	1280 x 720 bei 120 Hz		1280 x 720p bei 50 Hz	
800 x 600 bei 75 Hz	1600 x 1200 bei 60 Hz		1920 x 1080i bei 50 Hz	
832 x 624 bei 75 Hz	1080P/WUXGA:		720(1440) x 576i bei 50 Hz	
1024 x 768 bei 60 Hz	1280 x 720 bei 60 Hz		1920 x 1080p bei 50 Hz	
1024 x 768 bei 70 Hz	1280 x 800 bei 60 Hz		1920 x 1080p bei 24 Hz	
1024 x 768 bei 75 Hz	1280 x 1024 bei 60 Hz		1920 x 1080p bei 30 Hz	
1280 x 1024 bei 75 Hz	1400 x 1050 bei 60 Hz			
1152 x 870 bei 75 Hz	1600 x 1200 bei 60 Hz			
	1440 x 900 bei 60 Hz			
	1280 x 720 bei 120 Hz			
	1024 x 768 bei 120 Hz			

ZUSÄTZLICHE INFORMATIONEN

True-3D-Videokompatibilität

Eingangsaufösung	HDMI 1.4a-3D-Eingang	Eingangstiming			
		1280 x 720p bei 50 Hz	Oben/unten		
		1280 x 720p bei 60 Hz	Oben/unten		
		1280 x 720p bei 50 Hz	Frame Packing		
		1280 x 720p bei 60 Hz	Frame Packing		
		1920 x 1080i bei 50 Hz	Nebeneinander (halb)		
		1920 x 1080i bei 60 Hz	Nebeneinander (halb)		
		1920 x 1080p bei 24 Hz	Oben/unten		
	1920 x 1080p bei 24 Hz	Frame Packing			
	HDMI 1.3	1920 x 1080i bei 50 Hz	Nebeneinander (halb)	SBS-Modus ist aktiv	
		1920 x 1080i bei 60 Hz			
		1280 x 720p bei 50 Hz			
		1280 x 720p bei 60 Hz			
		1920 x 1080i bei 50 Hz	Oben/unten		TAB-Modus ist aktiv
		1920 x 1080i bei 60 Hz			
1280 x 720p bei 50 Hz					
1280 x 720p bei 60 Hz					
480i	HQFS	3D-Format ist Frame Sequential			

Bildgröße und Projektionsabstand

(WUXGA)

Gewünschte Bildgröße						Projektionsentfernung (C)			
Diagonale		Breite		Höhe		Weitwinkel		Tele	
m	Zoll	m	Zoll	m	Zoll	m	Fuß	m	Fuß
0,76	30	0,65	25,44	0,4	15,9	\	\	1,4	4,59
0,91	36	0,78	30,53	0,48	19,08	\	\	1,7	5,58
1,02	40	0,86	33,92	0,54	21,2	1,0	3,28	1,8	5,91
1,27	50	1,08	42,4	0,67	26,5	1,3	4,27	2,3	7,55
1,52	60	1,29	50,88	0,81	31,8	1,5	4,92	2,8	9,19
1,78	70	1,51	59,36	0,94	37,1	1,8	5,91	3,2	10,50
2,03	80	1,72	67,84	1,08	42,4	2,1	6,89	3,7	12,14
2,29	90	1,94	76,32	1,21	47,7	2,3	7,55	4,1	13,45
2,54	100	2,15	84,8	1,35	53	2,6	8,53	4,6	15,09
3,05	120	2,58	101,76	1,62	63,6	3,1	10,17	5,5	18,04
3,81	150	3,23	127,2	2,02	79,5	3,9	12,80	6,9	22,64
4,57	180	3,88	152,64	2,42	95,4	4,6	15,09	8,3	27,23
5,08	200	4,31	169,6	2,69	106	5,2	17,06	9,2	30,18
6,35	250	5,38	212	3,37	132,5	6,4	21,00	11,5	37,73
7,62	300	6,46	254,4	4,04	159	7,7	25,26	13,8	45,28

ZUSÄTZLICHE INFORMATIONEN

Objektivversatzbereich					
PJ-Objektivmitte zur oberen Bildkante				Objektivversatzbereich	
Vertikal + (Max.) (A)	Vertikal - (Min) (B)	Vertikaler Bereich bei der Mitte des horizontalen Versatzes (D) = (A) - (B)	Vertikaler Bereich bei 1 % der horizontalen Position	Horizontal + (rechts)	Horizontal - (links)
48,5	40,4	8,1	7,2	6,5	6,5
58,2	48,5	9,7	8,6	7,8	7,8
64,6	53,9	10,8	9,7	8,6	8,6
80,8	67,3	13,5	12,1	10,8	10,8
96,9	80,8	16,2	14,6	12,9	12,9
113,1	94,2	18,9	16,9	15,1	15,1
129,2	107,7	21,5	19,4	17,2	17,2
145,4	121,2	24,2	21,8	19,4	19,4
161,5	134,6	26,9	24,3	21,5	21,5
193,9	161,5	32,3	29,2	25,9	25,9
242,3	201,9	40,4	36,4	32,3	32,3
290,8	242,3	48,5	43,6	38,8	38,8
323,1	269,2	53,9	48,4	43,1	43,1
403,9	336,6	67,3	60,7	53,9	53,9
484,6	403,9	80,8	72,7	64,6	64,6

Hinweis:

- Werte des vertikalen Objektivversatzes werden immer von der Mitte des Projektionsobjektivs aus berechnet. Daher muss der Abstand von 5,2 cm von der Basis bis zur Mitte des Projektionsobjektivs zu jedem Wert des vertikalen Objektivversatzes hinzuaddiert werden.
- Zoomverhältnis ist 1,8-fach.

(1080P)

Gewünschte Bildgröße						Projektionsentfernung (C)			
Diagonale		Breite		Höhe		Weitwinkel		Tele	
m	Zoll	m	Zoll	m	Zoll	m	Fuß	m	Fuß
0,76	30	0,66	26,15	0,37	14,71	\	\	1,4	4,59
0,91	36	0,80	31,38	0,45	17,65	1,0	3,28	1,7	5,58
1,02	40	0,89	34,86	0,5	19,6	1,1	3,61	1,9	6,23
1,27	50	1,11	43,58	0,62	24,5	1,3	4,27	2,4	7,87
1,52	60	1,33	52,29	0,75	29,4	1,6	5,25	2,8	9,19
1,78	70	1,55	61,01	0,87	34,3	1,9	6,23	3,3	10,83
2,03	80	1,77	69,73	1	39,2	2,1	6,89	3,8	12,47
2,29	90	1,99	78,44	1,12	44,1	2,4	7,87	4,2	13,78
2,54	100	2,21	87,16	1,25	49	2,6	8,53	4,7	15,42
3,05	120	2,66	104,59	1,49	58,8	3,2	10,50	5,7	18,70
3,81	150	3,32	130,74	1,87	73,5	4,0	13,12	7,1	23,29
4,57	180	3,98	156,88	2,24	88,2	4,8	15,75	8,5	27,89
5,08	200	4,43	174,32	2,49	98,1	5,3	17,39	9,4	30,84
6,35	250	5,53	217,89	3,11	122,6	6,6	21,65	11,8	38,71
7,62	300	6,64	261,47	3,74	147,1	7,9	25,92	14,1	46,26

ZUSÄTZLICHE INFORMATIONEN

Objektivversatzbereich					
PJ-Objektivmitte zur oberen Bildkante				Objektivversatzbereich	
Vertikal + (Max.) (A)	Vertikal - (Min) (B)	Vertikaler Bereich bei der Mitte des horizontalen Versatzes (D) = (A) - (B)	Vertikaler Bereich bei 1 % der horizontalen Position	Horizontal + (rechts)	Horizontal - (links)
48,6	39,2	9,3	8,3	6,6	6,6
58,3	47,1	11,2	10,1	8,0	8,0
64,8	52,3	12,5	11,3	8,9	8,9
80,9	65,4	15,6	14,0	11,1	11,1
97,1	78,5	18,7	16,9	13,3	13,3
113,3	91,5	21,8	19,6	15,5	15,5
129,5	104,6	24,9	22,5	17,7	17,7
145,7	117,7	28,0	25,2	19,9	19,9
161,9	130,8	31,1	28,1	22,1	22,1
194,3	156,9	37,4	33,5	26,6	26,6
242,8	196,1	46,7	42,1	33,2	33,2
291,4	235,4	56,0	50,4	39,9	39,9
323,8	261,5	62,3	56,0	44,3	44,3
404,7	326,9	77,8	70,0	55,4	55,4
485,7	392,3	93,4	84,2	66,4	66,4

Hinweis:

- Werte des vertikalen Objektivversatzes werden immer von der Mitte des Projektionsobjektivs aus berechnet. Daher muss der Abstand von 5,2 cm von der Basis bis zur Mitte des Projektionsobjektivs zu jedem Wert des vertikalen Objektivversatzes hinzuaddiert werden.
- Zoomverhältnis ist 1,8-fach.

(WXGA)

Gewünschte Bildgröße						Projektionsentfernung (C)			
Diagonale		Breite		Höhe		Weitwinkel		Tele	
m	Zoll	m	Zoll	m	Zoll	m	Fuß	m	Fuß
0,76	30	0,65	25,44	0,4	15,9	/	/	1,4	4,59
0,91	36	0,78	30,53	0,48	19,08	1,0	3,28	1,7	5,58
1,02	40	0,86	33,92	0,54	21,2	1,1	3,61	1,9	6,23
1,27	50	1,08	42,4	0,67	26,5	1,4	4,59	2,4	7,87
1,52	60	1,29	50,88	0,81	31,8	1,6	5,25	2,9	9,51
1,78	70	1,51	59,36	0,94	37,1	1,9	6,23	3,4	11,15
2,03	80	1,72	67,84	1,08	42,4	2,2	7,22	3,9	12,80
2,29	90	1,94	76,32	1,21	47,7	2,4	7,87	4,3	14,11
2,54	100	2,15	84,8	1,35	53	2,7	8,86	4,8	15,75
3,05	120	2,58	101,76	1,62	63,6	3,2	10,50	5,8	19,03
3,81	150	3,23	127,2	2,02	79,5	4,1	13,45	7,2	23,62
4,57	180	3,88	152,64	2,42	95,4	4,9	16,08	8,7	28,54
5,08	200	4,31	169,6	2,69	106	5,4	17,72	9,6	31,50
6,35	250	5,38	212	3,37	132,5	6,8	22,31	12,0	39,37
7,62	300	6,46	254,4	4,04	159	8,1	26,57	14,4	47,24

ZUSÄTZLICHE INFORMATIONEN

Objektivversatzbereich					
PJ-Objektivmitte zur oberen Bildkante				Objektivversatzbereich	
Vertikal + (Max.) (A)	Vertikal - (Min) (B)	Vertikaler Bereich bei der Mitte des horizontalen Versatzes (D) = (A) - (B)	Vertikaler Bereich bei 1 % der horizontalen Position	Horizontal + (rechts)	Horizontal - (links)
50,5	42,4	8,1	7,2	6,5	6,5
60,6	50,9	9,7	8,6	7,8	7,8
67,3	56,5	10,8	9,7	8,6	8,6
84,1	70,7	13,5	12,1	10,8	10,8
101,0	84,8	16,2	14,6	12,9	12,9
117,8	99,0	18,8	16,9	15,1	15,1
134,6	113,1	21,5	19,4	17,2	17,2
151,5	127,2	24,2	21,8	19,4	19,4
168,3	141,4	26,9	24,3	21,5	21,5
201,9	169,6	32,3	29,2	25,9	25,9
252,4	212,0	40,4	36,4	32,3	32,3
302,9	254,4	48,5	43,6	38,8	38,8
336,6	282,7	53,9	48,4	43,1	43,1
420,7	353,4	67,3	60,7	53,9	53,9
504,8	424,1	80,8	72,7	64,6	64,6

Hinweis:

- Werte des vertikalen Objektivversatzes werden immer von der Mitte des Projektionsobjektivs aus berechnet. Daher muss der Abstand von 5,2 cm von der Basis bis zur Mitte des Projektionsobjektivs zu jedem Wert des vertikalen Objektivversatzes hinzuaddiert werden.
- Zoomverhältnis ist 1,8-fach.

(XGA)

Gewünschte Bildgröße						Projektionsentfernung (C)			
Diagonale		Breite		Höhe		Weitwinkel		Tele	
m	Zoll	m	Zoll	m	Zoll	m	Fuß	m	Fuß
0,76	30	0,61	24	0,46	18	\	\	1,3	4,27
1,02	40	0,81	32	0,61	24	1,0	3,28	1,8	5,91
1,27	50	1,02	40	0,76	30	1,3	4,27	2,2	7,22
1,52	60	1,22	48	0,91	36	1,5	4,92	2,7	8,86
1,78	70	1,42	56	1,07	42	1,8	5,91	3,1	10,17
2,03	80	1,63	64	1,22	48	2,0	6,56	3,6	11,81
2,29	90	1,83	72	1,37	54	2,3	7,55	4,0	13,12
2,54	100	2,03	80	1,52	60	2,5	8,20	4,5	14,76
3,05	120	2,44	96	1,83	72	3,0	9,84	5,4	17,72
3,81	150	3,05	120	2,29	90	3,8	12,47	6,7	21,98
4,57	180	3,66	144	2,74	108	4,5	14,76	8,1	26,57
5,08	200	4,06	160	3,05	120	5,0	16,40	9,0	29,53
6,35	250	5,08	200	3,81	150	6,3	20,67	11,2	36,75
7,62	300	6,10	240	4,57	180	7,6	24,93	13,5	44,29

ZUSÄTZLICHE INFORMATIONEN

Objektivversatzbereich					
PJ-Objektivmitte zur oberen Bildkante				Objektivversatzbereich	
Vertikal + (Max.) (A)	Vertikal - (Min) (B)	Vertikaler Bereich bei der Mitte des horizontalen Versatzes (D) = (A) - (B)	Vertikaler Bereich bei 1 % der horizontalen Position	Horizontal + (rechts)	Horizontal - (links)
48,0	43,4	4,6	4,1	6,1	6,1
64,0	57,9	6,1	5,5	8,1	8,1
80,0	72,4	7,6	6,8	10,2	10,2
96,0	86,9	9,1	8,2	12,2	12,2
112,0	101,4	10,7	9,6	14,2	14,2
128,0	115,8	12,2	11,0	16,3	16,3
144,0	130,3	13,7	12,3	18,3	18,3
160,0	144,8	15,2	13,7	20,3	20,3
192,0	173,7	18,3	16,5	24,4	24,4
240,0	217,2	22,9	20,6	30,5	30,5
288,0	260,6	27,4	24,7	36,6	36,6
320,0	289,6	30,5	27,5	40,6	40,6
400,1	362,0	38,1	34,3	50,8	50,8
480,1	434,3	45,7	41,1	61,0	61,0

Hinweis:

- Werte des vertikalen Objektivversatzes werden immer von der Mitte des Projektionsobjektivs aus berechnet. Daher muss der Abstand von 5,2 cm von der Basis bis zur Mitte des Projektionsobjektivs zu jedem Wert des vertikalen Objektivversatzes hinzuaddiert werden.
- Zoomverhältnis ist 1,8-fach.

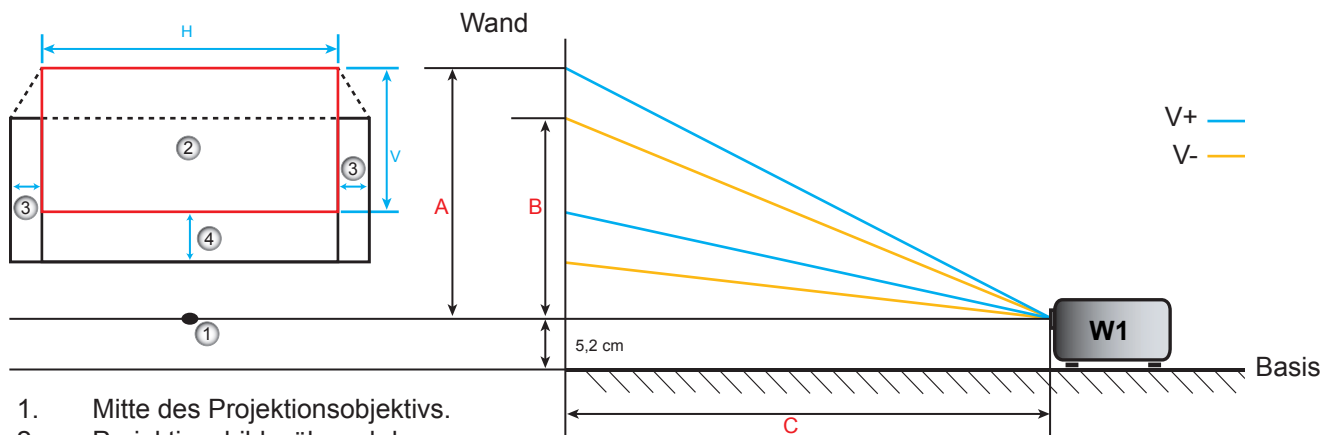

1. Mitte des Projektionsobjektivs.
2. Projektionsbild während des Objektivversatzes auf der höchsten Position.
3. Horizontaler Versatzbereich: 10 % H.
4. Vertikaler Versatzbereich: 20 % V.

ZUSÄTZLICHE INFORMATIONEN

Ermittlung der mittleren Objektivversatzposition

Horizontale Objektivversatzmitte

1. Passen Sie den vertikalen Versatz an, bis das Bild den maximalen Bereich am unteren Ende erreicht.

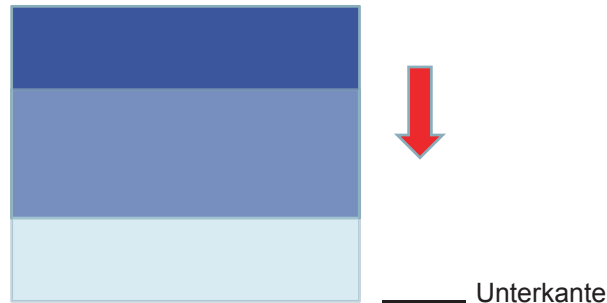

2. Passen Sie den horizontalen Versatz an, bis das Bild den maximalen Versatzbereich nach links erreicht.

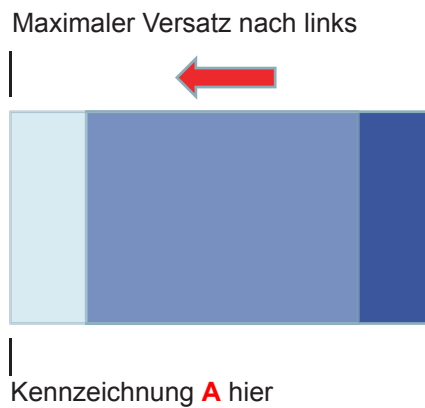

3. Passen Sie den horizontalen Versatz an, bis das Bild den maximalen Versatzbereich nach rechts erreicht.

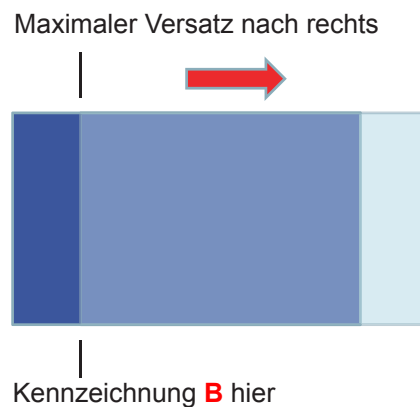

ZUSÄTZLICHE INFORMATIONEN

4. Messen Sie den Abstand zwischen Markierung **A** und Markierung **B**, teilen Sie das Ergebnis dann durch 2 und positionieren Sie das Bild wieder an Markierung **A/B** nach links. Das Bild ist in der Mitte seines horizontalen Versatzes.

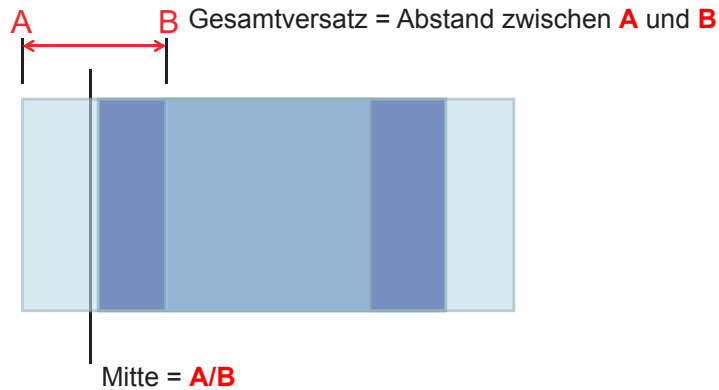

Vertikale Objektivversatzmitte

1. Das Bild muss sich in der Mitte seines horizontalen Versatzes befinden, bevor Sie das Bild auf die Mitte seines vertikalen Versatzes anpassen.



2. Passen Sie den vertikalen Versatz an, bis das Bild den maximalen Versatzbereich nach unten erreicht.

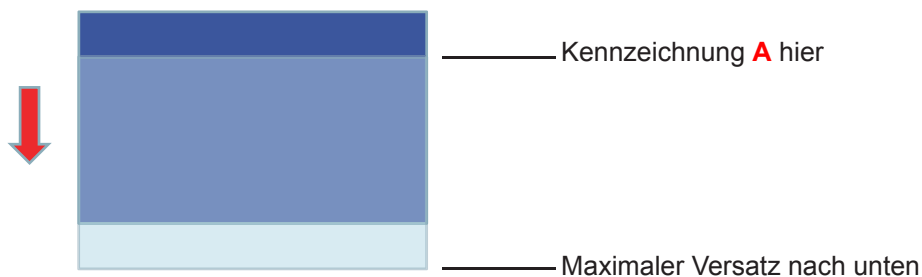

3. Passen Sie den vertikalen Versatz an, bis das Bild den maximalen Versatzbereich nach oben erreicht.

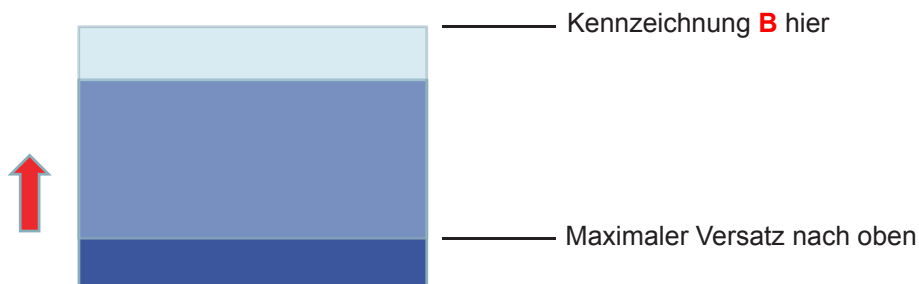

ZUSÄTZLICHE INFORMATIONEN

4. Messen Sie den Abstand zwischen Markierung **A** und Markierung **B**, teilen Sie das Ergebnis dann durch 2 und positionieren Sie das Bild wieder an Markierung **A/B** nach unten. Das Bild ist in der Mitte seines vertikalen Versatzes.

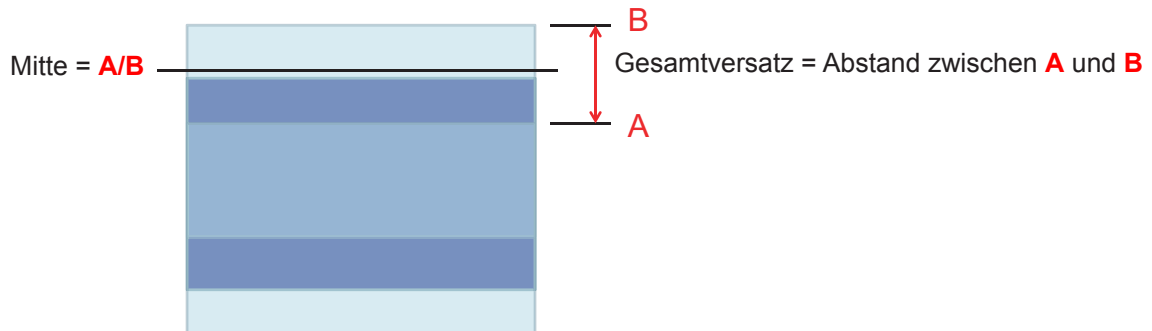

ZUSÄTZLICHE INFORMATIONEN

Projektorabmessungen und Deckenmontage

1. Bitte verwenden Sie bei der Installation zur Vermeidung von Schäden am Projektor unser Deckenmontageset.
2. Falls Sie ein Deckenmontageset von Dritten nutzen möchten, stellen Sie bitte sicher, dass die Schrauben zur Befestigung des Projektors mit den folgenden Spezifikationen übereinstimmen:
 - Schraubentyp: M4*3
 - Mindestschraubenlänge: 10 mm

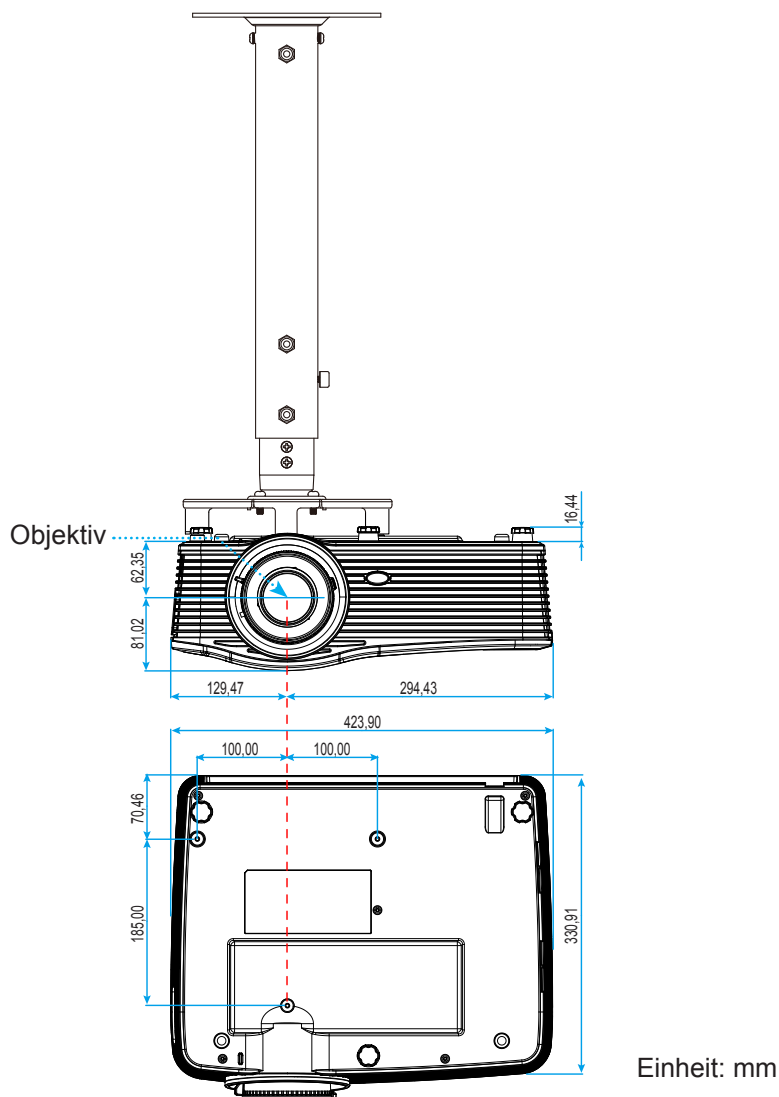

Hinweis: Bitte beachten Sie, dass die Garantie keine Schäden durch falsche Installation abdeckt.



Achtung:

- Wenn Sie Deckenmontagevorrichtungen von anderen Anbietern erwerben, stellen Sie bitte sicher, dass Sie die richtige Schraubengröße verwenden. Die Schraubengröße hängt von der Stärke der jeweiligen Montageplatte ab.
- Achten Sie darauf, einen Abstand von mindestens 10 cm zwischen Decke und Unterseite des Projektors einzuhalten.
- Installieren Sie den Projektor nicht in der Nähe einer Wärmequelle.

ZUSÄTZLICHE INFORMATIONEN

RS232-Protokollfunktionsliste

Baudrate: 9600

Datenbit: 8

ASCII-Code

Parität: Kein

Stoppbit: 1

Flusskontrolle: Kein

UART16550 FIFO: Deaktivieren

Projektorrückmeldung (bestanden): P

Projektorrückmeldung (fehlgeschlagen): F XX = 01 – 99, Projektor-ID, XX = 00 gilt für alle Projektoren

Hinweis: Es folgt ein <CR> nach allen ASCII-Befehlen, 0D ist der HEX-Code für <CR> im ASCII-Code.

SEND to projector			
232 ASCII Code	HEX Code	Function	Description
~XX00 1	7E 30 30 30 30 20 31 0D	Power ON	
~XX00 0	7E 30 30 30 30 20 30 0D	Power OFF	(0/2 for backward compatible)
~XX00 1	7E 30 30 30 30 20 31 20	Power ON with Password	~nnnn = ~0000 (a=7E 30 30 30 30)
~nnnn	a 0D		~9999 (a=7E 39 39 39 39)
~XX01 1	7E 30 30 30 31 20 31 0D	Resync	
~XX02 1	7E 30 30 30 32 20 31 0D	AV Mute	On
~XX02 0	7E 30 30 30 32 20 30 0D		Off (0/2 for backward compatible)
~XX03 1	7E 30 30 30 33 20 31 0D	Mute	On
~XX03 2	7E 30 30 30 33 20 30 0D		Off (0/2 for backward compatible)
~XX04 1	7E 30 30 30 34 20 31 0D	Freeze	
~XX04 0	7E 30 30 30 34 20 30 0D	Unfreeze	(0/2 for backward compatible)
~XX05 1	7E 30 30 30 35 20 31 0D	Zoom Plus	
~XX06 1	7E 30 30 30 36 20 31 0D	Zoom Minus	
~XX12 1	7E 30 30 31 32 20 31 0D	Direct Source Commands	HDMI1
~XX12 15	7E 30 30 31 32 20 31 35 0D		HDMI2
~XX12 20	7E 30 30 31 32 20 32 30 0D		Displayport
~XX12 5	7E 30 30 31 32 20 35 0D		VGA1
~XX12 8	7E 30 30 31 32 20 38 0D		VGA1 Component
~XX12 6	7E 30 30 31 32 20 36 0D		VGA 2
~XX12 13	7E 30 30 31 32 20 31 33 0D		VGA2 Component
~XX12 9	7E 30 30 31 32 20 39 0D		S-Video
~XX12 10	7E 30 30 31 32 20 31 30 0D		Video
~XX12 21	7E 30 30 31 32 20 32 31 0D		HDBaseT (only exists in "T" SKU)
~XX20 1	7E 30 30 32 30 20 31 0D	Display Mode	Presentation
~XX20 2	7E 30 30 32 30 20 32 0D		Bright
~XX20 3	7E 30 30 32 30 20 33 0D		Movie
~XX20 4	7E 30 30 32 30 20 34 0D		sRGB
~XX20 5	7E 30 30 32 30 20 35 0D		User
~XX20 7	7E 30 30 32 30 20 37 0D		Blackboard
~XX20 13	7E 30 30 32 30 20 31 33 0D		DICOM SIM.
~XX20 9	7E 30 30 32 30 20 39 0D		3D
~XX21 n	7E 30 30 32 31 20 a 0D	Brightness	n = -50 (a=2D 35 30) ~ 50 (a=35 30)
~XX22 n	7E 30 30 32 32 20 a 0D	Contrast	n = -50 (a=2D 35 30) ~ 50 (a=35 30)
~XX23 n	7E 30 30 32 33 20 a 0D	Sharpness	n = 1 (a=31) ~ 15 (a=31 35)
~XX45 n	7E 30 30 34 34 20 a 0D	Color (Saturation)	n = -50 (a=2D 35 30) ~ 50 (a=35 30)
~XX44 n	7E 30 30 34 35 20 a 0D	Tint	n = -50 (a=2D 35 30) ~ 50 (a=35 30)
~XX34 n	7E 30 30 33 34 20 a 0D	BrilliantColor™	n = 1 (a=31) ~ 10 (a=31 30)
~XX35 1	7E 30 30 33 35 20 31 0D	Gamma	Film
~XX35 3	7E 30 30 33 35 20 33 0D		Graphics
~XX35 7	7E 30 30 33 35 20 37 0D		2.2
~XX35 5	7E 30 30 33 35 20 35 0D		1.8
~XX35 6	7E 30 30 33 35 20 36 0D		2.0
~XX35 8	7E 30 30 33 35 20 38 0D		2.6
~XX35 10	7E 30 30 33 35 20 31 30 0D		Blackboard
~XX35 11	7E 30 30 33 35 20 31 31 0D		DICOM

ZUSÄTZLICHE INFORMATIONEN

SEND to projector				
232 ASCII Code	HEX Code	Function	Description	
~XX36 4	7E 30 30 33 36 20 34 0D	Color Temp.	Warm	
~XX36 1	7E 30 30 33 36 20 31 0D		Standard	
~XX36 2	7E 30 30 33 36 20 32 0D		Cool	
~XX36 3	7E 30 30 33 36 20 33 0D		Cold	
~XX37 1	7E 30 30 33 37 20 31 0D	Color Space	Auto	
~XX37 2	7E 30 30 33 37 20 32 0D		RGB\ RGB(0-255)	
~XX37 3	7E 30 30 33 37 20 33 0D		YUV	
~XX37 4	7E 30 30 33 37 20 34 0D		RGB(16 - 235)	
~XX24 n	7E 30 30 32 34 20 a 0D	RGB Gain/Bias	Red Gain	n = -50 (a=2D 35 30) ~ 50 (a=35 30)
~XX25 n	7E 30 30 32 35 20 a 0D		Green Gain	n = -50 (a=2D 35 30) ~ 50 (a=35 30)
~XX26 n	7E 30 30 32 36 20 a 0D		Blue Gain	n = -50 (a=2D 35 30) ~ 50 (a=35 30)
~XX27 n	7E 30 30 32 37 20 a 0D		Red Bias	n = -50 (a=2D 35 30) ~ 50 (a=35 30)
~XX28 n	7E 30 30 32 38 20 a 0D		Green Bias	n = -50 (a=2D 35 30) ~ 50 (a=35 30)
~XX29 n	7E 30 30 32 39 20 a 0D		Blue Bias	n = -50 (a=2D 35 30) ~ 50 (a=35 30)
~XX517 1	7E 30 30 35 31 37 20 31 0D	RGB Gain/Bias Reset	Reset	
~XX509	7E 30 30 35 30 39 20 0D	Image Settings Reset	Reset	
~XX327 n	7E 30 30 33 32 37 20 a 0D	Color Matching	Red Hue	n = -50 (a=2D 35 30) ~ 50 (a=35 30)
~XX333 n	7E 30 30 33 33 32 0 a 0D		Red Saturation	n = -50 (a=2D 35 30) ~ 50 (a=35 30)
~XX339 n	7E 30 30 33 33 39 20 a 0D		Red Gain	n = -50 (a=2D 35 30) ~ 50 (a=35 30)
~XX328 n	7E 30 30 33 32 38 20 a 0D		Green Hue	n = -50 (a=2D 35 30) ~ 50 (a=35 30)
~XX334 n	7E 30 30 33 33 34 20 a 0D		Green Saturation	n = -50 (a=2D 35 30) ~ 50 (a=35 30)
~XX340 n	7E 30 30 33 34 30 20 a 0D		Green Gain	n = -50 (a=2D 35 30) ~ 50 (a=35 30)
~XX329 n	7E 30 30 33 32 39 20 a 0D		Blue Hue	n = -50 (a=2D 35 30) ~ 50 (a=35 30)
~XX335 n	7E 30 30 33 33 35 20 a 0D		Blue Saturation	n = -50 (a=2D 35 30) ~ 50 (a=35 30)
~XX341 n	7E 30 30 33 34 31 20 a 0D		Blue Gain	n = -50 (a=2D 35 30) ~ 50 (a=35 30)
~XX330 n	7E 30 30 33 33 30 20 a 0D		Cyan Hue	n = -50 (a=2D 35 30) ~ 50 (a=35 30)
~XX336 n	7E 30 30 33 33 36 20 a 0D		Cyan Saturation	n = -50 (a=2D 35 30) ~ 50 (a=35 30)
~XX342 n	7E 30 30 33 34 32 20 a 0D		Cyan Gain	n = -50 (a=2D 35 30) ~ 50 (a=35 30)
~XX331 n	7E 30 30 33 33 31 20 a 0D		Yellow Hue	n = -50 (a=2D 35 30) ~ 50 (a=35 30)
~XX337 n	7E 30 30 33 33 37 20 a 0D		Yellow Saturation	n = -50 (a=2D 35 30) ~ 50 (a=35 30)
~XX343 n	7E 30 30 33 34 33 20 a 0D		Yellow Gain	n = -50 (a=2D 35 30) ~ 50 (a=35 30)
~XX332 n	7E 30 30 33 33 32 20 a 0D		Magenta Hue	n = -50 (a=2D 35 30) ~ 50 (a=35 30)
~XX338 n	7E 30 30 33 33 38 20 a 0D		Magenta Saturation	n = -50 (a=2D 35 30) ~ 50 (a=35 30)
~XX344 n	7E 30 30 33 34 34 20 a 0D		Magenta Gain	n = -50 (a=2D 35 30) ~ 50 (a=35 30)
~XX345 n	7E 30 30 33 34 35 20 a 0D	White	Red	n = -50 (a=2D 35 30) ~ 50 (a=35 30)
~XX346 n	7E 30 30 33 34 36 20 a 0D		Green	n = -50 (a=2D 35 30) ~ 50 (a=35 30)
~XX347 n	7E 30 30 33 34 37 20 a 0D		Blue	n = -50 (a=2D 35 30) ~ 50 (a=35 30)
~XX215 1	7E 30 30 32 31 35 20 31 0D	Reset		
~XX73 n	7E 30 30 37 33 20 a 0D	Signal (RGB)	Frequency	n = -5 (a=2D 35) ~ 5 (a=35) By signal
~XX91 1	7E 30 30 39 31 20 31 0D		Automatic	On
~XX91 0	7E 30 30 39 31 20 30 0D			Off (0/2 for backward compatible)
~XX74 n	7E 30 30 37 34 20 a 0D		Phase	n = 0 (a=30) ~ 31 (a=33 31) By signal
~XX75 n	7E 30 30 37 35 20 a 0D		H. Position	n = -5 (a=2D 35) ~ 5 (a=35) By timing
~XX76 n	7E 30 30 37 36 20 a 0D		V. Position	n = -5 (a=2D 35) ~ 5 (a=35) By timing
~XX200 n	7E 30 30 32 30 30 20 a 0D	Signal(Video)	White Level	n = 0 (a=30) ~ 31 (a=33 31)
~XX201 n	7E 30 30 32 30 31 20 a 0D		Black Level	n = -5 (a=2D 35) ~ 5 (a=35)
~XX204 1	7E 30 30 32 30 30 24 20 31 0D		0 IRE	
~XX204 0	7E 30 30 32 30 30 24 20 30 0D		7.5 IRE	
~XX60 1	7E 30 30 36 30 20 31 0D	Format	4:3	
~XX60 2	7E 30 30 36 30 20 32 0D		16:9	
~XX60 3	7E 30 30 36 30 20 33 0D		16:10(WUXGA)	

ZUSÄTZLICHE INFORMATIONEN

SEND to projector			
232 ASCII Code	HEX Code	Function	Description
~XX60 5	7E 30 30 36 30 20 35 0D		LBX
~XX60 6	7E 30 30 36 30 20 36 0D		Native
~XX60 7	7E 30 30 36 30 20 37 0D		Auto
~XX61 n	7E 30 30 36 31 20 a 0D	Edge mask	n = 0 (a=30) ~ 10 (a=31 30)
~XX62 n	7E 30 30 36 32 20 a 0D	Zoom	n = -5 (a=2D 35) ~ 25 (a=32 35)
~XX63 n	7E 30 30 36 33 20 a 0D	H Image Shift	n = -100 (a=2D 31 30 30) ~ 100 (a=31 30 30)
~XX64 n	7E 30 30 36 34 20 a 0D	V Image Shift	n = -100 (a=2D 31 30 30) ~ 100 (a=31 30 30)
~XX65 n	7E 30 30 36 35 20 a 0D	H Keystone	n = -30 (a=2D 33 30) ~ 30 (a=33 30)
~XX66 n	7E 30 30 36 36 20 a 0D	V Keystone	n = -30 (a=2D 33 30) ~ 30 (a=33 30)
~XX69 1	7E 30 30 36 39 20 31 0D	Auto V.Keystone	On
~XX69 0	7E 30 30 36 39 20 30 0D	Auto V. Keystone	Off
~XX59 1	7E 30 30 35 39 20 31 0D	Four corners (Top-Left)	Right+
~XX59 2	7E 30 30 35 39 20 32 0D		Left+
~XX59 3	7E 30 30 35 39 20 33 0D		Up+
~XX59 4	7E 30 30 35 39 20 34 0D		Down+
~XX59 5	7E 30 30 35 39 20 35 0D	(Top-Right)	Right+
~XX59 6	7E 30 30 35 39 20 36 0D		Left+
~XX59 7	7E 30 30 35 39 20 37 0D		Up+
~XX59 8	7E 30 30 35 39 20 38 0D		Down+
~XX59 9	7E 30 30 35 39 20 39 0D	(Bottom-Left)	Right+
~XX59 10	7E 30 30 35 39 20 31 30 0D		Left+
~XX59 11	7E 30 30 35 39 20 31 31 0D		Up+
~XX59 12	7E 30 30 35 39 20 31 32 0D		Down+
~XX59 13	7E 30 30 35 39 20 31 33 0D	(Bottom-Right)	Right+
~XX59 14	7E 30 30 35 39 20 31 34 0D		Left+
~XX59 15	7E 30 30 35 39 20 31 35 0D		Up+
~XX59 16	7E 30 30 35 39 20 31 36 0D		Down+
~XX516	7E 30 30 35 31 36 20 0D	Four corners reset	Reset
~XX506 0	7E 30 30 35 30 36 20 30 0D	Wall Color	Off
~XX506 2	7E 30 30 35 30 36 20 32 0D		Light Yellow
~XX506 3	7E 30 30 35 30 36 20 33 0D		Light Green
~XX506 4	7E 30 30 35 30 36 20 34 0D		Light Blue
~XX506 5	7E 30 30 35 30 36 20 35 0D		Pink
~XX506 6	7E 30 30 35 30 36 20 36 0D		Gray
~XX230 1	7E 30 30 32 33 30 20 31 0D	3D Mode	DLP-Link
~XX230 3	7E 30 30 32 33 30 20 31 0D		VESA 3D
~XX230 0	7E 30 30 32 33 30 20 30 0D		Off (0/2 for backward compatible)
~XX400 0	7E 30 30 34 30 30 20 30 0D	3D->2D	3D
~XX400 1	7E 30 30 34 30 30 20 31 0D		L
~XX400 2	7E 30 30 34 30 30 20 32 0D		R
~XX405 0	7E 30 30 34 30 35 20 30 0D	3D Format	Auto
~XX405 1	7E 30 30 34 30 35 20 31 0D		SBS
~XX405 2	7E 30 30 34 30 35 20 32 0D		Top and Bottom
~XX405 3	7E 30 30 34 30 35 20 33 0D		Frame sequential
~XX231 0	7E 30 30 32 33 31 20 30 0D	3D Sync Invert	On
~XX231 1	7E 30 30 32 33 31 20 31 0D	3D Sync Invert	Off
~XX70 1	7E 30 30 37 30 20 31 0D	Language	English
~XX70 2	7E 30 30 37 30 20 32 0D		German
~XX70 3	7E 30 30 37 30 20 33 0D		French
~XX70 4	7E 30 30 37 30 20 34 0D		Italian
~XX70 5	7E 30 30 37 30 20 35 0D		Spanish
~XX70 6	7E 30 30 37 30 20 36 0D		Portuguese
~XX70 7	7E 30 30 37 30 20 37 0D		Polish
~XX70 8	7E 30 30 37 30 20 38 0D		Dutch
~XX70 9	7E 30 30 37 30 20 39 0D		Swedish

ZUSÄTZLICHE INFORMATIONEN

SEND to projector				
232 ASCII Code	HEX Code	Function	Description	
~XX70 10	7E 30 30 37 30 20 31 30 0D		Norwegian/Danish	
~XX70 11	7E 30 30 37 30 20 31 31 0D		Finnish	
~XX70 12	7E 30 30 37 30 20 31 32 0D		Greek	
~XX70 13	7E 30 30 37 30 20 31 33 0D		Traditional Chinese	
~XX70 14	7E 30 30 37 30 20 31 34 0D		Simplified Chinese	
~XX70 15	7E 30 30 37 30 20 31 35 0D		Japanese	
~XX70 16	7E 30 30 37 30 20 31 36 0D		Korean	
~XX70 17	7E 30 30 37 30 20 31 37 0D		Russian	
~XX70 18	7E 30 30 37 30 20 31 38 0D		Hungarian	
~XX70 19	7E 30 30 37 30 20 31 39 0D		Czechoslovak	
~XX70 20	7E 30 30 37 30 20 32 30 0D		Arabic	
~XX70 21	7E 30 30 37 30 20 32 31 0D		Thai	
~XX70 22	7E 30 30 37 30 20 32 32 0D		Turkish	
~XX70 23	7E 30 30 37 30 20 32 33 0D		Farsi	
~XX70 25	7E 30 30 37 30 20 32 33 0D		Vietnamese	
~XX70 26	7E 30 30 37 30 20 32 33 0D		Indonesian	
~XX70 27	7E 30 30 37 30 20 32 33 0D		Romanian	
~XX71 1	7E 30 30 37 31 20 31 0D	Projection	Front-Desktop	
~XX71 2	7E 30 30 37 31 20 32 0D		Rear-Desktop	
~XX71 3	7E 30 30 37 31 20 33 0D		Front-Ceiling	
~XX71 4	7E 30 30 37 31 20 34 0D		Rear-Ceiling	
~XX90 1	7E 30 30 39 30 20 31 0D	Screen Type (WXGA/WUXGA)	16:10	
~XX90 0	7E 30 30 39 31 20 30 0D		16:9	
~XX72 1	7E 30 30 37 32 20 31 0D	Menu Location	Top Left	
~XX72 2	7E 30 30 37 32 20 32 0D		Top Right	
~XX72 3	7E 30 30 37 32 20 33 0D		Centre	
~XX72 4	7E 30 30 37 32 20 34 0D		Bottom Left	
~XX72 5	7E 30 30 37 32 20 35 0D		Bottom Right	
~XX77 n	7E 30 30 37 37 20 aabbcc 0D	Security	Security Timer	Month/Day/Hour n = mm/dd/hh mm= 00 (aa=30 30) ~ 12 (aa=31 32) dd = 00 (bb=30 30) ~ 30 (bb=33 30) hh= 00 (cc=30 30) ~ 24 (cc=32 34)
~XX78 1	7E 30 30 37 38 20 31 0D	Security	On	
~XX78 0	7E 30 30 37 38 20 30 20		Off (0/2 for backward compatible)	
~nnnn	a 0D		~nnnn = ~0000 (a=7E 30 30 30 30) ~9999 (a=7E 39 39 39 39)	
~XX79 n	7E 30 30 37 39 20 a 0D	Projector ID	n = 00 (a=30 30) ~ 99 (a=39 39)	
~XX310 0	7E 30 30 33 31 30 20 30 0D	Internal Speaker	Off	
~XX310 1	7E 30 30 33 31 30 20 31 0D		On	
~XX80 1	7E 30 30 38 30 20 31 0D	Mute	On	
~XX80 0	7E 30 30 38 30 20 30 0D		Off (0/2 for backward compatible)	
~XX81 n	7E 30 30 38 31 20 a 0D	Volume(Audio)	n = 0 (a=30) ~ 10 (a=31 30)	
~XX93 n	7E 30 30 39 33 20 a 0D	Volume(Mic)	n = 0 (a=30) ~ 10 (a=31 30)	
~XX89 0	7E 30 30 38 39 20 30 0D	Audio Input	Default	
~XX89 1	7E 30 30 38 39 20 31 0D		Audio1	
~XX89 3	7E 30 30 38 39 20 33 0D		Audio2	
~XX89 4	7E 30 30 38 39 20 34 0D		Audio3	
~XX82 1	7E 30 30 38 32 20 31 0D	Logo	Default	
~XX82 2	7E 30 30 38 32 20 32 0D		User	
~XX82 3	7E 30 30 38 32 20 33 0D		Neutral	
~XX83 1	7E 30 30 38 33 20 31 0D	Logo Capture		
~XX88 0	7E 30 30 38 38 20 30 0D	Closed Captioning	Off	
~XX88 1	7E 30 30 38 38 20 31 0D		cc1	
~XX88 2	7E 30 30 38 38 20 32 0D		cc2	
~XX521 0	7E 30 30 35 32 31 20 30 0D	Wireless	Off (0/2 for backward compatible)	
~XX521 1	7E 30 30 35 32 31 20 31 0D	Wireless	On	
~XX454 0	7E 30 30 34 35 34 20 30 0D	Crestron	Off	

ZUSÄTZLICHE INFORMATIONEN

SEND to projector			
232 ASCII Code	HEX Code	Function	Description
~XX454 1	7E 30 30 34 35 34 20 31 0D		On
~XX455 0	7E 30 30 34 35 35 20 30 0D	Extron	Off
~XX455 1	7E 30 30 34 35 35 20 31 0D		On
~XX456 0	7E 30 30 34 35 36 20 30 0D	PJLink	Off
~XX456 1	7E 30 30 34 35 36 20 31 0D		On
~XX457 0	7E 30 30 34 35 37 20 30 0D	AMX Device Discovery	Off
~XX457 1	7E 30 30 34 35 37 20 31 0D		On
~XX458 0	7E 30 30 34 35 38 20 30 0D	Telnet	Off
~XX458 1	7E 30 30 34 35 38 20 31 0D		On
~XX459 0	7E 30 30 34 35 38 20 30 0D	HTTP	Off
~XX459 1	7E 30 30 34 35 38 20 31 0D		On
~XX39 1	7E 30 30 33 39 20 31 0D	Input Source	HDMI1
~XX39 7	7E 30 30 33 39 20 37 0D		HDMI2
~XX39 15	7E 30 30 33 39 20 31 35 0D		Displayport
~XX39 5	7E 30 30 33 39 20 35 0D		VGA1
~XX39 6	7E 30 30 33 39 20 36 0D		VGA2
~XX39 9	7E 30 30 33 39 20 39 0D		S-Video
~XX39 10	7E 30 30 33 39 20 31 30 0D		Video
~XX100 1	7E 30 30 31 30 30 20 31 0D	Source Lock	On
~XX100 0	7E 30 30 31 30 30 20 30 0D		Off (0/2 for backward compatible)
~XX101 1	7E 30 30 31 30 31 20 31 0D	High Altitude	On
~XX101 0	7E 30 30 31 30 31 20 30 0D		Off (0/2 for backward compatible)
~XX102 1	7E 30 30 31 30 32 20 31 0D	Information Hide	On
~XX102 0	7E 30 30 31 30 32 20 30 0D		Off (0/2 for backward compatible)
~XX103 1	7E 30 30 31 30 33 20 31 0D	Keypad Lock	On
~XX103 0	7E 30 30 31 30 33 20 30 0D		Off (0/2 for backward compatible)
~XX348 1	7E 30 30 33 34 38 20 31 0D	Display Mode Lock	On
~XX348 0	7E 30 30 33 34 38 20 30 0D		Off (0/2 for backward compatible)
~XX195 0	7E 30 30 31 39 35 20 30 0D	Test Pattern	None
~XX195 1	7E 30 30 31 39 35 20 31 0D		Grid
~XX195 2	7E 30 30 31 39 35 20 32 0D		White Pattern
~XX104 1	7E 30 30 31 30 34 20 31 0D	Background Color	Blue
~XX104 2	7E 30 30 31 30 34 20 32 0D		Black
~XX104 3	7E 30 30 31 30 34 20 33 0D		Red
~XX104 4	7E 30 30 31 30 34 20 34 0D		Green
~XX104 5	7E 30 30 31 30 34 20 35 0D		White
~XX11 0	7E 30 30 31 31 20 30 0D	IR Function	Off
~XX11 1	7E 30 30 31 31 20 31 0D		On
~XX11 2	7E 30 30 31 31 20 32 0D		Front
~XX11 3	7E 30 30 31 31 20 33 0D		Top
~XX350 n	7E 30 30 33 35 30 20 a 0D	Remote Code	n = 00 (a=30 30) ~ 99 (a=39 39)
~XX192 0	7E 30 30 31 39 32 20 30 0D	12V Trigger	Off
~XX192 1	7E 30 30 31 39 32 20 31 0D		On
~XX105 1	7E 30 30 31 30 35 20 31 0D	Advanced	Direct Power On On
~XX105 0	7E 30 30 31 30 35 20 30 0D		Off (0/2 for backward compatible)
~XX113 0	7E 30 30 31 31 33 20 30 0D		Signal Power On Off
~XX113 1	7E 30 30 31 31 33 20 31 0D		On
~XX106 n	7E 30 30 31 30 36 20 a 0D		Auto Power Off n = 0 (a=30) ~ 180 (a=31 38 30) (min) (5 minutes for each step).
~XX107 n	7E 30 30 31 30 37 20 a 0D		Sleep Timer n = 0 (a=30) ~ 990 (a=39 39 30) (min) (10 minutes for each step).
~XX507 1	7E 30 30 35 30 37 20 31 0D		Sleep Timer On Repeat
~XX507 0	7E 30 30 35 30 37 20 30 0D		Off
~XX114 1	7E 30 30 31 31 34 20 31 0D		Power Eco.(≤0.5W) Mode(Standby)
~XX114 0	7E 30 30 31 31 34 20 30 0D		Active (0/2 for backward compatible)

ZUSÄTZLICHE INFORMATIONEN

SEND to projector				
232 ASCII Code	HEX Code	Function	Description	
~XX109 1	7E 30 30 31 30 39 20 31 0D	Lamp Reminder	On	
~XX109 0	7E 30 30 31 30 39 20 30 0D		Off (0/2 for backward compatible)	
~XX110 1	7E 30 30 31 31 30 20 31 0D	Lamp Mode	Bright	
~XX110 2	7E 30 30 31 31 30 20 32 0D		Eco	
~XX110 5	7E 30 30 31 31 30 20 35 0D		Power	
~XX326 0	7E 30 30 33 32 36 20 30 0D	Power /100%		
~XX326 1	7E 30 30 33 32 36 20 31 0D	Power /95%		
~XX326 2	7E 30 30 33 32 36 20 32 0D	Power /90%		
~XX326 3	7E 30 30 33 32 36 20 33 0D	Power /85%		
~XX326 4	7E 30 30 33 32 36 20 34 0D	Power /80%		
~XX111 1	7E 30 30 31 31 31 20 31 0D	Lamp Reset	Yes	
~XX320 1	7E 30 30 33 32 30 20 31 0D	Optional Filter Installed	Yes	
~XX320 0	7E 30 30 33 32 30 20 30 0D		No (0/2 for backward compatible)	
~XX322 0	7E 30 30 33 32 32 20 30 0D	Filter Reminder	Off	
~XX322 1	7E 30 30 33 32 32 20 31 0D		300 hrs	
~XX322 2	7E 30 30 33 32 32 20 32 0D		500 hrs	
~XX322 3	7E 30 30 33 32 32 20 33 0D		800 hrs	
~XX322 4	7E 30 30 33 32 32 20 34 0D		1000 hrs	
~XX323 1	7E 30 30 33 32 33 20 31 0D	Filter Reset	Yes	
~XX313 1	7E 30 30 33 31 33 20 31 0D	Information menu	On	
~XX313 0	7E 30 30 33 31 33 20 30 0D		Off(0/2 for backward compatible)	
~XX112 1	7E 30 30 31 31 32 20 31 0D	Reset	Yes	
~XX210 n	7E 30 30 32 30 30 20 n 0D	Display message on the OSD	n: 1-30 characters	
SEND to emulate Remote				
~XX140 10	7E 30 30 31 34 30 20 31 30 0D		Up	
~XX140 11	7E 30 30 31 34 30 20 31 31 0D		Left	
~XX140 12	7E 30 30 31 34 30 20 31 32 0D		Enter (for projection MENU)	
~XX140 13	7E 30 30 31 34 30 20 31 33 0D		Right	
~XX140 14	7E 30 30 31 34 30 20 31 34 0D		Down	
~XX140 15	7E 30 30 31 34 30 20 31 35 0D		V Keystone +	
~XX140 16	7E 30 30 31 34 30 20 31 36 0D		V Keystone -	
~XX140 17	7E 30 30 31 34 30 20 31 37 0D		Volume -	
~XX140 18	7E 30 30 31 34 30 20 31 38 0D		Volume +	
~XX140 20	7E 30 30 31 34 30 20 32 30 0D		Menu	
~XX140 47	7E 30 30 31 34 30 20 34 37 0D		Source	
SEND from projector automatically				
232 ASCII Code	HEX Code	Function	Projector Return	Description
when Standby/Warming/Cooling/Out of Range/Lamp fail/Fan Lock/Over Temperature/ Lamp Hours Running Out/ Cover Open			INFO n	n=0 Standby n=1 Warming n=2 Cooling n=3 Out of Range n=4 Lamp fail n=6 Fan Lock/ n=7 Over Temperature n=8 Lamp Hours Running Out

ZUSÄTZLICHE INFORMATIONEN

READ from projector				
232 ASCII Code	HEX Code	Function	Projector Return	Description
~XX121 1	7E 30 30 31 32 31 20 31 0D	Input Source Commands	Okn	n = 0 None n = 7 HDMI1 n = 8 HDMI2 n = 15 Displayport n = 2 VGA1 n = 3 VGA2 n = 5 Video n = 4 S-Video n = 16 HDBaseT
~XX122 1	7E 30 30 31 32 32 20 31 0D	Software Version	OKdddd	dddd: FW version
~XX357 1	7E 30 30 33 35 34 20 31 0D	LAN FW version	Okeeeee	eeee: LAN FW version
~XX123 1	7E 30 30 31 32 33 20 31 0D	Display Mode	Okn	n = 0 None n = 1 Presentation n = 2 Bright n = 3 Movie n = 4 sRGB n = 5 User n = 7 Blackboard n = 12 DICOM SIM. n = 9 3D
~XX124 1	7E 30 30 31 32 34 20 31 0D	Power State	OKn	n=0 Off n=1 On
~XX125 1	7E 30 30 31 32 35 20 31 0D	Brightness	OKn	
~XX126 1	7E 30 30 31 32 36 20 31 0D	Contrast	OKn	
~XX127 1	7E 30 30 31 32 37 20 31 0D	Format	OKn	n = 1 4:3 n = 2 16:9 n = 3 16:10 n = 5 LBX n = 6 Native n = 7 Auto
*16:9 or 16:10 depend on Screen Type setting				
~XX128 1	7E 30 30 31 32 38 20 31 0D	Color Temperature	Okn	n = 0 Standard n = 1 Cool n = 2 Cold n = 3 Warm
~XX129 1	7E 30 30 31 32 39 20 31 0D	Projection Mode	OKn	n = 0 Front-Desktop n = 1 Rear-Desktop n = 2 Front-Ceiling n = 3 Rear-Ceiling
~XX150 1	7E 30 30 31 35 30 20 31 1D	Information	Okabbbbcccd ddde	a = 0 Off a = 1 On bbbb: LampHour cc: source cc = 00 None cc = 02 VGA1 cc = 03 VGA2 cc = 04 S-Video cc = 05 Video cc = 07 HDMI1 cc = 08 HDMI2 cc = 15 Displayport cc = 16 HDBaseT dddd FW Version

ZUSÄTZLICHE INFORMATIONEN

READ from projector				
232 ASCII Code	HEX Code	Function	Projector Return	Description
				e = Display mode ee = 00 None ee = 01 Presentation ee = 02 Bright ee = 03 Movie ee = 04 sRGB ee = 05 User ee = 07 Blackboard ee = 09 3D ee = 12 DICOM SIM.
~XX151 1	7E 30 30 31 35 31 20 31 0D	Model name	OKn	n = 2 XGA n = 3 WXGA n = 4 1080p n = 5 WUXGA
~XX108 1	7E 30 30 31 30 38 20 31 0D	Lamp Hours	OKbbbb	bbbb: LampHour
~XX108 2	7E 30 30 31 30 38 20 31 0D	Cumulative Lamp Hours	OKbbbbbb	bbbbbb: (5 digits) Total Lamp Hours
~XX321 1	7E 30 30 33 32 31 20 31 0D	Filter Usage Hours	OKbbbb	bbbb: Filter Usage Hours
~XX87 1	7E 30 30 38 37 20 31 0D	Network Status	Okn	n = 0 Disconnected n = 1 Connected
~XX87 3	7E 30 30 38 37 20 33 0D	IP Address	Okaaa_bbb_ccc_ddd	
~XX351 1	7E 30 30 33 35 31 20 31 0D	Fan1 speed(blower)	Okaaaa	a=0000~9999
~XX352 1	7E 30 30 33 35 32 20 31 0D	System temperature	Okaaa	a=000~999
~XX353 1	7E 30 30 33 35 33 20 31 0D	Serial number	Okaaaaaaaaa aaaaaaa	a=serial number string
~XX354 1	7E 30 30 33 35 34 20 31 0D	Closed Captioning	Oka	a = 0 off a = 1 cc1 a = 2 cc2
~XX355 1	7E 30 30 33 35 35 20 31 0D	AV Mute	Oka	a = 0 Off a = 1 On
~XX356 1	7E 30 30 33 35 36 20 31 0D	Mute	Oka	a = 0 Off a = 1 On
~XX358 1	7E 30 30 33 35 38 20 31 0D	Current watt	Okaaaa	a = 0000~9999

ZUSÄTZLICHE INFORMATIONEN

IR-Fernbedienungs-codes



Schlüssel	Anpassungscode	Datencode			Druckschlüsseldefinition	Beschreibung
		Byte 1	Byte 2	Byte 3		
Ausschalten		32	CD	2E	Aus	Zum Ausschalten des Projektors drücken.
Einschalten	⏻	32	CD	02	Ein	Zum Einschalten des Projektors drücken.
PIP/PBP	PIP/PBP	32	CD	78	PIP/PBP	Zur Nutzung der PIP/PBP-Funktion drücken.
Geometrische Korrektur	Korrektur	32	CD	96	Geometrische Korrektur	Geometrische Korrektur.
F2	F2	32	CD	27	F2	Nach Standardzoom.
F1	F1	32	CD	26	F1	Nach Standardtestmuster.
Mode	Mode	32	CD	95	Mode	Anzeige Modusmenü ein/aus.
Aufwärtspfeil	⬆	32	CD	C6	Aufwärtspfeil	Mit den Tasten ⬆ ⬇ ⬅ ➡ wählen Sie Elemente aus und ändern Einstellungen.
Abwärtspfeil	⬇	32	CD	C7	Abwärtspfeil	
Linkspfeil	⬅	32	CD	C8	Linkspfeil	
Rechtspfeil	➡	32	CD	C9	Rechtspfeil	

ZUSÄTZLICHE INFORMATIONEN

Schlüssel	Anpassungscode		Datencode	Druckschlüsseldefinition	Beschreibung	
	Byte 1	Byte 2	Byte 3			
AV-Stummschaltung		32	CD	03	AV-Stummschaltung	Zum Ein-/Ausschalten des integrierten Projektorlautsprechers drücken.
Enter	ENTER	32	CD	C5	ENTER	Mit dieser Taste bestätigen Sie Ihre Auswahl.
Info.		32	CD	25	Info.	Projektorinformationen anzeigen.
Laser		Nicht verfügbar	Nicht verfügbar	Nicht verfügbar		Als Laserpointer nutzen.
Source		32	CD	18	Source	Mit der „Source“-Taste wählen Sie ein Eingangssignal aus.
Re-Sync	Re-Sync	32	CD	04	Re-Sync	Durch Drücken dieser Taste wird der Projektor automatisch mit der Eingangsquelle synchronisiert.
Menu	Menu	32	CD	88	Menu	Drücken Sie zum Aufrufen des Bildschirmmenüs (OSD) die „Menu“-Taste. Drücken Sie zum Beenden des OSDMenüs erneut auf „Menu“.
Volume	+	32	CD	09	Volume +	Drücken Sie zum Erhöhen der Lautstärke.
	-	32	CD	0C	Volume -	Drücken Sie zum Verringern der Lautstärke.
D Zoom	+	32	CD	08	D Zoom +	Verwenden Sie ▲ zum Vergrößern des projizierten Bildes.
	-	32	CD	0B	D Zoom -	Verwenden Sie ▼ zum Verkleinern des projizierten Bildes.
Format	Format	32	CD	15	Format	Zum Wählen des Projektorformats drücken.
Standbild	Standbild	32	CD	06	Standbild	Zum Standbild des Projektorbildes drücken.
Fernbedienung	ID	32	CD	3201 ~ 3299		Zum Einstellen oder Zurücksetzen des angepassten Codes. Bitte beachten Sie Seite 87.
	ALLES	32	CD	32CD		
1/VGA		32	CD	8E	1/VGA	<ul style="list-style-type: none"> Zur Auswahl der VGA-Quelle drücken. Als Zifferntasten „1“ nutzen.
2/S-Video		32	CD	1D	2/S-Video	<ul style="list-style-type: none"> Zur Auswahl der S-Video-Quelle drücken. Als Zifferntasten „2“ nutzen.

ZUSÄTZLICHE INFORMATIONEN

Schlüssel	Anpassungscode		Datencode	Druckschlüsseldefinition	Beschreibung
	Byte 1	Byte 2	Byte 3		
3/HDMI1	32	CD	16	3/HDMI	<ul style="list-style-type: none"> Zur Auswahl der HDMI-Quelle drücken. Als Zifferntasten „3“ nutzen.
HDMI2	32	CD	9B	HDMI2	Zur Auswahl der HDMI-Quelle drücken.
4/HDBaseT	32	CD	70	4/HDBaseT	<ul style="list-style-type: none"> Zur Auswahl der HDBaseT-Quelle drücken. Als Zifferntasten „4“ nutzen.
5/Video	32	CD	1C	5/Video	<ul style="list-style-type: none"> Zur Auswahl der Composite-Video-Quelle drücken. Als Zifferntasten „5“ nutzen.
6	32	CD	19	6	Als Zifferntasten „6“ nutzen.
7	32	CD	1A	7	Als Zifferntasten „7“ nutzen.
8/YPbPr	32	CD	17	8/YPbPr	<ul style="list-style-type: none"> Zur Auswahl der Component-Video-Quelle drücken. Als Zifferntasten „8“ nutzen.
9/DisplayPort	32	CD	9F	9/DisplayPort	<ul style="list-style-type: none"> Zur Auswahl von DisplayPort drücken. Als Zifferntasten „9“ nutzen.
0/3D	32	CD	89	0/3D	<ul style="list-style-type: none"> Zur Auswahl der 3D-Quelle drücken. Als Zifferntasten „0“ nutzen.

Hinweis:

- Wenn der Projektor die Funktionen Dynamisch-Öko / Bildpflege unterstützt und AV Mute gedrückt wird, verringert sich der Stromverbrauch der Lampe auf 30 %.

Einstellung und Rücksetzung des angepassten Codes

Gehen Sie zur Einstellung des angepassten Codes wie folgt vor:

- Halten Sie die **ID**-Taste länger als 3 Sekunden gedrückt. Währenddessen blinkt die rote LED langsam.
- Lassen Sie die **ID**-Taste los und drücken Sie innerhalb von 10 Sekunden zum Wechseln des angepassten Codes zwei Zifferntasten.

Beispiel: Halten Sie die **ID**-Taste länger als 3 Sekunden gedrückt. Lassen Sie die **ID**-Taste dann los und drücken Sie die Tasten **0** und **1**. Dadurch wird der angepasste Code 3201.

Hinweis: Wenn Sie die zwei Zifferntasten nach Ablauf der 10 Sekunden drücken, bleibt der angepasste Code unverändert.

Drücken Sie zum Zurücksetzen des angepassten Codes länger als 3 Sekunden die Taste **ALL**. Währenddessen blinkt die rote LED schnell und der angepasste Code wird zurückgesetzt. Beispiel: Wenn der angepasste Code 3201 war, wird er zum standardmäßigen 32 CD.

ZUSÄTZLICHE INFORMATIONEN

Informationen-Taste nutzen

Die Informationen-Funktion gewährleistet eine einfache Einrichtung sowie eine problemlose Bedienung. Drücken Sie zum Öffnen des Informationen-Menüs die „i“-Taste am Bedienfeld.

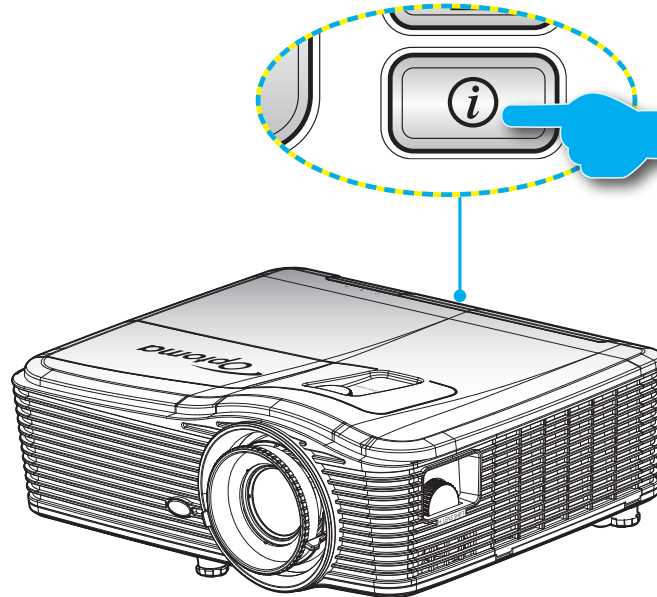

- Die **Information**-Taste funktioniert nur, wenn keine Eingangsquelle erkannt wird.







Information	
Seriennummer	xxxxxxxxxxx
F/W Version	Haupt C01
	MCU C01
	LAN C01
Aktuelle Eingangsquelle	VGA 1
Auflösung	1280x800
Bildwiederholfrequenz	60.00 Hz
Lampenstd.	
	Hell 0 H
	Eco. 0 H
	Power 0 H
Filter/Stunden	0 H
Projektor-ID	0
Fernbedienungscode	0
Fernbedienungscode (aktiv)	0
IP-Adresse	192.168.1.1
Netzwerkstatus	Verbinden
↩ Beenden	

ZUSÄTZLICHE INFORMATIONEN



Problemlösung

Falls Probleme mit dem Projektor auftreten, beachten Sie bitte folgende Informationen. Falls sich ein Problem nicht beseitigen lässt, wenden Sie sich bitte an Ihren Händler oder das nächstgelegene Kundencenter.



Bildprobleme

-  *Es wird kein Bild angezeigt.*
- Überprüfen Sie, ob alle Kabel und Stromverbindungen, wie im Abschnitt „Installation“ beschrieben, richtig und fest angeschlossen sind.
 - Überprüfen Sie, ob die Kontaktstifte der Anschlüsse verbogen oder abgebrochen sind.
 - Überprüfen Sie, ob die Projektionslampe richtig installiert ist. Lesen Sie hierzu den Abschnitt „Lampe auswechseln“.
 - Überprüfen Sie, ob die Objektivabdeckung entfernt und der Projektor eingeschaltet wurde.
-  *Das Bild ist nicht fokussiert*
- Stellen Sie sicher, dass die Objektivabdeckung entfernt ist.
 - Stellen Sie die Bildschärfe über den Fokusring des Projektors ein.
 - Achten Sie darauf, dass sich die Leinwand in der richtigen Entfernung zum Projektor befindet. (Siehe Seite 68 bis 72).
-  *Das Bild ist bei einer 16:9 DVD-Wiedergabe zu langgestreckt.*
- Wenn eine anamorph aufgezeichnete DVD oder 16:9-DVD wiedergegeben wird, zeigt der Projektor das beste Bild im 16:9-Format an.
 - Wenn Sie einen DVD-Titel im LBX-Format wiedergeben, ändern Sie bitte über das OSD-Menü des Projektors das Format in LBX.
 - Wenn Sie einen DVD-Titel im 4:3-Format wiedergeben, ändern Sie bitte über das OSD-Menü des Projektors das Format in 4:3.
 - Wenn das Bild auch dann noch gestreckt erscheint, müssen Sie das Seitenverhältnis wie folgt ändern:
 - Bitte stellen Sie an Ihrem DVD-Player das Seitenverhältnis auf 16:9 (Breitbild) ein.
-  *Das Bild ist zu klein oder zu groß.*
- Bedienen Sie den Zoomregler an der Oberseite des Projektors.
 - Rücken Sie den Projektor näher an die Leinwand oder weiter von der Leinwand weg.
 - Drücken Sie die „Menu“-Taste am Bedienfeld des Projektors und wählen Sie anschließend „ANZEIGE --> Format“. Versuchen Sie es mit verschiedenen Einstellungen.
-  *Das Bild hat schräge Ränder:*
- Ändern Sie nach Möglichkeit die Position des Projektors, sodass er in der Mitte und unterhalb der Leinwand steht.
 - Ändern Sie die Einstellung der Funktion „ANZEIGE --> Geometrische Korrektur --> V keystone“ im OSD-Menü.
-  *Bild ist invertiert*
- Wählen Sie „SETUP --> Projektion“ im OSD-Menü und ändern die Projektionsrichtung.

ZUSÄTZLICHE INFORMATIONEN

-  *Verschwommene Doppelbilder*
- Drücken Sie die „3D Format“-Taste und wählen Sie „Aus“; dadurch können Sie verhindern, dass normale 2D-Bilder als verschwommene Doppelbilder angezeigt werden.
-  *Zwei Bilder, side-by-side-Format*
- Drücken Sie die „3D Format“-Taste und wählen bei einem zweidimensionalen HDMI 1.3-Eingangssignal (1080i, nebeneinander) „Side By Side“.
-  *Das Bild wird nicht dreidimensional angezeigt*
- Prüfen Sie, ob die Batterie der 3D-Brille erschöpft ist.
 - Prüfen Sie, ob die 3D-Brille eingeschaltet ist.
 - Wenn es sich beim Eingangssignal um zweidimensionales HDMI 1.3 (1080i, nebeneinander) handelt, drücken Sie die „3D Format“-Taste und wechseln Sie zu „Side By Side“.

Sonstige Probleme

-  *Der Projektor reagiert auf keine Steuerung*
- Schalten Sie den Projektor nach Möglichkeit aus, ziehen Sie das Netzkabel und warten Sie mindestens 20 Sekunden, bevor Sie das Netzkabel wieder anschließen.
-  *Die Lampe erlischt oder macht einen Knall.*
- Wenn das Ende der Lampenlebensdauer erreicht ist, erlischt die Lampe mit einem lauten Knallgeräusch. In diesem Fall lässt sich das Gerät nicht mehr einschalten, bis das Lampenmodul ausgewechselt ist. Folgen Sie den Anweisungen im Abschnitt „Auswechseln der Lampe“ auf Seite 62 bis 63, um die Lampe auszuwechseln.

Fernbedienungsprobleme

-  *Die Fernbedienung funktioniert nicht*
- Achten Sie darauf, dass die Fernbedienung sowohl horizontal als auch vertikal innerhalb eines Winkels von $\pm 15^\circ$ auf den IR-Empfänger am Gerät gerichtet ist, wenn Sie die Fernbedienung verwenden.
 - Achten Sie darauf, dass sich keine Hindernisse zwischen Fernbedienung und Projektor befinden. Der Abstand zum Projektor sollte maximal 5 Meter betragen.
 - Achten Sie darauf, dass die Batterien richtig eingelegt sind.
 - Wechseln Sie die Batterien aus, wenn sie erschöpft sind.

Warnanzeige









Wenn die Warnanzeigen (siehe unten) leuchten, schaltet sich der Projektor automatisch aus:

- „Lampen“-LED leuchtet rot, „Betrieb/Bereitschaft“-Anzeige blinkt rot.
- „Temperatur“-LED leuchtet rot, „Betrieb/Bereitschaft“-Anzeige blinkt rot. Dies zeigt an, dass der Projektor überhitzt ist. Unter normalen Bedingungen kann der Projektor anschließend wieder eingeschaltet werden.
- „Temperatur“-LED leuchtet rot, „Betrieb/Bereitschaft“-Anzeige blinkt rot.

Ziehen Sie das Netzkabel aus dem Projektor, warten Sie 30 Sekunden, versuchen Sie es dann erneut. Falls die Warnanzeige erneut aufleuchtet, kontaktieren Sie bitte das nächstgelegene Kundencenter.

ZUSÄTZLICHE INFORMATIONEN

LED-Meldungen

Nachricht	  Betriebs-LED	  Betriebs-LED	  Temperatur-LED	  Lampen-LED
	(rot)	(Blau)	(rot)	(rot)
Bereitschaftsmodus (Netzkabel angeschlossen)	Leuchtet			
Eingeschaltet (Aufwärmen)		Blinkt (0,5 Sek. aus / 0,5 Sek. ein)		
Eingeschaltet und die Lampe leuchtet		Leuchtet		
Ausgeschaltet (Abkühlen)		Blinkt (0,5 Sek. aus / 0,5 Sek. ein) Leuchtet wieder dauerhaft rot, wenn sich der Lüfter ausschaltet.		
Kurzübersicht (100 s)		Blinkt (0,25 Sek. aus / 0,25 Sek. ein)		
Fehler (Lampe versagt)	Blinkt			Leuchtet
Fehler (Lüfter versagt)	Blinkt		Blinkt	
Fehler (überhitzt)	Blinkt		Leuchtet	
Bereitschaftsmodus (Einbrennmodus)		Blinkt		
Einbrennen (Erwärmen)		Blinkt		
Einbrennen (Kühlen)		Blinkt		

- Power off:

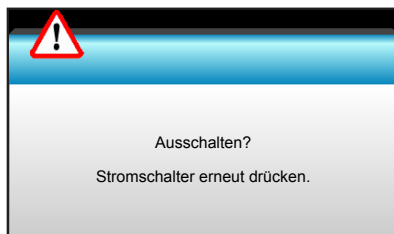

- Warnung Lampe:

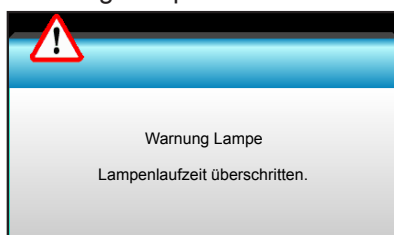

- Warnung Temperatur:



ZUSÄTZLICHE INFORMATIONEN

- Lüfter versagt:

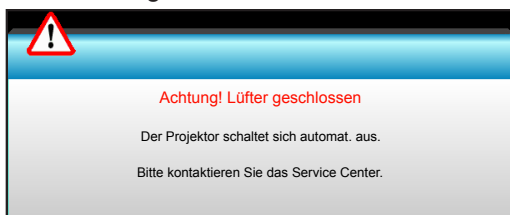

- Außerhalb des Anzeigebereichs:



Technische Daten

Optisch	Beschreibung
Maximale Auflösung	- DP: 1920 x 1200 bei 60 Hz - HDMI: 1920 x 1200 bei 60 Hz (RB)
Objektiv	Manueller Zoom und manueller Fokus - XGA: 15,9 – 25,5 mm - 1080P: 20,8 – 31,1 mm - WUXGA: Nicht verfügbar
Lampe	- Öko-Modus $\leq 0,5$ W bei 110/220 V Wechselspannung - Aktiver Modus ($> 0,5$ W; < 3 W) bei 110/220 V Wechselspannung
Bildgröße (diagonal)	- XGA: 28,6"~308,8" - 1080P: 27,2"~301,1" - WUXGA: 27,9"~301,8"
Projektionsentfernung	- XGA: 1,3 – 7,8 m - 1080p: 1,3 – 8,0m - WUXGA: 1,3 – 7,8 m

ZUSÄTZLICHE INFORMATIONEN

Elektrisch	Beschreibung
Eingänge	HDMI, HDMI+MHL(2.0), USB-B-Mini-Anschluss (Firmware-Aktualisierung), S-Video-Anschluss, DisplayPort, VGA2-Eingang/YPbPr-Anschluss, VGA2-Eingang/YPbPr-Anschluss, Audio3-Eingang (Video/S-Video), Audio1-Eingang (VGA1), Audio2-Eingang (VGA2)
Ausgänge	VGA-Ausgang, Audioausgang, USB-Stromversorgungsausgang (1,5 A)
Kabel-LAN-Port	1 x RJ-45 (10/100 BASE-T/100 BASE-TX)
Serviceanschluss	RS232C-Anschluss, 3D-Sync-VESA, Kabelfernbedienung
Farbwiedergabe	1073,4 Millionen Farben
Abtastrate	- Horizontale Abtastrate: 15,375 – 91,146 kHz - Vertikale Abtastrate: 24 – 85 Hz (120 Hz für 3D-Funktion)
Sync-Kompatibilität	Separate Sync
Eingebaute Lautsprecher	Ja, 10 W
Stromversorgungsanforderungen	100 – 240 V Wechselspannung, 50/60 Hz
Eingangsstrom	2,5 – 1,0 A
Stromverbrauch (typisch)	
Öko-Modus aus	- Typisch 445 W, max. 490 W bei 110 V Wechselspannung - Typisch 425 W, max. 470 W bei 220 V Wechselspannung
Öko-Modus ein	- Typisch 355 W, max. 390 W bei 110 V Wechselspannung - Typisch 340 W, max. 375 W bei 220 V Wechselspannung

Mechanisch	Beschreibung
Installationsausrichtung	Front, Hinten, Decke Front, Decke hinten
Abmessungen	- 424 mm (B) x 344 mm (T) x 120 mm (H) (ohne Füße) - 424 mm (B) x 344 mm (T) x 160 mm (H) (mit Füßen)
Gewicht	6,4 kg
Umgebungsbedingungen	Im Betrieb: 5 – 40 °C im Hell-Modus (normaler Modus), 10 bis 85 % Feuchtigkeit (nicht kondensierend) Im Betrieb: 5 – 45 °C im Öko-Modus, 10 bis 85 % Feuchtigkeit (nicht kondensierend)

Hinweis: Alle technischen Daten können ohne Ankündigung geändert werden.



ZUSÄTZLICHE INFORMATIONEN

Optoma-Niederlassungen weltweit

Bitte wenden Sie sich für Service und Kundendienst an Ihre örtliche Niederlassung.



USA

3178 Laurelview Ct.
Fremont, CA 94538, USA
www.optomausa.com
[com](http://www.com)

 888-289-6786
 510-897-8601
 services@optoma.com



Kanada

3178 Laurelview Ct.
Fremont, CA 94538, USA
www.optomausa.com
[com](http://www.com)

 888-289-6786
 510-897-8601
 services@optoma.com



Südamerika

3178 Laurelview Ct.
Fremont, CA 94538, USA
www.optomausa.com
[com](http://www.com)

 888-289-6786
 510-897-8601
 services@optoma.com



Europa

Unit 1, Network 41, Bourne End Mills,
Hemel Hempstead, Herts, HP1 2UJ
United Kingdom
www.optoma.eu
Service-Tel.: +44 (0)1923 691865
[com](http://www.com)

 +44 (0) 1923 691 800
 +44 (0) 1923 691 888
 service@tsc-europe.com



Benelux BV

Randstad 22-123
1316 BW Almere
The Netherlands
www.optoma.nl

 +31 (0) 36 820 0253
 +31 (0) 36 548 9052



Frankreich

Bâtiment E
81-83 avenue Edouard Vaillant
92100 Boulogne Billancourt, France
[fr](http://www.fr)

 +33 1 41 46 12 20
 +33 1 41 46 94 35
 savoptoma@optoma.com



Spain

C/ José Hierro,36 Of. 1C
28522 Rivas VaciaMadrid,
Spain

 +34 91 499 06 06
 +34 91 670 08 32



Deutschland

Wiesenstrasse 21 W
D40549 Düsseldorf,
66799
Germany

 +49 (0) 211 506 6670
 +49 (0) 211 506
 info@optoma.de

Skandinavien



Lerpeveien 25
3040 Drammen
Norway

 +47 32 98 89 90
 +47 32 98 89 99
 info@optoma.no

PO.BOX 9515
3038 Drammen
Norway

Korea

WOOMI TECH.CO.,LTD.
4F,Minu Bldg.33-14, Kangnam-Ku,
seoul,135-815, KOREA

 +82+2+34430004
 +82+2+34430005



Japan

東京都足立区綾瀬3-25-18
株式会社オーエス
コンタクトセンター:0120-380-495

 info@os-worldwide.com
www.os-worldwide.com



Taiwan

12F., No.213, Sec. 3, Beixin Rd.,
Xindian Dist., New Taipei City 231,
Taiwan, R.O.C.
www.optoma.com.tw

 +886-2-8911-8600
 +886-2-8911-6550
 services@optoma.com.tw
asia.optoma.com



Hongkong

Unit A, 27/F Dragon Centre,
79 Wing Hong Street,
Cheung Sha Wan,
Kowloon, Hong Kong

 +852-2396-8968
 +852-2370-1222
www.optoma.com.hk

China

5F, No. 1205, Kaixuan Rd.,
Changning District
Shanghai, 200052, China

 +86-21-62947376
 +86-21-62947375
www.optoma.com.cn

