

جهاز عرض DLP®

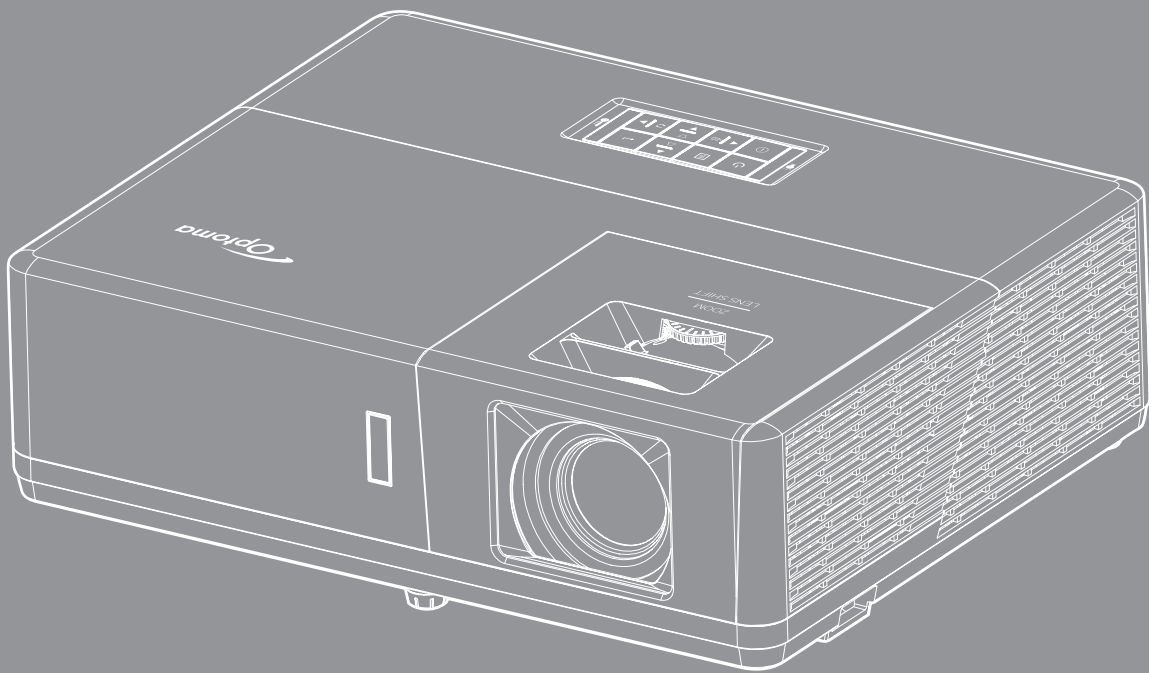

جدول المحتويات

٤ السلامة

٤	تعليمات مهمة للسلامة
٥	معلومات السلامة من إشعاع الليزر
٦	حقوق الطبع والنشر
٦	بيان إخلاء المسؤولية
٦	إقرار العلامة التجارية
٦	بيان لجنة الاتصالات الفيدرالية (FCC)
٧	بيان المطابقة الخاص بدول الاتحاد الأوروبي
٧	نفايات المعدات الكهربائية والإلكترونية (WEEE)

٨ مقدمة

٨	نظرة عامة على المحتويات
٨	الملحقات القياسية
٨	الملحقات الاختيارية
٩	نظرة عامة على المنتج
١٠	التوصيلات
١٢	لوحة مفاتيح
١٣	وحدة التحكم عن بعد

١٤ الإعداد والتثبيت

١٤	تركيب جهاز العرض
١٧	توصيل مصادر بجهاز العرض
٢٠	ضبط الصورة المعروضة
٢١	إعداد وحدة التحكم عن بعد

٢٣ استخدام جهاز العرض

٢٣	تشغيل/إيقاف تشغيل جهاز العرض
٢٤	اختيار مصدر دخل
٢٥	تصفح القائمة والمميزات
٢٦	شجرة قائمة المعلومات المعروضة على الشاشة
٣٥	قائمة إعدادات الصورة المعروضة
٣٨	قائمة العرض ثلاثي الأبعاد
٣٩	عرض قائمة نسبة العرض إلى الارتفاع
٤٤	عرض قائمة قناع الحافة
٤٤	عرض قائمة العرض
٤٤	عرض قائمة إزاحة الصور
٤٤	قائمة التصحيح الهندسي للشاشة
٤٥	قائمة كتم الصوت
٤٥	قائمة مستوى الصوت
٤٥	قائمة دخل الصوت
٤٥	وظيفة دخل الصوت / الميكروفون
٤٦	إعداد قائمة العرض
٤٦	إعداد قائمة نوع الشاشة



٤٦	إعداد قائمة إعدادات الطاقة
٤٧	إعداد قائمة الأمان
٤٧	إعداد قائمة إعدادات رابط HDMI
٤٧	إعداد قائمة نموذج الاختبار
٤٨	إعداد قائمة إعدادات البعد
٤٨	إعداد قائمة رقم تعريف جهاز العرض
٤٨	إعداد قائمة مشغل ١٢ فولت
٤٨	إعداد قائمة الخيارات
٤٩	إعداد قائمة إعادة تعيين OSD
٥٠	قائمة شبكة LAN
٥١	قائمة مراقبة الشبكة
٥٢	إعداد قائمة إعدادات التحكم في الشبكة
٥٧	قائمة المعلومات

٥٨ الصيانة

٥٨	تركيب فلتر الغبار وتنظيفه
----	---------------------------

٥٩ معلومات إضافية

٥٩	مستويات دقة متوافقة
٦٢	حجم الصورة ومسافة العرض
٦٥	أبعاد جهاز العرض والتثبيت في السقف
٦٦	رموز الأشعة تحت الحمراء لوحدة التحكم عن بعد
٦٨	استكشاف الأعطال وإصلاحها
٧٠	مؤشرات التحذير
٧١	المواصفات
٧٢	مكاتب شركة Optoma حول العالم

<p>يُنبه رمز علامة ضوء البرق برأس السهم داخل المثلث المستخدم إلى وجود "جهد كهربائي خطير" غير معزول داخل محتويات المنتج والذي قد يكون كافياً لأن يتسبب في حدوث صدمة كهربائية.</p>	
<p>تهدف علامة التعجب داخل مثلث متساوي الأضلاع إلى تنبيه المستخدم إلى وجود تعليمات تشغيل وصيانة (خدمة) مهمة في الوثائق المرفقة بالجهاز.</p>	

يُرجى اتباع جميع التحذيرات والاحتياطات وإرشادات الصيانة على النحو الموصى به في دليل المستخدم الذي بين يديك.

تعليمات مهمة للسلامة



- تجنب التحديق في الشعاع RG2.
- كما هو الحال بالنسبة لأي مصدر مشع، تجنب التحديق في الشعاع مباشرة، RG2 IEC 62471-5:2015.
- تجنب سد أي من فتحات التهوية. لضمان الحصول على تشغيل جهاز العرض تشغيلاً موثوقاً فيه وحمايته من الحرارة الزائدة، يوصى بتثبيت جهاز العرض في موضع جيد التهوية. فمثلاً، لا تضع جهاز العرض فوق طاولة قهوة مكدسة بالأشياء أو فوق أريكة أو سرير أو غير ذلك، ولا تضع جهاز العرض في مكان مغلق يعوق تيار الهواء مثل حقيبة الكتب أو الخزانة.
- للحد من خطر نشوب الحريق و/أو حدوث صدمة كهربائية، لا تعرض جهاز العرض للمطر أو الرطوبة. لا تثبت الجهاز بالقرب من مصادر الحرارة مثل الشبكات الحرارية والمدفئات أو المواقد أو أي أجهزة أخرى مثل المضخات التي تشع الحرارة منها.
- لا تسمح بدخول أشياء أو سوائل إلى جهاز العرض. فهي قد تتلامس مع نقاط الجهد الكهربائي الخطيرة وقد يحدث قصر كهربائي في الأجزاء والذي قد يؤدي إلى نشوب حريق أو صدمة كهربائية.
- استخدام الجهاز في الظروف التالية:
 - في البيئات شديدة الحرارة أو البرودة أو الرطوبة.
 - (i) يرجى التأكد من أن درجة الحرارة المحيطة داخل الغرفة تتراوح بين ٥ – ٤٠ درجة مئوية.
 - (ii) الرطوبة النسبية من ١٠٪ إلى ٨٥٪.
 - في الأماكن التي يزيد فيها احتمال تعرض الوحدة بشكل كبير للأتربة والفاذورات.
 - بالقرب من أي جهاز يولد مجالاً مغناطيسي قوي.
 - تحت أشعة الشمس المباشرة.
- لا تستخدم الوحدة في حالة تعرضها للتلف الفيزيائي أو إساءة الاستخدام. يتمثل التلف الفيزيائي/إساءة الاستخدام (على سبيل المثال لا الحصر) فيما يلي:
 - سقوط الوحدة على الأرض.
 - تعرض كبل الطاقة أو القابس للتلف.
 - انسكاب أي سوائل على جهاز العرض.
 - تعرض الجهاز للمطر أو الرطوبة.
 - سقوط أي شيء داخل الجهاز أو وجود مكون غير مثبت بإحكام داخله.
- تجنب وضع جهاز الإسقاط على سطح غير ثابت. فقد يسقط الجهاز متسبباً في إصابة الأشخاص أو تلف الجهاز نفسه.
- تجنب حجب الضوء المنبعث من عدسة جهاز العرض عند التشغيل. سيسخن الجسم بفعل الضوء وقد يتسبب في ذوبانه؛ مما قد يؤدي إلى الإصابة بحروق أو نشوب حريق.
- يُرجى عدم فتح جهاز العرض أو تفكيكه؛ فقد يتسبب ذلك في حدوث صدمة كهربائية.
- لا تحاول أن تقوم بصيانة الوحدة بنفسك. إذ قد يؤدي فتح الأغطية أو إزالتها إلى التعرض لمخاطر الجهد العالي أو غيرها من المخاطر. يرجى الاتصال بشركة Optoma قبل إرسال الجهاز للإصلاح.
- يرجى إلقاء نظرة على الجهاز للتعرف على العلامات ذات الصلة بالسلامة.

- يجب عدم إصلاح الوحدة إلا على يد أفراد خدمة معتمدين.
- لا تستخدم سوى المرفقات/الملحقات التي توصي الجهة المصنعة بها.
- لا تنظر إلى عدسة جهاز الإسقاط مباشرة أثناء التشغيل. قد يؤدي الضوء الساطع عينيك.
- سيكتشف هذا الجهاز العمر الافتراضي لمصدر الضوء نفسه.
- عند إيقاف تشغيل الجهاز، يرجى التأكد من امتلاء دائرة التبريد قبل فصل الكهرباء. واترك الجهاز ٩٠ دقيقة ليبرد.
- إيقاف تشغيل الجهاز وفصل قابس الطاقة من مأخذ التيار الكهربائي المتردد قبل تنظيف المنتج.
- استخدم قطعة قماش جافة ناعمة بها منظم معتدل لتنظيف حاوية الشاشة. استخدام المنظفات الكاشطة أو الشمع أو المواد المذيبة لتنظيف الوحدة.
- فصل قابس الطاقة من مأخذ التيار الكهربائي في حالة عدم استخدام المنتج لفترة زمنية طويلة.
- تجنب تثبيت جهاز العرض في أماكن قد يتعرض فيها للاهتزاز أو الصدمات.
- تجنب لمس العدسة بيدين عاريتين.
- احرص على إزالة البطارية أو البطاريات من وحدة التحكم من بعد قيل التخزين. فقد تتسرب مادة البطارية أو البطاريات إذا تركت في وحدة التحكم عن بُعد لفترة زمنية ممتدة.
- تجنب استخدام جهاز العرض أو تخزينه في الأماكن التي يوجد بها دخان متصاعد من الزيت أو السجائر، حيث قد يؤثر ذلك على جودة أداءه.
- يرجى إتباع تعليمات تركيب اتجاه جهاز العرض بشكل صحيح، حيث قد يؤثر التركيب غير الصحيح على أداء جهاز العرض.
- استخدم جهاز فصل تيار كهربائي وجهاز حماية من تذبذب التيار، فقد تؤدي انقطاعات التيار الكهربائي وانخفاضاته إلى تدمير الأجهزة.

معلومات السلامة من إشعاع الليزر

- هذا المنتج مصنف على أنه منتج ليزر من الفئة الأولى - المجموعة الثانية للمخاطر وفقًا للمعيار القياسي IEC60825-1:٢٠١٤، كما أنه يتوافق مع المعيارين 21 CFR 1040.10 و 1040.11، باعتباره مدرجًا تحت المجموعة الثانية للمخاطر وجهاز العرض الضوئي الليزري (LIP)، كما هو موضح في المعيار القياسي IEC 62471:٢٠٠٦ باستثناء التعديلات التي أدخلت بموجب ملاحظة استخدام أشعة الليزر رقم ٥٠، المؤرخة في ٢٤ يونيو ٢٠٠٧.



Complies with 21 CFR 1040.10 and 1040.11 as a Risk Group 2, LIP (Laser Illuminated Projector) as defined in IEC 62471:2006 except for deviations pursuant to Laser Notice No. 50, dated June 24, 2007

IEC 60825-1:2014 CLASS 1 LASER PRODUCT RISK GROUP 2	IEC 60825-1:2014 PRODUIT LASER DE CLASSE 1 GROUPE DE RISQUE 2	IEC 60825-1:2014 1类激光产品 危险组2	IEC 60825-1:2014 1등급 레이저 제품 위험 그룹 2	IEC 60825-1:2014 クラス1レーザー製品 リスクグループ 2
CAUTION Possibly hazardous optical radiation emitted from this product. Do not stare at beam. May be harmful to the eye.	AVERTISSEMENT Radiation optique à danger potentiel émise par ce produit. Ne regardez pas directement le faisceau laser. Ceci pourrait être nocif pour votre oeil.	注意 此产品可能会产生危险激光辐射。请勿直视操作光束，以免对眼睛造成伤害。	주의 이 제품으로부터 인체에 위험한 광선이 방사될 수 있음. 광원을 정면으로 바라보지 마시오. 눈에 심각한 손상을 입을 수 있음.	注意 本製品より危険となる光放射あり。ヒームをのぞき込まないこと。眼に有害となる可能性あり。

- قد يؤدي الإخفاق في الامتثال لما يلي إلى الوفاة أو إصابة خطيرة.
- يشتمل هذا الجهاز على وحدة ليزر مضمنة من الفئة ٤. ينطوي تفكيكه أو تعديله على خطورة كبيرة؛ لذا ينبغي عدم الإقدام على ذلك أبدًا.
- يؤدي أي تشغيل أو تعديل غير منصوص عليه تحديدًا في دليل المستخدم إلى خطورة التعرض لإشعاع ليزر خطير.
- لا تفتح جهاز العرض ولا تفككه؛ وإلا، فقد يتلف بسبب التعرض لإشعاع الليزر.
- لا تحقق في الأشعة عندما يكون جهاز العرض في وضع التشغيل. قد يؤدي الضوء الساطع إلى عطب دائم للعينين.
- عند تشغيل جهاز العرض، تأكد من عدم نظر أي شخص موجود في نطاق العرض الضوئي إلى العدسة.
- قد يؤدي عدم اتباع إجراءات التحكم أو الضبط أو التشغيل إلى حدوث تلف بفعل التعرض لإشعاع الليزر.
- التعليمات الوافية في ما يتعلق بالجميع والتشغيل والصيانة، بما في ذلك التحذيرات الواضحة بشأن الاحتياطات الواجب اتباعها لتجنب التعرض المحتمل لليزر.



حقوق الطبع والنشر

يعتبر هذا المستند وما يحويه من صور وتوضيحات وبرامج محميًا بقوانين حقوق النشر الدولية، كما أن جميع الحقوق محفوظة. لا يجوز نسخ هذا الدليل ولا أي من المواد الواردة به بدون موافقة كتابية من المؤلف.

© حقوق الطبع والنشر لعام ٢٠١٨

بيان إخلاء المسؤولية

تخضع المعلومات الواردة في هذا المستند للتغيير بدون إشعار. لا يجوز للمصنّع القيام بأية تعهدات أو ضمانات تتعلق بمحتويات هذا المستند وعليه أن يخلي مسؤوليته على وجه الخصوص من أية ضمانات ضمنية تتعلق بقبالية البيع أو الملاءمة لأية أغراض خاصة، كما يحتفظ المصنّع بالحق في مراجعة هذا المستند وإجراء تغييرات من وقت لآخر في المحتوى الوارد به بدون التزام على المصنّع بعمل إخطار لأي شخص بهذه المراجعة أو التغييرات.

إقرار العلامة التجارية

تعتبر Kensington علامة تجارية مسجلة في الولايات المتحدة لشركة ACCO Brand Corporation ولها تسجيلات صادرة وطلبات معلقة في دول أخرى في كافة أنحاء العالم.

تعد HDMI وHDMI Logo وشعار High-Definition Multimedia Interface علامات تجارية أو علامات تجارية مسجلة لصالح شركة HDMI Licensing LLC في الولايات المتحدة والدول الأخرى.

DLP®، وDLP Link وشعار DLP علامات تجارية مسجلة لشركة Texas Instruments، وBrilliantColor™ علامة تجارية لشركة Texas Instruments.

MHL وMobile High-Definition Link وشعار MHL علامات تجارية أو علامات تجارية مسجلة لشركة HDMI Licensing ذات المسؤولية المحدودة. تعتبر كافة أسماء المنتجات الأخرى المستخدمة في هذا الدليل مملوكة للمالكين المعنيين ومعترفًا بها.

بيان لجنة الاتصالات الفيدرالية (FCC)

أثبتت الاختبارات التي أجريت على هذا الجهاز توافقه مع معايير المواصفات القياسية للفتة B من الأجهزة الرقمية، وفقًا للجزء ١٥ من قوانين اللجنة الفيدرالية للاتصالات. وقد وضعت هذه المعايير لتوفير قدر معقول من الحماية ضد أي تداخلات ضارة قد تحدث عند تركيب الجهاز في المنازل، حيث إن هذا الجهاز يولد ويستخدم ويمكن أن تصدر عنه ترددات لاسلكية، وقد يتسبب في حدوث تداخلات ضارة مع الاتصالات اللاسلكية، إذا لم يتم تركيبه واستخدامه وفقًا للتعليمات الموضحة.

ورغم ذلك، فليس هناك ما يضمن عدم حدوث هذه التداخلات عند التركيب في منشأة بعينها. وإذا تسبب هذا الجهاز في حدوث تداخل يؤثر سلبيًا على استقبال الراديو أو التلفزيون، وهو الأمر الذي يمكن تحديده عن طريق تشغيل الجهاز وإيقاف تشغيله، فإننا نوصي المستخدم بمحاولة تصحيح هذا التداخل عن طريق واحد أو أكثر من الإجراءات التالية:

- إعادة توجيه هوائي الاستقبال أو تغيير موضعه.
- زيادة المسافة الفاصلة بين الجهاز ووحدة الاستقبال.
- توصيل الجهاز بمأخذ تيار على دائرة كهربائية مختلفة عن تلك التي تتصل بها وحدة الاستقبال.
- الرجوع إلى الموزع المحلي أو إلى فني راديو/تلفزيون متخصص للحصول على المساعدة اللازمة.

ملاحظة: الكبلات المغطاة

يتعين استخدام الكبلات المغطاة في جميع التوصيلات مع أجهزة الكمبيوتر الأخرى في سبيل الالتزام بقوانين اللجنة الفيدرالية للاتصالات.

تنبيه

قد يتسبب إجراء أية تغييرات أو تعديلات لم يتم الموافقة عليها صراحة من قبل الشركة المصنعة في إلغاء صلاحية المستخدم لتشغيل هذا الجهاز، وهي الصلاحية الممنوحة له من قبل اللجنة الفيدرالية للاتصالات.

شروط التشغيل

يتوافق هذا الجهاز مع الجزء ١٥ من قوانين اللجنة الفيدرالية للاتصالات، ويخضع تشغيله للشروطين التاليين:

- ١- ألا يتسبب هذا الجهاز في إحداث أي تداخل ضار
- ٢- أن يقبل هذا الجهاز أي تداخل يتم استقباله، بما في ذلك أي تداخل قد ينتج عنه أوضاع تشغيل غير مرغوب فيها.

ملاحظة: المستخدمون الكنديون

يتطابق هذا الجهاز الرقمي من الفئة B مع معايير ICES-003 الكندية.

Remarque à l'intention des utilisateurs canadiens

.Cet appareil numérique de la classe B est conforme à la norme NMB-003 du Canada

بيان المطابقة الخاص بدول الاتحاد الأوروبي

- توجيه EMC (التوافق الكهرومغناطيسي) رقم EU/2014/30 (بما في ذلك التعديلات)
- توجيه الفولطية المنخفضة رقم EU/2014/35
- توجيه RED 2014/53/EU (في حالة وجود خاصية التردد اللاسلكي بالمنتج)

نفايات المعدات الكهربائية والإلكترونية (WEEE)

إرشادات التخلص من مكونات الجهاز



يحظر إلقاء هذا الجهاز الإلكتروني مع المهملات المنزلية عند التخلص منه، ولتقليل معدلات التلوث والمحافظة على البيئة، يرجى إعادة تدوير مكونات الجهاز.



نظرة عامة على المحتويات

أفرغ محتويات العبوة بحذر وتأكد من احتوائها على جميع العناصر المبينة أدناه تحت عنوان الملحقات القياسية. وقد لا تكون بعض العناصر الواردة تحت عنوان الملحقات الاختيارية متاحة، وذلك وفقاً للطراز والمواصفات ومنطقة الشراء. لذا يرجى المراجعة مع مكان الشراء. فقد تختلف بعض الملحقات من منطقة لأخرى. لا تُرفق بطاقة الضمان إلا في مناطق بعينها. يرجى الاتصال بالموزع لمعرفة المزيد من المعلومات حول هذا الأمر.

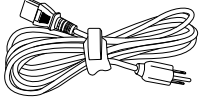

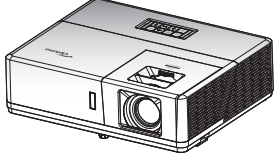
الملحقات القياسية

<p> <input checked="" type="checkbox"/> بطاقة الضمان* (١) <input checked="" type="checkbox"/> دليل المستخدم الأساسي <input checked="" type="checkbox"/> دليل المستخدم الورقي* (٢) </p> <p>وثائق المنتج</p>	 <p>سلك الطاقة</p>	 <p>وحدة التحكم عن بعد</p>	 <p>جهاز العرض</p>
--	---	---	---

ملاحظة:

- يتم شحن وحدة التحكم عن بعد مع البطاريات.
- * (١) للاطلاع على معلومات الضمان الأوروبي، يرجى زيارة الموقع الإلكتروني www.optoma.com.
- * (٢) متوفر للمنطقة الآسيوية فقط.

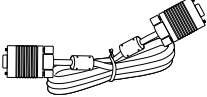
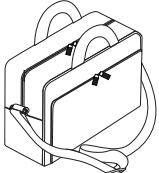
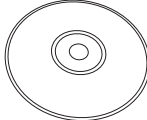
الملحقات الاختيارية

 <p>كبل VGA</p>	 <p>حقيبة للحمل</p>	 <p>أسطوانة دليل المستخدم* (٣)</p>	 <p>غطاء العدسة</p>
--	--	--	--

ملاحظة:

- تختلف الملحقات الاختيارية حسب الطراز والمواصفات والمنطقة.
- * (٣) متوفر للولايات المتحدة والمنطقة الآسيوية فقط.

نظرة عامة على المنتج

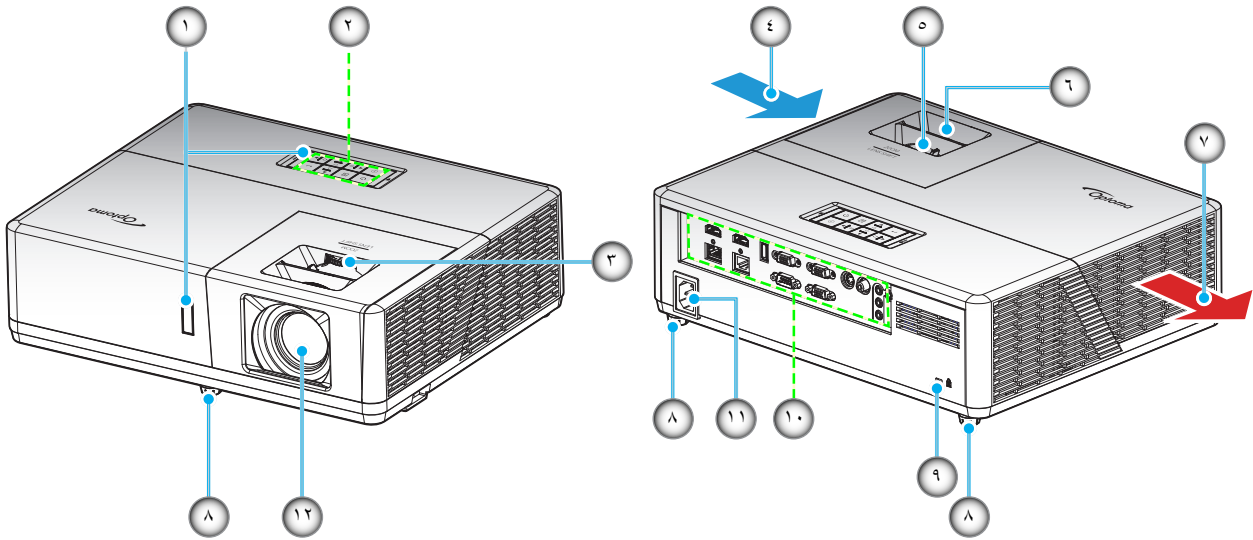

ملاحظة:

يحظر سد فتحات التهوية والطرود بجهاز العرض.
عند تشغيل جهاز العرض في مكان مغلق يجب ترك مساحة لا تقل عن ٣٠ سم حول فتحات التهوية والطرود.

-
-

الرقم	البند	الرقم	البند
-١	مستقبلات الأشعة تحت الحمراء	-٧	التهوية (مخرج)
-٢	لوحة مفاتيح	-٨	قدم ضبط الإمالة
-٣	قرص تحول العدسة	-٩	منفذ قفل Kensington™
-٤	التهوية (مدخل)	-١٠	الدخل / المخرج
-٥	ذراع التكبير والتصغير	-١١	مقيس الطاقة
-٦	حلقة ضبط البؤري	-١٢	العدسة

التوصيلات

النوع ١ (١٢ دخل وخرج)

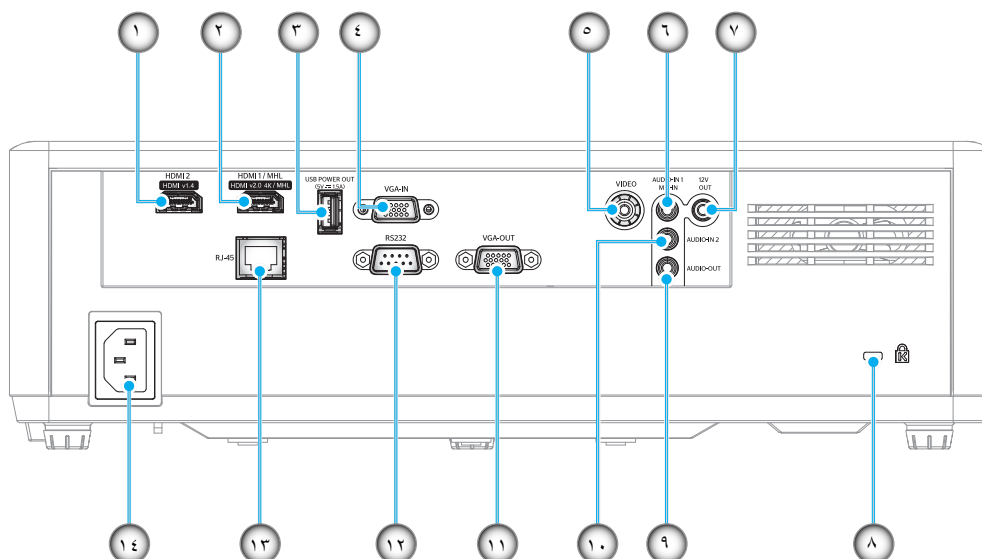

النوع ٢ (١٥ دخل وخرج)

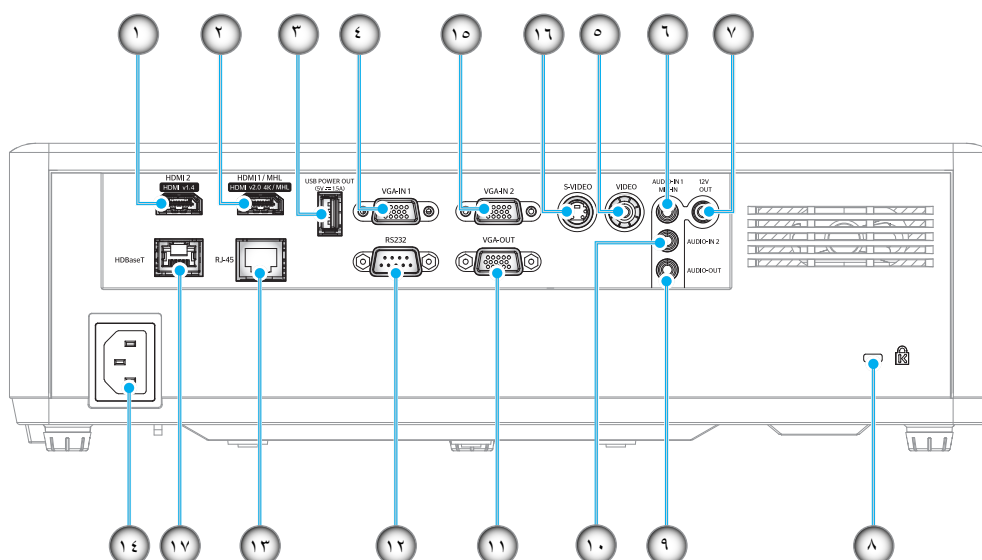

الرقم	البند	النوع ١ (١٢ دخل وخرج)	النوع ٢ (١٥ دخل وخرج)
-١	موصل HDMI 2	√	√
-٢	HDMI 1/ MHL لوصوم	√	√
-٣	موصل خرج طاقة USB (بقدره ٥ فولت --- ١,٥ أمبير)	√	√
-٤	موصل ١ الخاص بدخل VGA / دخل VGA	√	√
-٥	موصل الفيديو	√	√
-٦	موصل دخل الميكروفون/الصوت	√	√
-٧	موصل خرج بقدره ١٢ فولت	√	√
-٨	منفذ قفل Kensington™	√	√
-٩	موصل خرج الصوت	√	√
-١٠	موصل دخل الصوت ٢	√	√
-١١	موصل خرج VGA	√	√
-١٢	موصل RS232	√	√
-١٣	منفذ توصيل RJ-45	√	√
-١٤	مقيس الطاقة	√	√
-١٥	موصل دخل VGA 2	غير متوفر	√
-١٦	منفذ توصيل الفيديو فائق الجودة	غير متوفر	√
-١٧	موصل HDBaseT	غير متوفر	√

ملاحظة: "√" تعني أن العنصر مدعوم، و"غير متاح" تعني أن العنصر غير متوفر.

ملاحظة:

- USB نوع أ يدعم الماوس / خدمات أخرى
- الماوس الذي يعمل عن بعد يحتاج إلى وحدة تحكم عند بعد خاصة.

لوحة مفاتيح

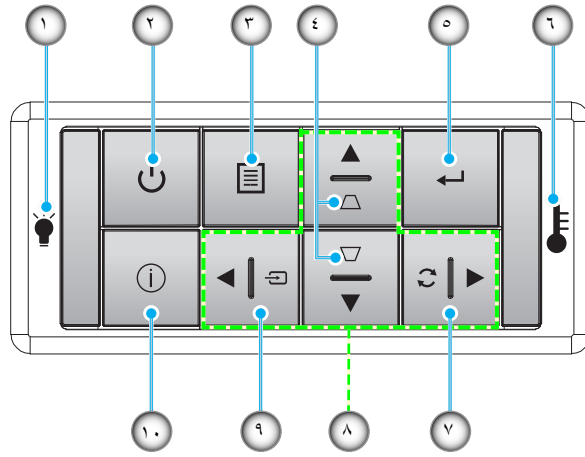

الرقم	البنء	الرقم	البنء
-١	مؤشر بيان حالة اللمبة	-٦	مؤشر بيان حالة درجة الحرارة
-٢	الطاقة / مؤشر بيان حالة الطاقة	-٧	إعادة التزامن
-٣	القائمة	-٨	أربعة مفاتيح اختيار اتجاهية
-٤	أزرار تصحيح التشوه	-٩	مصدر
-٥	أءءل	-١٠	المعلومات

وحدة التحكم عن بعد

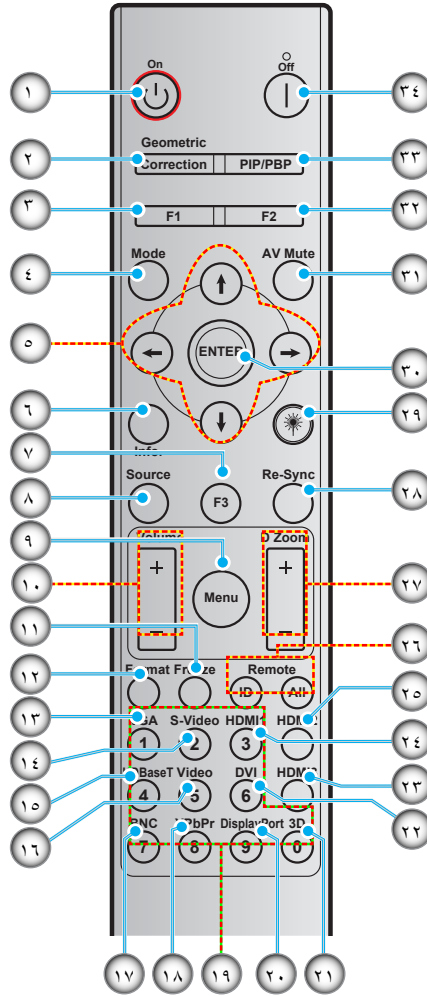

الرقم	البند	الرقم	البند
١	تشغيل	١٨	YPbPr (غير مدعوم)
٢	تصحيح هندسي	١٩	لوحة مفاتيح عددية (٩-٠)
٣	زر الوظيفة (F1) (قابل للتعيين)	٢٠	منفذ شاشة العرض (غير مدعوم)
٤	الوضع	٢١	الأبعاد الثلاثية
٥	أربعة مفاتيح اختيار اتجاهية	٢٢	DVI (غير مدعوم)
٦	المعلومات	٢٣	HDMI3 (غير مدعوم)
٧	زر الوظيفة (F3) (قابل للتعيين)	٢٤	مدخل عالي الوضوح ١
٨	مصدر	٢٥	مدخل عالي الوضوح ٢
٩	القائمة	٢٦	وحدة التحكم عن بعد في المعرف / الكل
١٠	صوت + / -	٢٧	الزوم الرقمي +/-
١١	تجميد	٢٨	إعادة التزامن
١٢	التنسيق (نسبة العرض إلى الارتفاع)	٢٩	الليزر (غير مدعوم)
١٣	VGA	٣٠	أدخل
١٤	S-Video	٣١	كتم الصوت/الفيديو
١٥	HDBase-T	٣٢	زر الوظيفة (F2) (قابل للتعيين)
١٦	فيديو	٣٣	PIP/PBP (غير مدعوم)
١٧	BNC (غير مدعوم)	٣٤	إيقاف التشغيل

ملاحظة: بعض المفاتيح قد لا تكون لها وظائف في الموديلات التي لا تحتوي على هذه المزايا.

تركيب جهاز العرض

تم تصميم جهاز العرض بحيث يمكن تثبيته في أحد أوضاع التثبيت الأربعة الممكنة.

سيحدد تصميم الغرفة أو تفضيلاتك الشخصية أنسب موضع تركيب الجهاز، ضع حجم الشاشة وموضعها في الاعتبار، فضلاً عن الموضع المناسب لمنفذ التيار وموضع جهاز العرض والمسافة بينه وبين باقي الأجهزة.

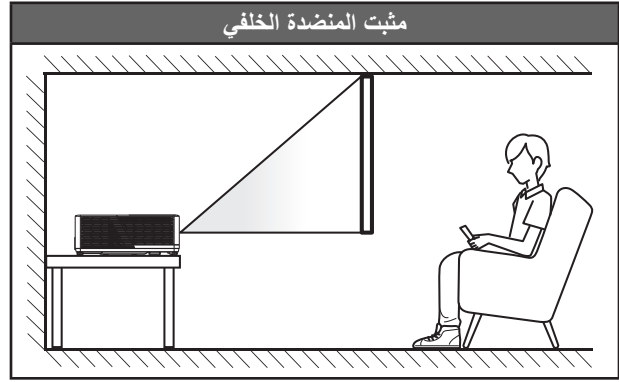
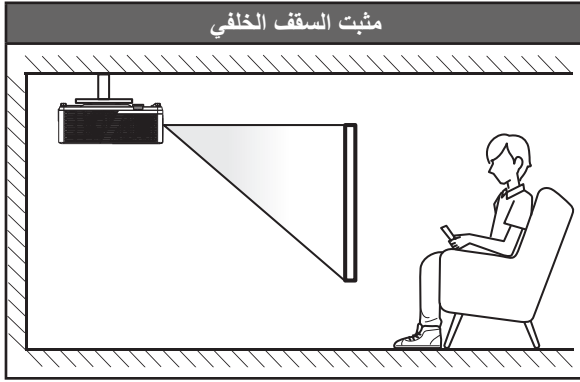
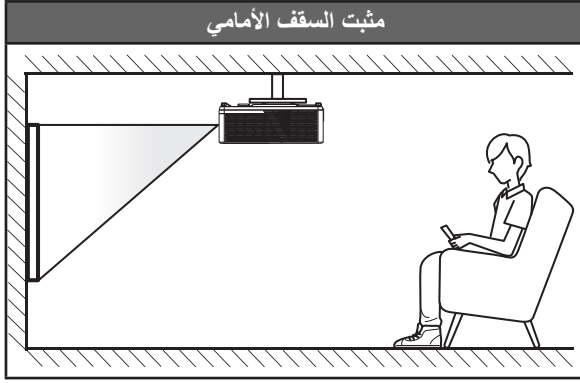

يجب وضع جهاز العرض بحيث يكون مسطحاً على السطح وعمودياً على الشاشة / ٩٠ درجة.

- لكيفية تحديد موقع جهاز العرض لحجم الشاشة المعين، يرجى الرجوع إلى جدول المسافات بصفحة ٦٢-٦٤.
 - لكيفية تحديد حجم الشاشة لمسافة معينة، يرجى الرجوع إلى جدول المسافات في الصفحات ٦٢-٦٤.
- ملاحظة:** كلما كان جهاز العرض بعيداً عن الشاشة، كلما زاد حجم الصورة المعروضة وارتفعت الإضاءة الرأسية بشكل متناسب.

هام!

تجنب تشغيل جهاز العرض في أي اتجاه سوى فوق المنضدة أو التثبيت في الحائط، ويجب أن يكون جهاز العرض أفقياً وغير مانعاً للأمام/الخلف أو اليسار/اليمين، حيث سيؤدي تشغيله في أي اتجاه آخر إلى إلغاء الضمان وتقصير العمر الافتراضي لمصدر ضوء جهاز العرض أو جهاز العرض نفسه. لمزيد من المعلومات الخاصة بالتثبيت، يرجى الاتصال بشركة *Optoma*.

الإعداد والتثبيت

إخطار تركيب جهاز العرض

ملاحظة: ينخفض سطوع جهاز العرض إلى 70%، وكذلك كامل أداء المروحة.

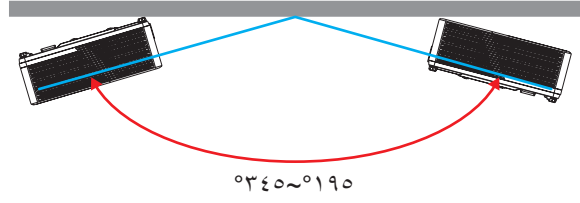

• وضع عمودي

جانب مخرج الهواء

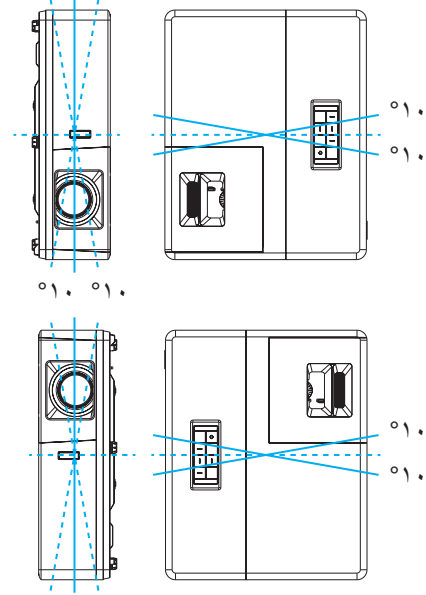

• يجب ترك مساحة فارغة لا تقل عن 30 سم حول فتحة خروج العادم.

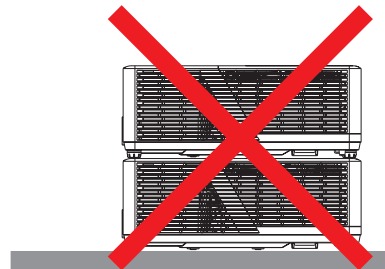
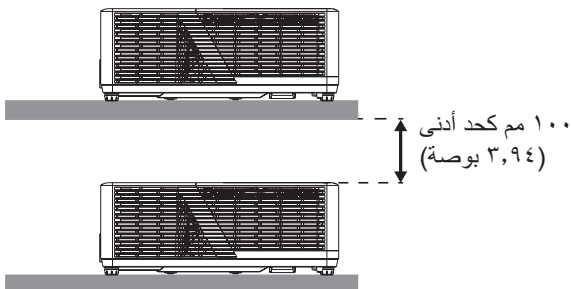
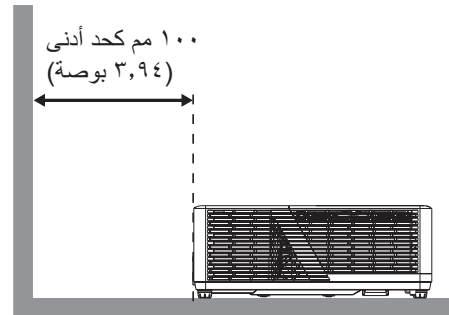
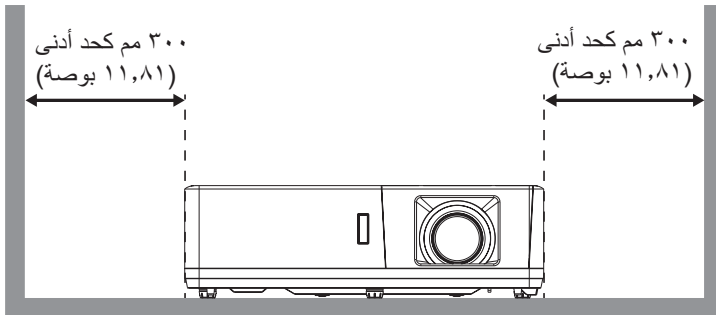

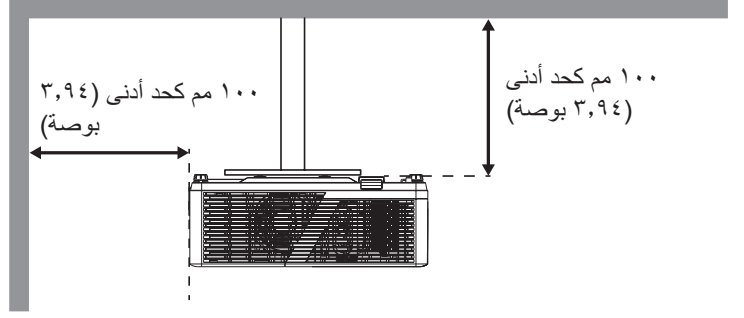

- تأكد من أن فتحات دخول الهواء لا تقوم بتدوير الهواء الساخن من فتحة العادم.
- عند تشغيل جهاز العرض في مكان مغلق، تأكد من أن درجة حرارة الهواء المحيط بهذا المكان لا تتجاوز درجة حرارة التشغيل أثناء تشغيل جهاز العرض، ومن أن فتحات دخول الهواء والعادم ليست مسدودة.
- يجب أن تجتاز الأماكن المغلقة تقييماً حرارياً معتمداً لضمان أن جهاز العرض لا يقوم بإعادة تدوير هواء العادم؛ لأن هذا قد يتسبب في انغلاق الجهاز حتى إذا كانت درجة حرارة المكان المغلق في نطاق درجة حرارة التشغيل المقبول.

الإعداد والتثبيت

توصيل مصادر جهاز العرض

النوع ١ (١٢ دخل وخرج)

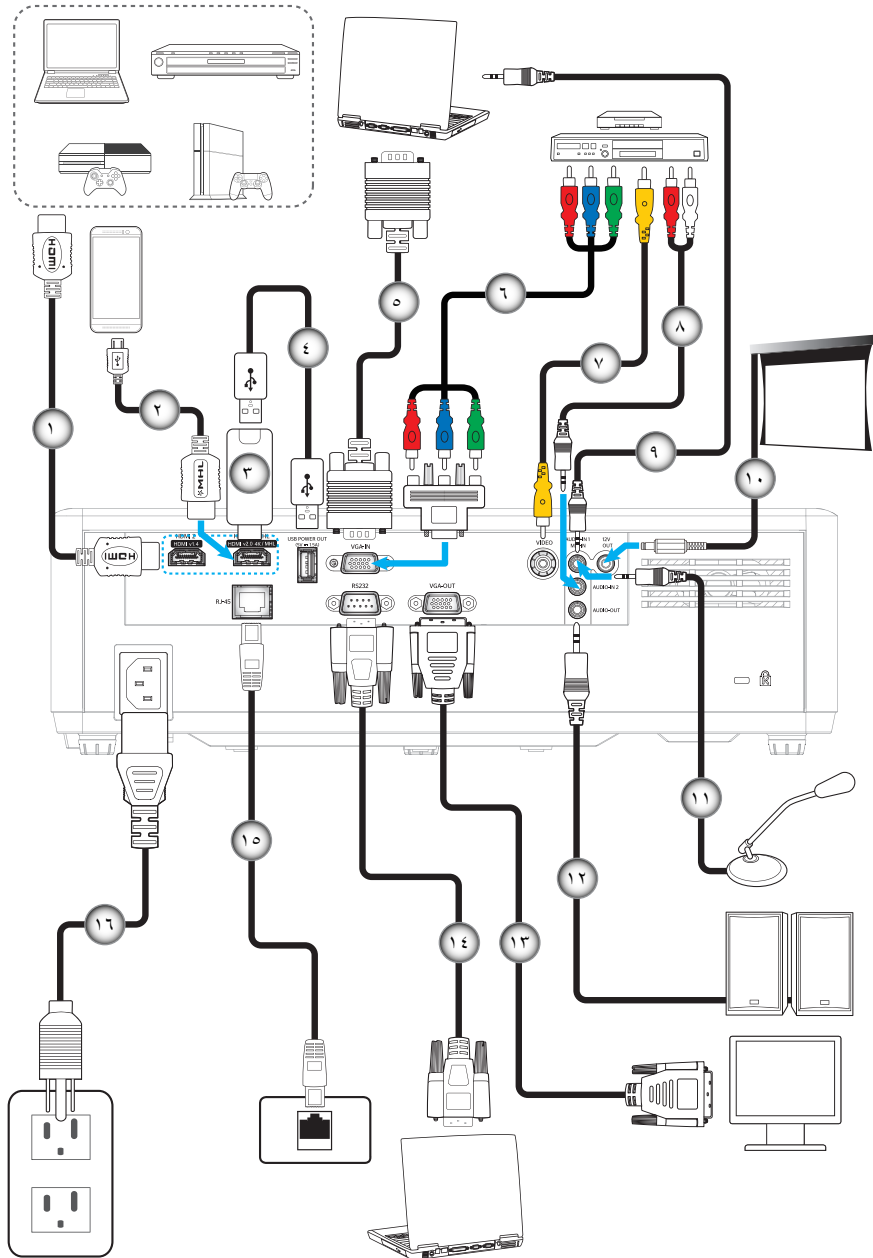

الإعداد والتثبيت

الرقم	البند	النوع ١ (١٢ دخل وخرج)	النوع ٢ (١٥ دخل وخرج)
-١	كبل HDMI	√	√
-٢	كبل MHL	√	√
-٣	دونجل HDMI	√	√
-٤	كبل طاقة USB	√	√
-٥	كبل دخل VGA	√	√
-٦	كبل الفيديو المركب الثلاثي من نوع RCA	√	√
-٧	كبل الفيديو	√	√
-٨	كبل دخل الصوت	√	√
-٩	كبل دخل الصوت	√	√
-١٠	قابس تيار مباشر 12 فولت	√	√
-١١	كبل الميكروفون	√	√
-١٢	كبل خرج الصوت	√	√
-١٣	كبل خرج VGA	√	√
-١٤	كبل RS232	√	√
-١٥	كبل RJ-45	√	√
-١٦	كبل الطاقة	√	√
-١٧	كبل S-Video	غير متوفر	√
-١٨	كبل RJ-45 (كبل Cat5)	غير متوفر	√

ملاحظة: "√" تعني أن العنصر مدعوم، و"غير متاح" تعني أن العنصر غير متوفر.

ضبط الصورة المعروضة

ارتفاع الصورة

يأتي الجهاز مزوداً بأقدام رافعة لتعديل ارتفاع الصورة.

- ١- حدد موضع القدم القابلة للضبط التي ترغب في تعديل وضعها في الجزء السفلي من جهاز العرض.
- ٢- قم بإدارة المسند القابل للضبط في اتجاه عقارب الساعة/عكس اتجاه عقارب الساعة لرفع أو خفض جهاز العرض.

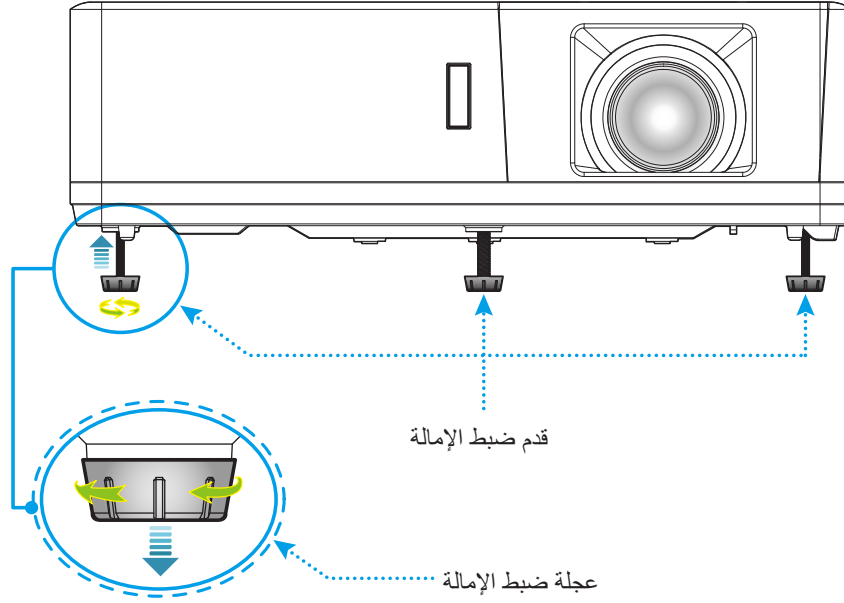

التكبير والتصغير وتحول العدسة و التركيز

- لضبط حجم الصورة، قم بتدوير ذراع الزوم في اتجاه عقارب الساعة أو عكس اتجاه عقارب الساعة لتكبير أو تصغير حجم الصورة المعروضة.
- لضبط موضع الصورة أدر قرص تحول العدسة في اتجاه عقارب الساعة أو دره عكس اتجاه عقارب الساعة لضبط موضع الصورة المعروضة رأسياً.
- لضبط التركيز، أدر حلقة التركيز مع اتجاه عقارب الساعة أو دره عكس اتجاه عقارب الساعة حتى تصير الصورة واضحة ومقروءة.

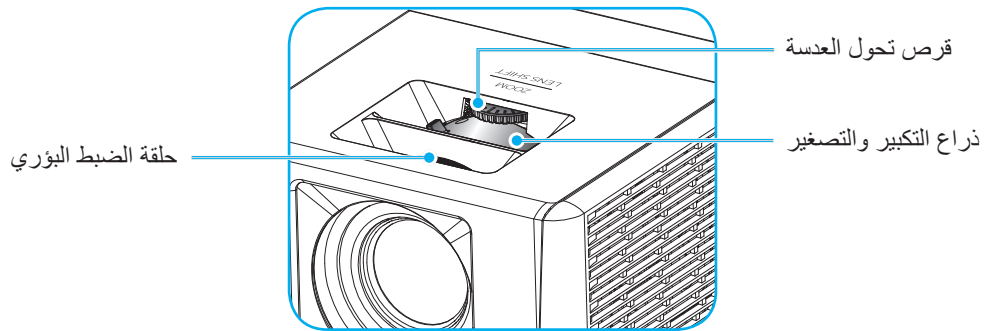

ملاحظة: ويتم تركيز إسقاط جهاز العرض على مسافة تبدأ من ١,٣ إلى ٩,٤ متر.

إعداد وحدة التحكم عن بعد

تركيب / استبدال البطاريات

يأتي مع وحدة التحكم عن بعد بطاريتان مقياس AAA.

- ١- قم بإزالة غطاء البطارية من الجزء الخلفي لوحدة التحكم عن بعد.
- ٢- قم بإدخال بطاريات AAA في حجيرة البطارية كما هو موضح.
- ٣- قم باستبدال الغطاء الخلفي بوحدة التحكم عن بعد.

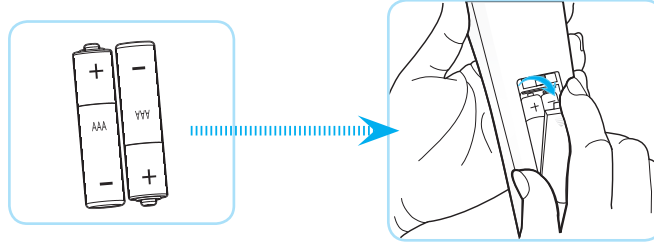

ملاحظة: لا تستبدل البطارية إلا بأخرى من نفس النوع أو نوع مماثل.

تنبيه

يمكن أن يؤدي سوء استخدام البطاريات إلى تسريب كيميائي أو انفجار. تأكد من اتباع التعليمات أدناه.

- لا تمزج بين بطاريات من أنواع مختلفة. الأنواع المختلفة من البطاريات لها خصائص مختلفة.
- لا تمزج بين بطاريات قديمة وأخرى جديدة. حيث إن الخلط بين البطاريات القديمة والجديدة يمكن أن يقصر من عمر البطاريات الجديدة أو يسبب تسريبًا كيميائيًا في البطاريات القديمة.
- قم بإزالة البطاريات بمجرد استنفادها. المواد الكيماوية التي تتسرب من البطاريات وتلامس البشرة يمكن أن تسبب طفحًا جلديًا. إذا وجدت أي تسريب كيميائي، امسح بالكامل مستخدمًا قطعة قماش.
- البطاريات المرفقة مع هذا المنتج قد يكون عمرها الافتراضي أقصر بسبب ظروف التخزين.
- إذا لم تكن تنوي استخدام وحدة التحكم عن بعد لفترة زمنية طويلة، فقم بإزالة البطارية منها.
- عندما تتخلص من البطارية، يجب أن تلتزم بالقانون في المنطقة أو الدولة ذات الصلة.

النطاق الفعال

يوجد مستشعر وحدة التحكم عن بُعد الذي يعمل بالأشعة تحت الحمراء على الجانب العلوي والأمامي من جهاز العرض. لذا تأكد من الإمساك بوحدة التحكم عن بُعد عند زاوية 60 درجة على خط متعامد مع مستشعر وحدة التحكم عن بُعد الذي يعمل بالأشعة تحت الحمراء الموجود بجهاز العرض حتى يعمل بطريقة صحيحة، ويجب ألا تتجاوز المسافة بين جهاز التحكم عن بُعد والمستشعر مدى 12 متر (39,4 قدم).

- تأكد من عدم وجود أي حائل بين وحدة التحكم عن بُعد ومستشعر الأشعة تحت الحمراء الموجودة بجهاز الإسقاط من شأنه إعاقة وصول شعاع الأشعة تحت الحمراء إلى الجهاز.
- تأكد من عدم تعرض وحدة الإرسال العاملة بالأشعة تحت الحمراء لضوء الشمس المباشر أو تعرضها المباشر لأضواء مصابيح الفلورسنت.
- يرجى إبعاد وحدة التحكم عن بُعد عن أضواء مصابيح الفلورسنت لمسافة تزيد 2 مترين وإلا سيحدث خلل وظيفي بوحدة التحكم عن بُعد.
- قد يتعطل عمل وحدة التحكم عن بُعد من حين لآخر في حالة قربها من أضواء مصابيح الفلورسنت العاكسة.
- قد يتعطل عمل وحدة التحكم عن بُعد في حالة قربها الشديد من جهاز العرض.
- عندما تقوم بتصويب أو توجيه وحدة التحكم عن بُعد نحو الشاشة، تكون المسافة الفعالة بينهما أقل من 5 م، وتعكس إشارات الأشعة تحت الحمراء إلى جهاز العرض. ومع ذلك، قد يتغير النطاق الفعال طبقاً للشاشات.

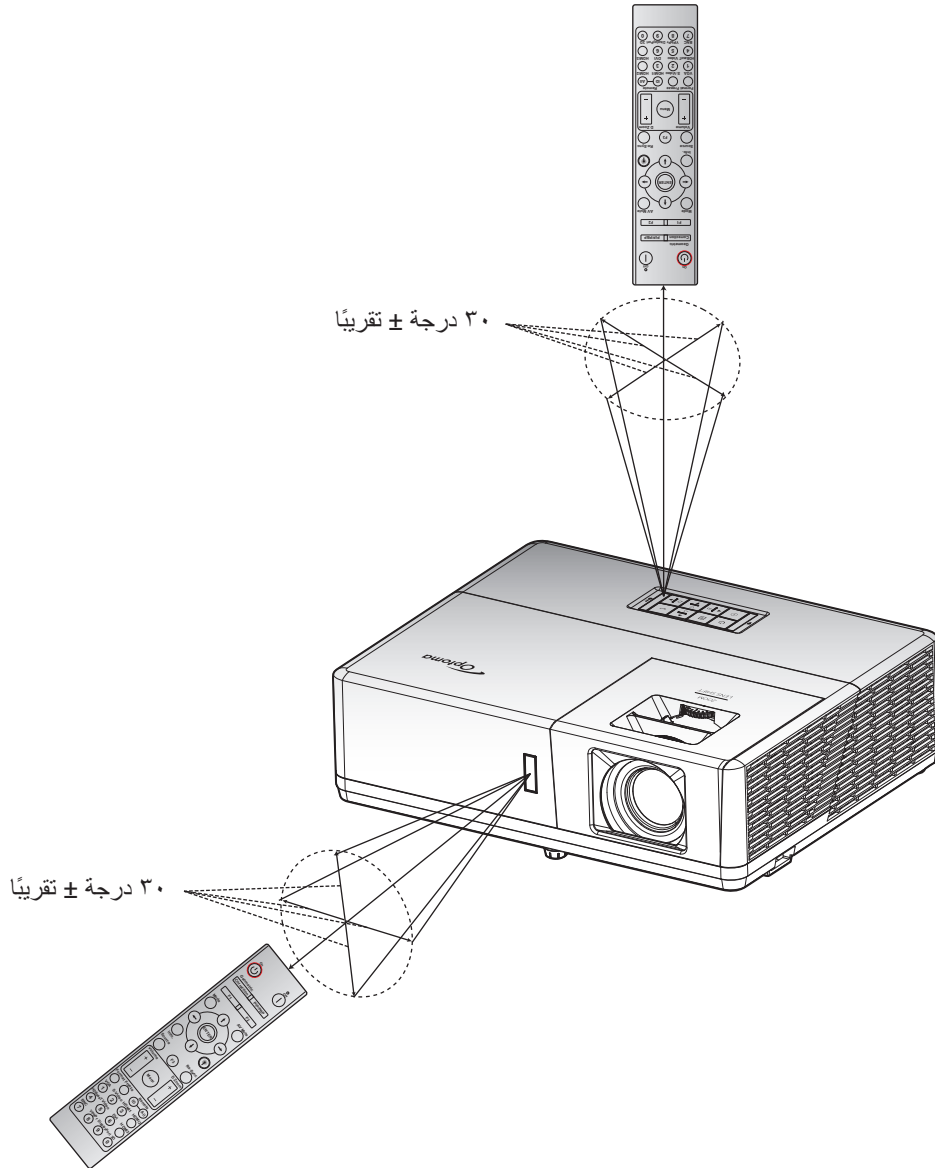

استخدام جهاز العرض

تشغيل/إيقاف تشغيل جهاز العرض

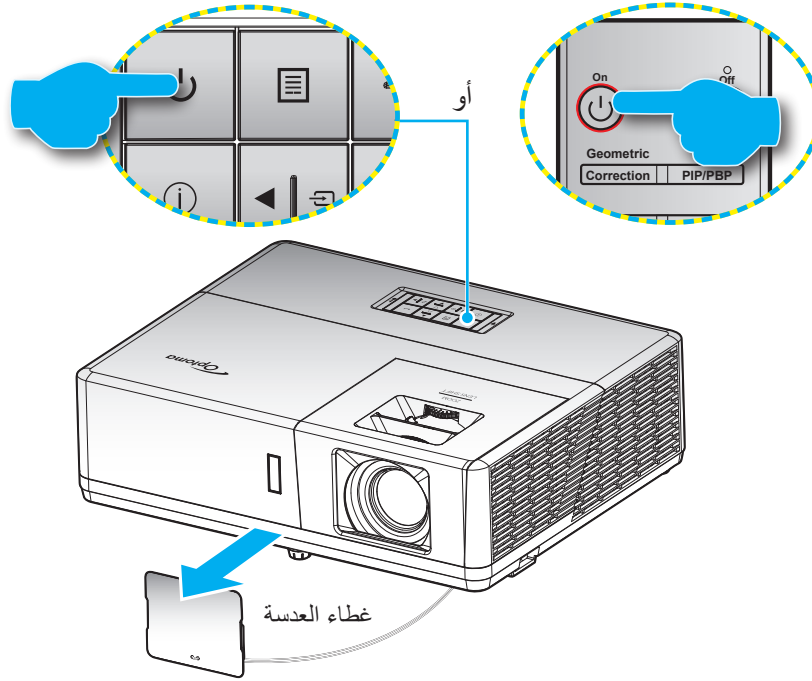

تشغيل

- 1- انزع غطاء العدسة.
- 2- توصيل سلك الطاقة وكبل المصدر / الإشارة. وعند توصيلهما، يتحول مؤشر بيان حالة الطاقة إلى اللون الأحمر.
- 3- قم بتشغيل جهاز العرض بالضغط على زر (⏻) الموجود على لوحة مفاتيح الجهاز أو وحدة التحكم عن بعد.
- 4- تظهر شاشة بدء التشغيل بعد مرور ١٠ ثواني تقريباً، ويومض مؤشر بيان الطاقة باللون الأزرق.

ملاحظة: وعند تشغيل جهاز العرض لأول مرة، سيطلب منك تحديد اللغة المفضلة واتجاه العرض وإعدادات أخرى.

إيقاف التشغيل

- 1- قم بإيقاف تشغيل جهاز العرض بالضغط على زر (⏻) الموجود على لوحة مفاتيح الجهاز أو زر | الموجود على وحدة التحكم عن بعد،
- 2- ستظهر الرسالة التالية.

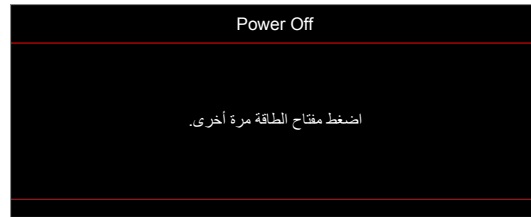

- 3- اضغط على زر (⏻) أو | مرة أخرى للتأكيد، وإلا ستختفي الرسالة بعد مرور ١٥ ثانية، وعند الضغط على زر (⏻) أو | للمرة الثانية يتم إيقاف تشغيل جهاز العرض.
- 4- يستمر تشغيل مراوح التبريد لما يقرب من ١٠ ثوان للقيام بدورة التبريد، ويومض مؤشر بيان الطاقة باللون الأزرق، وعندما يومض المؤشر باللون الأحمر بصورة متواصلة، فإن ذلك يعني دخول جهاز العرض في وضع الاستعداد، وعند الرغبة في إعادة تشغيل الجهاز، ينبغي الانتظار حتى ينتهي الجهاز من دورة التبريد ويدخل في وضع الاستعداد، وعندما يكون جهاز العرض في وضع الاستعداد، اضغط على زر (⏻) مرة أخرى لتشغيل الجهاز.
- 5- افصل سلك الطاقة عن مأخذ التيار الكهربائي وعن جهاز العرض.

ملاحظة: يوصى بعدم تشغيل جهاز العرض بعد إيقاف تشغيله مباشرةً.

استخدام جهاز العرض

اختيار مصدر دخل

قم بتشغيل المصدر الموصل الذي تريد عرضه على الشاشة، مثل جهاز الكمبيوتر أو الكمبيوتر اللوحي أو مشغل الفيديو أو غير ذلك، وسوف يقوم جهاز العرض بتحديد المصدر تلقائيًا. وفي حالة توصيل عدة مصادر اضغط على زر  الموجود بلوحة مفاتيح جهاز العرض أو زر **Source** الموجود بجهاز التحكم عن بعد لتحديد الدخل المطلوب.

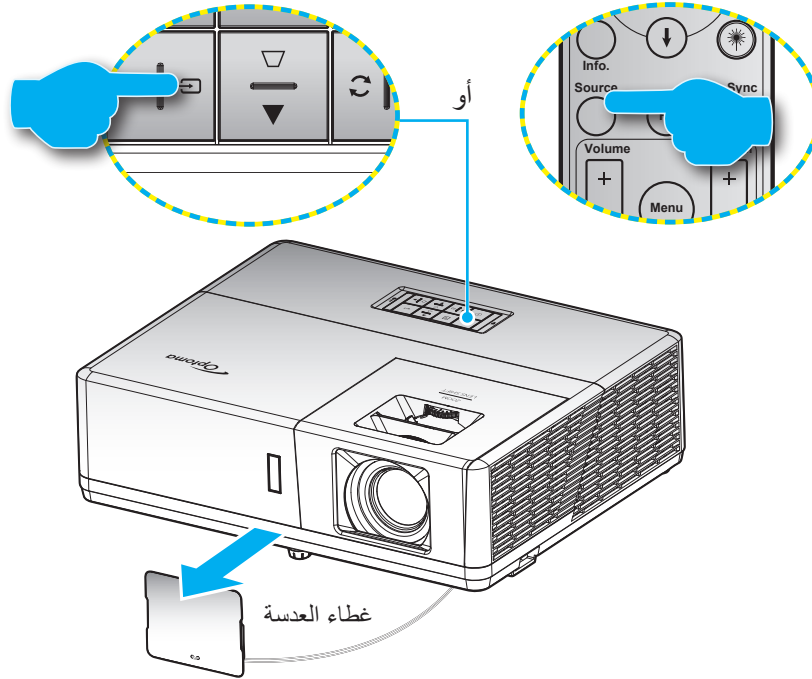

استخدام جهاز العرض

تصفح القائمة والمميزات

- يحتوي جهاز العرض على قوائم يتم عرضها على الشاشة بلغات متعددة والتي تسمح لك بإدخال التعديلات على الصورة وتغيير مجموعة متنوعة الإعدادات. مع ملاحظة أن جهاز العرض يقوم بتحديد المصدر تلقائيًا.
- 1- لفتح قائمة المعلومات المعروضة على الشاشة اضغط على زر  في لوحة مفاتيح جهاز العرض أو زر **Menu** على وحدة التحكم عن بعد.
 - 2- عند ظهور قائمة المعلومات المعروضة على الشاشة، استخدم المفاتيح **▲▼** لاختيار أي عنصر في القائمة الرئيسية. عند تحديد صفحة معينة اضغط على زر **←** الموجود في لوحة المفاتيح أو زر **Enter** على وحدة التحكم عن بعد للدخول إلى القائمة الفرعية.
 - 3- استخدم مفاتيح **◀▶** لتحديد العنصر المطلوب في القائمة الفرعية، ثم اضغط على زر **←** أو زر **Enter** لعرض مزيد من الإعدادات. واضبط الإعدادات باستخدام المفاتيح **◀▶**.
 - 4- حدد العنصر التالي المراد ضبطه في القائمة الفرعية واضبطه كما هو موضح آنفًا.
 - 5- اضغط على زر **←** أو زر **Enter** للتأكيد، وستعود الشاشة إلى القائمة الرئيسية.
 - 6- للخروج اضغط على زر  أو زر **Menu** مرة أخرى. وعندئذ يتم إغلاق قائمة المعلومات المعروضة على الشاشة ويقوم جهاز العرض بحفظ الإعدادات الجديدة تلقائيًا.

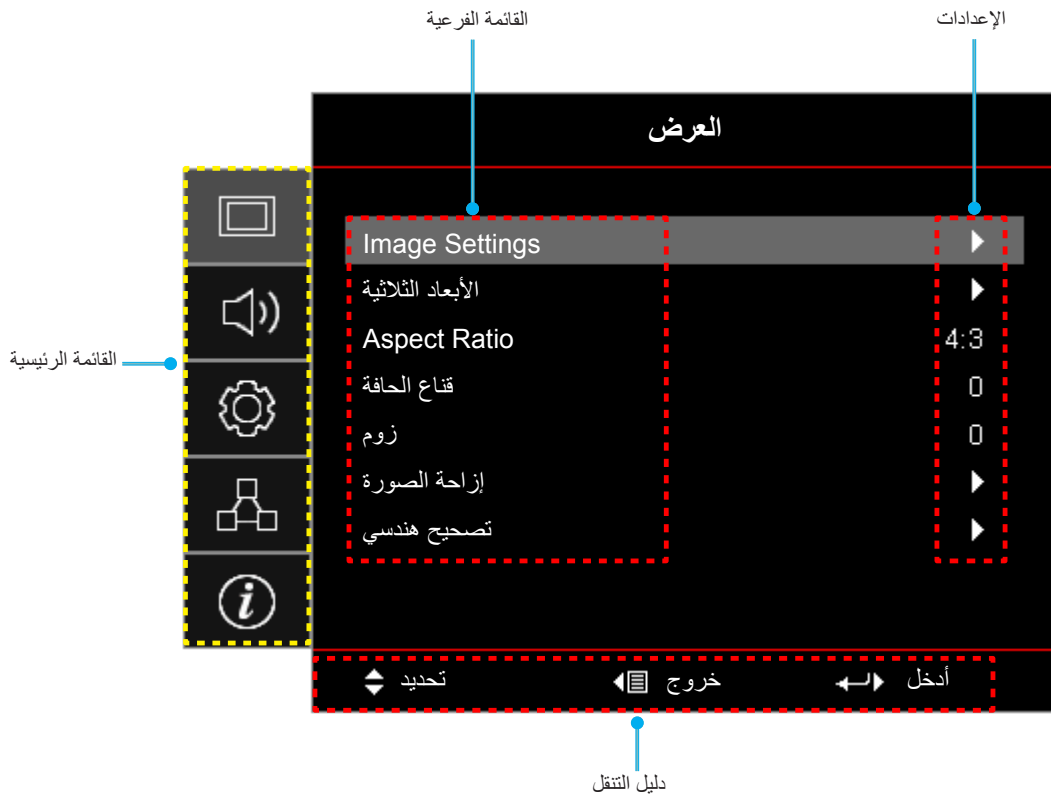

استخدام جهاز العرض

شجرة قائمة المعلومات المعروضة على الشاشة

القائمة الرئيسية	القائمة الفرعية	القائمة الفرعية ٢	القائمة الفرعية ٣	القائمة الفرعية ٤	القيم		
العرض	Image Settings	نمط العرض			عرض تقديمي		
					ساطع		
					HDR		
					سينما		
					لعبة		
					sRGB		
					.DICOM SIM		
					مخصص		
		لون الجدار					الأبعاد الثلاثية
							إطفاء [افتراضي]
							لوحة سوداء
							ضوء أصفر
							ضوء أخضر
							ضوء أزرق
المجال الديناميكي		نمط صورة HDR	HDR		زهري		
					رمادي		
					إطفاء		
					التلقائي [افتراضي]		
					ساطع		
					قياسي [افتراضي]		
					فيلم		
					تفاصيل		
					الإضاءة		
					التباين		
Gamma					٥٠ ~ ٥٠-		
					٥٠ ~ ٥٠-		
					١ ~ ١٥		
					٥٠ ~ ٥٠-		
					٥٠ ~ ٥٠-		
					فيلم		
					فيديو		
					رسومات		
					(٢,٢) قياسي		
					١,٨		
٢,٠							
٢,٤							
٢,٦							
HDR							
الأبعاد الثلاثية							
لوحة سوداء							
.DICOM SIM							
١ ~ ١٠	BrilliantColor™	إعدادات اللون					

استخدام جهاز العرض

القائمة الرئيسية	القائمة الفرعية	القائمة الفرعية ٢	القائمة الفرعية ٣	القائمة الفرعية ٤	القيم	
العرض	Image Settings	إعدادات اللون	حرارة اللون		دافئ	
					قياسي	
					بارد	
					قاتر	
			تجانس الألوان	اللون		أحمر [افتراضي]
						أخضر
						أزرق
						أزرق داكن
						أصفر
						أحمر مزرق
						أبيض (*)
						تدرج الألوان/أحمر (*)
						التشبع/أخضر (*)
						كسب/أزرق (*)
						إلغاء [افتراضي]
		نعم				
		إعادة الضبط				
		خروج				
	تحييز/كسب RGB	إعادة الضبط	تحييز/كسب RGB		كسب الأحمر	٥٠ ~ ٥٠-
					كسب الأخضر	٥٠ ~ ٥٠-
					كسب الأزرق	٥٠ ~ ٥٠-
					انحياز الأحمر	٥٠ ~ ٥٠-
					انحياز الأخضر	٥٠ ~ ٥٠-
					انحياز الأزرق	٥٠ ~ ٥٠-
					إلغاء [افتراضي]	
					نعم	
		إعادة الضبط				
		خروج				
	مدى اللون [ليس دخل HDMI]	التلقائي [افتراضي]	مدى اللون [ليس دخل HDMI]		التلقائي [افتراضي]	
					RGB	
					YUV	
	مدى اللون [دخل HDMI]	التلقائي [افتراضي]	مدى اللون [دخل HDMI]		التلقائي [افتراضي]	
					RGB (0~255)	
				RGB (16~235)		
مستوى الأبيض		مستوى الأبيض		YUV		
				٣١~٠		
				مستوى الأسود		
				٥~٥-		
				التشبع		
تدرج الألوان		تدرج الألوان		٥٠ ~ ٥٠-		
				٥٠ ~ ٥٠-		
				٠		
				IRE		
				٧,٥		
الإشارة		الإشارة		إطفاء		
				تشغيل [افتراضي]		
				تردد		
	٥٠~٥٠- (حسب الإشارة) [الإعداد الافتراضي: ٠]					
	٣١~٠ (بناء على الإشارة) [افتراضي: ٠]					
	طور					

استخدام جهاز العرض

القائمة الرئيسية	القائمة الفرعية	القائمة الفرعية ٢	القائمة الفرعية ٣	القائمة الفرعية ٤	القيم
العرض	Image Settings	الإشارة	موقع أفقي	٥٠~٥٠- (حسب الإشارة) [الإعداد الافتراضي: ٠]	
			موقع عمودي	٥٠~٥٠- (حسب الإشارة) [الإعداد الافتراضي: ٠]	
		نمط الإضاءة	ديناميكية الاسود		
	الطاقة (الطاقة = ١٠٠٪ / ٩٥٪ / ٩٠٪ / ٨٥٪ / ٨٠٪ / ٧٥٪ / ٧٠٪ / ٦٥٪ / ٦٠٪ / ٥٥٪ / ٥٠٪)				
	إعادة الضبط				
	الأبعاد الثلاثية	وضع ثلاثي الأبعاد	إطفاء [افتراضي]		
			ارتباط DLP		
			IR		
		3D->2D	الأبعاد الثلاثية [افتراضي]		
			L		
			R		
		النمط 3D	التلقائي [افتراضي]		
			القمة والأسفل		
			Top and Bottom		
			Frame Sequential		
عكس تزامن ٣ بُعد	تشغيل				
	إطفاء [افتراضي]				
Aspect Ratio	٣:٤				
	٩:١٦				
	١٠:١٦				
	LBX				
	أصلية				
	التلقائي				
قناع الحافة	١٠ ~ ٠ [افتراضي: ٠]				
	٢٥ ~ ٥- [افتراضي: ٠]				
نوع الشاشة (في طرازات WXGA/ WUXGA فقط)	أفقي 				
	عمودي 				
تصحيح هندسي	الزوايا الأربعة	تشوه أفقي	٣٠ ~ ٣٠- [افتراضي: ٠]		
		تشوه عمودي	٣٠ ~ ٣٠- [افتراضي: ٠]		
	المحور التلقائي	إطفاء			
		تشغيل [افتراضي]			
	إعادة الضبط				
	الصوت	كتم الصوت	إطفاء [افتراضي]		
تشغيل					
إدخال الصوت		١٠ ~ ٠ [افتراضي: ٥]			
		سمعي ١			
HDMI1/MHL		سمعي ٢			
	افتراضي [افتراضي]				

استخدام جهاز العرض

القائمة الرئيسية	القائمة الفرعية	القائمة الفرعية ٢	القائمة الفرعية ٣	القائمة الفرعية ٤	القيم
الصوت	إدخال الصوت				سمعي ١
					سمعي ٢
					الافتراضي [افتراضي]
					سمعي ١
					سمعي ٢
					الافتراضي [افتراضي]
					سمعي ١
					سمعي ٢
					سمعي ١
					سمعي ٢
					سمعي ١
					سمعي ٢
					سمعي ١
					سمعي ٢
وظيفة دخل الميكروفون / الصوت					دخل الصوت [افتراضي]
					الميكروفون
عرض					الأمامي [افتراضي]
					Rear
					سقف - علوي
					خلف - علوي
					٩:١٦
نوع الشاشة [في طرازات WXGA/ فقط WUXGA]					١٠:١٦ [افتراضي]
					إطفاء [افتراضي]
إعداد	Power Settings				تشغيل مباشر
					تشغيل الإشارة
					إيقاف آلي (دقيقة)
					مؤقت النوم (دقيقة)
					تشغيل دائم
					وضع الطاقة (استعداد)
					طاقة USB (الاستعداد)
					إطفاء [افتراضي]
					تشغيل
					إطفاء [افتراضي]
تشغيل					

استخدام جهاز العرض

القائمة الرئيسية	القائمة الفرعية	القائمة الفرعية ٢	القائمة الفرعية ٣	القائمة الفرعية ٤	القيم	
إعداد	الأمان	الأمان			إطفاء	
					تشغيل	
		موقت الأمان	شهر			
			يوم			
			ساعة			
	تغيير كلمة السر			افتراضي: ١٢٣٤]		
	HDMI Link Settings	HDMI Link			إطفاء [افتراضي]	
					تشغيل	
		شامل لعروض التلفزيون			لا [افتراضي]	
					نعم	
HDMI Link Settings	Power On Link			متبادل [افتراضي]		
				جهاز العرض ← الجهاز		
	Power Off Link			الجهاز ← جهاز العرض		
				إطفاء [افتراضي]		
نموذج الاختبار					تشغيل	
					شبكة خضراء	
					شبكة أرجوانية	
					شبكة بيضاء	
					أبيض	
إعدادات البعد [حسب وحدة التحكم من بعد]	وظيفة IR				إطفاء	
					تشغيل [افتراضي]	
					رمز البعد	
	F1	رمز البعد				٩٩~٠٠
						نموذج الاختبار
						الإضاءة
						التباين
						موقت النوم [افتراضي]
						تجانس الألوان
						حرارة اللون
						Gamma
						عرض
						MHL
						نموذج الاختبار
						الإضاءة
F2	رمز البعد				التباين	
					موقت النوم	
					تجانس الألوان [افتراضي]	
					حرارة اللون	
					Gamma	
					عرض	
			MHL			

استخدام جهاز العرض

القيم	القائمة الفرعية ٤	القائمة الفرعية ٣	القائمة الفرعية ٢	القائمة الفرعية	القائمة الرئيسية
نموذج الاختبار [افتراضي]			F3	إعدادات البعد [حسب وحدة التحكم من بعد]	
الإضاءة					
التباين					
مؤقت النوم					
تجانس الألوان					
حرارة اللون					
Gamma					
عرض					
MHL					
٩٩ ~ ٠٠					
تشغيل			وحدة الإطلاق ١٢ فولت		
إطفاء					
English [افتراضي]			اللغة	Options	إعداد
Deutsch					
Français					
Italiano					
Español					
Português					
Polski					
Nederlands					
Svenska					
Norsk/Dansk					
Suomi					
Ελληνικά					
繁體中文					
简体中文					
日本語					
한국어					
Русский					
Magyar					
Čeština					
عربي					
ไทย					
Türkçe					
فارسی					
Tiếng Việt					
Bahasa Indonesia					
Română					
Slovenčina					
CC1			تعليق مغلق		
CC2					
إطفاء [افتراضي]					

استخدام جهاز العرض

القائمة الرئيسية	القائمة الفرعية	القائمة الفرعية ٢	القائمة الفرعية ٣	القائمة الفرعية ٤	القيم
القائمة الرئيسية	القائمة الفرعية	القائمة الفرعية ٢	القائمة الفرعية ٣	القائمة الفرعية ٤	علوي أيسر <input type="checkbox"/>
					علوي يمين <input type="checkbox"/>
					وسط <input type="checkbox"/> [افتراضي]
					سفلي أيسر <input type="checkbox"/>
					سفلي يمين <input type="checkbox"/>
					إطفاء
					٥ ثانية
					١٠ ثانية [افتراضي]
					إطفاء [افتراضي]
					تشغيل
القائمة الرئيسية	القائمة الفرعية	القائمة الفرعية ٢	القائمة الفرعية ٣	القائمة الفرعية ٤	HDMI1/MHL
					HDMI2
					VGA
					فيديو
					افتراضي [افتراضي]
					تعريف
					افتراضي [افتراضي]
					تعريف
					افتراضي [افتراضي]
					تعريف
القائمة الرئيسية	القائمة الفرعية	القائمة الفرعية ٢	القائمة الفرعية ٣	القائمة الفرعية ٤	HDMI1/MHL
					HDMI2
					HDBaseT [في طرازات HDBaseT فقط]
					VGA [في كافة الطرازات بخلاف HDBaseT فقط]
					VGA 1 [في طرازات HDBaseT فقط]
					VGA 2 [في طرازات HDBaseT فقط]
					S-Video [في طرازات HDBaseT فقط]
					فيديو
					إطفاء [افتراضي]
					تشغيل
القائمة الرئيسية	القائمة الفرعية	القائمة الفرعية ٢	القائمة الفرعية ٣	القائمة الفرعية ٤	إطفاء [افتراضي]
					تشغيل
					إطفاء [افتراضي]
					تشغيل
					إطفاء [افتراضي]
					تشغيل
					إطفاء [افتراضي]
					تشغيل
					افتراضي [افتراضي]
					محايد
مخصص					
القائمة الرئيسية	القائمة الفرعية	القائمة الفرعية ٢	القائمة الفرعية ٣	القائمة الفرعية ٤	موضع القائمة
					Menu Settings
					Menu Timer
					مصدر تلقائي
					مصدر الدخل
					اسم الدخول
					تبريد عالي
					Display Mode Lock
					قفل لوحة المفاتيح
					إخفاء المعلومات
الشعار					
القائمة الرئيسية	القائمة الفرعية	القائمة الفرعية ٢	القائمة الفرعية ٣	القائمة الفرعية ٤	إعداد

استخدام جهاز العرض

القيمة	القائمة الفرعية ٤	القائمة الفرعية ٣	القائمة الفرعية ٢	القائمة الفرعية	القائمة الرئيسية		
بلا			لون الخلفية	Options	إعداد		
أزرق [افتراضي]							
أحمر							
أخضر							
رمادي							
الشعار							
إلغاء [افتراضي]			Reset OSD	إعادة الضبط			
نعم							
إلغاء [افتراضي]			Reset to Default				
نعم							
(للقراءة فقط)			حالة الشبكة	LAN	شبكة		
(للقراءة فقط)			عنوان MAC				
إطفاء [افتراضي]			DHCP				
تشغيل			عنوان IP				
١٩٢,١٦٨,٠٠,١٠٠ [الوضع الافتراضي]			قناع الشبكة الفرعية				
٢٥٥,٢٥٥,٢٥٥,٠ [الوضع الافتراضي]			البوابة				
١٩٢,١٦٨,٠٠,٢٥٤ [الوضع الافتراضي]			DNS				
١٩٢,١٦٨,٠٠,٥١ [الوضع الافتراضي]			إعادة الضبط				
إطفاء			Crestron			تحكم	شبكة
تشغيل [افتراضي] ملاحظة: المنفذ ٤١٧٩٤							
إطفاء			Extron				
تشغيل [افتراضي] ملاحظة: المنفذ ٢٠٢٣							
إطفاء			PJ Link				
تشغيل [افتراضي] ملاحظة: المنفذ ٤٣٥٢							
إطفاء			AMX Device Discovery				
تشغيل [افتراضي] ملاحظة: المنفذ ٩١٣١							
إطفاء			Telnet				
تشغيل [افتراضي] ملاحظة: المنفذ ٢٣							
إطفاء			HTTP				
تشغيل [افتراضي] ملاحظة: المنفذ ٨٠							

استخدام جهاز العرض

القائمة الرئيسية	القائمة الفرعية	القائمة الفرعية ٢	القائمة الفرعية ٣	القائمة الفرعية ٤	القيم	
معلومات	Regulatory					
	الرقم التسلسلي					
	مصدر					
	دقة الوضوح				٠٠x٠٠	
	Refresh Rate				٠,٠٠ هرتز	
	نمط العرض					
	وضع الطاقة (استعداد)					
	ساعة مصدر الضوء				0 hr	
	رمز البعد				٩٩ ~ ٠٠	
	رمز البعد (نشط)				٩٩ ~ ٠٠	
	حالة الشبكة					
	عنوان IP					
	رقم الجهاز				٩٩ ~ ٠٠	
	نمط الإضاءة					
	FW Version	النظام				
		LAN				
		MCU				

استخدام جهاز العرض

قائمة عرض

قائمة إعدادات الصورة المعروضة

نمط العرض

هناك العديد من إعدادات المصنع مسبقاً الضبط التي تم تحسينها لتناسب أنواعاً متعددة من الصور.

- **عرض تقديمي:** هذا الوضع مناسب للعرض أمام الجمهور عند التوصيل بالكمبيوتر.
- **ساطع:** أقصى مستوى سطوع من دخل الكمبيوتر الشخصي.
- **HDR:** فك الترميز وعرض المحتوى بتقنية النطاق الديناميكي العالي (HDR) للحصول على الألوان السوداء الأكثر عمقاً والألوان البيضاء الأكثر سطوعاً، وألوان سينمائية مشرقة باستخدام طيف الألوان REC.2020. سيتم تمكين هذا الوضع تلقائياً إذا تم تعيين HDR على "تشغيل" (وإرسال محتوى HDR إلى جهاز العرض - 4K UHD Blu-ray وألعاب 1080p/4K UHD HDR، وبت فيديو 4K UHD). عندما يكون وضع HDR نشطاً، لا يمكن تحديد أوضاع عرض أخرى (سينما، مرجع، وما إلى ذلك)؛ حيث يعرض HDR الألوان شديدة الدقة للتحقق على أداء الألوان في أوضاع العرض الأخرى.
- **سينما:** توفير أفضل ألوان أثناء مشاهدة الأفلام.
- **لعبة:** تحديد هذا الوضع لزيادة مستوى السطوع ووقت الاستجابة للاستمتاع بألعاب الفيديو.
- **sRGB:** ألوان دقيقة قياسية.
- **DICOM SIM:** يمكن لهذا الوضع أن يعرض صورة طبية أحادية اللون مثل التصوير الشعاعي بأشعة إكس، والتصوير بالرنين المغناطيسي، إلخ.
- **مخصص:** تذكر إعدادات المستخدم.
- **الأبعاد الثلاثية:** لتجربة التأثير ثلاثي الأبعاد، تحتاج إلى نظارات ثلاثية الأبعاد، والتأكد من أن جهاز الكمبيوتر/الجهاز المحمول به بطاقة رسومات مخزنة رباعية بإخراج إشارة 120 هرتز مع تثبيت مشغل ثلاثي الأبعاد.

لون الجدار

تستخدم هذه الوظيفة للحصول على صورة شاشة محسنة لغلغاف الحائط. حدد من بين إطفاء ولوحة سوداء وضوء أصفر وضوء أخضر وضوء أزرق وزهري ورمادي.

المجال الديناميكي

قم بتهيئة إعداد (HDR) High Dynamic Range وتأثيره عند تشغيل فيديو من خلال مشغلات بلو-راي وأجهزة بث بسعة 4K. **ملاحظة:** لا يدعم HDMI1 وVGA النطاق الديناميكي.

HDR <

- **إطفاء:** يوقف تشغيل معالجة HDR. عند الضبط على Off (إيقاف) لن يفك جهاز العرض تشفير محتوى HDR.
- **التلقائي:** يكتشف إشارة HDR تلقائياً.

نمط صورة HDR <

- **ساطع:** اختر هذا الوضع لزيادة سطوع الألوان المشبعة.
- **قياسي:** اختر هذا الوضع للألوان الطبيعية التي بها توازن بين الدفء والبرودة.
- **فيلم:** اختر هذا الوضع لتعديل لتحسين التفاصيل وزيادة حدة ألوان الصورة.
- **تفاصيل:** تأتي الإشارة من تحويل OETF لتحقيق أفضل مطابقة ألوان.

الإضاءة

ضبط سطوع الصورة.

التباين

يتحكم مستوى التباين في درجة الاختلاف بين أجزاء الصورة الأكثر سطوعاً والأكثر إعتاماً.

حدة اللون

يتيح ضبط حدة الألوان في الصورة.

استخدام جهاز العرض

اللون

يضبط صورة الفيديو من اللونين الأبيض والأسود إلى صورة ذات ألوان كاملة التشبع.

تدرج اللون

يضبط توازن اللونين الأحمر والأخضر.

Gamma

قم بإعداد نوع منحنى جاما، بعد الانتهاء من الإعداد الأولي والضبط الدقيق، استخدم خطوات ضبط الجاما لتحسين إخراج الصورة.

- فيلم: للعرض بنظام المسرح المنزلي.
- فيديو: للوصول إلى مصدر الفيديو أو التلفزيون.
- رسومات: لمصدر الكمبيوتر الشخصي/الصورة فوتوغرافية.
- (٢,٢) قياسي: للإعداد القياسي.
- ١,٨ / ٢,٠ / ٢,٤ / ٢,٦ / ٢: لمصدر الكمبيوتر الشخصي/صورة فوتوغرافية معينة.

ملاحظة:

- لا تتوفر هذه الخيارات إلا إذا تم تعطيل خاصية الوضع ثلاثي الأبعاد، ولم يتم تعيين إعداد لون الجدار على لوحة سوداء، ولم يتم تعيين إعداد نمط العرض على **DICOM SIM** أو **HDR**.
- إذا تم تعيين إعداد نمط العرض على **HDR**، فيمكن للمستخدم تحديد **HDR** لإعداد **Gamma** فقط.
- في حالة تشغيل الوضع ثلاثي الأبعاد، يمكن للمستخدم فقط تحديد الأبعاد الثلاثية لإعداد **Gamma**.
- في حال ضبط إعداد لون الجدار على لوحة سوداء، فيمكن للمستخدم تحديد لوحة سوداء لإعداد **Gamma** فقط.
- في حال ضبط إعداد نمط العرض على **DICOM SIM**، فيمكن للمستخدم تحديد **DICOM SIM** لإعداد **Gamma** فقط.

إعدادات اللون

تهيئة إعدادات اللون.

- **BrilliantColor™**: يستخدم هذا العنصر القابل للضبط أسلوبًا جديدًا لمعالجة الألوان وإدخال تحسينات لضمان درجة سطوع أعلى وتوفير ألوان واقعية وأكثر حيوية في الصورة.
- حرارة اللون: تحديد درجة حرارة اللون من بين دافئ أو قياسي أو بارد أو فاتر.
- تجانس الألوان: تحديد الخيارات التالية:
 - اللون: يضبط مستوى اللون الأحمر والأخضر والأسود والأزرق السماوي والأصفر والأرجواني والأبيض في الصورة.
 - تدرج الألوان (R/أحمر)*: يضبط توازن اللونين الأحمر والأخضر.
 - ملاحظة*: في حال ضبط إعداد اللون على أبيض يمكن ضبط إعداد اللون الأحمر.
 - التشبع (G/أخضر)*: يضبط صورة الفيديو من اللونين الأبيض والأسود إلى صورة ذات ألوان كاملة التشبع.
 - ملاحظة*: في حال ضبط إعداد اللون على أبيض يمكن ضبط إعداد اللون الأخضر.
 - كسب (B/أزرق)*: ضبط سطوع الصورة.
 - ملاحظة*: في حال ضبط إعداد اللون على أبيض يمكن ضبط إعداد اللون الأزرق.
 - إعادة الضبط: استعادة إعدادات المصنع الافتراضية تجانس الألوان.
 - خروج: الخروج من قائمة "تجانس الألوان".
- تحيز/كسب RGB: يتيح هذا الإعداد إمكانية تهيئة سطوع (كسب) وتباين (تحيز) الصورة.
 - إعادة الضبط: استعادة إعدادات المصنع الافتراضية على تحيز/كسب RGB.
 - خروج: الخروج من قائمة "تحيز/كسب RGB".
- مدى اللون (دخول غير HDMI فقط): اختر نوع مصفوفة ألوان مناسب مما يلي: التلقائي، RGB أو YUV.

استخدام جهاز العرض

- **مدى اللون (دخول HDMI فقط):** اختر نوع مصفوفة ألوان مناسب مما يلي: التلقائي و(0~255) RGB و(16~235) RGB وYUV.
- **مستوى الأبيض:** يسمح للمستخدم بضبط مستوى الأبيض عند إدخال إشارات الفيديو.
- **ملاحظة:** يمكن ضبط مستوى اللون الأبيض فقط لمصادر دخل الفيديو الفائق/الفيديو.
- **مستوى الأسود:** يسمح للمستخدم بضبط مستوى الأسود عند إدخال إشارات الفيديو.
- **ملاحظة:** يمكن ضبط مستوى اللون الأسود فقط لمصادر دخل الفيديو الفائق/الفيديو.
- **التشبع:** يضبط صورة الفيديو من اللونين الأبيض والأسود إلى صورة ذات ألوان كاملة التشبع.
- **ملاحظة:** يُدعم التشبع لمصدر VGA فقط (480i/480p 576i/675p 720P 1080i/1080p).
- **تدرج الألوان:** يضبط توازن اللونين الأحمر والأخضر.
- **ملاحظة:** يُدعم تدرج الألوان لمصدر VGA فقط (480i/480p 576i/675p 720P 1080i/1080p).
- **IRE:** يسمح للمستخدم بضبط قيمة IRE عند إدخال إشارات الفيديو.
- **ملاحظة:**
- لا تتاح IRE سوى مع تنسيق فيديو NTSC فقط.
- يمكن ضبط IRE فقط لمصادر دخل الفيديو الفائق/الفيديو.

الإشارة

ضبط خيارات الإشارة.

- **Automatic:** تهيئة الإشارة تلقائيًا (تظهر عناصر التردد والطور باللون الرمادي). إذا تم تعطيل الوضع التلقائي، سوف تظهر عناصر التردد والطور لضبط الإعدادات وحفظها.
- **تردد:** قم بتغيير تكرار بيانات العرض كي تتلاءم مع تكرار بطاقة الرسومات الموجودة في جهاز الكمبيوتر الخاص بك. لا تستخدم هذه الوظيفة إلا إذا ظهرت الصورة مرتعشة بشكل رأسي.
- **طور:** نتيج هذه الخاصية تحقيق التزامن بين توقيت العرض وبطاقة الرسوم. إذا ظهرت الصورة وكأنها غير مستقرة أو مرتعشة، فاستخدم هذه الوظيفة لضبطها.
- **موقع أفقي:** ضبط الوضع الأفقي للصورة.
- **موقع عمودي:** ضبط الوضع الرأسي للصورة.
- **ملاحظة:** تكون هذه القائمة متاحة فقط في حالة كان مصدر المدخل *RGB/Component*.

نمط الإضاءة

يضبط إعدادات وضع السطوع.

- **ديناميكية الاسود:** يُستخدم لضبط سطوع الصورة تلقائيًا للحصول على أفضل أداء للتباين.
- **الطاقة:** اختر النسبة المئوية للطاقة في وضع السطوع.

إعادة الضبط

استعادة إعدادات المصنّع الافتراضية لإعدادات الألوان.

استخدام جهاز العرض

قائمة العرض ثلاثي الأبعاد

ملاحظة:

- هذا الجهاز هو جهاز عرض يدعم تقنية العرض ثلاثي الأبعاد باستخدام *DLP-Link 3D*.
- يرجى التأكد من استخدام نظارة ثلاثية الأبعاد مع *DLP-Link 3D* قبل مشاهدة الفيديو.
- يدعم هذا الجهاز تسلسل الإطارات ثلاثية الأبعاد (قلب الصفحة) عبر منافذ *HDMI1/HDMI2/VGA*.
- لتمكين الوضع ثلاثي الأبعاد، ينبغي تعيين معدل إدخال الإطارات على ٦٠ هرتز فقط أو أقل، ولا يتم دعم معدل الإطارات الأعلى.
- للوصول إلى الأداء الأفضل، يوصى باستخدام درجة الدقة ١٠٨٠x١٩٢٠، وتجدر الإشارة إلى أن درجة الدقة 4K (٣٨٤٠x٢١٦٠) غير مدعومة في الوضع ثلاثي الأبعاد.

وضع ثلاثي الأبعاد

استخدم الخيار في تعطيل خاصة العرض ثلاثي الأبعاد أو تحديد خاصية العرض ثلاثي الأبعاد المناسبة.

- **إطفاء:** حدد "إطفاء" لإيقاف تشغيل الوضع ثلاثي الأبعاد.
- **ارتباط DLP:** حدد هذا الخيار لاستخدام الإعدادات المحسنة لنظارات DLP ثلاثية الأبعاد.
- **IR:** حدد "IR" لاستخدام الإعداد المحسن لنظارات الأبعاد الثلاثية المعتمدة على الأشعة تحت الحمراء.

ملاحظة: في حال دخول المصادر ثنائية وثلاثية الأبعاد على وضع *PJ* في نفس الوقت، وفي حال ظهور الصورة الظلية في المصدر ثنائي الأبعاد، فيجب التأكد من إيقاف تشغيل الوظيفة ثلاثية الأبعاد يدويًا.

3D->2D

استخدم هذا الخيار لتحديد كيفية ظهور المحتويات ثلاثية الأبعاد على الشاشة.

- **الأبعاد الثلاثية:** عرض إشارة ثلاثية الأبعاد.
- **L (يسار):** عرض الإطار الأيسر لمحتوى ثلاثي الأبعاد.
- **R (يمين):** عرض الإطار الأيمن لمحتوى ثلاثي الأبعاد.

النمط 3D

يستخدم هذا الخيار لتحديد المحتوى المناسب لتنسيق ثلاثي الأبعاد.

- **التلقائي:** عند الكشف عن إشارة تحديد ثلاثية الأبعاد، يتم اختيار الصيغة ثلاثية الأبعاد تلقائيًا.
- **القمة والأسفل:** عرض إشارة ثلاثية الأبعاد في النمط "جنبًا إلى جنب".
- **Top and Bottom:** عرض إشارة ثلاثية الأبعاد في تنسيق "Top and Bottom".
- **Frame Sequential:** عرض إشارة ثلاثية الأبعاد في تنسيق "Frame Sequential".

عكس تزامن ٣ بُعد

يستخدم هذا الخيار لتمكين/تعطيل وظيفة عكس مزامنة ثلاثي الأبعاد.

استخدام جهاز العرض

عرض قائمة نسبة العرض إلى الارتفاع

Aspect Ratio

حدد نسبة عرض الصورة المعروضة إلى ارتفاعها من بين الخيارات التالية:

- ٣:٤: يناسب هذا النسق مصادر الدخل ٣:٤.
- ٩:١٦: يناسب هذا النسق مصادر الدخل ٩:١٦، مثل أجهزة التلفزيون عالي الدقة ومشغلات أقراص DVD المطورة لتناسب الشاشات التلفزيونية العريضة.
- ١٠:١٦ (لتراز WXGA فقط): يناسب هذا النسق مصادر الدخل ١٠:١٦، مثل أجهزة الكمبيوتر المحمول ذات الشاشات العريضة.
- **LBX**: يعمل هذا التنسيق مع المصادر التي لا تظهر صورها بنسبة عرض إلى ارتفاع ٩x١٦ ومع تلك التي بتنسيق مربع الأحرف، وفي حالة استخدام عدسات خارجية ٩x١٦ لعرض صورة بنسبة عرض إلى ارتفاع ١:٢,٣٥ باستخدام دقة كاملة.
- أصلية: يعرض هذا التنسيق الصورة الأصلية دون أي تعديل في حجمها.
- التلقائي: يتيح اختيار نمط العرض المناسب تلقائيًا.

ملاحظة:

- معلومات تفصيلية حول وضع **LBX**:
 - لم يتم تحسين بعض أقراص DVD بتنسيق **Letter-Box** لأجهزة التلفزيون ٩x١٦. في هذه الحالة لن تظهر الصورة كما ينبغي عند عرضها في وضع ٩:١٦. في هذه الحالة، يرجى محاولة استخدام الوضع ٣:٤ لعرض قرص DVD. إذا لم يكن المحتوى في الوضع ٣:٤، فستظهر قضبان سوداء حول الصورة في العرض ٩:١٦. في هذا النوع من المحتوى، يمكنك استخدام وضع **LBX** لملء الصورة في عرض ٩:١٦.
 - إذا كنت تستخدم عدسة خارجية مشوهة، يتيح لك وضع **LBX** مشاهدة محتوى ١:٢,٣٥ (بما في ذلك مصدر فيلم DVD وHDTV مشوه) يدعم التشوه العريض والذي تم تحسينه لعرض ١٦x٩ في صورة ١:٢,٣٥ عريضة، لن تظهر قضبان سوداء في هذه الحالة. يتم استخدام طاقة مصدر الضوء والدقة الرأسية بشكل كامل.
- لاستخدام تنسيق **superwide**، قم بما يلي:
 (أ) ضبط نسبة عرض الشاشة إلى ارتفاعها على ١:٢,٠.
 (ب) تحديد تنسيق **"Superwide"**.
 (ج) محاذاة صورة جهاز العرض على الشاشة بشكل صحيح.

جدول تغيير مقاسات 1080p:

شاشة ٩:١٦	480i/p	576i/p	1080i/p	720p	جهاز كمبيوتر
٣x٤	ضبط المقاس على ١٠٨٠x١٤٤٠.				
٩x١٦	ضبط المقاس على ١٠٨٠x١٩٢٠.				
LBX	ضبط المقاس على ١٤٤٠x١٩٢٠، ثم عرض الصورة المركزية بمقاس ١٠٨٠x١٩٢٠ على الشاشة.				
أصلية	- ١:١ تعيين في الوسط. - لن يتم تغيير المقاسات، وستعرض الصورة حسب مصدر الدخل.				
التلقائي	- في حالة تحديد التنسيق التلقائي يصبح نوع الشاشة ٩:١٦ تلقائيًا (١٠٨٠x١٩٢٠). - إذا كان المصدر ٣:٤ يتم تغيير مقاس نوع الشاشة إلى ١٠٨٠x١٤٤٠. - إذا كان المصدر ٩:١٦، يتم تغيير مقاس نوع الشاشة إلى ١٠٨٠x١٩٢٠. - إذا كان المصدر ١٠:١٦، يتم تغيير مقاس نوع الشاشة إلى ١٢٠٠x١٩٢٠ وقطع منطقة ١٠٨٠x١٩٢٠ للعرض.				

استخدام جهاز العرض

قاعدة تعيين 1080p التلقائية:

التلقائي/ضبط		دقة الدخل		التلقائي
١٠٨٠	١٩٢٠	الدقة الرأسية	الدقة الأفقية	
١٠٨٠	١٤٤٠	٤٨٠	٦٤٠	٣:٤
١٠٨٠	١٤٤٠	٦٠٠	٨٠٠	
١٠٨٠	١٤٤٠	٧٦٨	١٠٢٤	
١٠٨٠	١٤٤٠	١٠٢٤	١٢٨٠	
١٠٨٠	١٤٤٠	١٠٥٠	١٤٠٠	
١٠٨٠	١٤٤٠	١٢٠٠	١٦٠٠	
١٠٨٠	١٩٢٠	٧٢٠	١٢٨٠	
١٠٨٠	١٨٠٠	٧٦٨	١٢٨٠	
١٠٨٠	١٧٢٨	٨٠٠	١٢٨٠	
١٠٨٠	١٣٥٠	٥٧٦	٧٢٠	SDTV
١٠٨٠	١٦٢٠	٤٨٠	٧٢٠	
١٠٨٠	١٩٢٠	٧٢٠	١٢٨٠	HDTV
١٠٨٠	١٩٢٠	١٠٨٠	١٩٢٠	

جدول تغيير حجم WXGA (نوع الشاشة ١٠x١٦):

ملاحظة:

- نوع الشاشة المدعوم ٩:١٦ (٧٢٠x١٢٨٠)، ١٠:١٦ (٨٠٠x١٢٨٠).
- عندما يكون نوع الشاشة ٩:١٦، يصبح تنسيق ١٠x١٦ غير متاح.
- عندما يكون وضع الشاشة ١٠:١٦، يصبح تنسيق ٩x١٦ غير متاح.
- عند تحديد الخيار التلقائي، يتم تغيير وضع العرض تلقائيًا.

جهاز كمبيوتر	720p	1080i/p	576i/p	480i/p	الشاشة ١٠:١٦
					تغيير الحجم إلى ٨٠٠x١٠٦٦.
					تغيير الحجم إلى ٨٠٠x١٢٨٠.
					تغيير الحجم إلى ٩٦٠x١٢٨٠، ثم عرض الصورة المركزية بمقاس ٨٠٠x١٢٨٠ على الشاشة.
					١:١ رسم خرائط مركزية.
١:١ رسم خرائط مركزية.	مساحة ٧٢٠x١٢٨٠ في منتصف الشاشة.	١:١ تعيين العرض ٨٠٠x١٢٨٠.			الوضع الأصلي
					التلقائي

- يتم ضبط مصدر الدخل ليتناسب مع منطقة العرض مقاس ٨٠٠x١٢٨٠ كما يتم حفظ النسبة الأصلية لعرض هذا المصدر إلى ارتفاعه.
- إذا كان المصدر ٣:٤، يتم تغيير حجم نوع الشاشة إلى ٨٠٠x١٠٦٦.
- إذا كان المصدر ٩:١٦، يتم تغيير حجم نوع الشاشة إلى ٧٢٠x١٢٨٠.
- إذا كان المصدر ٩:١٥، يتم تغيير حجم نوع الشاشة إلى ٧٦٠x١٢٨٠.
- إذا كان المصدر ١٠:١٦، يتم تغيير حجم نوع الشاشة ٨٠٠x١٢٨٠.

استخدام جهاز العرض

قاعدة تعيين WXGA التلقائية (نوع الشاشة ١٦x١٠):

التلقائي	دقة الدخل		التلقائي/اضبط
	الدقة الرأسية	الدقة الأفقية	
٣:٤	٨٠٠	١٢٨٠	٨٠٠
	٨٠٠	١٠٦٦	٨٠٠
	٨٠٠	١٠٦٦	٨٠٠
	٨٠٠	١٠٦٦	٨٠٠
	٨٠٠	١٠٦٦	٨٠٠
	٨٠٠	١٠٦٦	٨٠٠
	٨٠٠	١٠٦٦	٨٠٠
كمبيوتر محمول واسع	٧٢٠	١٢٨٠	٧٢٠
	٧٦٨	١٢٨٠	٧٦٨
	٨٠٠	١٢٨٠	٨٠٠
SDTV	٧٢٠	١٢٨٠	٥٧٦
	٧٢٠	١٢٨٠	٤٨٠
HDTV	٧٢٠	١٢٨٠	٧٢٠
	٧٢٠	١٢٨٠	١٠٨٠

جدول تغيير حجم WXGA (نوع الشاشة ١٦x٩):

جهاز كمبيوتر	720p	1080i/p	576i/p	480i/p	شاشة ٩:١٦
					تغيير الحجم إلى ٧٢٠x٩٦٠.
					تغيير الحجم إلى ٧٢٠x١٢٨٠.
					تغيير الحجم إلى ٩٦٠x١٢٨٠، ثم عرض الصورة المركزية بمقاس ٧٢٠x١٢٨٠ على الشاشة.
					الوضع الأصلي
					١:١ رسم خرائط مركزية.
					١:١ تعيين العرض ٧٢٠x١٢٨٠.
					١:١ تعيين في المركز.
					مساحة ٧٢٠x١٢٨٠ في منتصف الشاشة.
					التلقائي
					- في حالة تحديد هذا التنسيق، سيصبح نوع الشاشة ٩:١٦ تلقائيًا (٧٢٠x١٢٨٠).
					- إذا كان المصدر ٣:٤، يتم تغيير حجم نوع الشاشة إلى ٧٢٠x٩٦٠.
					- إذا كان المصدر ٩:١٦، يتم تغيير حجم نوع الشاشة إلى ٧٢٠x١٢٨٠.
					- إذا كان المصدر ٩:١٥، يتم تغيير حجم نوع الشاشة إلى ٧٢٠x١٢٠٠.
					- إذا كان المصدر ١٠:١٦، يتم تغيير حجم نوع الشاشة ٧٢٠x١١٥٢.

استخدام جهاز العرض

قاعدة تعيين WXGA التلقائية (نوع الشاشة ١٦x٩):

التلقائي	دقة الدخل		التلقائي/ضبط
	الدقة الرأسية	الدقة الأفقية	
٣:٤	٧٢٠	١٢٨٠	٧٢٠
	٧٢٠	٩٦٠	٧٢٠
	٧٢٠	٩٦٠	٧٢٠
	٧٢٠	٩٦٠	٧٢٠
	٧٢٠	٩٦٠	٧٢٠
	٧٢٠	٩٦٠	٧٢٠
	٧٢٠	٩٦٠	٧٢٠
	٧٢٠	٩٦٠	٧٢٠
كمبيوتر محمول واسع	٧٢٠	١٢٨٠	٧٢٠
	٧٢٠	١٢٠٠	٧٦٨
	٧٢٠	١١٥٢	٨٠٠
SDTV	٧٢٠	١٢٨٠	٥٧٦
	٧٢٠	١٢٨٠	٤٨٠
HDTV	٧٢٠	١٢٨٠	٧٢٠
	٧٢٠	١٢٨٠	١٠٨٠

جدول تغيير مقاسات WUXGA إلى ١٢٠٠x١٩٢٠ DMD (نوع الشاشة ١٦:١٠):

ملاحظة:

- نوع الشاشة المدعم ١٠:١٦ (١٢٠٠x١٩٢٠)، ٩:١٦ (١٠٨٠x١٩٢٠).
- عندما يكون وضع الشاشة ٩:١٦، يصبح تنسيق ١٠x١٦ غير متاح.
- عندما يكون وضع الشاشة ١٠:١٦، يصبح تنسيق ٩x١٦ غير متاح.
- عند تحديد الخيار التلقائي، يتم تغيير وضع العرض تلقائيًا.

شاشة ٩:١٦	480i/p	576i/p	1080i/p	720p	جهاز كمبيوتر
٣x٤	ضبط المقاس على ١٢٠٠x١٦٠٠.				
٩x١٦	ضبط المقاس على ١٠٨٠x١٩٢٠.				
١٠x١٦	ضبط المقاس على ١٢٠٠x١٩٢٠.				
LBX	ضبط المقاس على ١٤٤٠x١٩٢٠، ثم عرض الصورة المركزية بمقاس ١٢٠٠x١٩٢٠ على الشاشة.				
أصلية	- ١:١ تعيين في الوسط. - لن يتم تغيير المقاسات، وستعرض الصورة حسب مصدر الدخل.				
التلقائي	- في حالة تحديد هذا التنسيق يصبح نوع الشاشة ٩:١٦ تلقائيًا (١٢٠٠x١٩٢٠). - إذا كان المصدر ٣:٤، يتم تغيير مقاس نوع الشاشة إلى ١٢٠٠x١٦٠٠. - إذا كان المصدر ٩:١٦، يتم تغيير مقاس نوع الشاشة إلى ١٠٨٠x١٩٢٠. - إذا كان المصدر ٩:١٦، يتم تغيير مقاس نوع الشاشة إلى ١٢٠٠x١٩٢٠.				

استخدام جهاز العرض

قاعدة تعيين WUXGA التلقائية (نوع الشاشة ٩:١٦):

التلقائي/ضبط		دقة الدخل		التلقائي
١٢٠٠	١٩٢٠	الدقة الرأسية	الدقة الأفقية	
١٢٠٠	١٦٠٠	٤٨٠	٦٤٠	٣:٤
١٢٠٠	١٦٠٠	٦٠٠	٨٠٠	
١٢٠٠	١٦٠٠	٧٦٨	١٠٢٤	
١٢٠٠	١٦٠٠	١٠٢٤	١٢٨٠	
١٢٠٠	١٦٠٠	١٠٥٠	١٤٠٠	
١٢٠٠	١٦٠٠	١٢٠٠	١٦٠٠	
١٠٨٠	١٩٢٠	٧٢٠	١٢٨٠	
١١٥٢	١٩٢٠	٧٦٨	١٢٨٠	
١٢٠٠	١٩٢٠	٨٠٠	١٢٨٠	
١٠٨٠	١٣٥٠	٥٧٦	٧٢٠	SDTV
١٠٨٠	١٦٢٠	٤٨٠	٧٢٠	
١٠٨٠	١٩٢٠	٧٢٠	١٢٨٠	HDTV
١٠٨٠	١٩٢٠	١٠٨٠	١٩٢٠	

جدول تغيير حجم WXGA (نوع الشاشة ٩:١٦):

جهاز كمبيوتر	720p	1080i/p	576i/p	480i/p	شاشة ٩:١٦
					تغيير الحجم إلى ١٠٨٠x١٤٤٠.
					تغيير الحجم إلى ١٠٨٠x١٩٢٠.
					تغيير الحجم إلى ١٤٤٠x١٩٢٠، ثم عرض الصورة المركزية بمقاس ١٠٨٠x١٩٢٠ على الشاشة.
					الوضع الأصلي
					١:١ تعيين في الوسط. - لن يتم تغيير المقاسات، وستعرض الصورة حسب مصدر الدخل. - في حالة تحديد التنسيق التلقائي يصبح نوع الشاشة ٩:١٦ تلقائيًا (١٠٨٠x١٩٢٠). - إذا كان المصدر ٣:٤ يتم تغيير مقاس نوع الشاشة إلى ١٠٨٠x١٤٤٠. - إذا كان المصدر ٩:١٦، يتم تغيير مقاس نوع الشاشة إلى ١٠٨٠x١٩٢٠. - إذا كان المصدر ١٠:١٦، يتم تغيير مقاس نوع الشاشة إلى ١٢٠٠x١٩٢٠ وقطع منطقة ١٠٨٠x١٩٢٠ للعرض.
					التلقائي

استخدام جهاز العرض

قاعدة تعيين WUXGA التلقائية (نوع الشاشة ١٦:٩):

التلقائي	دقة الدخل		التلقائي/ضبط
	الدقة الأفقية	الدقة الرأسية	
٣:٤	٦٤٠	٤٨٠	١٠٨٠
	٨٠٠	٦٠٠	١٠٨٠
	١٠٢٤	٧٦٨	١٠٨٠
	١٢٨٠	١٠٢٤	١٠٨٠
	١٤٠٠	١٠٥٠	١٠٨٠
	١٦٠٠	١٢٠٠	١٠٨٠
	١٢٨٠	٧٢٠	١٩٢٠
كمبيوتر محمول واسع	١٢٨٠	١٦٨	١٠٨٠
	١٢٨٠	٨٠٠	١٧٢٨
	٧٢٠	٥٧٦	١٠٨٠
SDTV	٧٢٠	٤٨٠	١٠٨٠
	١٢٨٠	٧٢٠	١٩٢٠
HDTV	١٩٢٠	١٠٨٠	١٠٨٠
	١٩٢٠	١٩٢٠	١٠٨٠

عرض قائمة قناع الحافة

قناع الحافة

استخدم هذه الوظيفة في إزالة تشويش ترميز الفيديو الموجودة على حافة مصدر إشارة الفيديو.

عرض قائمة العرض

نوع

تستخدم هذه الخاصية في تصغير أو تكبير حجم الصورة على شاشة الإسقاط.

عرض قائمة إزاحة الصور

إزاحة الصورة

تغيير وضع الصورة المعروضة أفقياً (أفقي) أو رأسياً (عمودي).

قائمة التصحيح الهندسي للشاشة

الزوايا الأربعة

يعمل على ضغط الصورة لتلاءم المساحة المحددة، من خلال تحريك موضع X و y للزوايا الأربعة.

تشوه أفقي

يضبط تشوه الصورة الأفقي ويحولها إلى الشكل المربع، ويستخدم تصحيح التشوه أفقياً في تصحيح شكل الصورة الأفقي حيث تكون الحدود اليمنى واليسرى للصورة غير متساوية في الطول، ولقد تم تخصيص هذا الإعداد للاستخدام مع التطبيقات الأفقية على المحور.

تشوه عمودي

يضبط تشوه الصورة العمودي ويحولها إلى الشكل المربع، ويستخدم تصحيح التشوه العمودي في تصحيح شكل الصورة المشوهة حيث يميل الجزء العلوي والسفلي لأحد الطرفين، ولقد تم تخصيص هذا الإعداد للاستخدام مع التطبيقات العمودية على المحور.

استخدام جهاز العرض

المحور التلقائي

يعمل على تصحيح التشوه رقمياً ليتناسب مع الصورة المعروضة على المنطقة التي يتم فيها العرض.

ملاحظة:

- يقل حجم الصورة قليلاً عند ضبط التشوه الأفقي والعمودي.
- عند استخدام وظيفة *Auto Keystone* (تصحيح التشوه تلقائياً)، سيتم تعطيل وظيفة *Four Corner Adjustment* (ضبط الزوايا الأربعة).

إعادة الضبط

استعادة إعدادات المصنع الافتراضية لإعدادات التصحيح الهندسي.

قائمة الصوت

قائمة كتم الصوت

كتم الصوت

استخدم هذا الخيار لإيقاف الصوت بشكل مؤقت.

- تشغيل: اختر "تشغيل" لتشغيل وضع كاتم الصوت.
 - إطفاء: اختر "إطفاء" لإيقاف تشغيل وضع كاتم الصوت.
- ملاحظة:** تؤثر وظيفة "كتم الصوت" على مستوى صوت السماعة الداخلية والخارجية.

قائمة مستوى الصوت

صوت

ضبط مستوى الصوت.

قائمة دخل الصوت

إدخال الصوت

حدد منفذ دخل الصوت لمصادر الفيديو كما يلي:

- HDMI1/MHL: سمعي 1، سمعي 2 أو افتراضي.
- HDMI2: سمعي 1، سمعي 2 أو افتراضي.
- HDBaseT: الصوت 1، الصوت 2، الصوت 3
- VGA: الصوت 1 والصوت 2
- VGA 1: الصوت 1 والصوت 2
- VGA 2: الصوت 1 والصوت 2
- S-Video: الصوت 1 والصوت 2
- فيديو: الصوت 1 والصوت 2

ملاحظة:

- تنطبق خيارات *HDBaseT* و *VGA 1* و *VGA 2* و *S-Video* على طراز *HDBaseT* فقط.
- ينطبق خيار *VGA* على طراز *HDBaseT* فقط.

وظيفة دخل الصوت / الميكروفون

وظيفة دخل الميكروفون/الصوت

تهيئة إعداد مصدر دخل الصوت.

استخدام جهاز العرض

قائمة الإعدادات

إعدادات قائمة العرض

عرض

حدد الإسقاط المفضل من بين الأمامي والخلفي والسقف العلوي والخلفي العلوي.

إعدادات قائمة نوع الشاشة

نوع الشاشة (خاص بطراز WXGA أو WUXGA فقط)

اختر نوع الشاشة من بين ٩:١٦ و ١٠:١٦.

إعدادات قائمة إعدادات الطاقة

تشغيل مباشر

اختر "تشغيل" لتنشيط وضع التشغيل المباشر. يتم تشغيل جهاز العرض تلقائيًا عند توصيله بمصدر التيار الكهربائي دون الحاجة إلى الضغط على مفتاح الطاقة الموجود بلوحة المفاتيح أو وحدة التحكم عن بعد.

تشغيل الإشارة

اختر "تشغيل" لتنشيط وضع Signal Power (طاقة الإشارة). يعمل جهاز العرض تلقائيًا عند اكتشاف إشارة، بدون الضغط على مفتاح الطاقة الموجود بلوحة مفاتيح جهاز العرض أو وحدة التحكم عن بعد.

ملاحظة: إذا كان خيار "تشغيل الإشارة" على وضع "تشغيل" فإن استهلاك الطاقة في جهاز العرض عندما يكون في وضع الاستعداد يصبح أكثر من ٣ وات.

إيقاف آلي (دقيقة)

يُتيح ضبط الفاصل الزمني لموقت العد التنازلي. حيث يبدأ تشغيل موقت العد التنازلي في حالة عدم استقبال جهاز العرض لأية إشارات. ويتم إيقاف تشغيل الجهاز تلقائيًا عند الانتهاء من العد (في دقائق).

موقت النوم (دقيقة)

تهيئة موقت السكون.

- **موقت النوم (دقيقة):** يُتيح ضبط الفاصل الزمني لموقت العد التنازلي. ويبدأ تشغيل موقت العد التنازلي، بغض النظر عن استقبال أو عدم استقبال جهاز العرض لأية إشارات. ويتم إيقاف تشغيل الجهاز تلقائيًا عند الانتهاء من العد (في دقائق).
- **ملاحظة:** يتم إعادة تعيين "موقت النوم" في كل مرة يتم فيها إيقاف جهاز العرض.
- تشغيل دائم: تحقق من تشغيل موقت السكون دائمًا.

وضع الطاقة (استعداد)

ضبط إعداد وضع الطاقة.

- **نشط:** اختر "نشط" للعودة إلى وضع الاستعداد العادي.
- **إيكولوجي:** اختر الوضع "إيكولوجي" لخفض معدل تبديد الطاقة إلى أقل من ٠,٥ وات.

طاقة USB (الاستعداد)

قم بتمكين أو تعطيل وظيفة طاقة USB عندما يكون جهاز العرض في وضع الاستعداد.

ملاحظة: لا يستطيع USB الإمداد الطاقة مع مصادر S-Video أو MHL.

استخدام جهاز العرض

إعداد قائمة الأمان

الأمان

قم تمكين هذه الوظيفة لطلب كلمة المرور قبل استخدام جهاز العرض.

- تشغيل: اختر "تشغيل" لاستخدام خاصية التحقق من الأمان عند تشغيل جهاز العرض.
- إطفاء: اختر "إطفاء" للتمكن من تشغيل جهاز العرض دون التحقق من كلمة المرور.

موقت الأمان

يتيح إمكانية تحديد وظيفة الفترة الزمنية (شهر/يوم/ساعة) لتعيين عدد ساعات استخدام جهاز العرض. وبمجرد انقضاء هذه الفترة الزمنية، سوف يتم مطالبتك بإدخال كلمة المرور مرة أخرى.

تغيير كلمة السر

يستخدم في تعيين أو تعديل كلمة المرور التي تطلب منك عند تشغيل جهاز العرض.

إعداد قائمة إعدادات رابط HDMI

ملاحظة:

- عند توصيل أجهزة متوافقة مع **HDMI CEC** بجهاز العرض باستخدام كبلات **HDMI**، يمكنك التحكم فيها في نفس حالة تشغيل الطاقة أو إيقاف تشغيلها باستخدام خاصية التحكم في **HDMI Link** على المعلومات المعروضة على الشاشة بجهاز العرض، مما يتيح تشغيل الطاقة أو إيقاف تشغيلها لجهاز واحد أو أجهزة متعددة في مجموعة عن طريق خاصية **HDMI Link**، وقد يكون مشغل **DVD** في الوضع العادي متصلاً بجهاز عرض من خلال مكبر صوت أو نظام مسرح منزلي.

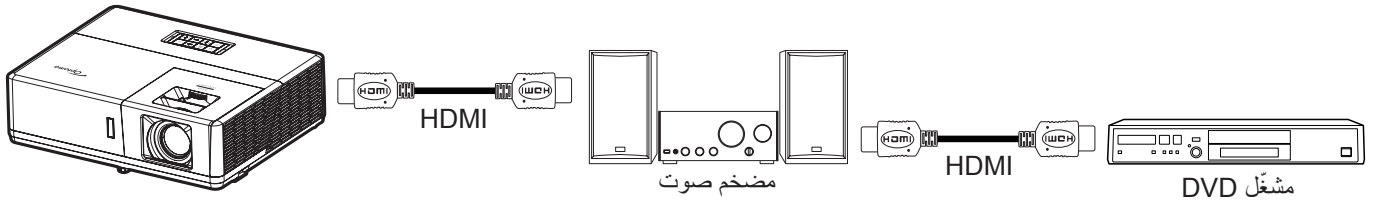

HDMI Link

تفعيل/تعطيل خاصية **HDMI Link**. لن تكون خيارات شامل لعروض التلفزيون و **power off link** و **power on link** متاحة إلا إذا تم ضبط هذا الإعداد على "تشغيل".

شامل لعروض التلفزيون

ضبط هذه الخاصية على "نعم" إذا كنت تفضل إيقاف تشغيل كل من التلفزيون وجهاز العرض تلقائياً في نفس الوقت. لمنع كلا الجهازين من التوقف في نفس الوقت، اضبط الإعداد على "لا".

Power On Link

أمر تشغيل **CEC**.

- متبادل: سيتم تشغيل كل من جهاز العرض وجهاز **CEC** في وقت واحد.
- **PJ → Device**: سيتم تشغيل جهاز **CEC** فقط بعد تشغيل جهاز العرض.
- **Device → PJ**: سيتم تشغيل جهاز العرض فقط بعد تشغيل جهاز **CEC**.

Power Off Link

يتم تمكين هذه الخاصية لإيقاف تشغيل كل من **HDMI Link** وجهاز العرض تلقائياً في نفس الوقت.

إعداد قائمة نموذج الاختبار

نموذج الاختبار

قم بتحديد نموذج الاختبار من بين شبكة خضراء أو شبكة أرجوانية أو شبكة بيضاء أو أبيض، أو قم بتعطيل هذه الوظيفة (إطفاء).

استخدام جهاز العرض

إعداد قائمة إعدادات البعد

وظيفة IR

قم بضبط إعداد خاصية الأشعة تحت الحمراء

- **تشغيل:** اختر تشغيل، حتى يمكن تشغيل جهاز العرض من خلال وحدة التحكم عن بعد في أجهزة الاستقبال العلوية والأمامية العاملة بالأشعة تحت الحمراء.
- **إطفاء:** اختر "إطفاء"، إذا كان جهاز العرض لا يعمل عن طريق وحدة التحكم عن بعد. وبتحديد "إطفاء"، سيكون بمقدورك استخدام لوحة المفاتيح.

رمز البعد

قم بتعيين رمز الأمان الخاص بوحدة التحكم بالضغط على زر معرف الوحدة لمدة ٣ ثوان وستلاحظ أن مؤشر الوحدة (الموجود أعلى زر Off (إيقاف)) يبدأ بالوميض، ثم أدخل رقمًا بين ٠٠-٩٩ باستخدام المفاتيح المرقمة الموجودة على لوحة المفاتيح، بعد إدخال الرقم يومض مؤشر الوحدة مرتين بسرعة ليشير إلى أن رمز الوحدة قد تغير.

F3/F2/F1

قم بتعيين الوظيفة الافتراضية لـ F1 أو F2 أو F3 بين Test Pattern (نمط الاختبار) أو Brightness (السطوع) أو Contrast (التباين) أو Sleep Timer (مؤقت النوم) أو Color Matching (توافق الألوان) أو Color Temp (درجة حرارة اللون) أو Gamma أو Projection (العرض) أو MHL.

إعداد قائمة رقم تعريف جهاز العرض

رقم الجهاز

يمكن ضبط رقم التعريف من خلال القائمة (يتراوح من ٠ إلى ٩٩)، كما تتيح هذه الوظيفة للمستخدم إمكانية التحكم في جهاز عرض فردي من خلال استخدام RS232.

إعداد قائمة مشغل 12 فولت

وحدة الإطلاق 12 فولت

استخدم هذه الوظيفة لتمكين المشغل أو تعطيله.

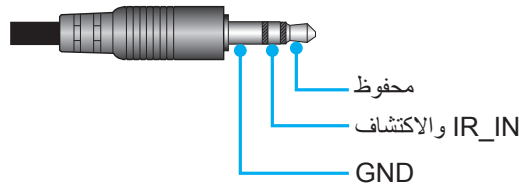

- إطفاء: اختر "إيقاف تشغيل" لتعطيل المشغل.
- تشغيل: اختر "تشغيل" لتمكين المشغل.

إعداد قائمة الخيارات

اللغة

تحديد قائمة المعلومات المعروضة على الشاشة متعددة اللغات من بين اللغات الإنجليزية والألمانية والفرنسية والإيطالية والإسبانية والبرتغالية والبولندية والهولندية والسويدية والنرويجية / الدانماركية والفنلندية واليونانية والصينية التقليدية والصينية المبسطة واليابانية والكورية والروسية والمجرية والتشيكوسلوفاكية والعربية والتايلاندية والتركية والفارسية والفيتنامية والإندونيسية والرومانية والسلوفاكية.

تعليق معلق

التعليق المعلق هو نسخة نصية من صوت البرنامج أو المعلومات الأخرى المعروضة على الشاشة. إذا كانت إشارة الإدخال تحتوي على تعليقات معلقة، يمكنك تشغيل الميزة ومشاهدة القنوات. تتضمن الخيارات المتاحة "إطفاء"، "CC1"، و"CC2".

استخدام جهاز العرض

Menu Settings

تحديد موقع القائمة على الشاشة وتهيئة إعدادات مؤقت القائمة.

- **موضع القائمة:** تحديد موقع القائمة على شاشة العرض.
- **Menu Timer:** ضبط الفترة الزمنية التي تظل فيها قائمة العرض مرئية على الشاشة.

مصدر تلقائي

اختر هذا الخيار لتمكين جهاز العرض من العثور على مصدر الدخل تلقائياً.

مصدر الدخل

حدد مصدر الدخل من بين HDMI1 / MHL و HDMI2 و VGA و Video.

اسم الدخول

تستخدم هذه الخاصية لإعادة تسمية وظيفة الدخل لتسهيل عملية التعريف. تستخدم هذه الخاصية لإعادة تسمية وظيفة الدخل لتسهيل عملية التعريف. تتضمن الخيارات المتاحة HDMI1 / MHL و HDMI2 و HDBaseT و VGA 1 و VGA 2 و S-Video و Video.

ملاحظة:

- تنطبق خيارات HDBaseT و VGA 1 و VGA 2 و S-Video على طراز HDBaseT فقط.
- ينطبق خيار VGA على طراز HDBaseT فقط.

تبريد عالي

عند تحديد تشغيل تزداد سرعة دوران المراوح، تعتبر هذه الميزة مفيدة في المناطق عالية الارتفاع حيث يكون الهواء ضعيفاً.

Display Mode Lock

اختر تشغيل أو إطفاء لقفل أو فتح إعدادات ضبط وضع العرض.

قفل لوحة المفاتيح

عندما تكون وظيفة قفل لوحة المفاتيح على وضع تشغيل سيتم قفل لوحة المفاتيح. على الرغم من ذلك، يتم تشغيل جهاز العرض عن طريق وحدة التحكم عن بعد. وبتحديد "إطفاء"، سيكون بمقدورك إعادة استخدام لوحة المفاتيح.

إخفاء المعلومات

قم بتمكين هذه الخاصية لإخفاء رسالة المعلومات.

- **إطفاء:** اختر "إطفاء" لعرض رسالة "بحث".
- **تشغيل:** اختر "تشغيل" لإخفاء رسالة المعلومات.

الشعار

استخدم هذه الوظيفة لضبط شاشة بدء التشغيل على الوضع المطلوب. وفي حال إجراء أي تغييرات، يبدأ سريانها في المرة التالية لتشغيل جهاز العرض.

- **افتراضي:** شاشة بدء التشغيل الافتراضي.
- **محايد:** لا يتم عرض الشعار على شاشة بدء التشغيل.
- **مخصص:** استخدام الصورة المخزنة كشاشة بدء التشغيل.

لون الخلفية

تستخدم هذه الخاصية لعرض الشاشة باللون الأزرق أو الأحمر أو الأخضر أو الرمادي أو بدون ألوان أو بشعار، في حالة عدم توفر أي إشارة.

ملاحظة: في حالة تعيين لون الخلفية على بلا يكون الأسود هو لون الخلفية.

إعداد قائمة إعادة تعيين OSD

Reset OSD

عد إلى إعدادات المصنع الافتراضية لإعدادات القائمة المعروضة على الشاشة.

Reset to Default

استعادة إعدادات المصنع الافتراضية لكل الإعدادات.

استخدام جهاز العرض

قائمة الشبكة

قائمة شبكة LAN

حالة الشبكة

تعرض حالة توصيل الشبكة (للقراءة فقط).

عنوان MAC

تعرض عنوان MAC (للقراءة فقط).

DHCP

استخدم هذا الخيار لتمكين وظيفة DHCP أو تعطيلها.

- **إطفاء:** لتعيين تهيئة عنوان IP وقناع الشبكة الفرعية والبوابة وDNS يدويًا.
- **تشغيل:** سيحصل جهاز العرض على عنوان IP تلقائيًا من شبكتك.

ملاحظة: ستطبق المعلومات المعروضة على الشاشة الحالية على القيم التي تم إدخالها.

عنوان IP

عرض عنوان IP.

قناع الشبكة الفرعية

عرض رقم قناع الشبكة الفرعية.

البوابة

عرض البوابة الافتراضية للشبكة المتصلة بجهاز العرض.

DNS

عرض رقم DNS.

كيفية استخدام متصفح الويب للتحكم في جهاز العرض

- 1- شغل خيار "تشغيل" DHCP في جهاز العرض للسماح لـ DHCP بتعيين عنوان IP تلقائيًا.
- 2- افتح متصفح الويب في جهاز الكمبيوتر وأدخل عنوان IP الخاص بجهاز العرض ("شبكة < LAN < عنوان IP").
- 3- ادخل اسم المستخدم وكلمة مرور المسؤول ثم انقر فوق "تسجيل الدخول".
سوف يتم فتح واجهة التهيئة الخاصة بجهاز العرض على الويب.

ملاحظة:

- اسم المستخدم وكلمة المرور الافتراضيان هما "admin".
- الخطوات المذكورة في هذا القسم موجهة لنظام التشغيل Windows 7.

استخدام جهاز العرض

عند إجراء توصيل مباشر من جهاز الكمبيوتر إلى جهاز العرض*

- 1- قم بضبط خيار DHCP على وضع "إطفاء" في جهاز العرض.
- 2- قم بتهيئة عنوان IP وقناع الشبكة الفرعية والبوابة و DNS بجهاز العرض ("شبكة < LAN").
- 3- افتح صفحة الشبكة ومركز المشاركة في جهاز الكمبيوتر، وقم بتعيين محددات الشبكة المطابقة بجهاز الكمبيوتر كما هي مضبوطة في جهاز العرض. انقر على موافق لحفظ المعلمات.

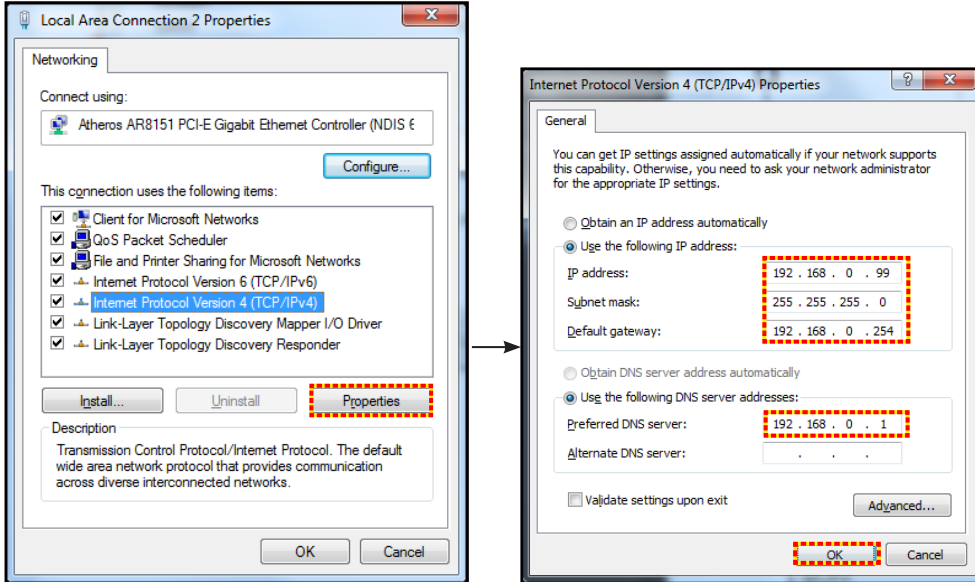

- 4- افتح متصفح الويب في جهاز الكمبيوتر وأدخل عنوان IP في حقل عنوان URL، كما هو محدد في الخطوة 3. ثم اضغط على مفتاح "أدخل".

إعادة الضبط

إعادة تعيين كافة القيم لمعلومات شبكة LAN.

قائمة مراقبة الشبكة

Crestron

استخدم هذه الوظيفة لتحديد وظيفة الشبكة (المنفذ: ٤١٧٩٤).

لمزيد من المعلومات، نرجو زيارة الموقع الإلكتروني <http://www.crestron.com> و www.crestron.com/getroomview.

Extron

استخدم هذه الوظيفة لتحديد وظيفة الشبكة (المنفذ: ٢٠٢٣).

PJ Link

استخدم هذه الوظيفة لتحديد وظيفة الشبكة (المنفذ: ٤٣٥٢).

AMX Device Discovery

استخدم هذه الوظيفة لتحديد وظيفة الشبكة (المنفذ: ٩١٣١).

Telnet

استخدم هذه الوظيفة لتحديد وظيفة الشبكة (المنفذ: ٢٣).

استخدام جهاز العرض

HTTP

استخدم هذه الوظيفة لتحديد وظيفة الشبكة (المنفذ: ٨٠).

إعداد قائمة إعدادات التحكم في الشبكة

وظيفة LAN RJ45

لتبسيط وتسهيل التشغيل يوفر جهاز العرض العديد من خصائص الشبكات والإدارة عن بعد. تقوم وظيفة LAN/RJ45 في جهاز العرض بإدارة بعض الخصائص عن بعد عبر الشبكة مثل: إعدادات التشغيل/الإيقاف والسطوع والتباين. كما يمكن أيضا عرض معلومات عن حالة جهاز العرض مثل: مصدر الفيديو وكنم الصوت وغير ذلك.

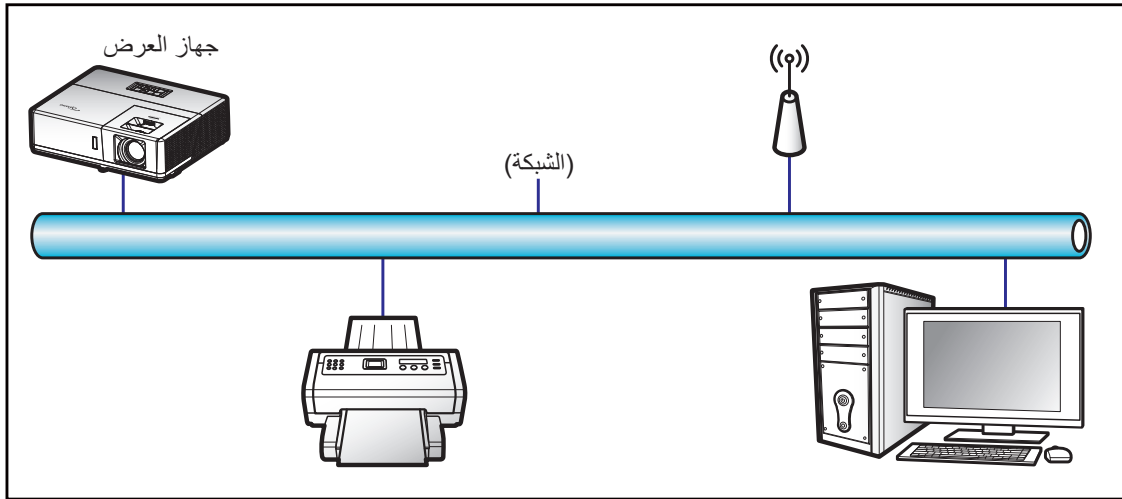

وظائف الأجهزة الطرفية المتصلة بشبكة LAN السلكية

يمكن التحكم في جهاز الإسقاط عبر PC (حاسوب محمول) أو أي جهاز خارجي آخر عبر منفذ LAN/RJ45 يكون متوافقاً مع Crestron / Extron / AMX (Device Discovery) / PjLink.

- تعد Crestron علامة تجارية مسجلة لشركة Crestron Electronics في الولايات المتحدة.
- تعد Extron علامة تجارية مسجلة لشركة Extron Electronics في الولايات المتحدة.
- تعد AMX علامة تجارية مسجلة لشركة AMX LLC في الولايات المتحدة.
- تقدمت PjLink لتسجيل العلامة التجارية والشعار في اليابان والولايات المتحدة الأمريكية وبلدان أخرى عبر JBMIA.

جهاز العرض هذا مدعم بعدد من أوامر وحدة تحكم Crestron Electronics والبرامج المرتبطة بها (مثل RoomView®).

<http://www.crestron.com/>

يتوافق جهاز العرض هذا مع دعم جهاز (أجهزة) Extron.

<http://www.extron.com/>

جهاز العرض هذا مدعوم من قبل (AMX (Device Discovery).

<http://www.amx.com/>

يدعم الجهاز كافة أوامر الفئة 1 PjLink (الإصدار 1.00).

<http://pjlink.jbmia.or.jp/english/>

لمزيد من المعلومات التفصيلية عن الأنواع المختلفة للأجهزة الخارجية الممكن توصيلها بمنفذ LAN/RJ45 ووحدة التحكم عن بعد الخاصة بجهاز العرض، والأوامر المعتمدة لهذه الأجهزة الخارجية، يرجى الاتصال بخدمة الدعم على الفور.

استخدام جهاز العرض

LAN RJ45

١- وصل كبل RJ45 بمنفذي RJ45 في جهاز العرض والكمبيوتر الشخصي (الكمبيوتر المحمول).

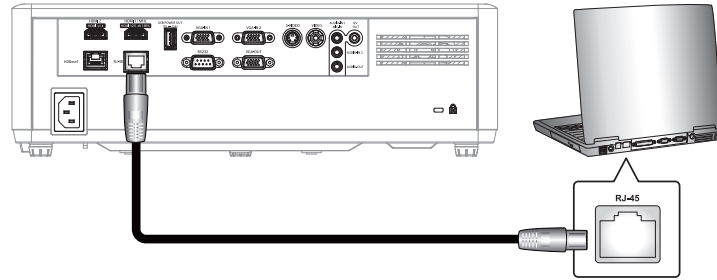

٢- من جهاز الكمبيوتر الشخصي (الكمبيوتر المحمول) حدد بدء < لوحة التحكم > اتصالات الشبكة.

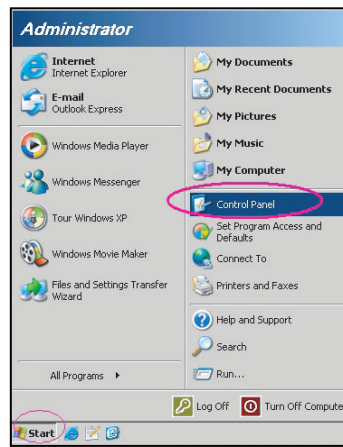

٣- اضغط بزر الماوس الأيمن على الاتصال بالشبكة المحلية، وحدد الخاصية.

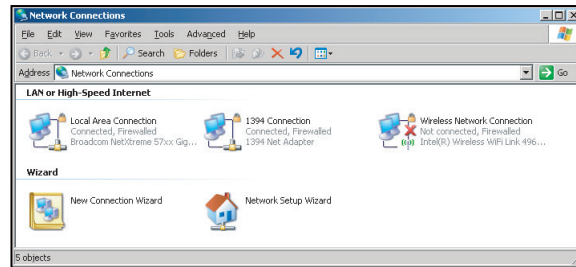

٤- من نافذة الخصائص اختر علامة تبويب عام، ثم اختر بروتوكول الإنترنت (TCP / IP).

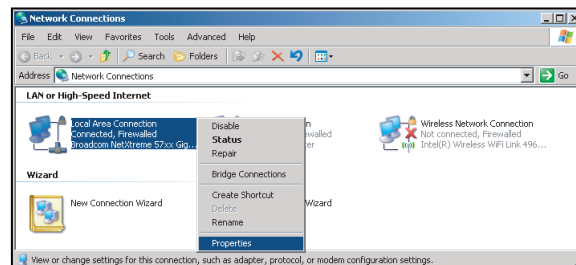

استخدام جهاز العرض

٥- انقر فوق الخصائص.

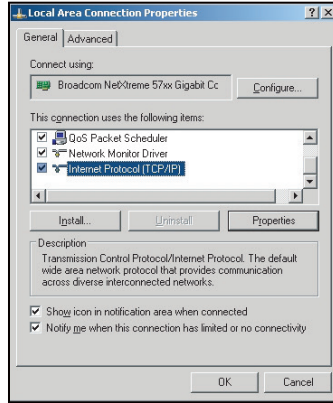

٦- ادخل عنوان IP وقناع الشبكة الفرعية ثم اضغط على موافق.

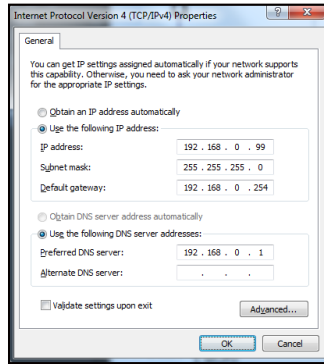

٧- اضغط على زر "القائمة" الموجود على جهاز العرض.

٨- افتح شبكة < LAN على جهاز العرض.

٩- أدخل معلمات الاتصال التالية:

– DHCP: إطفاء

– عنوان IP: 192.168.0.100

– قناع الشبكة الفرعية: 255.255.255.0

– البوابة: 192.168.0.254

– DNS: 192.168.0.51

١٠- اضغط على "أدخل" لتأكيد الإعدادات.

١١- افتح مستعرض ويب وليكن مثلا Microsoft Internet Explorer مثبت عليه برنامج Adobe Flash Player 9.0 أو إصدار أعلى.

١٢- في شريط العناوين، ادخل عنوان IP الخاص بجهاز العرض: 192.168.0.100.



١٣- اضغط على "أدخل".

يتم إعداد جهاز العرض على الإدارة عن بعد. يتم عرض وظيفة LAN/RJ45 كما يلي:

صفحة المعلومات

Model: Optoma Tool Info Contact IT Help

Optoma

Projector Information		Projector Status	
Projector Name	Optoma UHD60	Power Status	Power On.
Location		Source	HDMI
Firmware Version	B01	Display Mode	Cinema
MAC Address	00 60 E9 16 56 17	Projection	Front
Resolution	1080p 60Hz	Brightness Mode	Bright
Lamp Hours	0	Error Status	0:No Error
Assigned to	Optoma Projector		

exit

CRESTRON connected Expansion Options

الصفحة الرئيسية

Model: Optoma Tool Info Contact IT Help

Optoma

Power Vol - Mute Vol +

Sources List Interface 2.7.2.7

HDMI 1	Menu	▲	Re-Sync
HDMI 2	◀	Enter	▶
Display Port	AV mute	▼	Source
VGA			

Freeze Contrast Brightness Sharpness

CRESTRON connected Expansion Options

صفحة الأدوات

Model: Optoma Tool Info Contact IT Help

Optoma

Crestron Control		Projector		User Password	
IP Address	192.168.0.199	Projector Name	Optoma UHD60	<input type="checkbox"/> Enabled	
IP ID	7	Location		New Password	
Port	41794	Assigned to	Optoma Projector	Confirm	
	Send		Send		Send
		DHCP	<input type="checkbox"/> Enabled		
		IP Address	192.168.0.100		
		Subnet Mask	255.255.255.0		
		Default Gateway	192.168.0.254		
		DNS Server	192.168.0.51		
			Send		
				Admin Password	
				<input type="checkbox"/> Enabled	
				New Password	
				Confirm	
					Send

exit

CRESTRON connected Expansion Options

الاتصال بمكتب الدعم الفني لتكنولوجيا المعلومات

Title

Send

استخدام جهاز العرض

وظيفة RS232 by Telnet

يوجد طريقة بديلة للتحكم بأوامر RS232 في جهاز العرض تعرف باسم "RS232 by TELNET" لواجهة LAN/RJ45.

دليل بدء التشغيل السريع لوظيفة "RS232 by Telnet"

- افحص واحصل على عنوان IP في قائمة المعلومات المعروضة على الشاشة في جهاز العرض.
- تأكد من إمكانية الوصول إلى صفحة الويب الخاصة بجهاز العرض عبر جهاز الكمبيوتر أو الكمبيوتر المحمول.
- تأكد من تعطيل إعداد "جدار حماية Windows" في حالة ترشيح وظيفة "TELNET" واستبعادها من قِبل الكمبيوتر المحمول أو الكمبيوتر.

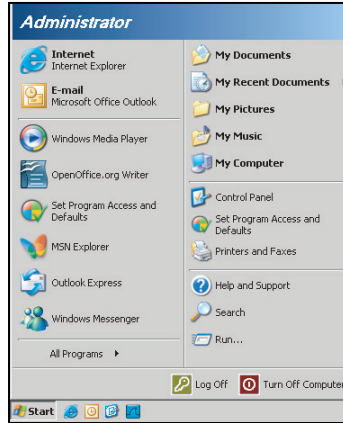

1- اختر بدء < كل البرامج > < البرامج الملحقة > < موجة الأوامر >.

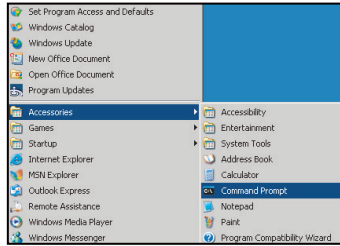

2- إدخال تنسيق الأوامر كما يلي:

– telnet ttt.xxx.yyy.zzz 23 (مفتاح "أدخل" إدخال مضغوط)

– عنوان IP الخاص بجهاز العرض (ttt.xxx.yyy.zzz)

3- إذا كان "اتصال Telnet" جاهزاً وتمكن المستخدم من إدخال أمر RS232 ثم الضغط على "أدخل"، فسيكون أمر RS232 قابلاً للتشغيل.

مواصفات "RS232 by TELNET":

- 1- بروتوكول TCP: Telnet.
 - 2- منفذ Telnet: ٢٣ (لمزيد من التفاصيل، الرجاء الاتصال بوكيل أو فريق الخدمة).
 - 3- أداة Telnet المساعدة: "TELNET.exe" في Windows (وضع وحدة التحكم).
 - 4- قطع الاتصال للتحكم في RS232-by-Telnet بشكل عادي: غلق
 - 5- أداة Telnet المساعدة في Windows مباشرة بعد أن يكون اتصال TELNET جاهزاً.
- التقييد ١ للتحكم في Telnet: يوجد أقل من ٥٠ بايت لحمولة الشبكة المتتالية لتطبيق التحكم في Telnet.
 - التقييد ٢ للتحكم في Telnet: يوجد أقل من ٢٦ بايت لأمر RS232 كامل واحد للتحكم في Telnet.
 - التقييد ٣ للتحكم في Telnet: يجب أن يكون الحد الأدنى لتأخير أمر RS232 التالي أكثر من ٢٠٠ مللي ثانية.

استخدام جهاز العرض

قائمة المعلومات

قائمة المعلومات

عرض معلومات جهاز العرض كما هو موضح أدناه:

- Regulatory •
- الرقم التسلسلي •
- مصدر •
- دقة الوضوح •
- Refresh Rate •
- نمط العرض •
- وضع الطاقة(استعداد) •
- ساعة مصدر الضوء •
- رمز البعد •
- رمز البعد(نشط) •
- حالة الشبكة •
- عنوان IP •
- رقم الجهاز •
- نمط الإضاءة •
- FW Version •

تركيب فلتر الغبار وتنظيفه

تركيب فلتر الغبار

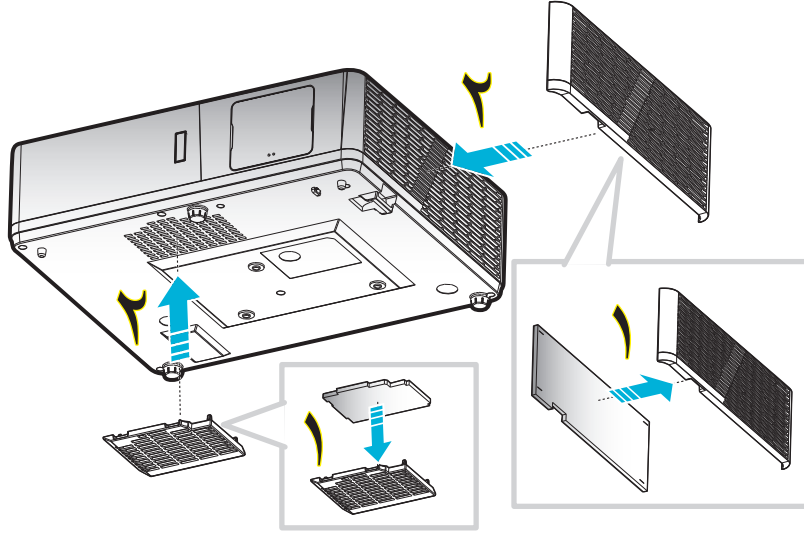

ملاحظة: فلاتر الغبار مطلوبة/مرفقة فقط في مناطق محددة يوجد بها غبار كثيف.

تنظيف فلتر الغبار

نوصي بتنظيف فلتر الغبار كل ثلاثة شهور. وزيادة عدد مرات تنظيفه في حالة استخدام جهاز العرض في بيئة متربة.

الإجراء:

- ١- أوقف تشغيل جهاز العرض بالضغط على زر "U" الموجود على لوحة مفاتيح الجهاز أو زر "1" الموجود على وحدة التحكم عن بعد.
- ٢- افصل كبل الطاقة.
- ٣- اسحب حجيرة فلتر الغبار نحو الأسفل لإخراجها من الجزء السفلي لجهاز العرض. ١
- ٤- قم بفك فلتر الهواء بحرص، ثم نظف أو استبدل فلتر الغبار. ٢
- ٥- لتركيب فلتر الغبار، قم بإجراء الخطوات السابقة لكن بترتيب عكسي.

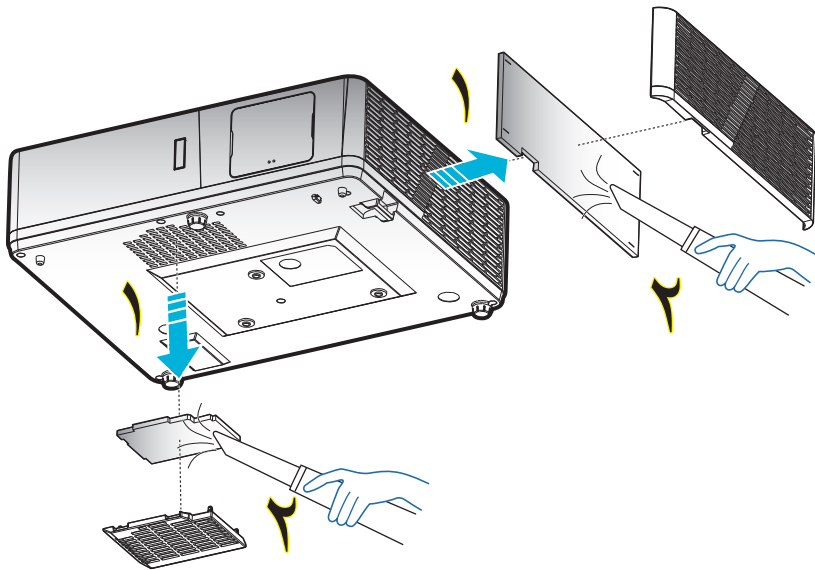

معلومات إضافية

مستويات دقة متوافقة

الدقة الرقمية (HDMI 1.4)

الدقة الأصلية: ١٩٢٠ × ١٠٨٠ عند ٦٠ هرتز (ZH506)، ١٩٢٠ × ١٢٠٠ عند ٦٠ هرتز (WU506)

التوقيت القائم	التوقيت القياسي	توقيت الوصف B0- (توقيت التفاصيل)	وضع الفيديو المدعوم	توقيت الوصف B1- (توقيت التفاصيل)
٧٢٠ × ٤٠٠ عند ٧٠ هرتز	١٢٨٠ × ٧٢٠ عند ٦٠ هرتز	١٩٢٠ × ١٠٨٠ عند ٦٠ هرتز (ZH506)	٧٢٠ × ٤٨٠j عند ٦٠ هرتز ٩:١٦	١٩٢٠ × ١٠٨٠p عند ٦٠ هرتز
٦٤٠ × ٤٨٠ عند ٦٠ هرتز	١٢٨٠ × ٨٠٠ عند ٦٠ هرتز	١٩٢٠ × ١٢٠٠ عند ٦٠٠ هرتز- RB (ZU506)	٧٢٠ × ٤٨٠p عند ٦٠ هرتز ٣:٤	١٣٦٦ × ٧٦٨ عند ٦٠ هرتز
٦٤٠ × ٤٨٠ عند ٦٧ هرتز	١٢٨٠ × ١٠٢٤ عند ٦٠ هرتز		٧٢٠ × ٤٨٠p عند ٦٠ هرتز ٩:١٦	١٩٢٠ × ١٠٨٠ عند ١٢٠ هرتز
٦٤٠ × ٤٨٠ عند ٧٢ هرتز	١٩٢٠ × ١٢٠٠ عند ٦٠ هرتز (مخفض)		٧٢٠ × ٥٧٦j عند ٥٠ هرتز ٩:١٦	
٦٤٠ × ٤٨٠ عند ٧٥ هرتز	٦٤٠ × ٤٨٠ عند ١٢٠ هرتز		٧٢٠ × ٥٧٦p عند ٥٠ هرتز ٣:٤	
٨٠٠ × ٦٠٠ عند ٥٦ هرتز	٨٠٠ × ٦٠٠ عند ١٢٠ هرتز		٧٢٠ × ٥٧٦p عند ٥٠ هرتز ٩:١٦	
٨٠٠ × ٦٠٠ عند ٦٠ هرتز	١٠٢٤ × ٧٦٨ عند ١٢٠ هرتز		١٢٨٠ × ٧٢٠p عند ٦٠ هرتز ٩:١٦	
٨٠٠ × ٦٠٠ عند ٧٢ هرتز	١٢٨٠ × ٨٠٠ عند ١٢٠ هرتز		١٢٨٠ × ٧٢٠p عند ٥٠ هرتز ٩:١٦	
٨٠٠ × ٦٠٠ عند ٧٥ هرتز			١٩٢٠ × ١٠٨٠j عند ٦٠ هرتز ٩:١٦	
٨٣٢ × ٦٢٤ عند ٧٥ هرتز			١٩٢٠ × ١٠٨٠j عند ٥٠ هرتز ٩:١٦	
١٠٢٤ × ٧٦٨ عند ٦٠ هرتز			١٩٢٠ × ١٠٨٠p عند ٦٠ هرتز ٩:١٦	
١٠٢٤ × ٧٦٨ عند ٧٠ هرتز			١٩٢٠ × ١٠٨٠p عند ٥٠ هرتز ٩:١٦	
١٠٢٤ × ٧٦٨ عند ٧٥ هرتز			١٩٢٠ × ١٠٨٠p عند ٢٤ هرتز ٩:١٦	
١٢٨٠ × ١٠٢٤ عند ٧٥ هرتز			٣٨٤٠ × ٢١٦٠ عند ٢٤ هرتز	
			٣٨٤٠ × ٢١٦٠ عند ٢٥ هرتز	
			٣٨٤٠ × ٢١٦٠ عند ٣٠ هرتز	
			٤٠٩٦ × ٢١٦٠ عند ٢٤ هرتز	
				توقيت الجهة المصنعة
				١١٥٢ × ٨٧٠ عند ٧٥ هرتز

الدقة الرقمية (HDMI 2.0)

الدقة الأصلية: ١٩٢٠ × ١٠٨٠ عند ٦٠ هرتز (ZH506)، ١٩٢٠ × ١٢٠٠ عند ٦٠ هرتز (WU506)

التوقيت القائم	التوقيت القياسي	توقيت الوصف B0- (توقيت التفاصيل)	وضع الفيديو المدعوم	توقيت الوصف B1- (توقيت التفاصيل)
٧٢٠ × ٤٠٠ عند ٧٠ هرتز	١٢٨٠ × ٧٢٠ عند ٦٠ هرتز	١٩٢٠ × ١٠٨٠ عند ٦٠ هرتز (ZH506)	٧٢٠ × ٤٨٠j عند ٦٠ هرتز ٩:١٦	١٩٢٠ × ١٠٨٠p عند ١٢٠ هرتز
٦٤٠ × ٤٨٠ عند ٦٠ هرتز	١٢٨٠ × ٨٠٠ عند ٦٠ هرتز	١٩٢٠ × ١٢٠٠ عند ٦٠٠ هرتز- RB (ZU506)	٧٢٠ × ٤٨٠p عند ٦٠ هرتز ٣:٤	١٣٦٦ × ٧٦٨ عند ٦٠ هرتز
٦٤٠ × ٤٨٠ عند ٦٧ هرتز	١٢٨٠ × ١٠٢٤ عند ٦٠ هرتز		٧٢٠ × ٤٨٠p عند ٦٠ هرتز ٩:١٦	
٦٤٠ × ٤٨٠ عند ٧٢ هرتز	١٩٢٠ × ١٢٠٠ عند ٦٠ هرتز (مخفض)		٧٢٠ × ٥٧٦j عند ٥٠ هرتز ٩:١٦	
٦٤٠ × ٤٨٠ عند ٧٥ هرتز	٦٤٠ × ٤٨٠ عند ١٢٠ هرتز		٧٢٠ × ٥٧٦p عند ٥٠ هرتز ٣:٤	
٨٠٠ × ٦٠٠ عند ٥٦ هرتز	٨٠٠ × ٦٠٠ عند ١٢٠ هرتز		٧٢٠ × ٥٧٦p عند ٥٠ هرتز ٩:١٦	
٨٠٠ × ٦٠٠ عند ٦٠ هرتز	١٠٢٤ × ٧٦٨ عند ١٢٠ هرتز		١٢٨٠ × ٧٢٠p عند ٦٠ هرتز ٩:١٦	
٨٠٠ × ٦٠٠ عند ٧٢ هرتز	١٢٨٠ × ٨٠٠ عند ١٢٠ هرتز		١٢٨٠ × ٧٢٠p عند ٥٠ هرتز ٩:١٦	
٨٠٠ × ٦٠٠ عند ٧٥ هرتز			١٩٢٠ × ١٠٨٠j عند ٦٠ هرتز ٩:١٦	
٨٣٢ × ٦٢٤ عند ٧٥ هرتز			١٩٢٠ × ١٠٨٠j عند ٥٠ هرتز ٩:١٦	
١٠٢٤ × ٧٦٨ عند ٦٠ هرتز			١٩٢٠ × ١٠٨٠p عند ٦٠ هرتز ٩:١٦	
١٠٢٤ × ٧٦٨ عند ٧٠ هرتز			١٩٢٠ × ١٠٨٠p عند ٥٠ هرتز ٩:١٦	
١٠٢٤ × ٧٦٨ عند ٧٥ هرتز			١٩٢٠ × ١٠٨٠p عند ٢٤ هرتز ٩:١٦	
١٢٨٠ × ١٠٢٤ عند ٧٥ هرتز			٣٨٤٠ × ٢١٦٠ عند ٢٤ هرتز	
			٣٨٤٠ × ٢١٦٠ عند ٢٥ هرتز	

معلومات إضافية

توقيت الواصف -B1 (توقيت التفاصيل)	وضع الفيديو المدعوم	توقيت الواصف -B0 (توقيت التفاصيل)	التوقيت القياسي	التوقيت القائم
	٣٠ عند ٢١٦٠ × ٣٨٤٠ هرتز			توقيت الجهة المصنعة
	٢٤ عند ٢١٦٠ × ٤٠٩٦ هرتز			١١٥٢ × ٨٧٠ عند ٧٥ هرتز
	٥٠ عند ٢١٦٠ × ٣٨٤٠ هرتز			
	٦٠ عند ٢١٦٠ × ٣٨٤٠ هرتز			
	٥٠ عند ٢١٦٠ × ٤٠٩٦ هرتز			
	٦٠ عند ٢١٦٠ × ٤٠٩٦ هرتز			

تناظري

الدقة الأصلية: ١٩٢٠ × ١٠٨٠ عند ٦٠ هرتز (ZH506)، ١٢٠٠ × ١٢٠٠ عند ٦٠ هرتز (WU506)

B1/التوقيت التفصيلي	B0/التوقيت التفصيلي	B0/التوقيت القياسي	B0/التوقيت المحدد
١٣٦٦ × ٧٦٨ عند ٦٠ هرتز	١٩٢٠ × ١٠٨٠ عند ٦٠ هرتز (افتراضي)	١٢٨٠ × ٧٢٠ عند ٦٠ هرتز	٧٢٠ × ٤٠٠ عند ٧٠ هرتز
١٢٨٠ × ٨٠٠ عند ١٢٠ هرتز (RB)		١٢٨٠ × ٨٠٠ عند ٦٠ هرتز	٦٤٠ × ٤٨٠ عند ٦٠ هرتز
١٩٠٠ × ١٢٠٠ عند ٦٠ هرتز (RB)		١٢٨٠ × ١٠٢٤ عند ٦٠ هرتز	٦٤٠ × ٤٨٠ عند ٦٧ هرتز
		١٤٠٠ × ١٠٥٠ عند ٦٠ هرتز	٦٤٠ × ٤٨٠ عند ٧٢ هرتز
		٦٤٠ × ٤٨٠ عند ١٢٠ هرتز	٦٤٠ × ٤٨٠ عند ٧٥ هرتز
		٨٠٠ × ٦٠٠ عند ١٢٠ هرتز	٨٠٠ × ٦٠٠ عند ٥٦ هرتز
		١٠٢٤ × ٧٦٨ عند ١٢٠ هرتز	٨٠٠ × ٦٠٠ عند ٦٠ هرتز
			٨٠٠ × ٦٠٠ عند ٧٢ هرتز
			٨٠٠ × ٦٠٠ عند ٧٥ هرتز
			٨٣٢ × ٦٢٤ عند ٧٥ هرتز
			١٠٢٤ × ٧٦٨ عند ٦٠ هرتز
			١٠٢٤ × ٧٦٨ عند ٧٠ هرتز
			١٠٢٤ × ٧٦٨ عند ٧٥ هرتز
			١٢٨٠ × ١٠٢٤ عند ٧٥ هرتز
			توقيت الجهة المصنعة
			١١٥٢ × ٨٧٠ عند ٧٥ هرتز

معلومات إضافية

توافق الفيديو الحقيقي ثلاثي الأبعاد

		توقيت الدخل		
	Top and Bottom	١٢٨٠ × ٧٢٠P عند ٥٠ هرتز	HDMI 1.4a ثلاثي الأبعاد	دقة الدخل
	Top and Bottom	١٢٨٠ × ٧٢٠P عند ٦٠ هرتز		
	تجميع الإطارات	١٢٨٠ × ٧٢٠P عند ٥٠ هرتز		
	تجميع الإطارات	١٢٨٠ × ٧٢٠P عند ٦٠ هرتز		
	جنباً إلى جنب (نصف)	١٩٢٠ × ١٠٨٠j عند ٥٠ هرتز		
	جنباً إلى جنب (نصف)	١٩٢٠ × ١٠٨٠j عند ٦٠ هرتز		
	Top and Bottom	١٩٢٠ × ١٠٨٠p عند ٢٤ هرتز		
	تجميع الإطارات	١٩٢٠ × ١٠٨٠p عند ٢٤ هرتز		
الوضع جنباً إلى جنب قيد التشغيل	جنباً إلى جنب (نصف)	١٩٢٠ × ١٠٨٠j عند ٥٠ هرتز		
		١٩٢٠ × ١٠٨٠j عند ٦٠ هرتز		
		١٢٨٠ × ٧٢٠P عند ٥٠ هرتز		
		١٢٨٠ × ٧٢٠P عند ٦٠ هرتز		
		٨٠٠ × ٦٠٠ عند ٦٠ هرتز		
		١٠٢٤ × ٧٦٨ عند ٦٠ هرتز		
الوضع أعلى وأسفل قيد التشغيل	Top and Bottom	١٩٢٠ × ١٠٨٠j عند ٥٠ هرتز		
		١٩٢٠ × ١٠٨٠j عند ٦٠ هرتز		
		١٢٨٠ × ٧٢٠P عند ٥٠ هرتز		
		١٢٨٠ × ٧٢٠P عند ٦٠ هرتز		
		٨٠٠ × ٦٠٠ عند ٦٠ هرتز		
		١٠٢٤ × ٧٦٨ عند ٦٠ هرتز		
		١٢٨٠ × ٨٠٠ عند ٦٠ هرتز		
تنسيق ثلاثي الأبعاد هو الإطار المتتابع	HQFS	٤٨٠j		

ملاحظة:

- إذا كان الدخل ثلاثي الأبعاد يساوي ١٠٨٠ بكسل عند ٢٤ هرتز، يجب أن تستجيب DMD استجابة كاملة مع الوضع ثلاثي الأبعاد.
- يدعم تشغيل NVIDIA 3DTV في حال عدم وجود رسوم على براءات الاختراع من قبل Optoma
- إذا كان الدخل ١٠٨٠j عند ٢٥ هرتز و ٧٢٠ بكسل عند ٥٠ هرتز يتم تشغيله بتردد ١٠٠ هرتز، فيما سيتم تشغيل ١٠٨٠ بكسل عند ٢٤ هرتز بتردد ١٤٤ هرتز أما التوقيتات الأخرى ثلاثية الأبعاد فيتم تشغيلها بتردد ١٢٠ هرتز.

معلومات إضافية

حجم الصورة ومسافة العرض

1080p

مسافة العرض (C)				مقاس الصورة المطلوب					
بعيد		قريب		الارتفاع		العرض		الخط القطري المائل	
قدم	متر	قدم	متر	بوصة	متر	بوصة	متر	بوصة	متر
٥,٨٦	١,٨	٣,٦٦	١,١	١٧,٦٥	٠,٤٥	٣١,٣٨	٠,٨٠	٣٦	٠,٩١
٦,٥١	٢,٠	٤,٠٧	١,٢	١٩,٦١	٠,٥٠	٣٤,٨٦	٠,٨٩	٤٠	١,٠٢
٨,١٣	٢,٥	٥,٠٨	١,٥	٢٤,٥١	٠,٦٢	٤٣,٥٨	١,١١	٥٠	١,٢٧
٩,٧٦	٣,٠	٦,١٠	١,٩	٢٩,٤٢	٠,٧٥	٥٢,٢٩	١,٣٣	٦٠	١,٥٢
١١,٣٩	٣,٥	٧,١٢	٢,٢	٣٤,٣٢	٠,٨٧	٦١,٠١	١,٥٥	٧٠	١,٧٨
١٣,٠٢	٤,٠	٨,١٣	٢,٥	٣٩,٢٢	١,٠٠	٦٩,٧٣	١,٧٧	٨٠	٢,٠٣
١٤,٦٤	٤,٥	٩,١٥	٢,٨	٤٤,١٢	١,١٢	٧٨,٤٤	١,٩٩	٩٠	٢,٢٩
١٦,٢٧	٥,٠	١٠,١٧	٣,١	٤٩,٠٣	١,٢٥	٨٧,١٦	٢,٢١	١٠٠	٢,٥٤
١٩,٥٢	٦,٠	١٢,٢٠	٣,٧	٥٨,٨٣	١,٤٩	١٠٤,٥٩	٢,٦٦	١٢٠	٣,٠٥
٢٤,٤٠	٧,٤	١٥,٢٥	٤,٦	٧٣,٥٤	١,٨٧	١٣٠,٧٤	٣,٣٢	١٥٠	٣,٨١
٢٩,٢٨	٨,٩	١٨,٣٠	٥,٦	٨٨,٢٥	٢,٢٤	١٥٦,٨٨	٣,٩٨	١٨٠	٤,٥٧
٣٢,٥٤	٩,٩	٢٠,٣٤	٦,٢	٩٨,٠٥	٢,٤٩	١٧٤,٣٢	٤,٤٣	٢٠٠	٥,٠٨
/	/	٢٥,٤٢	٧,٧	١٢٢,٥٧	٣,١١	٢١٧,٨٩	٥,٥٣	٢٥٠	٦,٣٥
/	/	٣٠,٥١	٩,٣	١٤٧,٠٨	٣,٧٤	٢٦١,٤٧	٦,٦٤	٣٠٠	٧,٦٢

مدى إزاحة العدسة					
مدى إزاحة الصورة		عدسة PJ من وسط الصورة لأعلى			
أفقي - (يسار)	أفقي + (يمين)	النطاق الرأسي عند أي وضع أفقي	نطاق الإزاحة الرأسي	رأسي - (دقيقة) (B)	رأسي + (الحد الأقصى) (A)
سم	سم	سم	سم	سم	سم
٠	٠	غير متوفر	٦,٧	٤٦,٤	٥٣,٢
٠	٠	غير متوفر	٧,٥	٥١,٦	٥٩,١
٠	٠	غير متوفر	٩,٣	٦٤,٥	٧٣,٨
٠	٠	غير متوفر	١١,٢	٧٧,٤	٨٨,٦
٠	٠	غير متوفر	١٣,١	٩٠,٣	١٠٣,٤
٠	٠	غير متوفر	١٤,٩	١٠٣,٢	١١٨,٢
٠	٠	غير متوفر	١٦,٨	١١٦,١	١٣٢,٩
٠	٠	غير متوفر	١٨,٧	١٢٩,٠	١٤٧,٧
٠	٠	غير متوفر	٢٢,٤	١٥٤,٨	١٧٧,٢
٠	٠	غير متوفر	٢٨,٠	١٩٣,٥	٢٢١,٥
٠	٠	غير متوفر	٣٣,٦	٢٣٢,٢	٢٦٥,٨
٠	٠	غير متوفر	٣٧,٤	٢٥٨,٠	٢٩٥,٤
٠	٠	غير متوفر	٤٦,٧	٣٢٢,٥	٣٦٩,٢
٠	٠	غير متوفر	٥٦,٠	٣٨٧,٠	٤٤٣,١

مسافة العرض (C)				مقاس الصورة المطلوب					
بعيد		قريب		الارتفاع		العرض		الخط القطري المائل	
قدم	متر	قدم	متر	قدم	متر	قدم	متر	قدم	متر
٦,٦٤	٢,٠	٤,١٦	١,٣	٢١,٢٠	٠,٥٤	٣٣,٩٢	٠,٨٦	٤٠	١,٠٢
٨,٣٠	٢,٥	٥,١٩	١,٦	٢٦,٥٠	٠,٦٧	٤٢,٤٠	١,٠٨	٥٠	١,٢٧
٩,٩٦	٣,٠	٦,٢٣	١,٩	٣١,٨٠	٠,٨١	٥٠,٨٨	١,٢٩	٦٠	١,٥٢
١١,٦٢	٣,٥	٧,٢٧	٢,٢	٣٧,١٠	٠,٩٤	٥٩,٣٦	١,٥١	٧٠	١,٧٨
١٣,٢٩	٤,٠	٨,٣١	٢,٥	٤٢,٤٠	١,٠٨	٦٧,٨٤	١,٧٢	٨٠	٢,٠٣
١٤,٩٥	٤,٦	٩,٣٥	٢,٨	٤٧,٧٠	١,٢١	٧٦,٣٢	١,٩٤	٩٠	٢,٢٩
١٦,٦١	٥,١	١٠,٣٩	٣,٢	٥٣,٠٠	١,٣٥	٨٤,٨٠	٢,١٥	١٠٠	٢,٥٤
١٩,٩٣	٦,١	١٢,٤٧	٣,٨	٦٣,٦٠	١,٦٢	١٠١,٧٦	٢,٥٨	١٢٠	٣,٠٥
٢٤,٩١	٧,٦	١٥,٥٨	٤,٧	٧٩,٥٠	٢,٠٢	١٢٧,٢٠	٣,٢٣	١٥٠	٣,٨١
٢٩,٨٩	٩,١	١٨,٧٠	٥,٧	٩٥,٤٠	٢,٤٢	١٥٢,٦٤	٣,٨٨	١٨٠	٤,٥٧
/	/	٢٠,٧٨	٦,٣	١٠٦,٠٠	٢,٦٩	١٦٩,٦٠	٤,٣١	٢٠٠	٥,٠٨
/	/	٢٥,٩٧	٧,٩	١٣٢,٥٠	٣,٣٧	٢١٢,٠٠	٥,٣٨	٢٥٠	٦,٣٥
/	/	٣١,١٦	٩,٥	١٥٩,٠٠	٤,٠٤	٢٥٤,٤٠	٦,٤٦	٣٠٠	٧,٦٢

مدى إزاحة العدسة					
مدى إزاحة الصورة		عدسة PJ من وسط الصورة لأعلى			
أفقي - (يسار)	أفقي + (يمين)	النطاق الرأسي عند أي وضع أفقي	نطاق الإزاحة الرأسي	رأسي - (دقيقة) (B)	رأسي + (الحد الأقصى) (A)
اسم	اسم	اسم	اسم	اسم	اسم
•	•	غير متوفر	٨,١	٥٣,٨	٦١,٩
•	•	غير متوفر	١٠,١	٦٧,٣	٧٧,٤
•	•	غير متوفر	١٢,١	٨٠,٨	٩٢,٩
•	•	غير متوفر	١٤,١	٩٤,٢	١٠٨,٤
•	•	غير متوفر	١٦,٢	١٠٧,٧	١٢٣,٩
•	•	غير متوفر	١٨,٢	١٢١,٢	١٣٩,٣
•	•	غير متوفر	٢٠,٢	١٣٤,٦	١٥٤,٨
•	•	غير متوفر	٢٤,٢	١٦١,٥	١٨٥,٨
•	•	غير متوفر	٣٠,٣	٢٠١,٩	٢٣٢,٢
•	•	غير متوفر	٣٦,٣	٢٤٢,٣	٢٧٨,٧
•	•	غير متوفر	٤٠,٤	٢٦٩,٢	٣٠٩,٦
•	•	غير متوفر	/	/	٣٨٧,٠
•	•	غير متوفر	/	/	٤٦٤,٤

مسافة العرض (C)				مقاس الصورة المطلوب					
بعيد		قريب		الارتفاع		العرض		الخط القطري المائل	
قدم	متر	قدم	متر	بوصة	متر	بوصة	متر	بوصة	متر
٥,٧٠	١,٧	٣,٥٦	١,١	١٩,٠٨	٠,٤٨	٣٠,٥٣	٠,٧٨	٣٦	٠,٩١
٦,٣٣	١,٩	٣,٩٦	١,٢	٢١,٢٠	٠,٥٤	٣٣,٩٢	٠,٨٦	٤٠	١,٠٢
٧,٩١	٢,٤	٤,٩٥	١,٥	٢٦,٥٠	٠,٦٧	٤٢,٤٠	١,٠٨	٥٠	١,٢٧
٩,٥٠	٢,٩	٥,٩٤	١,٨	٣١,٨٠	٠,٨١	٥٠,٨٨	١,٢٩	٦٠	١,٥٢
١١,٠٨	٣,٤	٦,٩٣	٢,١	٣٧,١٠	٠,٩٤	٥٩,٣٦	١,٥١	٧٠	١,٧٨
١٢,٦٦	٣,٩	٧,٩١	٢,٤	٤٢,٤٠	١,٠٨	٦٧,٨٤	١,٧٢	٨٠	٢,٠٣
١٤,٢٥	٤,٣	٨,٩٠	٢,٧	٤٧,٧٠	١,٢١	٧٦,٣٢	١,٩٤	٩٠	٢,٢٩
١٥,٨٣	٤,٨	٩,٨٩	٣,٠	٥٣,٠٠	١,٣٥	٨٤,٨٠	٢,١٥	١٠٠	٢,٥٤
١٩,٠٠	٥,٨	١١,٨٧	٣,٦	٦٣,٦٠	١,٦٢	١٠١,٧٦	٢,٥٨	١٢٠	٣,٠٥
٢٣,٧٤	٧,٢	١٤,٨٤	٤,٥	٧٩,٥٠	٢,٠٢	١٢٧,٢٠	٣,٢٣	١٥٠	٣,٨١
٢٨,٤٩	٨,٧	١٧,٨١	٥,٤	٩٥,٤٠	٢,٤٢	١٥٢,٦٤	٣,٨٨	١٨٠	٤,٥٧
٣١,٦٦	٩,٦	١٩,٧٩	٦,٠	١٠٦,٠٠	٢,٦٩	١٦٩,٦٠	٤,٣١	٢٠٠	٥,٠٨
/	/	٢٤,٧٣	٧,٥	١٣٢,٥٠	٣,٣٧	٢١٢,٠٠	٥,٣٨	٢٥٠	٦,٣٥
/	/	٢٩,٦٨	٩,٠	١٥٩,٠٠	٤,٠٤	٢٥٤,٤٠	٦,٤٦	٣٠٠	٧,٦٢

مدى إزاحة العدسة					
مدى إزاحة الصورة		عدسة PJ من وسط الصورة لأعلىها			
أفقي - (يسار)	أفقي + (يمين)	النطاق الرأسي عند أي وضع أفقي	نطاق الإزاحة الرأسي	رأسي - (دقيقة) (B)	رأسي + (الحد الأقصى) (A)
سم	سم	سم	سم	سم	سم
٠	٠	غير متوفر	٤,٤	٤٧,٥	٥١,٩
٠	٠	غير متوفر	٤,٨	٥٢,٨	٥٧,٦
٠	٠	غير متوفر	٦,١	٦٦,٠	٧٢,٠
٠	٠	غير متوفر	٧,٣	٧٩,٢	٨٦,٤
٠	٠	غير متوفر	٨,٥	٩٢,٣	١٠٠,٨
٠	٠	غير متوفر	٩,٧	١٠٥,٥	١١٥,٢
٠	٠	غير متوفر	١٠,٩	١١٨,٧	١٢٩,٦
٠	٠	غير متوفر	١٢,١	١٣١,٩	١٤٤,٠
٠	٠	غير متوفر	١٤,٥	١٥٨,٣	١٧٢,٩
٠	٠	غير متوفر	١٨,٢	١٩٧,٩	٢١٦,١
٠	٠	غير متوفر	٢١,٨	٢٣٧,٥	٢٥٩,٣
٠	٠	غير متوفر	٢٤,٢	٢٦٣,٩	٢٨٨,١
٠	٠	غير متوفر	٣٠,٣	٣٢٩,٨	٣٦٠,١
٠	٠	غير متوفر	٣٦,٣	٣٩٥,٨	٤٣٢,١

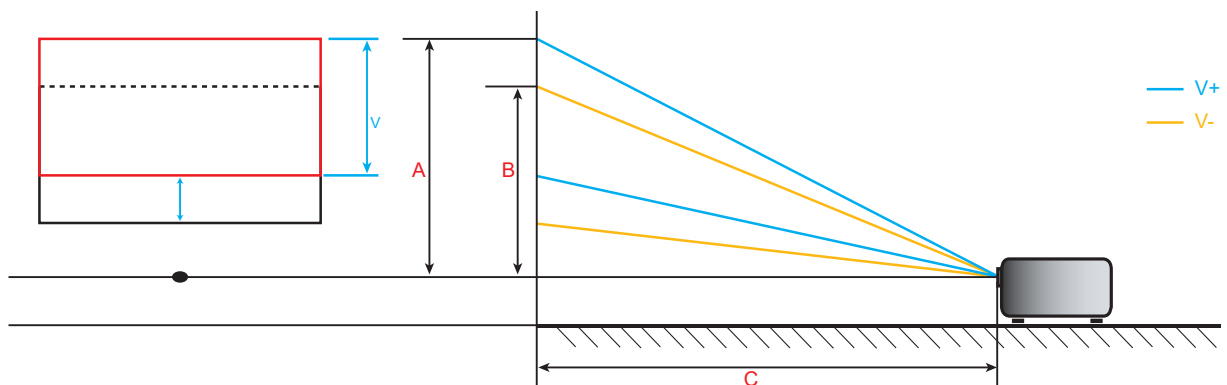

أبعاد جهاز العرض والتثبيت في السقف

- ١- لتجنب إلحاق الضرر بجهاز العرض، يرجى استخدام مجموعة Optoma لتركيب جهاز العرض في السقف.
- ٢- إذا كنت ترغب في استخدام مجموعة تركيب أخرى، يرجى التأكد من مطابقة البراغي المرفقة بهذه المجموعة والمستخدمة لتركيب جهاز العرض للمواصفات التالية:

- نوع البرغي: M6*10
- الحد الأدنى لطول البرغي: ١٠ مم

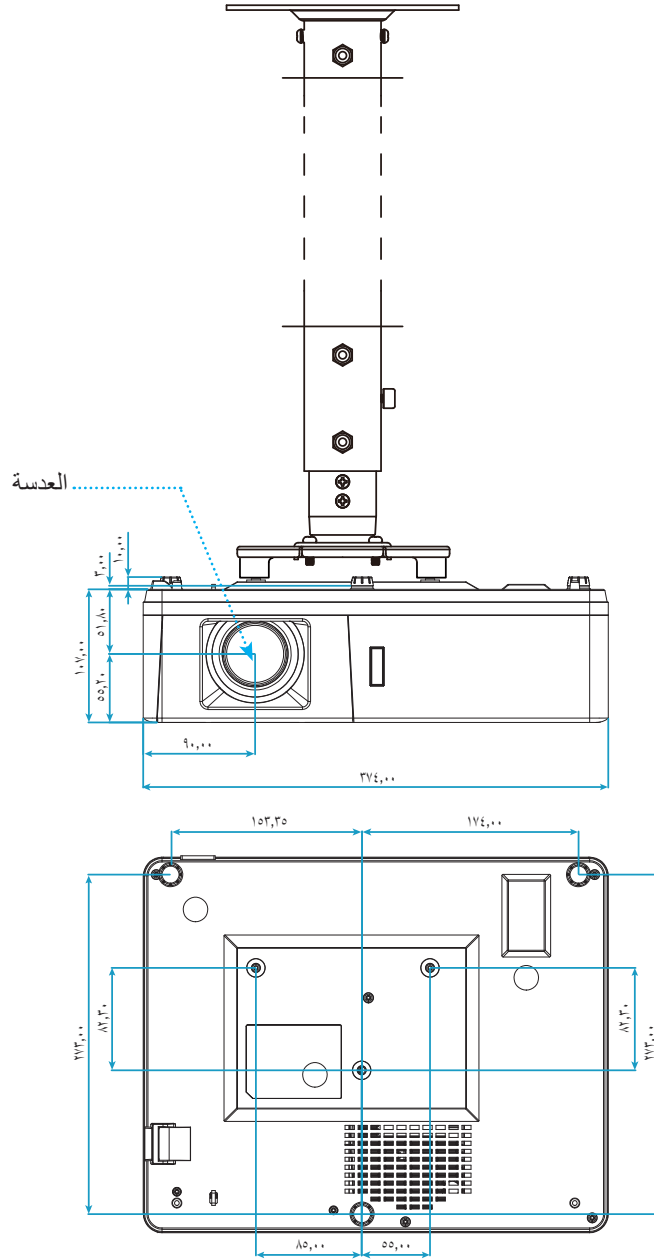

الوحدة: ملم

ملاحظة: يُرجى ملاحظة أن أي أضرار ناتجة من التركيب غير الصحيح من شأنها إلغاء الضمان.



تحذير!

- إذا قمت بشراء مجموعة التركيب بالسقف من شركة أخرى، يرجى التأكد من استخدام مقاس المسامير الملائم. مع العلم بأن مقاس المسامير يختلف تبعاً لسُمك لوح التركيب.
- يرجى التأكد من وجود مسافة ١٠ سم على الأقل بين السقف وقاعدة جهاز العرض.
- تجنب تركيب جهاز العرض بالقرب من مصدر حراري.

معلومات إضافية

رموز الأشعة تحت الحمراء لوحدة التحكم عن بعد

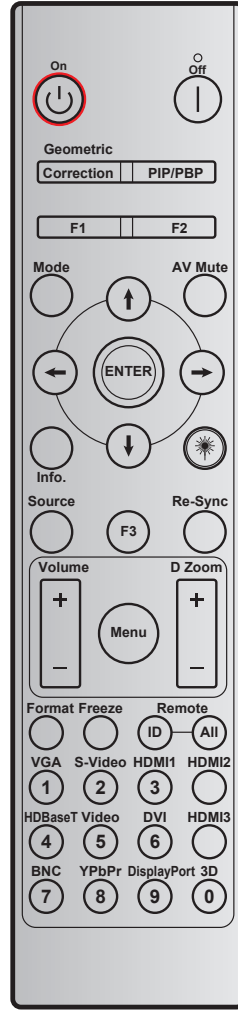

تكرار	كود المفتاح				تعريف مفتاح الطباعة	مفتاح
	BYTE4 بيانات ١	BYTE3 بيانات ٠	BYTE2 مستهلك ١	BYTE1 مستهلك ٠		
F2	BYTE3#	٠٢	CD	٣٢	تشغيل	تشغيل الطاقة (⏻)
F2	BYTE3#	2E	CD	٣٢	إطفاء	Power Off
F2	BYTE3#	٩٦	CD	٣٢	تصحيح هندسي	تصحيح هندسي
F2	BYTE3#	٧٨	CD	٣٢	صورة داخل صورة / صورة متتابعة	صورة داخل صورة / صورة متتابعة
F2	BYTE3#	٢٦	CD	٣٢	F1	F1
F2	BYTE3#	٢٧	CD	٣٢	F2	F2
F2	BYTE3#	٩٥	CD	٣٢	الوضع	الوضع
F2	BYTE3#	C6	CD	٣٢	السهم العلوي	مفاتيح تحديد الاتجاهات الأربعة (↔/↔/↕/↕)
F2	BYTE3#	C7	CD	٣٢	السهم السفلي	
F2	BYTE3#	C8	CD	٣٢	السهم الأيسر	
F2	BYTE3#	C9	CD	٣٢	السهم الأيمن	
F2	BYTE3#	C5	CD	٣٢	أدخل	أدخل
F2	BYTE3#	٠٣	CD	٣٢	كتم الصوت/الفيديو	كتم الصوت/الفيديو
F2	BYTE3#	٢٥	CD	٣٢	المعلومات	المعلومات

معلومات إضافية

تكرار	كود المفتاح				تعريف مفتاح الطباعة	مفتاح
	BYTE4	BYTE3	BYTE2	BYTE1		
	بيانات ١	بيانات ٠	مستهلك ١	مستهلك ٠		
غير متوفر	غير متوفر	غير متوفر	غير متوفر	غير متوفر	الليزر	الليزر*
F2	BYTE3#	١٨	CD	٣٢	مصدر	مصدر
F2	BYTE3#	٦٦	CD	٣٢	F3	F3
F2	BYTE3#	٠٤	CD	٣٢	إعادة التزامن	إعادة التزامن
F2	BYTE3#	٠٩	CD	٣٢	صوت +	صوت
F2	BYTE3#	0C	CD	٣٢	صوت -	
F2	BYTE3#	٠٨	CD	٣٢	الزوم الرقمي +	الزوم الرقمي
F2	BYTE3#	0B	CD	٣٢	الزوم الرقمي -	
F2	BYTE3#	٨٨	CD	٣٢	القائمة	القائمة
F2	BYTE3#	١٥	CD	٣٢	نمط	نمط
F2	BYTE3#	٠٦	CD	٣٢	تجميد	تجميد
	غير متوفر			٣٢٠١ ~ ٣٢٩٩	معرف وحدة التحكم عن بعد	وحدة التحكم عن بعد
	غير متوفر			32CD	جميع الكل	
F2	BYTE3#	8E	CD	٣٢	VGA/1	VGA / 1
F2	BYTE3#	1D	CD	٣٢	S-Video/2	S-Video/2
F2	BYTE3#	١٦	CD	٣٢	HDMI1/3	HDMI1/3
F2	BYTE3#	9B	CD	٣٢	HDMI2	HDMI2
F2	BYTE3#	٧٠	CD	٣٢	HDBaseT/4	HDBaseT/4
F2	BYTE3#	1C	CD	٣٢	5 / فيديو	5 / فيديو
F2	BYTE3#	١٩	CD	٣٢	DVI/6	DVI/6
F2	BYTE3#	٩٨	CD	٣٢	HDMI3	مدخل عالي الوضوح ٣
F2	BYTE3#	1A	CD	٣٢	BNC/7	BNC/7
F2	BYTE3#	١٧	CD	٣٢	YPbPr/8	YPbPr/8
F2	BYTE3#	9F	CD	٣٢	9 / منفذ عرض	منفذ عرض / 9
F2	BYTE3#	٨٩	CD	٣٢	0/3D	الأبعاد الثلاثية / 0

معلومات إضافية

استكشاف الأعطال وإصلاحها

يرجى الرجوع إلى المعلومات التالية إذا ما واجهتك مشكلة بجهاز العرض. وفي حالة استمرار المشكلة، بادر بالاتصال بالموزع المحلي أو مركز الصيانة.

مشكلات الصورة

عدم ظهور الصورة على الشاشة

- تأكد من توصيل جميع الكبلات وتوصيلات الطاقة توصيلاً صحيحاً ومحكمًا كما هو موضح في قسم "التركيب".
- تأكد من عدم انثناء أي من دبابيس الموصلات أو انكساره.
- تأكد من أن خاصية "كتم الصوت" لا تعمل.

وقوع الصورة خارج نطاق التركيز البؤري

- أدر عجلة التركيز مع اتجاه عقارب الساعة أو دره عكس اتجاه عقارب الساعة حتى تصير الصورة واضحة ومقروءة. (يرجى الرجوع إلى صفحة ٢٠).
- تأكد من وجود شاشة العرض ضمن المسافة المطلوبة من جهاز العرض. (يرجى الرجوع إلى صفحات ٦٢-٦٤).

تمدد الصورة عند عرض مقطع DVD بنسبة عرض لارتفاع ٩:١٦

- عند عرض مقطع DVD مشوه أو مقطع DVD بنسبة عرض لارتفاع ٩:١٦، فسوف يعرض جهاز العرض أفضل صورة بصيغة ٩:١٦ على جانب جهاز العرض.
- عند تشغيل مقطع DVD بنمط LBX، يُرجى تغيير النمط إلى LBX في قائمة OSD بجهاز العرض.
- وعند تشغيل أقراص DVD بتنسيق ٣:٤، يرجى كذلك تغيير التنسيق إلى ٣:٤ في قائمة OSD الخاصة بجهاز العرض.
- يرجى ضبط نمط العرض على نسبة العرض إلى الارتفاع ٩:١٦ (عريض) في مشغل أقراص DVD خاصتك.

الصورة أصغر أو أكبر مما ينبغي

- أدر ذراع الزوم في اتجاه عقارب الساعة أو عكس اتجاه عقارب الساعة لتكبير أو تصغير حجم الصورة المعروضة. (يرجى الرجوع إلى صفحة ٢٠).
- حرك الجهاز بالقرب من الشاشة أو بعيداً عنها.
- اضغط على Menu في لوحة جهاز العرض ثم انتقل إلى العرض ← Aspect Ratio. جرّب إعدادات مختلفة.

الصورة بها جوانب مائلة:

- قم، إن أمكن، بتغيير موقع جهاز العرض بحيث يصبح في منتصف الشاشة وأسفل قاعدتها.

الصورة معكوسة

- قم بتحديد إعداد ← عرض من قائمة المعلومات المعروضة على الشاشة، ثم اضبط اتجاه العرض.

معلومات إضافية

مشكلات أخرى

❓ توقف جهاز العرض عن الاستجابة لجميع مفاتيح التحكم

- قم إذا أمكن بإيقاف تشغيل جهاز العرض، ثم افصل كبل الطاقة وانتظر لمدة ٢٠ ثانية على الأقل قبل إعادة توصيل كبل الطاقة مرة أخرى.

مشكلات وحدة التحكم عن بعد

❓ في حالة عدم عمل وحدة التحكم عن بعد

- تحقق من أن زاوية تشغيل وحدة التحكم عن بعد في حدود ± 30 درجة تجاه مستقبل الأشعة تحت الحمراء الموجود بجهاز العرض،
- تأكد من عدم وجود أي عائق بين وحدة التحكم عن بعد وجهاز العرض. وتحرك في نطاق ١٢ متر (٣٩,٤ قدمًا) من جهاز العرض.
- تأكد من صحة إدخال البطاريات.
- استبدل البطاريات إذا نفذ شحنها.

معلومات إضافية

مؤشرات التحذير

عندما تومض مؤشرات التحذير أو تضيء (راجع ما يلي)، سيوف يتم إيقاف تشغيل جهاز العرض تلقائيًا:

- يومض مؤشر بيان حالة Lamp باللون الأحمر، في حال وميض مؤشر Power باللون الأحمر.
 - يومض مؤشر بيان حالة Temp باللون الأحمر، في حال وميض مؤشر Power باللون الأحمر. وهو ما يشير إلى ارتفاع درجة حرارة جهاز العرض بشكل مفرط. في الظروف العادية، يمكن إرجاع الجهاز إلى وضع التشغيل.
 - يومض مؤشر بيان حالة Temp باللون الأحمر، في حال وميض مؤشر Power باللون الأحمر.
- قم بفصل كبل الطاقة من الجهاز، وانتظر ٣٠ ثانية ثم حاول مرة أخرى. عندما يومض مؤشر التحذير أو يضيء، يُرجى الاتصال بأقرب مركز خدمة للحصول على المساعدة.

رسائل ضوء مؤشر بيان الحالة

رسائل	مؤشر الطاقة		مؤشر بيان حالة اللمبة
	(أحمر)	(أزرق)	(أحمر)
وضع الاستعداد (تركيب كبل الطاقة)	ضوء ثابت		
تشغيل الطاقة (تدفئة)		وامض (يضيء لمدة ٠,٥ ثانية وينطفئ لمدة ٠,٥)	
تشغيل الطاقة وإضاءة المصباح		ضوء ثابت	
إيقاف التشغيل (تبريد)		وامض (يضيء لمدة ٠,٥ ثانية وينطفئ لمدة ٠,٥ ثانية) يعود إلى الضوء الأحمر الثابت عند إيقاف تشغيل مروحة التبريد.	
استئناف سريع (١٠٠ ثانية)		وامض (يضيء لمدة ٠,٢٥ ثانية وينطفئ لمدة ٠,٢٥)	
خطأ (تعطل اللمبة)	وامض		ضوء ثابت
خطأ (تعطل المروحة)	وامض		وامض
خطأ (ارتفاع درجة الحرارة بصورة مفرطة)	وامض		ضوء ثابت

• إيقاف التشغيل:



• تحذير درجة الحرارة:

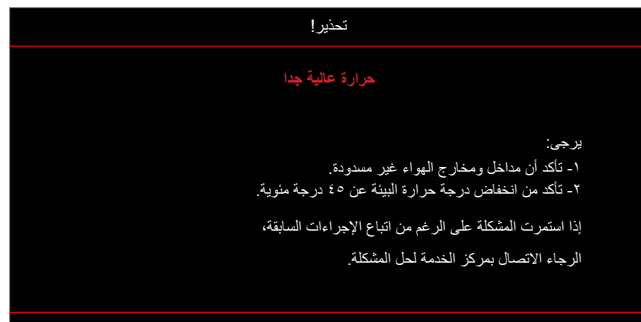

معلومات إضافية

المواصفات

الوصف	الدقة
	الحد الأقصى للدقة
١٩٢٠x١٢٠٠@٦٠ هرتز (RB)	
<ul style="list-style-type: none"> ١٠٨٠p WXGA WUXGA 	الدقة الأصلية
	العدسة
زوم يدوي وتركيز يدوي	
<ul style="list-style-type: none"> ١٠٨٠p: ٢٦,٢~٣٠,١ WXGA: ٢٥,٦٦~٣٠,١ WUXGA: ٢١~٣٠,٠ 	حجم الصورة (القطر)
<ul style="list-style-type: none"> ١٠٨٠p: ١,٣متر ~ ٩,٤متر (نطاق التركيز المُحسن ١,٨٧٣ متر) WXGA: ١,٣متر ~ ٩,٦متر (نطاق التركيز المُحسن ١,٩١٣ متر) WUXGA: ١,٠متر ~ ٩,٠٥متر 	مسافة العرض

الوصف	كهربائي
<ul style="list-style-type: none"> HDMI 1.4a HDMI 2.0b/MHL 2.2 دخول VGA (موصل دخل VGA 2، لنوع ١٥ دخل/خرج فقط) Video (RCA) منفذ توصيل (Y) دخول الصوت ٣,٥ مم دخول الصوت ٣,٥ مم، مع ميكروفون منفذ USB من النوع أ بطاقة USB ٥ فولت / ١,٥ أمبير S-Video (لنوع ١٥ دخل/خرج فقط) 	المدخلات
<ul style="list-style-type: none"> خرج VGA (مصنوفة رسومات الفيديو) خرج صوت ٣,٥ مم مشغل ١٢ فولت 	منافذ الخرج
<ul style="list-style-type: none"> منفذ USB من النوع أ للماوس RS232 RJ-45 (بدعم مراقبة الويب) HDBaseT لـ RJ-45 (لنوع ١٥ دخل/خرج فقط) 	تحكم
	استنساخ الألوان
<ul style="list-style-type: none"> ١٠٧٣,٤ مليون لون معدل المسح الأفقي: ١٥,٣٧٥~٩١,١٤٦ هرتز معدل المسح الرأسي: ٢٤~٨٥ هرتز (١٢٠ هرتز لجهاز العرض بميزة 3D) 	معدل المسح
	سماعات مضمنة
نعم، ١٠ وات	
من ١٠٠ إلى ٢٤٠ فولت ±١٠٪، تيار متردد ٦٠/٥٠ هرتز	متطلبات الطاقة
٣,٨ أمبير	تيار الدخل

الوصف	المواصفات الميكانيكية
	اتجاه التركيب
أمامي، خلفي، سقف، خلفي-علوي	
<ul style="list-style-type: none"> ٣٧٤,٠مم (عرض) X ٣٠٢مم (عمق) X ١٠٧مم (ارتفاع) (بدون الأقدام) ٣٧٤,٠مم (عرض) X ٣٠٢مم (عمق) X ١١٧مم (ارتفاع) (مع وجود الأقدام) 	الأبعاد
٥,٥ ± ٠,٥ كجم	الوزن
تشغيل في ٥ ~ ٤٠ درجة مئوية، ١٠٪ إلى ٨٥٪ رطوبة (بدون تكثيف)	الأجواء البيئية

ملاحظة: جميع المواصفات عرضة للتغيير دون إشعار.

معلومات إضافية

مكاتب شركة Optoma حول العالم

للحصول على خدمات الصيانة أو الدعم، يرجى الاتصال بالمكتب المحلي الموجود بمنطقتك.

<p>info@os-worldwide.com www.os-worldwide.com</p>	<p>اليابان 東京都足立区綾瀬 3-25-18 株式会社オーエス コンタクトセンター : 0120-380-495</p>	<p>6786-289-888 8601-897-510 services@optoma.com</p>	<p>الولايات المتحدة الأمريكية 47697 Westinghouse Drive, Fremont, CA 94539, USA www.optomausa.com</p>
<p>+886-2-8911-8600 +886-2-8911-6000 services@optoma.com.tw asia.optoma.com</p>	<p>تايوان 12F., No.213, Sec. 3, Beixin Rd., Xindian Dist., New Taipei City 231, Taiwan, R.O.C. www.optoma.com.tw</p>	<p>6786-289-888 8601-897-510 services@optoma.com</p>	<p>كندا 47697 Westinghouse Drive, Fremont, CA 94539, USA www.optomausa.com</p>
<p>+852-2396-8968 +852-2370-1222 www.optoma.com.hk</p>	<p>هونغ كونج Unit A, 27/F Dragon Centre, 79 Wing Hong Street, Cheung Sha Wan, Kowloon, Hong Kong</p>	<p>6786-289-888 8601-897-510 services@optoma.com</p>	<p>أمريكا اللاتينية 47697 Westinghouse Drive, Fremont, CA 94539, USA www.optomausa.com</p>
<p>+86-21-62947376 +86-21-62947375 www.optoma.com.cn</p>	<p>الصين 5F, No. 1205, Kaixuan Rd., Changning District Shanghai, 200052, China</p>	<p>+44 (0) 1923 691 800 +44 (0) 1923 691 888 service@tsc-europe.com</p>	<p>أوروبا Unit 1, Network 41, Bourne End Mills Hemel Hempstead, Herts, HP1 2UJ, United Kingdom www.optoma.eu هاتف مركز الخدمة: +44 (0) 1923 691 865</p>
		<p>+31 (0) 36 820 0202 +31 (0) 36 048 9052</p>	<p>بنيلوكس Randstad 22-123 BW Almere 1316 The Netherlands www.optoma.nl</p>
		<p>+33 1 41 46 12 20 +33 1 41 46 94 30 savoptoma@optoma.fr</p>	<p>فرنسا Bâtiment E avenue Edouard Vaillant 81-83 Boulogne Billancourt, France 92100</p>
		<p>+34 91 499 06 06 +34 91 670 08 32</p>	<p>أسبانيا C/ José Hierro, 36 Of. 1C 28522 Rivas VaciaMadrid, Spain</p>
		<p>+49 (0) 211 06 6670 +49 (0) 211 06 66799 info@optoma.de</p>	<p>ألمانيا Wiesenstrasse 21 W D40549 Düsseldorf, Germany</p>
		<p>+47 32 98 89 90 +47 32 98 89 99 info@optoma.no</p>	<p>البلدان الإسكندنافية Lerpeveien 25 Drammen 3040 Norway PO.BOX 9515 Drammen 3038 Norway</p>
		<p>+82+2+34430004 +82+2+34430005</p>	<p>كوريا .WOOMI TECH.CO.,LTD 4F, Minu Bldg.33-14, Kangnam-Ku, Seoul,135-815, KOREA korea.optoma.com</p>



P/N:36.7D901G001-B